

COMPOSIÇÕES DE PREÇOS UNITÁRIOS

OBRA: RECUPERAÇÃO DE QUADRAS COBERTAS

LOCAL: ITAITINGA/CE

FONTES DE PREÇOS UTILIZADAS: 1. SEINFRA 27.1 COM DESEONERAÇÃO (ENCARGOS SOCIAIS = 83,850 %) | 2. SINAPI 01/2022 (ENCARGOS SOCIAIS = 83,850 %) | 3. PESQUISAS DE PREÇO

DATA BASE
01/2022

PREFEITURA MUNICIPAL DE ITAITINGA
FLS
465
COMISSÃO DE LICITAÇÃO Nº 8.966.93

C2898 - PINTURA HIDRACOR (M2)

MAO DE OBRA		FONTE	UNID	COEFICIENTE	PREÇO UNITÁRIO	TOTAL
I2395	PINTOR	SEINFRA	H	0,3300	20,77	6,85
I2543	SERVENTE	SEINFRA	H	0,1500	15,55	2,33
TOTAL MAO DE OBRA:						9,18
MATERIAL		FONTE	UNID	COEFICIENTE	PREÇO UNITÁRIO	TOTAL
I1347	LIXA PARA MADEIRA/MASSA	SEINFRA	UN	0,2000	0,55	0,11
I2353	HIDRACOR	SEINFRA	KG	0,3500	1,15	0,40
TOTAL MATERIAL:						0,51
VALOR:						9,70

C4167 - LATEX ACRÍLICO TRÊS DEMÃOS EM PAREDES INTERNAS S/ MASSA (M2)

MAO DE OBRA		FONTE	UNID	COEFICIENTE	PREÇO UNITÁRIO	TOTAL
I0045	AJUDANTE DE PINTOR	SEINFRA	H	0,4000	16,77	6,71
I2395	PINTOR	SEINFRA	H	0,5000	20,77	10,39
TOTAL MAO DE OBRA:						17,10
MATERIAL		FONTE	UNID	COEFICIENTE	PREÇO UNITÁRIO	TOTAL
I1347	LIXA PARA MADEIRA/MASSA	SEINFRA	UN	0,2500	0,55	0,14
I1490	LÍQUIDO SELADOR PARA PINTURA LATEX	SEINFRA	L	0,1200	12,08	1,45
I2097	TINTA LATEX ACRÍLICA	SEINFRA	L	0,2400	24,59	5,90
TOTAL MATERIAL:						7,49
VALOR:						24,58

C1041 - DEMARCAÇÃO DE QUADRA TIPO ESCOLAR C/TINTA ACRÍLICA (M)

MAO DE OBRA		FONTE	UNID	COEFICIENTE	PREÇO UNITÁRIO	TOTAL
I0045	AJUDANTE DE PINTOR	SEINFRA	H	0,2000	16,77	3,35
I2395	PINTOR	SEINFRA	H	0,4000	20,77	8,31
TOTAL MAO DE OBRA:						11,66
MATERIAL		FONTE	UNID	COEFICIENTE	PREÇO UNITÁRIO	TOTAL
I1178	FITA CREPE 16MM	SEINFRA	M	2,0000	0,23	0,46
I2083	TINTA 100% ACRÍLICA	SEINFRA	L	0,0500	24,59	1,23
TOTAL MATERIAL:						1,69
VALOR:						13,35

C1910 - PINTURA P/PISO À BASE LATEX ACRÍLICO, TIPO "NOVACOR" (M2)

MAO DE OBRA		FONTE	UNID	COEFICIENTE	PREÇO UNITÁRIO	TOTAL
I2395	PINTOR	SEINFRA	H	0,5000	20,77	10,39
I2543	SERVENTE	SEINFRA	H	0,4000	15,55	6,22
TOTAL MAO DE OBRA:						16,61
MATERIAL		FONTE	UNID	COEFICIENTE	PREÇO UNITÁRIO	TOTAL
I0154	ÁCIDO MURIÁTICO	SEINFRA	L	0,0800	5,44	0,44
I2097	TINTA LATEX ACRÍLICA	SEINFRA	L	0,2500	24,59	6,15
TOTAL MATERIAL:						6,59
VALOR:						23,19

C1279 - ESMALTE DUAS DEMÃOS EM ESQUADRIAS DE FERRO (M2)

MAO DE OBRA		FONTE	UNID	COEFICIENTE	PREÇO UNITÁRIO	TOTAL
I0045	AJUDANTE DE PINTOR	SEINFRA	H	0,8000	16,77	13,42
I2395	PINTOR	SEINFRA	H	0,8000	20,77	16,62
TOTAL MAO DE OBRA:						30,04
MATERIAL		FONTE	UNID	COEFICIENTE	PREÇO UNITÁRIO	TOTAL

COMPOSIÇÕES DE PREÇOS UNITÁRIOS

PREFEITURA MUNICIPAL DE TAMBORÉ
FLS
466
LEI: 814
DE 13/06/93
PROCESSO DE LICITAÇÃO Nº

OBRA:	RECUPERAÇÃO DE QUADRAS COBERTAS
LOCAL:	ITAINGA/CE
FONTES DE PREÇOS UTILIZADAS:	1. SEINFRA 27.1 COM DESEONERAÇÃO (ENCARGOS SOCIAIS = 83,850 %) 2. SINAPI 01/2022 (ENCARGOS SOCIAIS = 83,850 %)
PESQUISAS DE PREÇO	DATA BASE 01/2022

Código	Material	Fonte	Unid	Coeficiente	Preço Unitário	Total
10035	AGUARRAZ MINERAL	SEINFRA	L	0,0300	17,19	0,52
11100	ESMALTE SINTETICO	SEINFRA	L	0,1600	24,99	4,00
11346	LIXA PARA FERRO	SEINFRA	UN	0,3000	1,69	0,51
12293	ZARCÃO	SEINFRA	L	0,1200	22,58	2,71
TOTAL MATERIAL:						7,74
VALOR:						37,76

C1349 - CONJUNTO PARA FUTSAL COM TRAVES OFICIAIS DE 3,00 X 2,00 M EM TUBO DE AÇO GALVANIZADO 3" COM REQUADRO EM TUBO DE 1", PINTURA EM PRIMER COM TINTA ESMALTE SINTETICO E REDES (CJ)						
MATERIAL	Fonte	Unid	Coeficiente	Preço Unitário	Total	
11137	TRAVES PARA FUTSAL OFICIAL COMPLETA, DE 3,00 X 2,00 M EM TUBO DE AÇO GALVANIZADO 3" COM REQUADRO EM TUBO DE 1", PINTURA EM PRIMER COM TINTA ESMALTE SINTÉTICO E REDES DE POLIETILENO FIO 4 MM	SEINFRA	CJ	1,0000	3.506,46	3.506,46
TOTAL MATERIAL:						3.506,46
VALOR:						3.506,46

C1347 - CONJUNTO PARA BASQUETE COM TABELAS EM COMPENSADO NAVAL, MODELO OFICIAL, 1,05X1,80M, ESP. 18MM, COMPLETO, INCLUSIVE ESTRUTURA EM TUBOS DE AÇO GALVANIZADO DE 4" E DE 1", ACABAMENTO EM MASSA PLÁSTICA, PRIMER E TINTA ESMALTE SINTÉTICO, COM REFORÇO TIPO MÃO FRANCESA, AVANÇO LIVRE DE 2,30M (CJ)						
MATERIAL	Fonte	Unid	Coeficiente	Preço Unitário	Total	
11139	ESTRUTURA METÁLICA P/ TABELA DE BASQUETE, EM TUBOS DE AÇO DE 4" E DE 1" PAREDE 2MM, ACABAMENTO EM MASSA PLÁSTICA, PRIMER E TINTA ESMALTE SINTÉTICO, COM REFORÇO TIPO MÃO FRANCESA, AVANÇO LIVRE DE 2,30M	SEINFRA	CJ	1,0000	1.891,55	1.891,55
11911	TABELAS DE BASQUETE, INCLUSIVE COMPENSADO NAVAL, MODELO OFICIAL, 1,05X1,80M, ESP. 18MM, SEM ESTRUTURA DE FIXAÇÃO	SEINFRA	CJ	1,0000	1.260,88	1.260,88
TOTAL MATERIAL:						3.152,43
SERVICO	Fonte	Unid	Coeficiente	Preço Unitário	Total	
C3268	CONCRETO P/VIBR., FCK=10MPa COM AGREGADO PRODUZIDO (S/TRANSP)	SEINFRA	M3	0,0865	337,08	29,16
TOTAL SERVICIO:						29,16
VALOR:						3.181,59

C1351 - CONJUNTO PARA QUADRA DE VOLEI OFICIAL COM POSTES EM TUBO DE AÇO GALVANIZADO 3", H = 255* CM, PINTURA EM TINTA ESMALTE SINTETICO, REDE DE NYLON COM 2 MM, MALHA 10 X 10 CM E ANTENAS OFICIAIS (CJ)						
MATERIAL	Fonte	Unid	Coeficiente	Preço Unitário	Total	
11140	REDE PARA QUADRA DE VOLEI COMPLETA, COM POSTES EM TUBO DE AÇO GALVANIZADO 3", H = 255* CM, PINTURA EM TINTA ESMALTE SINTETICO, REDE DE NYLON COM 2 MM, MALHA 10 X 10 CM E ANTENAS OFICIAIS EM FIBRA DE VIDRO	SEINFRA	CJ	1,0000	2.128,73	2.128,73
TOTAL MATERIAL:						2.128,73
VALOR:						2.128,73

COMP-28348474 - FORNECIMENTO E INSTALAÇÃO DE TELA DE POLIETILENO MALHA DE 10x10cm (M2)						
COTACAO	Fonte	Unid	Coeficiente	Preço Unitário	Total	
INS-317392	REDE DE PROTEÇÃO ESPORTIVA EM POLIETILENO MALHA 10x10CM	PRÓPRIA	M2	1,0000	7,99	7,99
TOTAL COTACAO:						7,99
MAO DE OBRA	Fonte	Unid	Coeficiente	Preço Unitário	Total	
10037	AJUDANTE	SEINFRA	H	0,7500	16,77	12,58
11530	MONTADOR	SEINFRA	H	0,5000	20,77	10,39
TOTAL MAO DE OBRA:						22,97
MATERIAL	Fonte	Unid	Coeficiente	Preço Unitário	Total	
16220	CORDA DE NYLON DE 4mm	SEINFRA	M	0,8570	0,23	0,20
16221	GANCHOS GALVANIZADOS P/FIXAÇÃO DAS REDES NOS TUBOS	SEINFRA	UN	0,4080	3,50	1,43
TOTAL MATERIAL:						1,63
VALOR:						32,59

Observações: COMPOSIÇÕES DE REFERÊNCIA C3436

C3447 - LIMPEZA DE PISO EM ÁREA URBANIZADA (M2)						
MAO DE OBRA	Fonte	Unid	Coeficiente	Preço Unitário	Total	
12543	SERVENTE	SEINFRA	H	0,0750	15,55	1,17
TOTAL MAO DE OBRA:						1,17

COMPOSIÇÕES DE PREÇOS UNITÁRIOS

PREFEITURA MUNICIPAL DE ITAITINGA
FLS
462
LEI: 8.066-93
COMISSÃO DE LICITAÇÃO

OBRA: RECUPERAÇÃO DE QUADRAS COBERTAS
LOCAL: ITAITINGA/CE

FONTES DE PREÇOS UTILIZADAS: 1. SEINFRA 27.1 COM DESEONERAÇÃO (ENCARGOS SOCIAIS = 83,850 %) | 2. SINAPI 01/2022 (ENCARGOS SOCIAIS = 83,850 %) | 3. PESQUISAS DE PREÇO

DATA BASE
01/2022

VALOR: 1,17

CP-023112-74570800 - RETIRADA E REMOCAO DE CALHA DE ALUMINIO (M)

MAO DE OBRA		FORTE	UNID	COEFICIENTE	PREÇO UNITÁRIO	TOTAL
12320	ENCANADOR	SEINFRA	H	0,1030	20,32	2,09
12543	SERVENTE	SEINFRA	H	0,4120	15,55	6,41
TOTAL MAO DE OBRA:						8,50
VALOR:						8,50

Observações: COPIA SBC - CE - 2022/02 - Fortaleza (REF: 02/2022)30617

CP-022225-48201335 - RETIRADA DE TELHAS DE ALUMINIO (M2)

MAO DE OBRA		FORTE	UNID	COEFICIENTE	PREÇO UNITÁRIO	TOTAL
12391	PEDREIRO	SEINFRA	H	0,4120	20,77	8,56
12543	SERVENTE	SEINFRA	H	0,4120	15,55	6,41
TOTAL MAO DE OBRA:						14,97
VALOR:						14,97

Observações: COPIA SBC - CE - 2021/09 - Fortaleza (REF: 09/2021)28856

C3040 - RETIRADA DE GRADE DE FERRO (M2)

MAO DE OBRA		FORTE	UNID	COEFICIENTE	PREÇO UNITÁRIO	TOTAL
12391	PEDREIRO	SEINFRA	H	0,2000	20,77	4,15
12543	SERVENTE	SEINFRA	H	0,2000	15,55	3,11
TOTAL MAO DE OBRA:						7,26
VALOR:						7,26

COMP-26787256 - DESMONTAGEM E MONTAGEM DE ESTRUTURA METÁLICA - FORNECIMENTO DE MATERIAIS (KG)

MAO DE OBRA		FORTE	UNID	COEFICIENTE	PREÇO UNITÁRIO	TOTAL
10037	AJUDANTE	SEINFRA	H	0,2362	16,77	3,96
11530	MONTADOR	SEINFRA	H	0,2720	20,77	5,65
TOTAL MAO DE OBRA:						9,61
MATERIAL		FORTE	UNID	COEFICIENTE	PREÇO UNITÁRIO	TOTAL
10824	COMPONENTES ESTRUTURAIS DE ACO	SEINFRA	KG	1,0000	7,39	7,39
TOTAL MATERIAL:						7,39
VALOR:						17,00

Observações: OBS: OS COEFICIENTES DE MÃO DE OBRA DESTA COMPOSIÇÃO FORAM REFERENCIADOS NOS COEFICIENTES DO ITEM "C1327" DA TABELA SEINFRA/CE E ACRESCIDOS EM 60%

C3436 - ALAMBRADO C/TELA DE NYLON FIO ESP.=3MM E MALHA DE (5 X 5)CM (M2)

MAO DE OBRA		FORTE	UNID	COEFICIENTE	PREÇO UNITÁRIO	TOTAL
12391	PEDREIRO	SEINFRA	H	0,7500	20,77	15,58
12543	SERVENTE	SEINFRA	H	0,4200	15,55	6,53
TOTAL MAO DE OBRA:						22,11
MATERIAL		FORTE	UNID	COEFICIENTE	PREÇO UNITÁRIO	TOTAL
10103	ARAME RECOZIDO N.18 BWG	SEINFRA	KG	0,0190	10,05	0,19
11346	LIXA PARA FERRO	SEINFRA	UN	0,4300	1,69	0,73
12193	TUBO PVC ESGOTO DE 100MM (4") - (NBR 5688)	SEINFRA	M	0,2940	10,84	3,19
16219	TELA DE NYLON e=3mm RETICULADA DE 5x5cm	SEINFRA	M2	1,0000	10,71	10,71
16220	CORDA DE NYLON DE 4mm	SEINFRA	M	0,8570	0,23	0,20
16221	GANCHOS GALVANIZADOS P/FIXAÇÃO DAS REDES NOS TUBOS	SEINFRA	UN	0,4080	3,50	1,43
TOTAL MATERIAL:						16,45
SERVICO		FORTE	UNID	COEFICIENTE	PREÇO UNITÁRIO	TOTAL
C0216	ARMADURA CA-50A MÉDIA D= 6,3 A 10,0mm	SEINFRA	KG	0,0820	14,13	1,16
C0839	CONCRETO P/VIBR., FCK 13.5 MPa COM AGREGADO ADQUIRIDO	SEINFRA	M3	0,0040	389,48	1,56
C1603	LANÇAMENTO E APLICAÇÃO DE CONCRETO C/ ELEVAÇÃO	SEINFRA	M3	0,0040	228,25	0,91

COMPOSIÇÕES DE PREÇOS UNITÁRIOS

OBRA:	RECUPERAÇÃO DE QUADRAS COBERTAS
LOCAL:	ITAINGA/CE
FONTES DE PREÇOS UTILIZADAS: 1. SEINFRA 27.1 COM DESEONERAÇÃO (ENCARGOS SOCIAIS = 83,850 %) 2. SINAPI 01/2022 (ENCARGOS SOCIAIS = 83,850 %) 3. PESQUISAS DE PREÇO	
DATA BASE	01/2022

CÓDIGO	DESCRIÇÃO	FONTE	UNID	COEFICIENTE	PREÇO UNITÁRIO	TOTAL
C2784	ESCAVAÇÃO MANUAL SOLO DE 1A.CAT. PROF. ATÉ 1.50m	SEINFRA	M3	0,5000	41,213	20,61
C3022	PINTURA ESMALTE SINTÉTICO EM PAREDES	SEINFRA	M2	0,0610	20,74	1,27
TOTAL SERVIÇO:						25,51
VALOR:						64,05

COMP-030788 - LIMPEZA DE ESTRUTURA METÁLICA COM LIXAMENTO E ESCOVAMENTO PARA REMOÇÃO DE MATERIAIS INDESEJÁVEIS E CORROSÃO (M2)						
MAO DE OBRA		FONTE	UNID	COEFICIENTE	PREÇO UNITÁRIO	TOTAL
12543	SERVENTE	SEINFRA	H	0,4000	15,55	6,22
TOTAL MAO DE OBRA:						6,22
VALOR:						6,22

C1099 - DISJUNTOR MONOPOLAR EM QUADRO DE DISTRIBUIÇÃO 40A (UN)						
MAO DE OBRA		FONTE	UNID	COEFICIENTE	PREÇO UNITÁRIO	TOTAL
10042	AJUDANTE DE ELETRICISTA	SEINFRA	H	0,3000	16,77	5,03
12312	ELETRICISTA	SEINFRA	H	0,3000	20,77	6,23
TOTAL MAO DE OBRA:						11,26
MATERIAL		FONTE	UNID	COEFICIENTE	PREÇO UNITÁRIO	TOTAL
10987	DISJUNTOR MONOPOLAR 40A	SEINFRA	UN	1,0000	15,93	15,93
TOTAL MATERIAL:						15,93
VALOR:						27,19

C3617 - DUTOS FLEXÍVEIS EM PEAD (POLIETILENO DE ALTA DENSIDADE) - D=1 1/4", INCLUSIVE CONEXÕES (M)						
MAO DE OBRA		FONTE	UNID	COEFICIENTE	PREÇO UNITÁRIO	TOTAL
10042	AJUDANTE DE ELETRICISTA	SEINFRA	H	0,5000	16,77	8,39
12312	ELETRICISTA	SEINFRA	H	0,5000	20,77	10,39
TOTAL MAO DE OBRA:						18,78
MATERIAL		FONTE	UNID	COEFICIENTE	PREÇO UNITÁRIO	TOTAL
16686	DUTO FLEXIVEL EM PEAD - D=40mm (1 1/4"), C/CONEXÕES	SEINFRA	M	1,1000	3,23	3,55
TOTAL MATERIAL:						3,55
VALOR:						22,32

Leonardo Silveira Lima
Eng. Civil | RNP 060158106-7

ANEXO II - ANOTAÇÃO DE RESPONSABILIDADE TÉCNICA

PREFEITURA MUNICIPAL DE ITATINGA
FLS
469
LEI: 8.066-93
COMISSÃO DE LICITAÇÃO



Anotação de Responsabilidade Técnica - ART
Lei nº 6.496, de 7 de dezembro de 1977

CREA-CE

ART OBRA / SERVIÇO
Nº CE20220951666

Conselho Regional de Engenharia e Agronomia do Ceará

COMPLEMENTAR à
CE20170208130

1. Responsável Técnico

LEONARDO SILVEIRA LIMA

Título profissional: ENGENHEIRO CIVIL

RNP: 0601581067

Registro: 146460-CE

Empresa contratada: GEOPAC ENGENHARIA E CONSULTORIA EIRELLI - EPP

Registro: 0000400998-CE

2. Dados do Contrato

Contratante: PREFEITURA MUNICIPAL DE ITAITINGA

RUA CORONEL VIRGILIO TÁVORA

Complemento:

Cidade: Itaitinga

Bairro: CENTRO

UF: CE

CPF/CNPJ: 41.563.628/0001-82

Nº: S/N

CEP: 61880000

Contrato: 1406.02/2017- TP

Celebrado em: 05/01/2022

Valor: R\$ 1.000,00

Tipo de contratante: Pessoa Jurídica de Direito Público

Ação Institucional: NENHUMA - NÃO OPTANTE

3. Dados da Obra/Serviço

SEM DEFINIÇÃO Diversas localidades

Nº: S/N

Complemento:

Bairro: Diversas localidades

Cidade: Itaitinga

UF: CE

CEP: 61880000

Data de Início: 05/01/2022

Previsão de término: 23/03/2022

Coordenadas Geográficas: -3.971746, -38.529599

Finalidade: SEM DEFINIÇÃO

Código: Não Especificado

Proprietário: PREFEITURA MUNICIPAL DE ITAITINGA

CPF/CNPJ: 41.563.628/0001-82

4. Atividade Técnica

	Quantidade	Unidade
15 - Elaboração em BIM		
81 - Projeto Arquitetônico > CONSTRUÇÃO CIVIL > EDIFICAÇÕES > DE REFORMA DE EDIFICAÇÃO > #1.1.2.1 - DE ALVENARIA	1,00	un
80 - Projeto > ESTRUTURAS > ESTRUTURAS METÁLICAS > DE ESTRUTURA METÁLICA > #2.2.1.7 - PARA FINS DIVERSOS	1,00	un
80 - Projeto > CONSTRUÇÃO CIVIL > INSTALAÇÕES HIDROSSANITÁRIAS > #1.4.2 - DE SISTEMA DE REDES DE ÁGUAS PLUVIAIS	1,00	un
80 - Projeto > ELETROTÉCNICA > INSTALAÇÕES ELÉTRICAS > DE INSTALAÇÕES ELÉTRICAS EM BAIXA TENSÃO > #11.10.1.2 - PARA FINS COMERCIAIS	1,00	un
35 - Elaboração de orçamento > CONSTRUÇÃO CIVIL > EDIFICAÇÕES > DE REFORMA DE EDIFICAÇÃO > #1.1.2.1 - DE ALVENARIA	1,00	un
35 - Elaboração de orçamento > CONSTRUÇÃO CIVIL > INSTALAÇÕES HIDROSSANITÁRIAS > #1.4.2 - DE SISTEMA DE REDES DE ÁGUAS PLUVIAIS	1,00	un
35 - Elaboração de orçamento > ELETROTÉCNICA > INSTALAÇÕES ELÉTRICAS > DE INSTALAÇÕES ELÉTRICAS EM BAIXA TENSÃO > #11.10.1.2 - PARA FINS COMERCIAIS	1,00	un

Após a conclusão das atividades técnicas o profissional deve proceder a baixa desta ART

5. Observações

ELABORAÇÃO DE PROJETOS E ORÇAMENTOS DE RECUPERAÇÃO DAS QUADRAS COBERTAS EM DIVERSAS LOCALIDADES NO MUNICÍPIO DE ITAITINGA/CE

6. Declarações

- Declaro que estou cumprindo as regras de acessibilidade previstas nas normas técnicas da ABNT, na legislação específica e no decreto n. 5296/2004.

7. Entidade de Classe

ASSOCIAÇÃO BRASILEIRA DE ENGENHEIROS CIVIS (ABENC)

A autenticidade desta ART pode ser verificada em: <https://crea-ce.sitac.com.br/publico/>, com a chave: 4BAA0
Impresso em: 08/04/2022 às 17:06:40 por: , ip: 187.18.143.224

www.creace.org.br
Tel: (85) 3453-5800

faleconosco@creace.org.br
Fax: (85) 3453-5804





Anotação de Responsabilidade Técnica - ART
Lei nº 6.496, de 7 de dezembro de 1977

CREA-CE

Conselho Regional de Engenharia e Agronomia do Ceará



8. Assinaturas

Declaro serem verdadeiras as informações acima

LEONARDO SILVEIRA LIMA - CPF: 796.009.213-34

_____ de _____ de _____
Local data

PREFEITURA MUNICIPAL DE ITAITINGA - CNPJ: 41.563.628/0001-82

9. Informações

* A ART é válida somente quando quitada, mediante apresentação do comprovante do pagamento ou conferência no site do Crea.

10. Valor

Valor da ART: **R\$ 88,78** Registrada em: **14/03/2022** Valor pago: **R\$ 88,78** Nosso Número: **8215241127**

A autenticidade desta ART pode ser verificada em: <https://crea-ce.sitac.com.br/publico/>, com a chave: 4BAA0
Impresso em: 08/04/2022 às 17:06:41 por: . ip: 187.18.143.224



OBRA: REFORMA DAS QUADRAS COBERTAS

LOCAL: ITAITINGA/CE

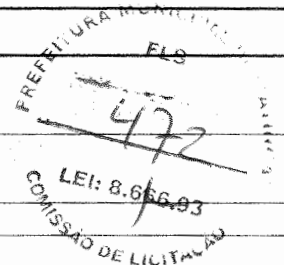

PROJETO	CONTEÚDO
LOCALIZAÇÃO	MAPA DE LOCALIZAÇÃO - QUADRA LIDIA ALVES
LOCALIZAÇÃO	MAPA DE LOCALIZAÇÃO - QUADRA DO BARROÇÃO
LOCALIZAÇÃO	MAPA DE LOCALIZAÇÃO - QUADRA DONA CONCEIÇÃO
LOCALIZAÇÃO	MAPA DE LOCALIZAÇÃO - QUADRA ELIAS DE SOUSA
ARQUITETURA	PLANTA BAIXA - QUADRA LIDIA ALVES
ARQUITETURA	CORTE AA E CORTE BB - QUADRA LIDIA ALVES
ARQUITETURA	COBERTA - QUADRA LIDIA ALVES
ARQUITETURA	DETALHE PINTURA QUADRA - QUADRA LIDIA ALVES
ARQUITETURA	DETALHE EQUIPAMENTOS - QUADRA LIDIA ALVES
ARQUITETURA	PLANTA BAIXA - QUADRA DO BARROÇÃO
ARQUITETURA	CORTE AA E CORTE BB - QUADRA DO BARROÇÃO
ARQUITETURA	COBERTA - QUADRA DO BARROÇÃO
ARQUITETURA	DETALHE PINTURA QUADRA - QUADRA DO BARROÇÃO
ARQUITETURA	DETALHE EQUIPAMENTOS - QUADRA DO BARROÇÃO
ARQUITETURA	PLANTA BAIXA - QUADRA DONA CONCEIÇÃO
ARQUITETURA	CORTE AA E CORTE BB - QUADRA DONA CONCEIÇÃO
ARQUITETURA	COBERTA - QUADRA DONA CONCEIÇÃO
ARQUITETURA	DETALHE PINTURA QUADRA - QUADRA DONA CONCEIÇÃO
ARQUITETURA	DETALHE EQUIPAMENTOS - QUADRA DONA CONCEIÇÃO
ARQUITETURA	PLANTA BAIXA - QUADRA ELIAS DE SOUSA
ARQUITETURA	CORTE AA E CORTE BB - QUADRA ELIAS DE SOUSA
ARQUITETURA	COBERTA - QUADRA ELIAS DE SOUSA
ARQUITETURA	DETALHE PINTURA QUADRA - QUADRA ELIAS DE SOUSA
ARQUITETURA	DETALHE EQUIPAMENTOS - QUADRA ELIAS DE SOUSA
ESTRUTURA METÁLICA	PLANO DE TERÇAS E CORTE AA - QUADRA LIDIA ALVES
ESTRUTURA METÁLICA	DETALHES - QUADRA LIDIA ALVES
ESTRUTURA METÁLICA	PLANTA BAIXA, CORTE AA, CORTE BB, DETALHE A E DETALHE B - QUADRA DO BARROÇÃO
ESTRUTURA METÁLICA	PLANO DE TERÇAS E CORTE AA - QUADRA DONA CONCEIÇÃO
ESTRUTURA METÁLICA	DETALHES - QUADRA DONA CONCEIÇÃO
ESTRUTURA METÁLICA	PLANTA BAIXA, CORTE AA, CORTE BB, DETALHE A, B, C - QUADRA ELIAS DE SOUSA
INSTALAÇÕES ELÉTRICAS	DIAGRAMA UNIFILAR E ILUMINAÇÃO E TOMADA - QUADRA LIDIA ALVES
INSTALAÇÕES ELÉTRICAS	DIAGRAMA UNIFILAR E TÉRREO PONTOS - QUADRA DO BARROÇÃO
INSTALAÇÕES ELÉTRICAS	DIAGRAMA UNIFILAR E TÉRREO PONTOS - QUADRA DONA CONCEIÇÃO
INSTALAÇÕES ELÉTRICAS	DIAGRAMA UNIFILAR E TÉRREO PONTOS - QUADRA ELIAS DE SOUSA
INSTALAÇÕES PLUVIAIS	COBERTA PLUVIAL, CORTE AA, CORTE BB, DETALHE CAIXA DE AREIA, TÉRRO - ÁGUAS PLUVIAIS - QUADRA LIDIA ALVES
INSTALAÇÕES PLUVIAIS	COBERTA PLUVIAL, CORTE AA, CORTE BB, TÉRRO - ÁGUAS PLUVIAIS - QUADRA DO BARROÇÃO
INSTALAÇÕES PLUVIAIS	COBERTA PLUVIAL, CORTE AA, CORTE BB, TÉRRO - ÁGUAS PLUVIAIS - QUADRA DONA CONCEIÇÃO
INSTALAÇÕES PLUVIAIS	COBERTA PLUVIAL, CORTE AA, CORTE BB, TÉRRO - ÁGUAS PLUVIAIS - QUADRA ELIAS DE SOUSA

Leonardo Silveira Lima
Leonardo Silveira Lima
Eng. Civil | RNP 060158106-7

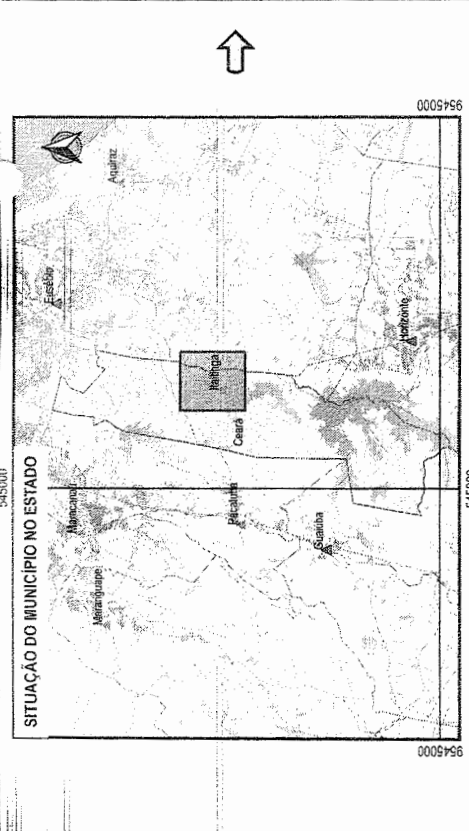
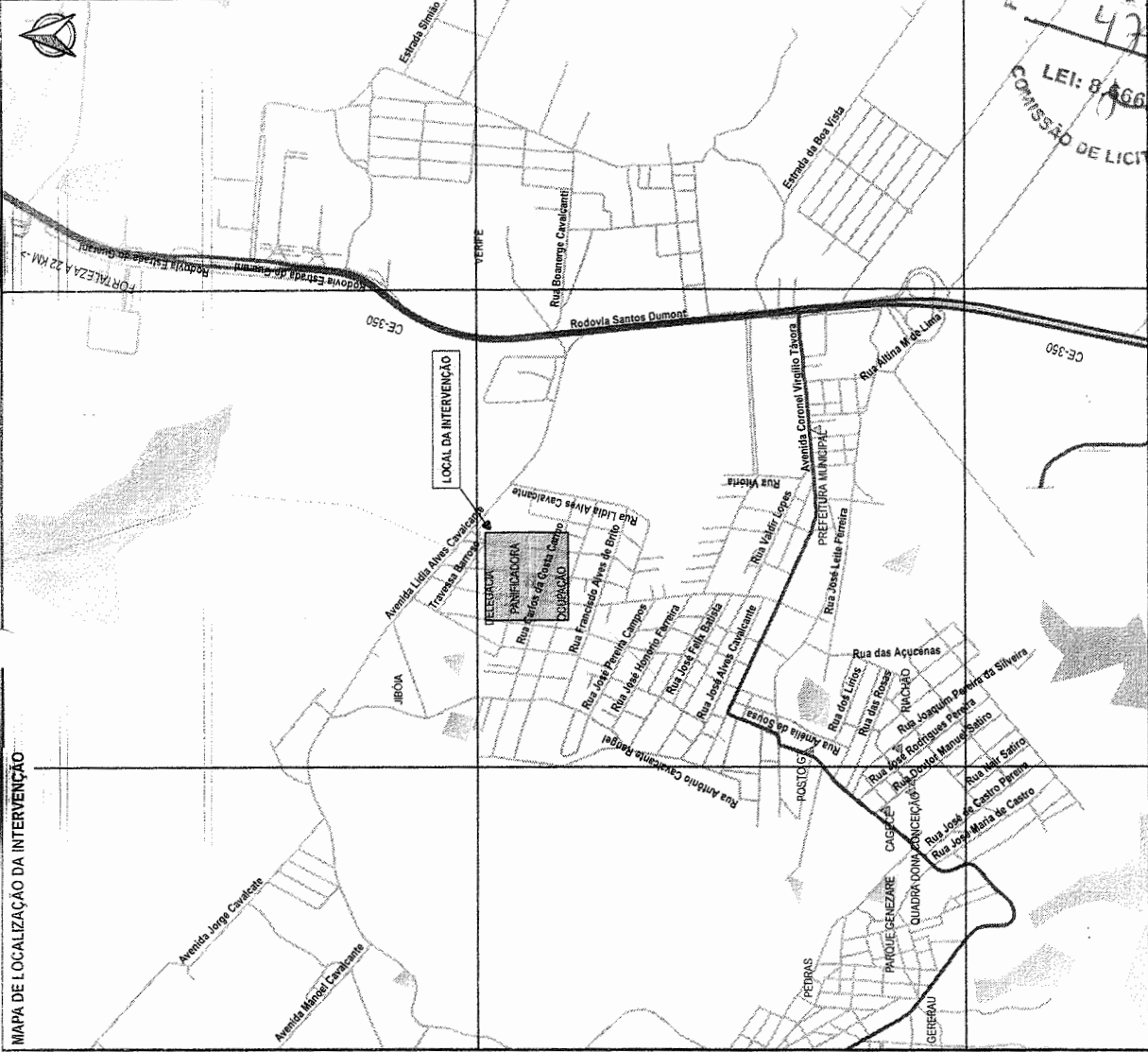

RECUPERAÇÃO DE ESTRUTURA METÁLICA - ESCOLA LÍDIA ALVES PLANTA DE LOCALIZAÇÃO E SITUAÇÃO MAPA DE LOCALIZAÇÃO		01/01	1:2000	17/08/2022	LEI: 8.466/93	COMISSÃO DE LICITAÇÃO
PREFEITURA MUNICIPAL DE ITAITINGA/CE GEOPAC <small>GEOPAC - GEOPAC CONSULTORIA E SERVIÇOS DE ENGENHARIA LTDA</small>		LEONARDO SILVEIRA LIMA ENGENHEIRO CIVIL - 587.060/53107		ITAITINGA/CE		

▲	SEDE DOS MUNICÍPIOS	▲	PONTOS DE REFERÊNCIA
■	BAIRROS	▨	EDIFICAÇÃO
—	RUAS	—	RIOS
—	RODOVIAS	—	ESPELHOS D'ÁGUA

PREFEITURA MUNICIPAL DE ITAITINGA/CE
 Nº 47
 LEI: 8.466/93
 COMISSÃO DE LICITAÇÃO

MAPA DE LOCALIZAÇÃO DA INTERVENÇÃO

9562000 9560000
 554000 554000
 9561750 9561750
 552750 552750



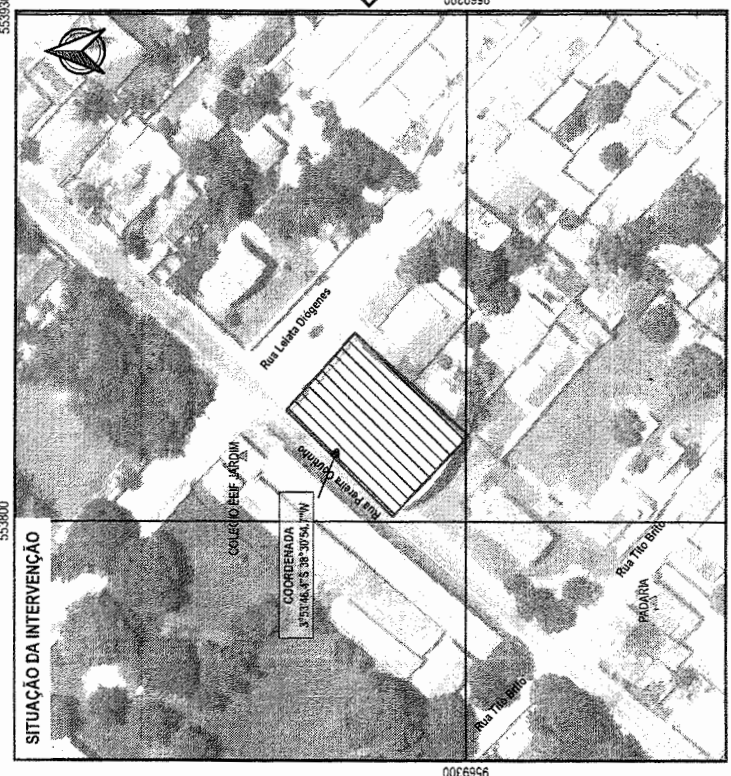
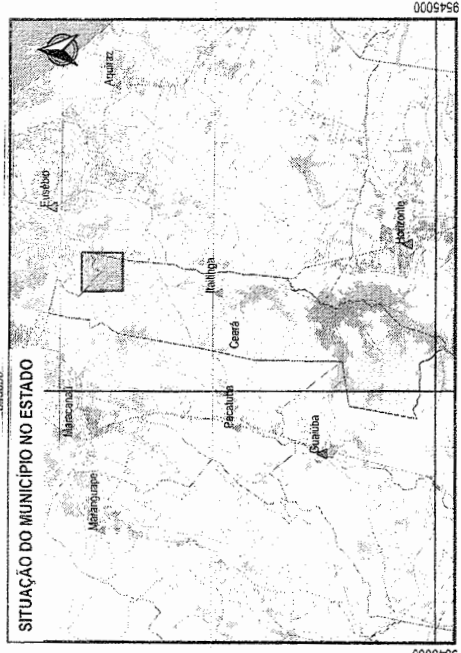

LEGENDA ▲ SEDE DOS MUNICÍPIOS ■ BARRIOS — RUAS — RODOVIAS ▲ PONTOS DE REFERÊNCIA ▨ EDIFICAÇÃO ■ RIOS ■ ESPELHOS D'ÁGUA	REFORMA DA QUADRA BARROCO PLANTA DE LOCALIZAÇÃO E SITUAÇÃO MAPA DE LOCALIZAÇÃO	01/01 11/2000 MAR/2002	0,5 km 0 0,01 0,02 km
		LEI: 8.996-9 COMISSÃO DE LICITAÇÃO Nº 025	ITAIPAVA 11/2000 MAR/2002 LEONARDO SILVEIRA LIMA ENGENHEIRO CIVIL - RUC 25812/037

PREFEITURA FLS

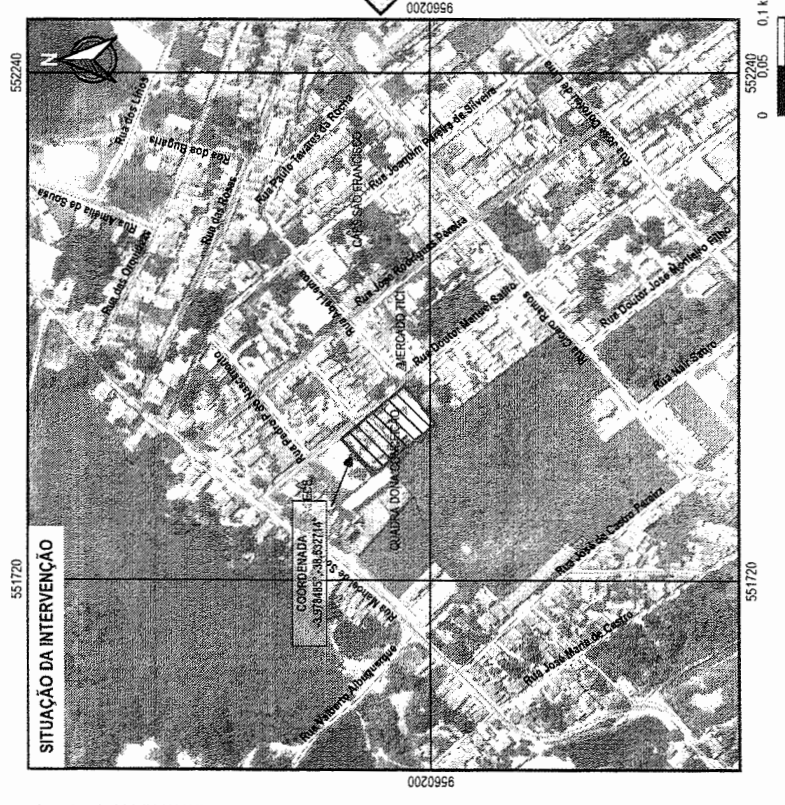
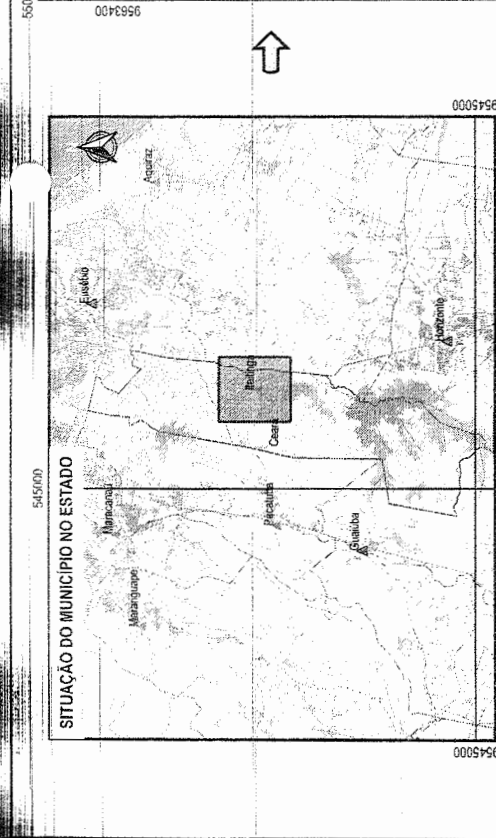
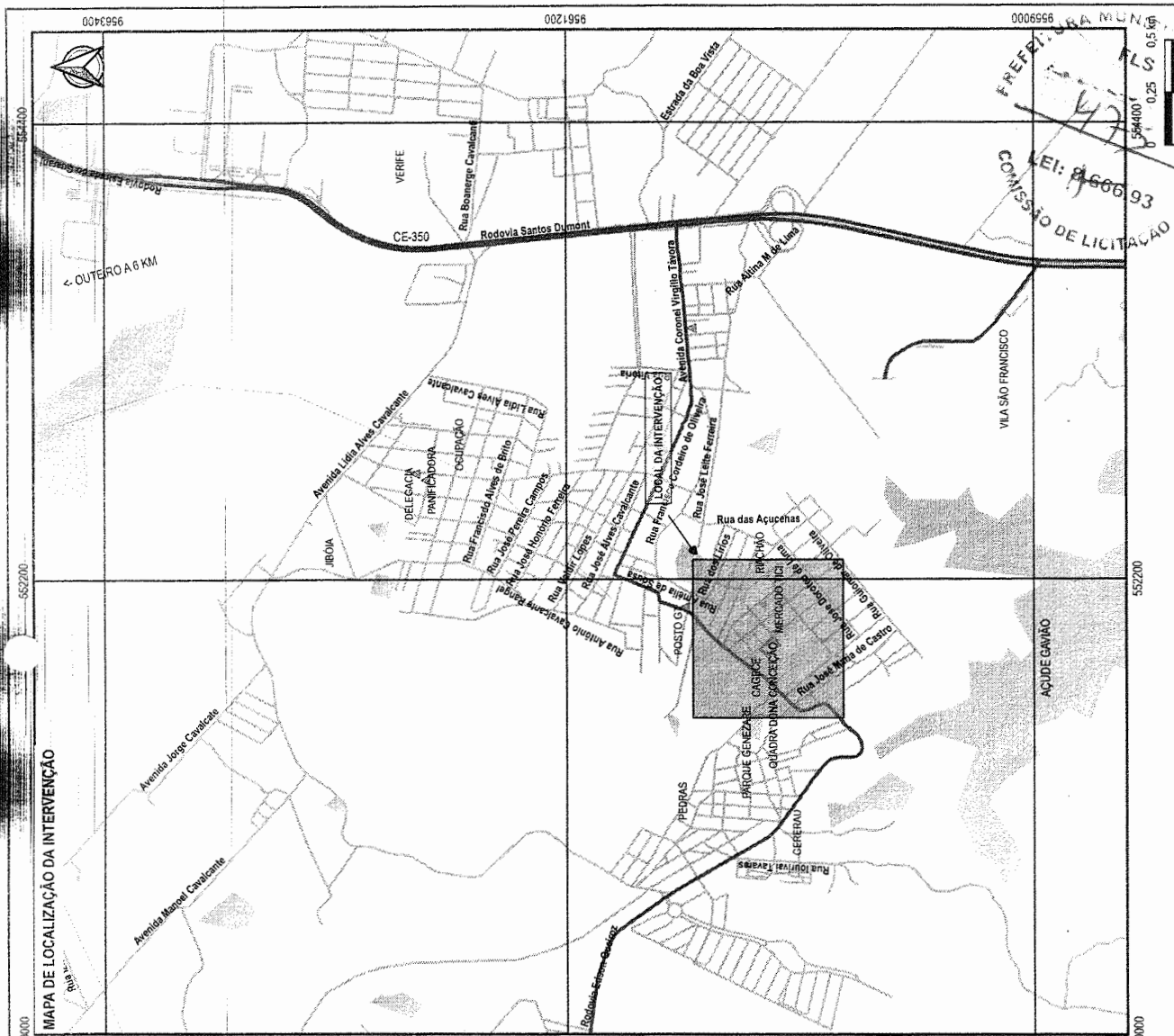

LEGENDA	▲	SEDE DOS MUNICÍPIOS	▲	PONTOS DE REFERÊNCIA
	■	BAIRROS	▨	EDIFICAÇÃO
	—	RUA	—	RIO
	—	RODOVIA	—	ESPELHOS D'ÁGUA
PREFEITURA MUNICIPAL DE ITAIPAVA/CE				
RECUPERAÇÃO DA QUADRA COBERTA DA ESCOLA DONA CONCERÇÃO				
PLANTA DE LOCALIZAÇÃO E SITUAÇÃO				
MAPA DE LOCALIZAÇÃO				
LEONARDO SILVEIRA LIMA ENGENHEIRO CIVIL - CRP 180/55197				
TÍTULO: 01/01				
NÚMERO: 122800				
DATA: MAR/2022				
PLANTAS: TGA.021.11				

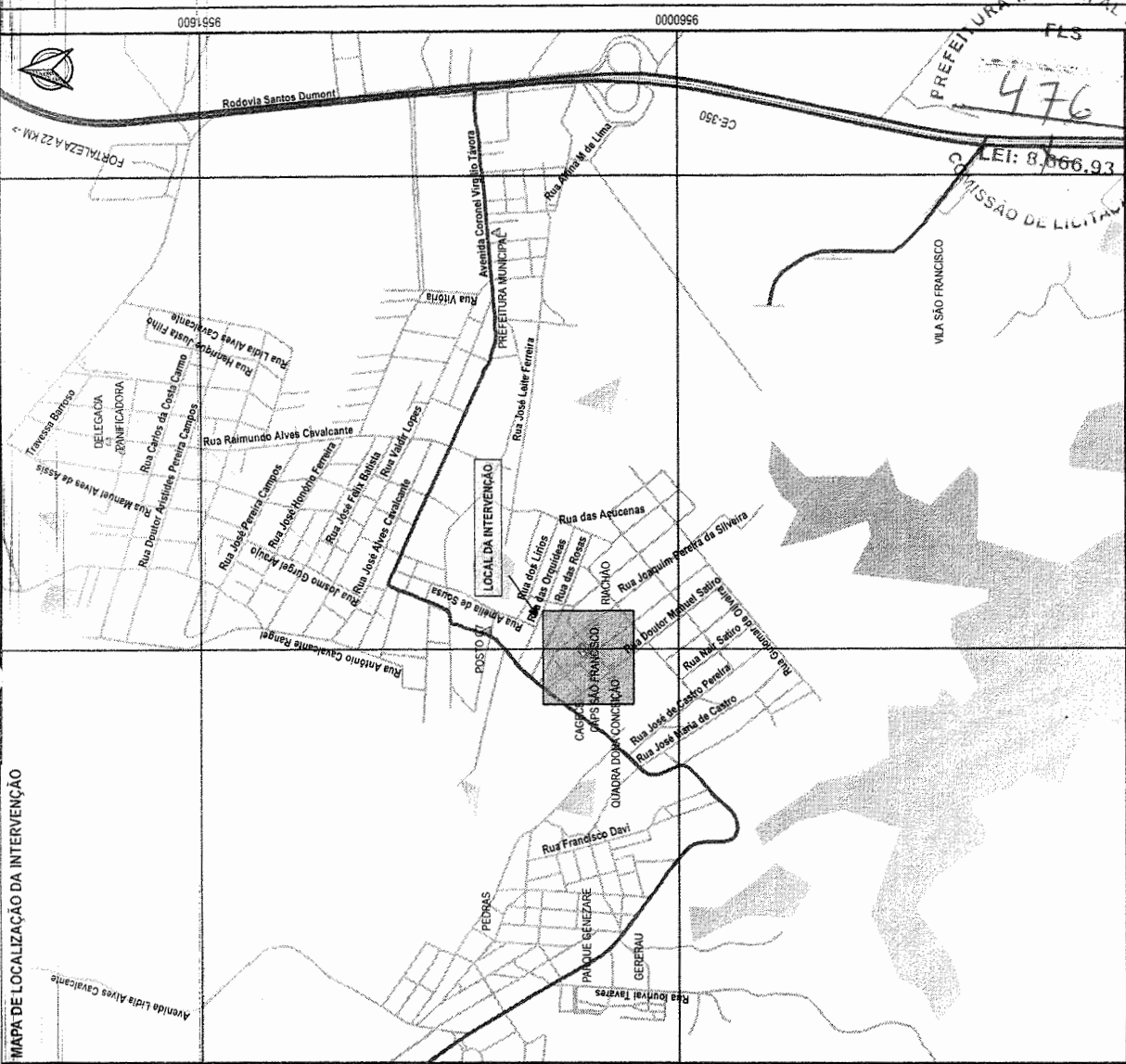
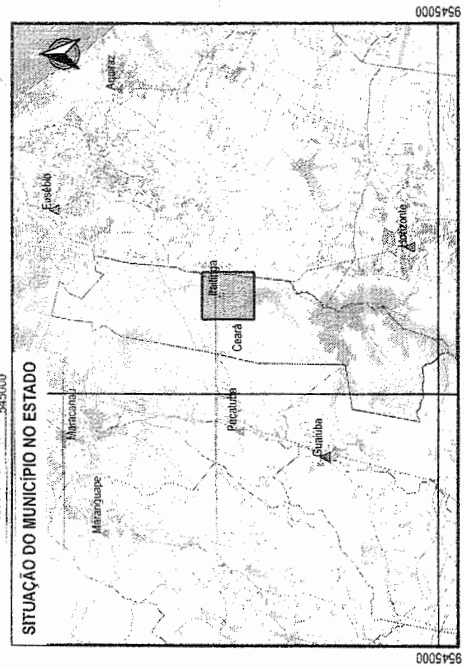

LEGENDA ▲ SEDE DOS MUNICÍPIOS BARRIOS RUAS RODOVIAS	▲ PONTOS DE REFERÊNCIA EDIFICAÇÃO RIOS ESPELHOS D'ÁGUA	PREFEITURA MUNICIPAL DE ITATINGA LEONARDO SILVEIRA LIMA ENGENHEIRO CIVIL - RNP 5601591/067	REFORMA DA QUADRA ELIAS DE SOUSA PLANTA DE LOCALIZAÇÃO E SITUAÇÃO MAPA DE LOCALIZAÇÃO	01/01 1:1000 ITATINGA/CE
		GEOPAC <small>GOVERNADOR GOMES DE OLIVEIRA</small> <small>BARRO NACIONAL CONTABILIDADE</small> <small>INTEGRAÇÃO DE SISTEMAS</small>	COMISSÃO DE LICITAÇÃO LEI: 8.066.93 FLS 476	0000956 9561600

PREFEITURA MUNICIPAL DE ITATINGA
 FLS
 1477
 LEI 8.666.93
 COMISSÃO DE LICITAÇÃO

PRONCHIA	02
ESCALA	1:100
DATA	JAN/2002
ELABORADO	MERY
PROJETO	ARQUIVO

REFORMA DA QUADRA LIMA ALVES
 PROJETO DE ARQUITETURA
 IDENTIFICAÇÃO DOS RECURSOS
 PLANTA BAIXA

PREFEITURA MUNICIPAL DE ITATINGA
GEOPAC
 PROPRIETÁRIO
 RUA ANTÔNIO TAVARES, Nº 245, JARDIM SÃO JOSÉ, 13011-000, ITATINGA, SC

RESPONSÁVEL TÉCNICO
 JUNIOR MACEDO
 ARQUITETO E URBANISTA - RNP 0042479637

ASSINATURAS E APROVAÇÃO
 COORDENAÇÃO
 LEONARDO SILVEIRA LIMA
 ENGENHEIRO CIVIL - RNP 0601591867

1 | PLANTA BAIXA
 1:150

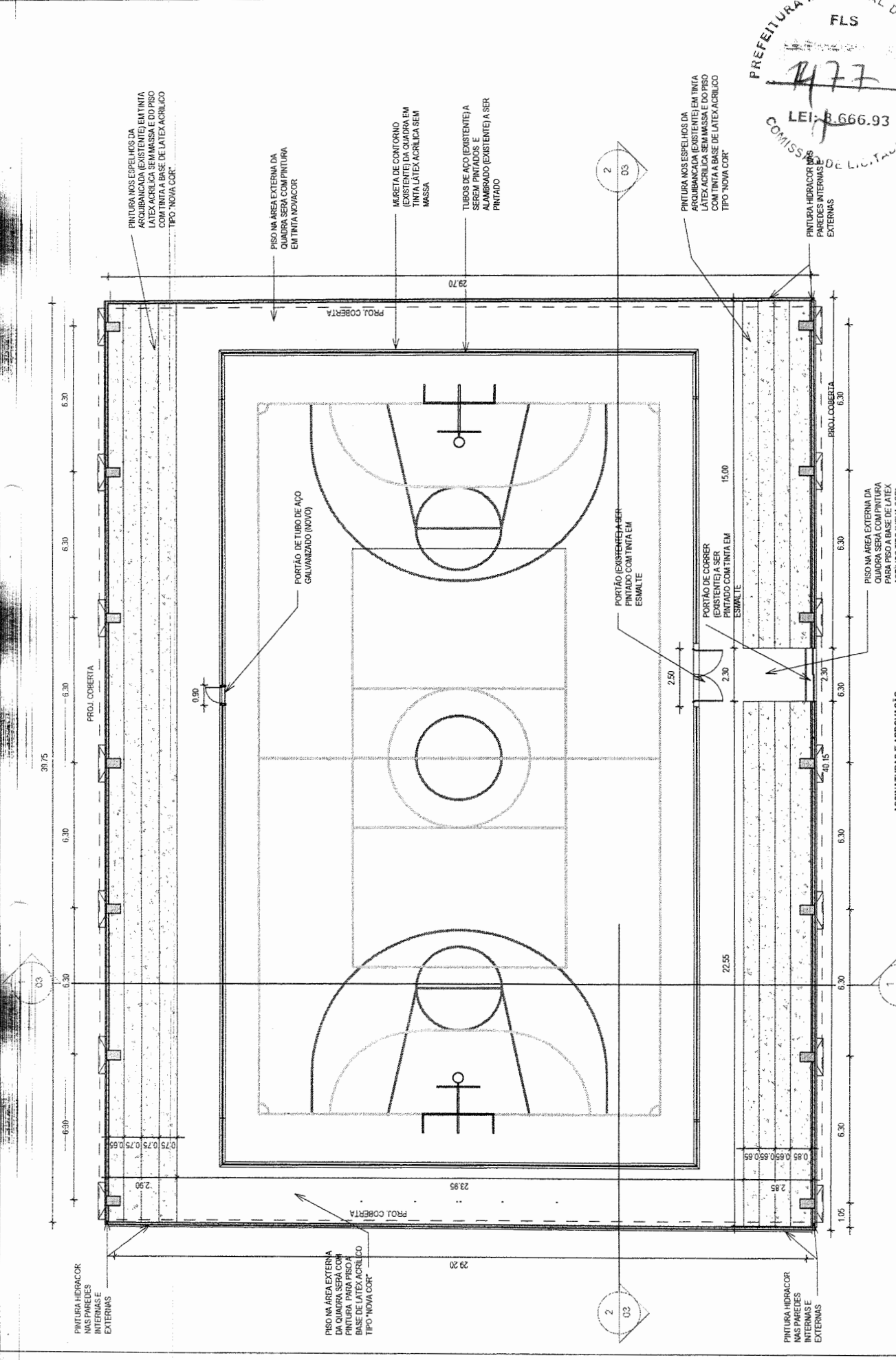

PINTURA NOS ESPELHOS DA ARQUIBANCADA (EXISTENTE) EM TINTA LATEX ACRILICA SEM MASSA E DO PISO COM TINTA A BASE DE LATEX ACRILICO TIPO 'NOVA COR'

PISO NA AREA EXTERNA DA QUADRA SERA COM PINTURA EM TINTA NOVA COR

MURETA DE CONTORNO (EXISTENTE) DA QUADRA EM TINTA LATEX ACRILICA SEM MASSA

TUBOS DE AÇO (EXISTENTE) A SEREM PINTADOS ALUMBRADO (EXISTENTE) A SER PINTADO

PINTURA NOS ESPELHOS DA QUADRA (EXISTENTE) EM TINTA LATEX ACRILICA SEM MASSA E DO PISO COM TINTA A BASE DE LATEX ACRILICO TIPO 'NOVA COR'

PINTURA HIDRACOR NAS PAREDES INTERNAS E EXTERNAS

PORTÃO DE TUBO DE AÇO GALVANIZADO (NOVO)

PORTÃO EXISTENTE A SER PINTADO COM TINTA EM ESMALTE

PORTÃO DE CORRER (EXISTENTE) A SER PINTADO COM TINTA EM ESMALTE

PISO NA AREA EXTERNA DA QUADRA SERA COM PINTURA PARA PISO A BASE DE LATEX ACRILICO TIPO 'NOVA COR'

PINTURA HIDRACOR NAS PAREDES INTERNAS E EXTERNAS

PISO NA AREA EXTERNA DA QUADRA SERA COM PINTURA PARA PISO A BASE DE LATEX ACRILICO TIPO 'NOVA COR'

PINTURA HIDRACOR NAS PAREDES INTERNAS E EXTERNAS

SERA REFEITA TODA A ESTRUTURA METÁLICA DA QUADRA

FAZER TODO O SUPORTE DE CALHAS

FAZER TODO O SUPORTE DE CALHAS

PINTURA DA ARQUIBANCADA (EXISTENTE) EM TINTA LATEX ACRILICA SEM MASSA E DO PRISO COM TINTA A BASE DE LATEX ACRILICO TIPO "NOVA COR"

PINTURA DA ARQUIBANCADA (EXISTENTE) EM TINTA LATEX ACRILICA SEM MASSA E DO PRISO COM TINTA A BASE DE LATEX ACRILICO TIPO "NOVA COR"

TUBOS DE AÇO E ALAMBRADO (EXISTENTES) A SEREM PINTADOS

TUBOS DE AÇO E ALAMBRADO (EXISTENTES) A SEREM PINTADOS

MURETA DE CONTO RNO DA QUADRA EM TINTA LATEX ACRILICA SEM MASSA

MURETA DE CONTO RNO DA QUADRA EM TINTA LATEX ACRILICA SEM MASSA

PINTURA HIDRACOR NAS PAREDES INTERNAS E EXTERNAS

QUADRA

1 | CORTE A-A
1:100

COBERTA DA QUADRA

ALAMBRADO (EXISTENTE) A SER PINTADO

TUBOS DE AÇO (EXISTENTE) A SER PINTADO

PORTÃO (EXISTENTE) A SER PINTADO

TUBOS DE AÇO (EXISTENTE) A SER PINTADO

ALAMBRADO (EXISTENTE) A SER PINTADO

MURETA DE CONTO RNO DA QUADRA EM TINTA LATEX ACRILICA SEM MASSA

PILAR DE SUSTENTACAO DA COBERTA

FLS 478
COMISSÃO DE LICITAÇÃO
L.E.T. 8.066.93

2 | CORTE B-B
1:125

ASSINATURAS E APROVAÇÃO		RESPONSÁVEL TÉCNICO		PROPRIETÁRIO		CÓDIGO	
COORDENADOR		JUNIOR MACEDO ARQUITETO E URBANISTA - RNP 004242987		PREFEITURA MUNICIPAL DE ITATINGA		PRANCHAS	
LEONARDO SILVEIRA LIMA ENGENHEIRO CIVIL - RNP 3601581067		JUNIOR MACEDO ARQUITETO E URBANISTA - RNP 004242987		PROJETO DE ARQUITETURA IDENTIFICADORES DE BENS		03	
				CORTE A-A		CORTECE	
				CORTE B-B		INDICADA	
				LOCAL		ARQUIVO	
				DATA		JANEIRO/22	
				RESENHO		MERY	
				LITINGAGE			
				CÓDIGO		03	
				PROJETO			
				REFORMA DA QUADRA LUIA ALVES			
				CÓDIGO		03	

GEOPAC
AV. PAULISTA, 1000 - JARDIM PAULISTA - SÃO PAULO - SP
FONE: (11) 5082-1000 - FAX: (11) 5082-1001

PREFEITURA MUNICIPAL DE ITATINGA
 FLS
 479
 LEI: 8/06/93
 COMISSÃO DE LICITAÇÃO

GERA REFORMA DA QUADRA LIDIA ALVES
PROJETO PROJETO DE ARQUITETURA
IDENTIFICAÇÃO DOS DESENHOS
 COBERTA LOCAL
 PAVIMENTO LOCAL
 PLANÍCIA 04
 ESCALA INDICADA
 ARQUITETURA

PROPRIETÁRIO GEOPAC
 AV. PADRE ANTONIO TAVARES TORRES, S/N - JARDIM LUIZ
 FONE: 48.282.3131 - FAX: 48.282.3444 - CARRARÉ

RESPONSÁVEL TÉCNICO JUNIOR MACEDO
 ARQUITETO E URBANISTA - RNP: 0062428207

ASSINATURAS E APROVAÇÃO
 COORDENAÇÃO

LEONARDO SILVEIRA LIMA
 ENGENHEIRO CIVIL - RNP: 0601591067

1 COBERTA
 1:50

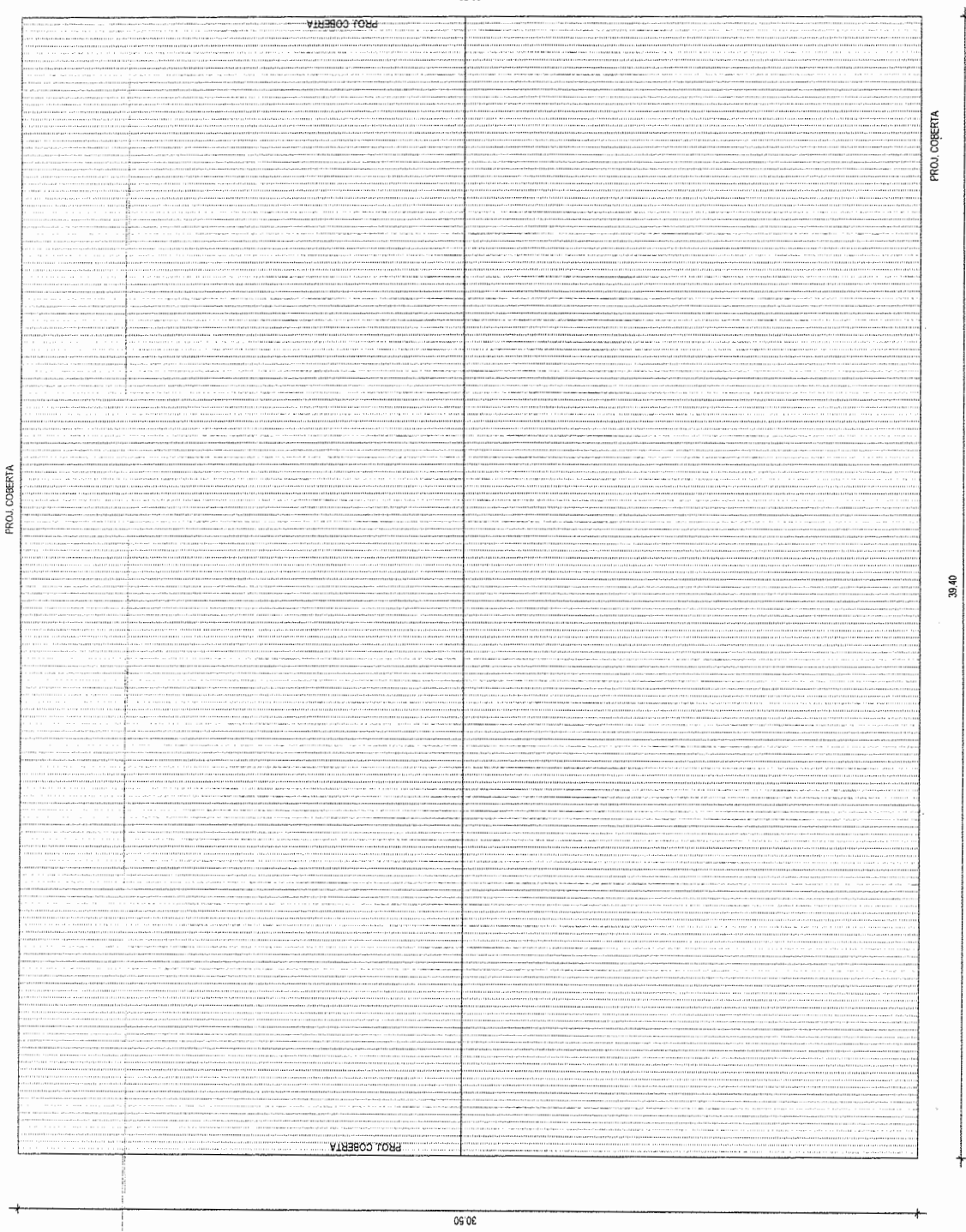

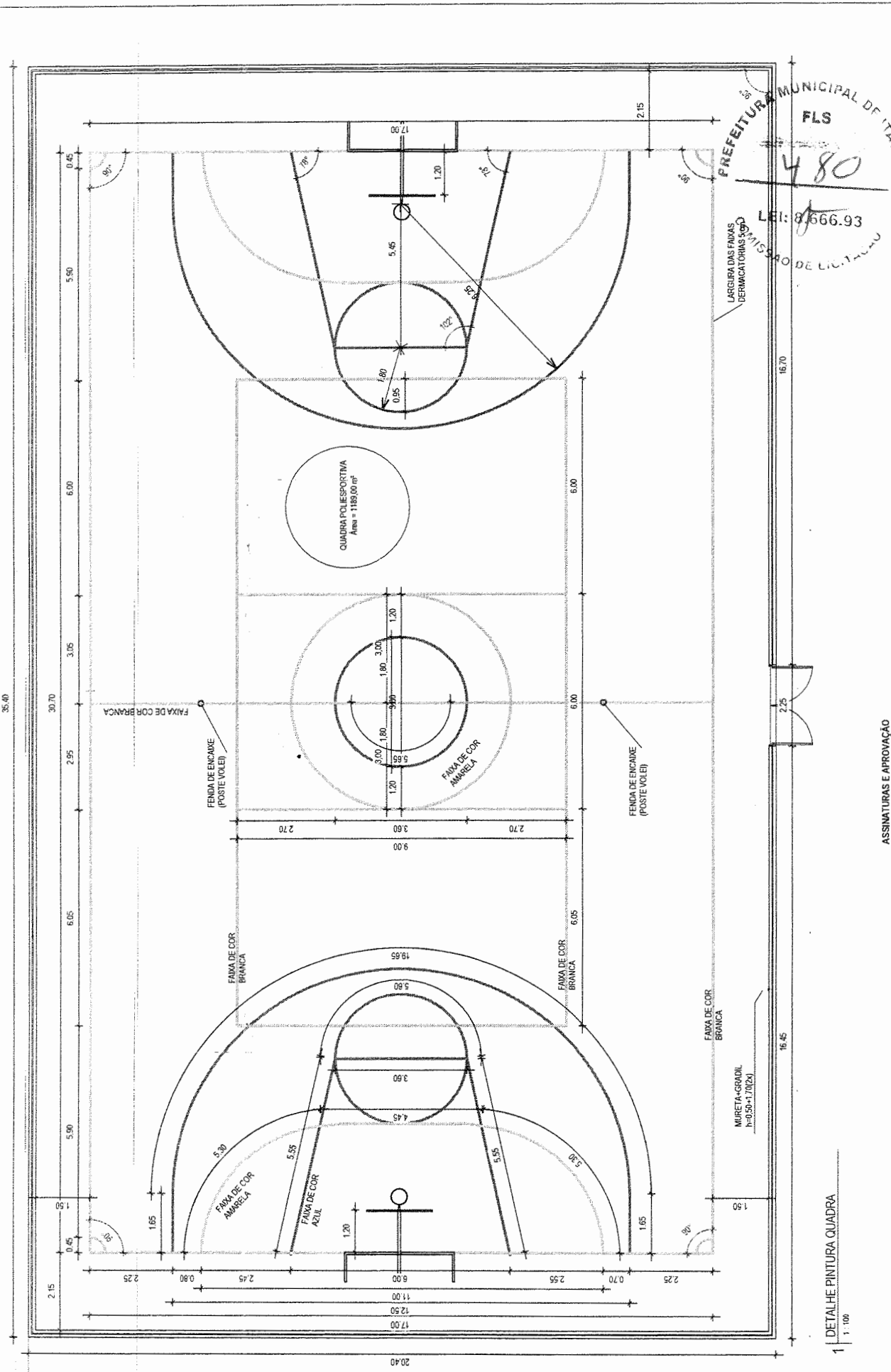

PREFEITURA MUNICIPAL DE ITATINGA
 FLS 480
 LEI: 8.666.93
 DE LICITACAO

ASSINATURAS E APROVAÇÃO COORDENAÇÃO RESPONSÁVEL TÉCNICO JUNIOR MACEDO ARQUITETO E URBANISTA - RNP 004278837		PREPARETARGO PREFEITURA MUNICIPAL DE ITATINGA GEOPAC PROJETAR E ARQUITETAR AV. ALBERTO DE FIGUEIREDO, 100 CEP. 8.120-110, ITATINGA, PERNAMBUCO		FOLHA 05 DATA 10/01/2022 FOLHA INDICADA CONTROLE AUTOMÁTICO	
TÍTULO REFORMA DA QUADRA LIDIA ALVES PROJETO DE ARQUITETURA DE DETALHE DE PINTURA QUADRA		Nº 480 DATA 10/01/2022		Nº 05 DATA 10/01/2022	

1 DETALHE PINTURA QUADRA
 1:100

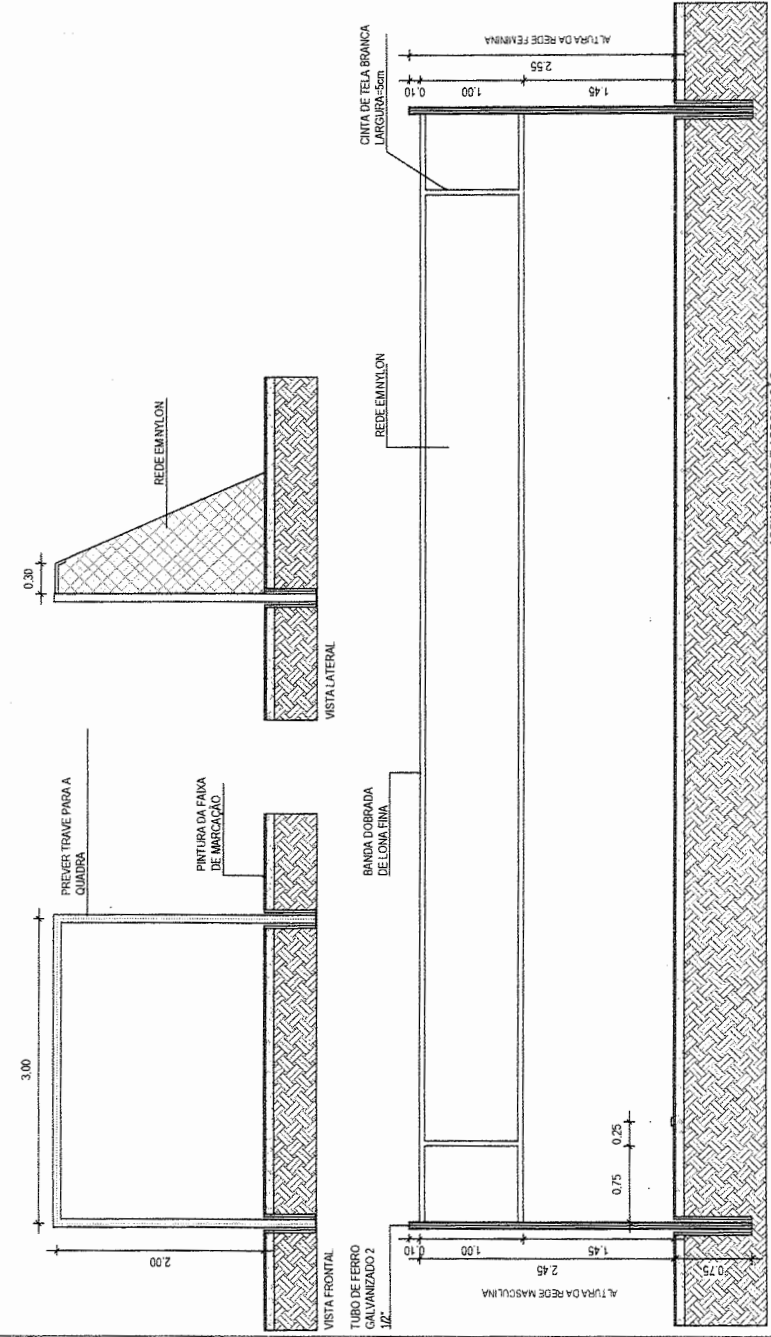
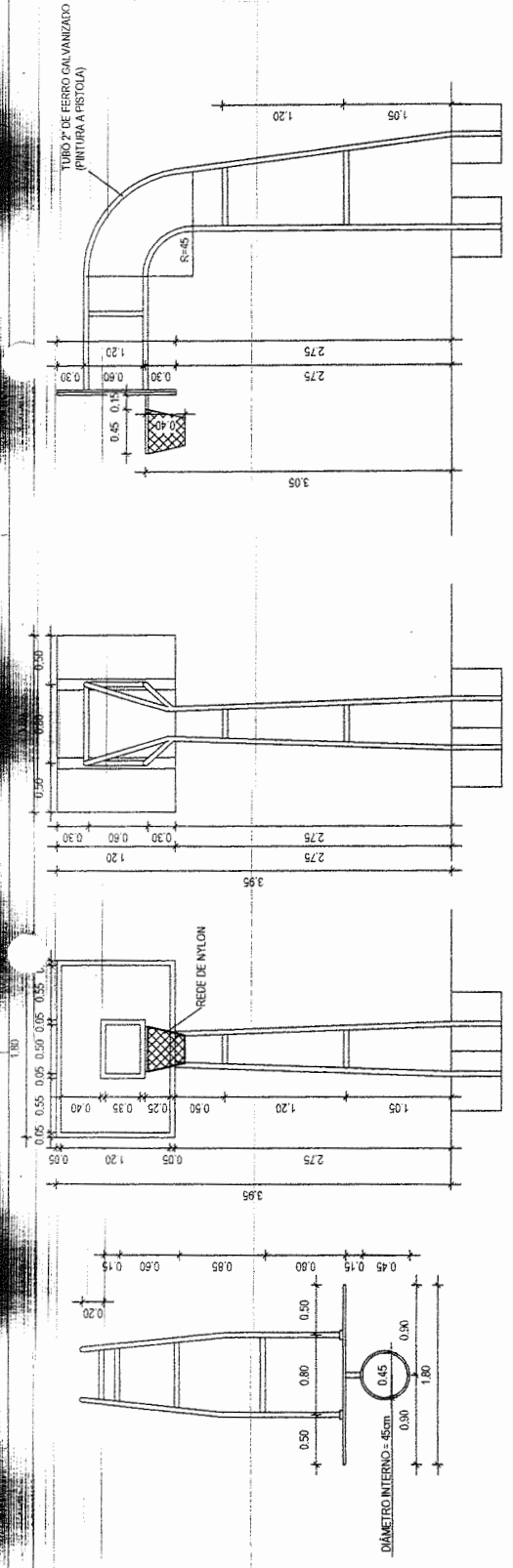

PROPRIETARIO: PREFEITURA MUNICIPAL DE ITATINGA		COORDENADOR: LEONARDO SILVEIRA LIMA ENGENHEIRO CIVIL - RNP 0801581067	
RESPONSÁVEL TÉCNICO: JUNIOR MACEDO ARQUITETO E URBANISTA - RNP 0042428837		ASSINATURAS E APROVAÇÃO	
CREA: REFORMA DA QUADRA LIDIA ALVES PROJETO DE ARQUITETURA ESPECIFICAÇÕES DE SERVIÇOS DETALHE EQUIPAMENTOS			
LOCAL: ITATINGA/CE		ESCALA: 1:50	
REVISÃO: 06		DATA: JAN/2002	
AUTOR: JUNIOR MACEDO		INDICADA: ARQUITETO	

PREFEITURA MUNICIPAL DE ITATINGA
 FLS
 482
 LEI: 8.066.93
 COMISSÃO DE LICITAÇÃO

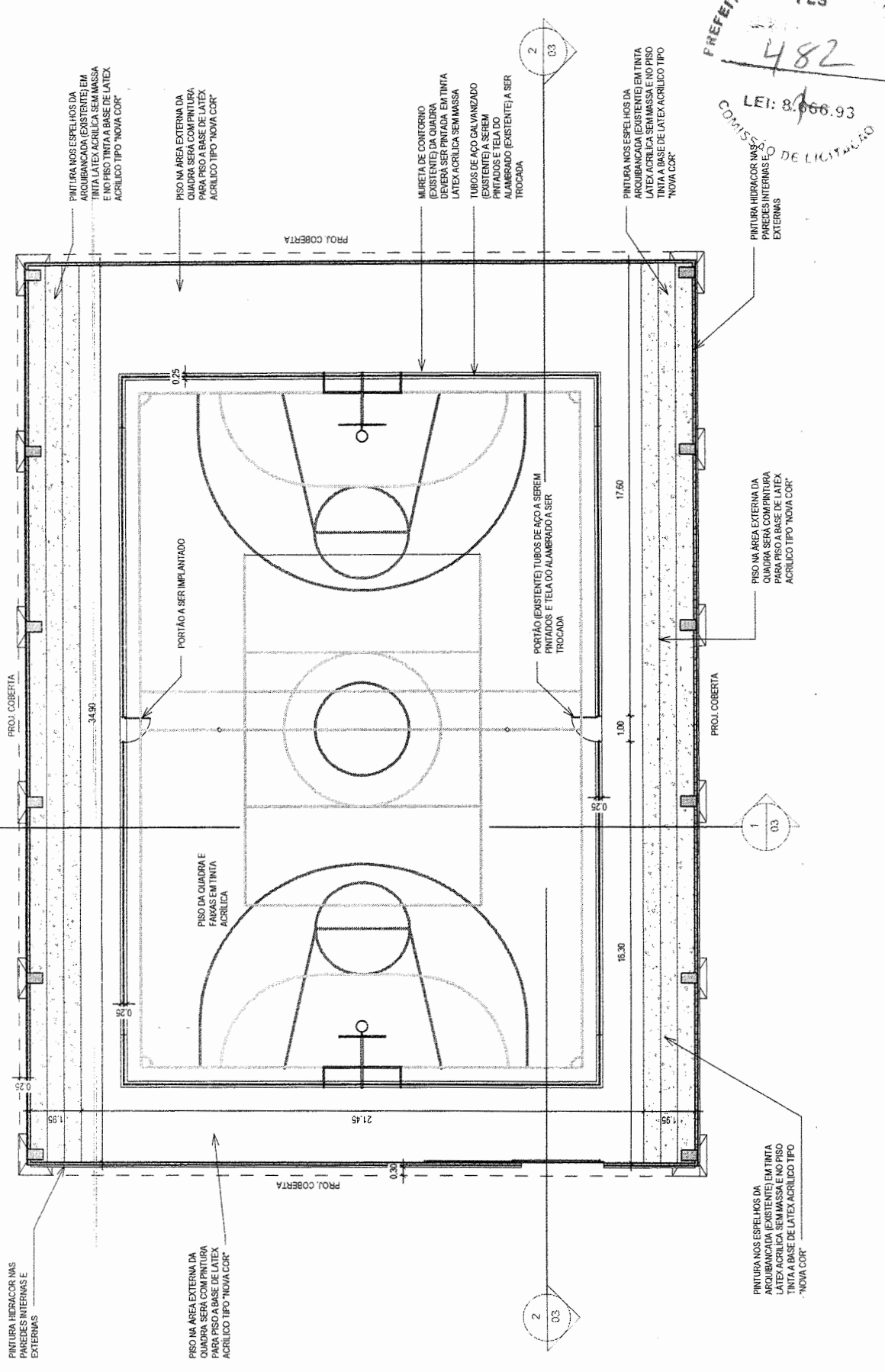

ASSINATURAS E APROVAÇÃO COORDENAÇÃO LEONARDO SILVEIRA LIMA ENGENHEIRO CIVIL - RNP. 0601581067		RESPONSÁVEL TÉCNICO JUNIOR MACEDO ARQUITETO E URBANISTA - RNP. 0042429837	PROPRIETÁRIO GEOPAC <small>PROPRIETÁRIO</small> <small>AV. PAZ ANTONIO VARELA, 1000 - SALAS 301</small> <small>END. 83.325 - ITATINGA, SERGIPE/ALAGOAS</small>	OBRA REFORMA DO GINÁSIO POLIESPORTIVO DO BARRIOCO PROJETO DE ARQUITETURA IDENTIFICADOR DOS DESENHOS PLANTA BAIXA	LOCAL ITATINGA	DATA FEV/2022	ESCALA INDICADA	FOLHA Nº 02	ITENS ITGA-C21.36
---	--	---	---	--	-------------------	------------------	--------------------	----------------	----------------------

1 | PLANTA BAIXA
 1 | 1:50

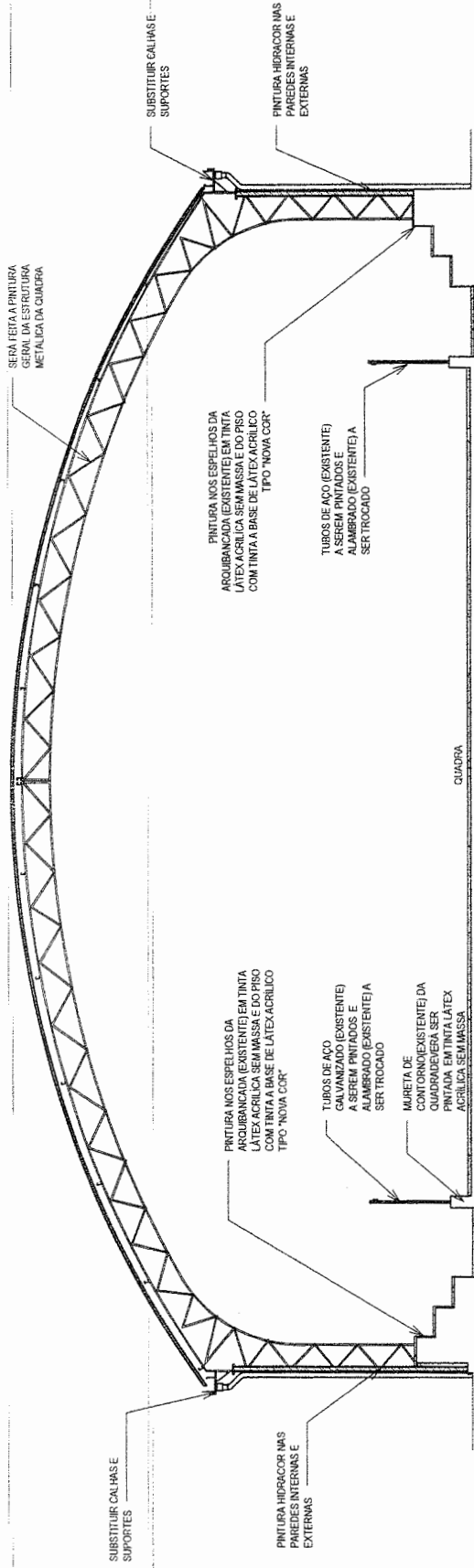

1 | CORTE A-A
1:100

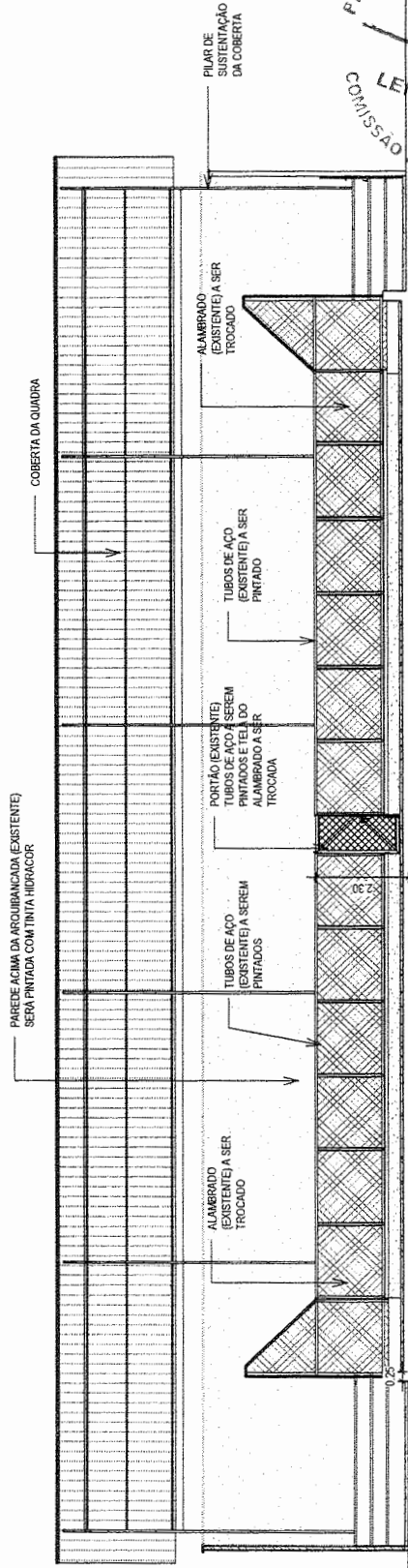

2 | CORTE B-B
1:100

PREFEITURA MUNICIPAL DE ITATINGA
FLS
483
LEI: 8.666.93
COMISSÃO DE LICITAÇÃO

ASSINATURAS E APROVAÇÃO		RESP/ÁRVEL TÉCNICO		PROPRIETÁRIO	
COORDENAÇÃO		JUNIOR MACEDO ARQUITETO E URBANISTA - RNP/RMAZ29837		PREFEITURA MUNICIPAL DE ITATINGA	
LEONARDO SILVEIRA LIMA ENGENHEIRO CIVIL - RNP 1801581867		RESERVAÇÃO DE ESPAÇO		PROJETO DE ARQUITETURA	
		REVISÃO		REVISÃO DE PROJEITOS DE ENGENHARIA	
		DATA		CORTE A-A	
		MÉTRICO		CORTE B-B	
		FECHAMENTO		LEGENDA	
		FEV/2022		MATERIALIDADE	
		MÉTRICO		PROCHA	
		MÉTRICO		CONTROLE	
		MÉTRICO		ITGA/C71_36	

PREFEITURA MUNICIPAL DE ITATINGA
 FLS 484
 LEI: 8.066.93
 COMISSÃO DE LICITAÇÃO

PROPRIETARIO	PREFEITURA MUNICIPAL DE ITATINGA
PROJETO	REFORMA DO GINÁSIO POLIESPORTIVO DO BARROCO
PROJETO DE ARQUITETURA	PROJETO DE ARQUITETURA
ESPECIFICAÇÃO DE REQUISITOS	ESPECIFICAÇÃO DE REQUISITOS
COBERTURA	COBERTURA
LOCAL	ITATINGA
INSCRIÇÃO	04
INDICAÇÃO	ITGA/C21.35
FEV/2022	

GEOPAC
 PROPRIETARIO
 AV. ALVARO DE ARAUJO, 201
 FONE: 33.703.3100 FAX: 33.703.3101

RESPONSÁVEL TÉCNICO
 JUNIOR MACÉDO
 ARQUITETO E URBANISTA - RNP: 0002429387

ASSINATURAS E APROVAÇÃO
 COORDENAÇÃO
 LEONARDO SILVEIRA LIMA
 ENGENHEIRO CIVIL - RNP: 0015810057

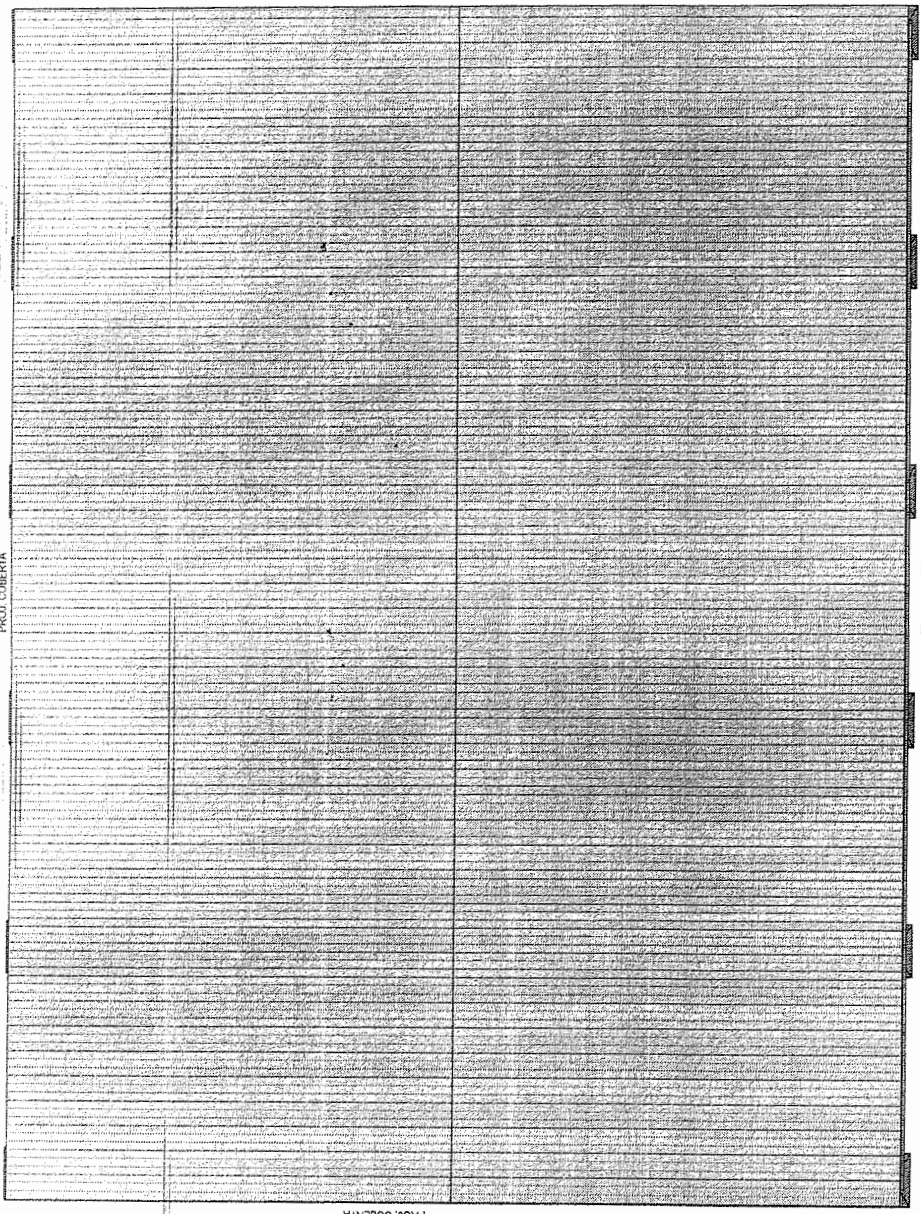

1 | COBERTURA
 1 : 150



PREFEITURA MUNICIPAL DE ITATINGA
 FLS 486
 LEI: 8166.93
 COMISSÃO DE LICITAÇÃO

ZONA		REFORMA DO GIMASIO POLIESPORTIVO DO BARROCO	
PROJETO		PROJETO DE ARQUITETURA	
IDENTIFICACAO DOS DESENHOS		DETALHE EQUIPAMENTOS	
LOCAL	ITATINGA	RESERVO	MERY
ESCALA	1:30	INDICADA	FEV/2022
INDICADA	ITCA-C21.36	INDICADA	ITCA-C21.36
PROPRIETARIO		PREFEITURA MUNICIPAL DE ITATINGA	
RESPONSABIL TECNICO		JUNIOR MACEDO	
COORDENACAO		LEONARDO SILVEIRA LIMA	
RESPONSABIL TECNICO		ARQUITETO E URBANISTA - RNP 0062/20837	
COORDENACAO		ENGENHEIRO CIVIL - RNP 0805/3917	

1 | DETALHE EQUIPAMENTOS
 1:30

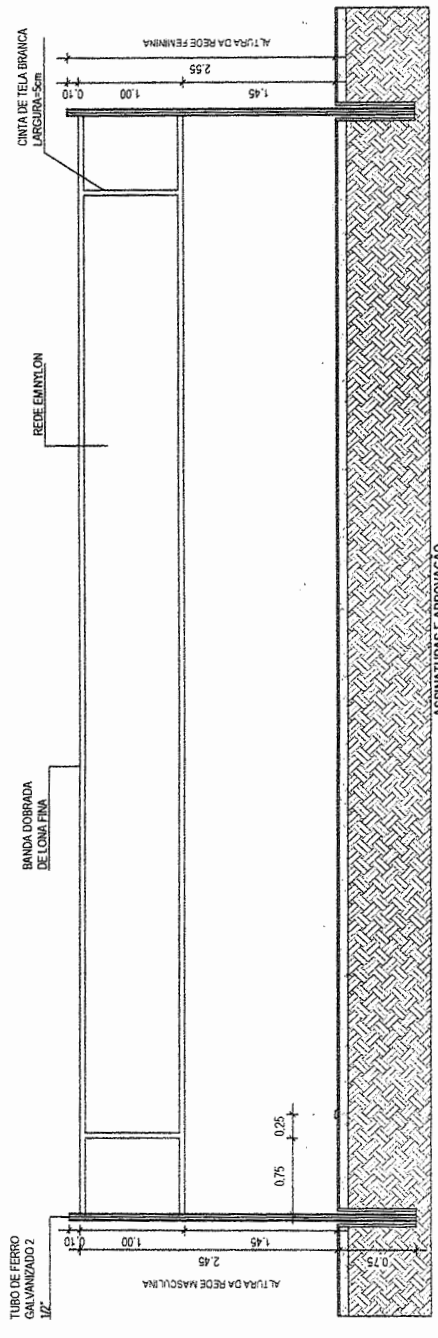
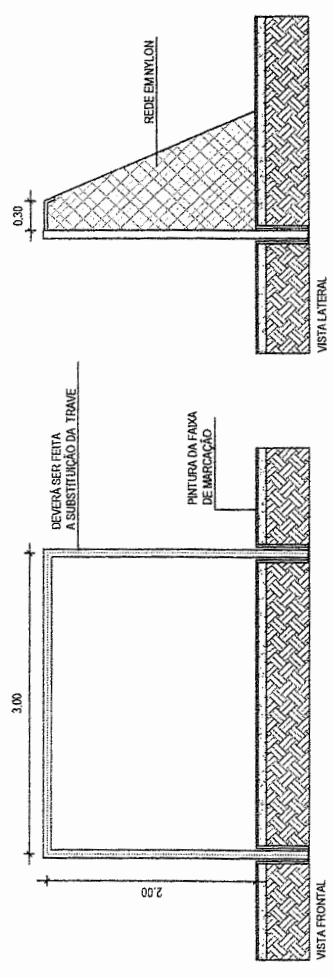
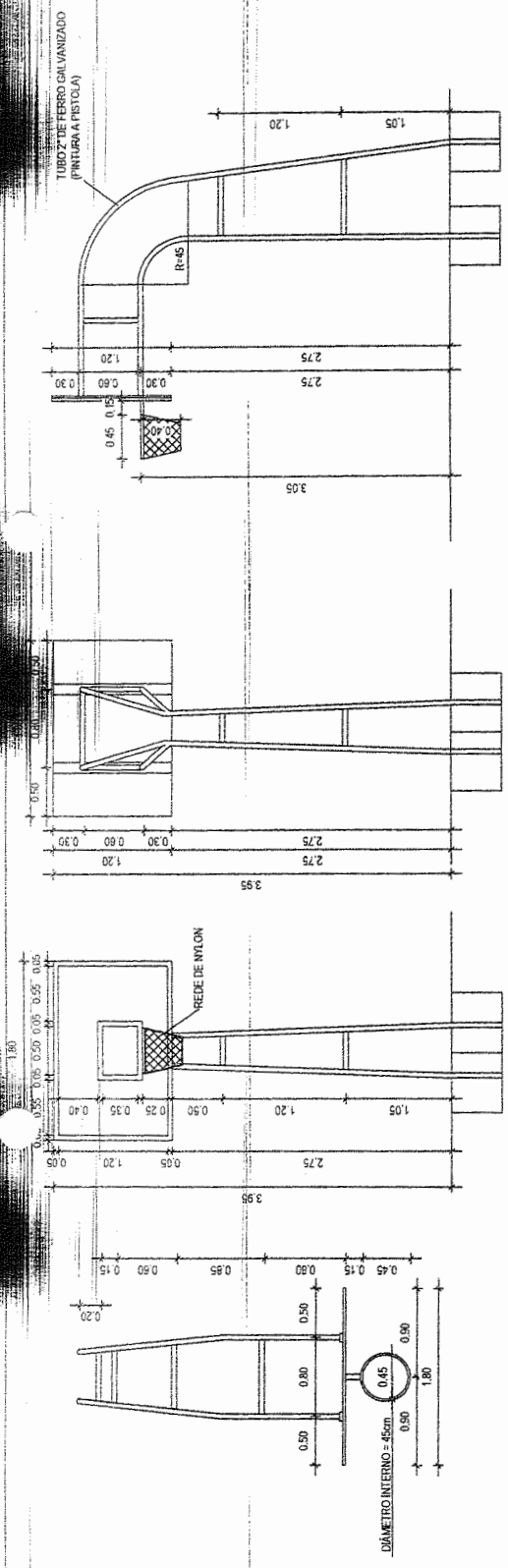

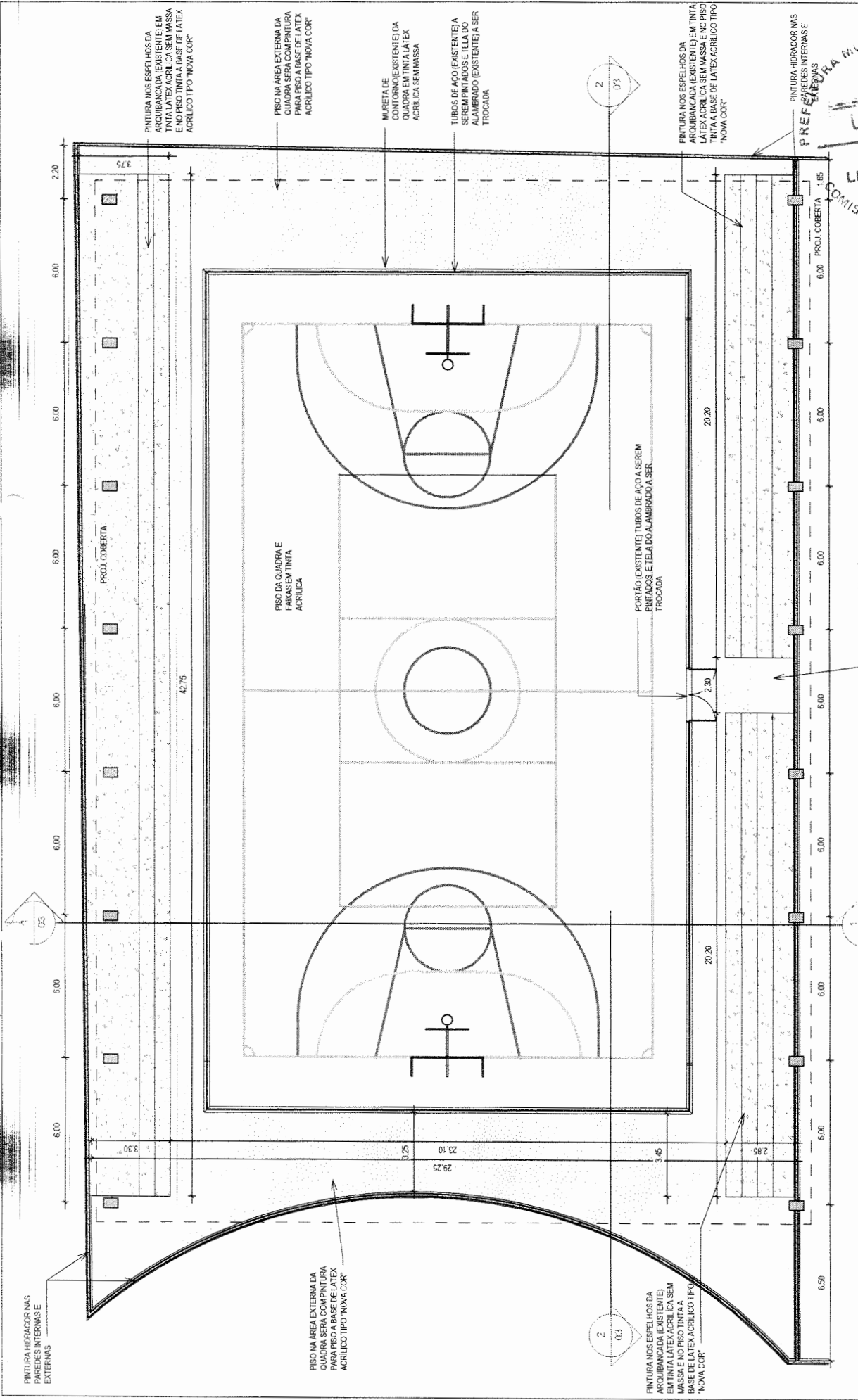

PINTURA NOS ESPELHOS DA ARQUIBANCA DA EXISTENTE EM TINTA LATEX ACRILICA SEM MASSA E NO PISO TINTA A BASE DE LATEX ACRILICO TIPO 'NOVA COR'

PISO NA AREA EXTERNA DA QUADRA SERA COM PINTURA PARA PISO A BASE DE LATEX ACRILICO TIPO 'NOVA COR'

MURETA DE CONTO RNO (EXISTENTE) DA QUADRA EM TINTA LATEX ACRILICA SEM MASSA

TUBOS DE ACO (EXISTENTE) A SEREM PINTADOS E TELA DO ALAMBRADO (EXISTENTE) A SER TROCADA

PINTURA NOS ESPELHOS DA ARQUIBANCA (EXISTENTE) EM TINTA LATEX ACRILICA SEM MASSA E NO PISO TINTA A BASE DE LATEX ACRILICO TIPO 'NOVA COR'

PINTURA HIDRACOR NAS PAREDES INTERNAS E EXTERNAS

PISO NA AREA EXTERNA DA QUADRA SERA COM PINTURA PARA PISO A BASE DE LATEX ACRILICO TIPO 'NOVA COR'

PORTÃO (EXISTENTE) TUBOS DE AÇO A SEREM PINTADOS E TELA DO ALAMBRADO A SER TROCADA

FLS
487
LEI: 8.166-93
COMISSÃO DE LEGISLAÇÃO

ASSINATURAS E APROVAÇÃO	RESPOSÁVEL TÉCNICO	PROFISSE	SERVA
COORDENADOR	JUNIOR MACEDO ARQUITETO E URBANISTA - RNP 0602429837	PREFEITURA MUNICIPAL DE ITAITINGA	REFORMA DA QUADRA DA CONCEIÇÃO
LEONARDO SILVEIRA LIMA ENGENHEIRO CIVIL - RNP 0601581087	ARQUITETO E URBANISTA	PROJETO DE ARQUITETURA	PROJETO DE ARQUITETURA
PLANTA BAIXA	PLANTA BAIXA	PROJETO DE ARQUITETURA	PROJETO DE ARQUITETURA
1 1-150	1 1-150		

PRÉF. M. MUNICIPAL DE ITAITINGA

SECRETARIA MUNICIPAL DE URBANISMO

PREFEITO: JANEIROZZI

SECRETÁRIA: SUZIANE

PROFISSE: MERY

SERVA: JANEIROZZI

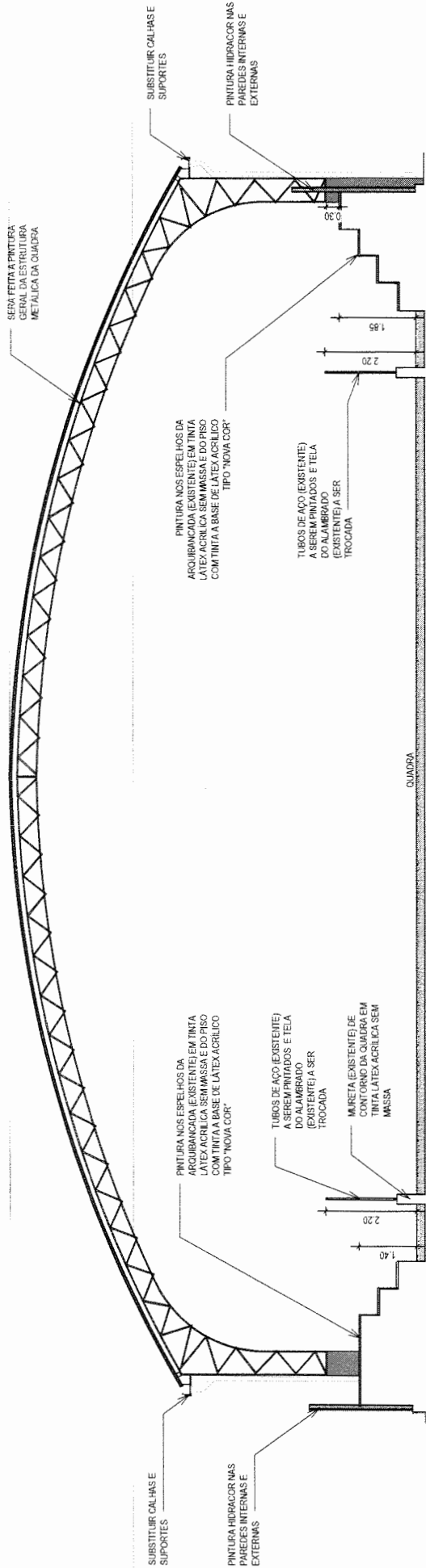

1 | CORTE A-A | 1:100

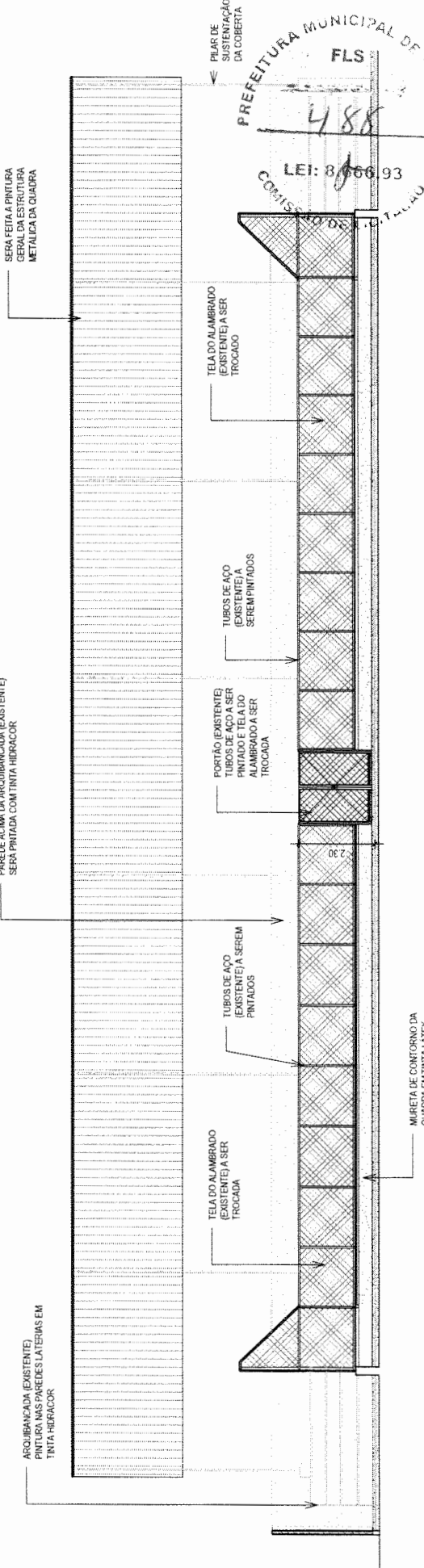

2 | CORTE B-B | 1:125

PREFEITURA MUNICIPAL DE ITATINGA PROJETO DE ARQUITETURA REFORMA DA QUADRA DONA CONCEÇÃO VIGOROSO E FIGUEIREDES CORTE A-A LOCAL: ITATINGA DATA: 03/01/2019		ASSINATURAS E APROVAÇÃO COORDENAÇÃO LEONARDO SILVEIRA LIMA ENGENHEIRO CIVIL - RNP: 0601591067	RESPONSÁVEL TÉCNICO JUNIOR MACEDO ARQUITETO E URBANISTA - RNP: 0602429837	PREFEITO REFORMA DA QUADRA DONA CONCEÇÃO VIGOROSO E FIGUEIREDES CORTE A-A LOCAL: ITATINGA DATA: 03/01/2019	COMISSÃO DE LICITAÇÃO LEI: 8766/93 PREFEITURA MUNICIPAL DE ITATINGA
		ASSINATURAS E APROVAÇÃO COORDENAÇÃO LEONARDO SILVEIRA LIMA ENGENHEIRO CIVIL - RNP: 0601591067	RESPONSÁVEL TÉCNICO JUNIOR MACEDO ARQUITETO E URBANISTA - RNP: 0602429837	PREFEITO REFORMA DA QUADRA DONA CONCEÇÃO VIGOROSO E FIGUEIREDES CORTE A-A LOCAL: ITATINGA DATA: 03/01/2019	COMISSÃO DE LICITAÇÃO LEI: 8766/93 PREFEITURA MUNICIPAL DE ITATINGA

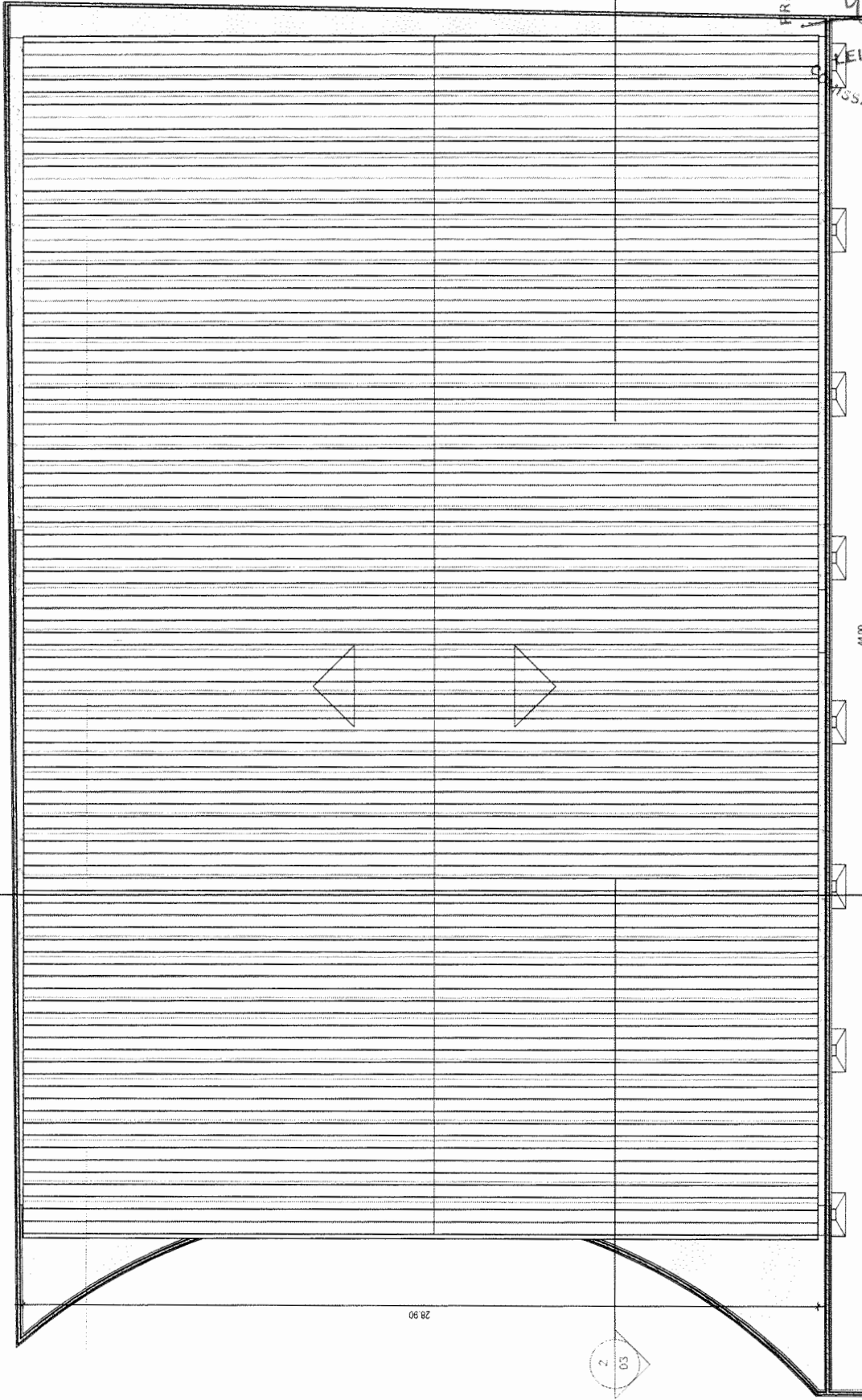

1 COBERTA
1:100

ASSINATURAS E APROVAÇÃO
COORDENAÇÃO

LEONARDO SILVEIRA LIMA
ENGENHEIRO CIVIL - RNP 0601581067

RESPONSÁVEL TÉCNICO

JUNIOR MACEDO
ARQUITETO E URBANISTA - RNP 0602028837

PROPRIETÁRIO
PREFEITURA MUNICIPAL
DE ITATINGA

GEOPAC
AV. PAULISTA, 1500 - JARDIM PAULISTA
POSC. 05.508-000 SÃO PAULO, SP

PROJETO DE ARQUITETURA
E IDENTIFICAÇÃO DE TERRENOS

COBERTA

LOCAL: ITATINGA
PRESEDO: Anápolis
DATA: JANEIRO/02
ESCALA: INDICADA
CONTROLE: ANCI 1/21-31
FOLHA: 04

PREFEITURA MUNICIPAL DE ITATINGA
FLS 489
LEI: 8766.93
PROCESSO DE LICITAÇÃO

44,00

44,00

28,90

28,90

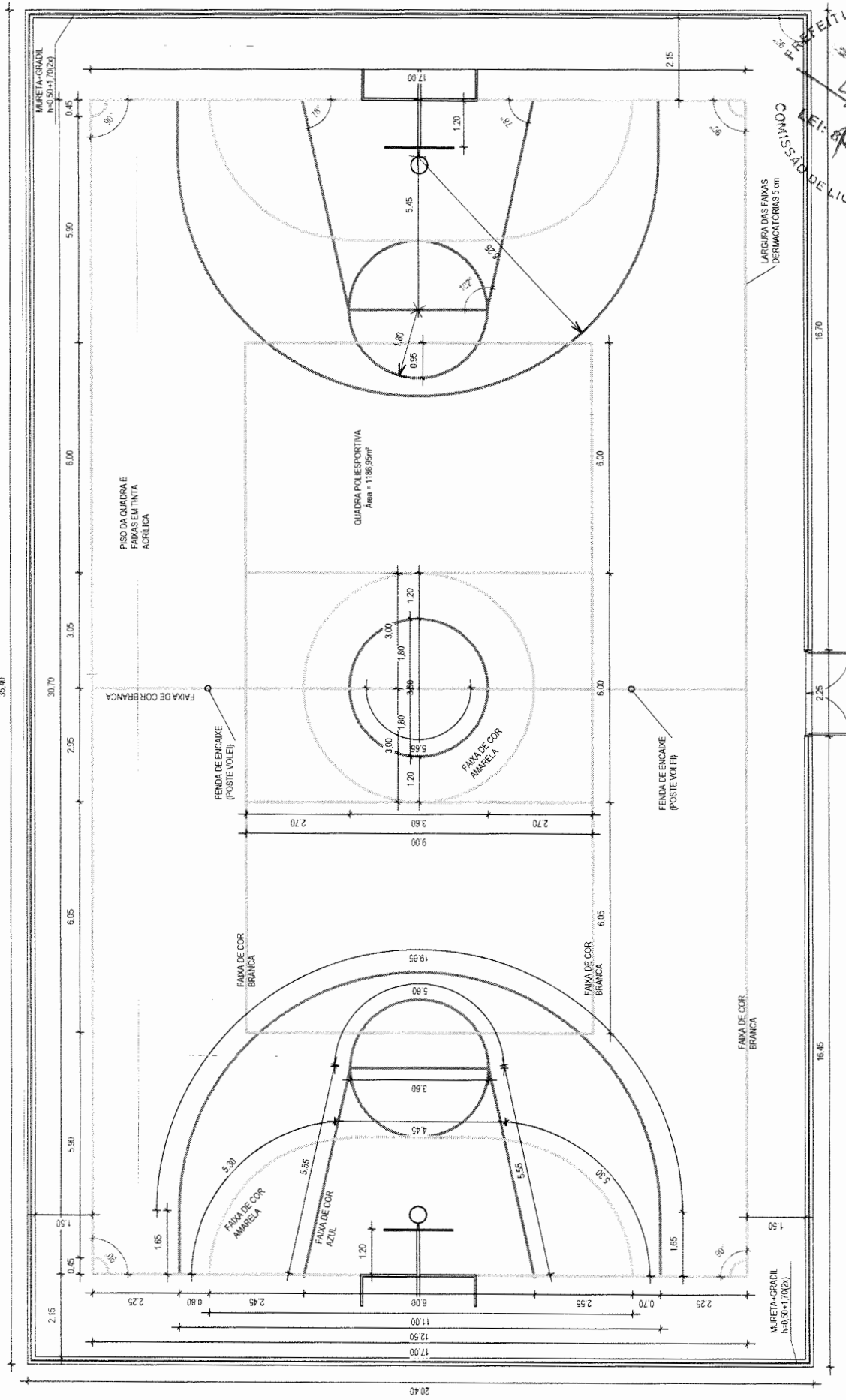

PREFEITURA MUNICIPAL DE ITATINGA
 FLS
 490
 LEI: 8666.93
 COMISSÃO DE LICITAÇÃO

ASSINATURAS E APROVAÇÃO COORDENAÇÃO		RESPONSÁVEL TÉCNICO JUNIOR MACEDO ARQUITETO E URBANISTA - RNP 000202837	
PROJETO ARCO PREFEITURA MUNICIPAL DE ITATINGA		GEOPAC AV. PRESIDENTE ASSIS BRASIL, 100 FONE: 051 3012.1214 - CEP: 05012-000	
TÍTULO REFORMA DA QUADRA DOA CONCEAÇÃO		LOCAL ITATINGA	
OBJETIVO PROJETO DE ARQUITETURA IDENTIFICAÇÃO DE TERRENAS		ESCALA 1:100	
DATA 05/01/2022		DATA 05	
RESPECIDO Autor		COBRANÇA 000110033	

1 DETALHE PINTURA QUADRA
1:100

FRETEIRA MUNICIPAL DE ITATINGA
 FLS
 497
 LEI: 8.166-93
 COMISSÃO DE LICITAÇÃO

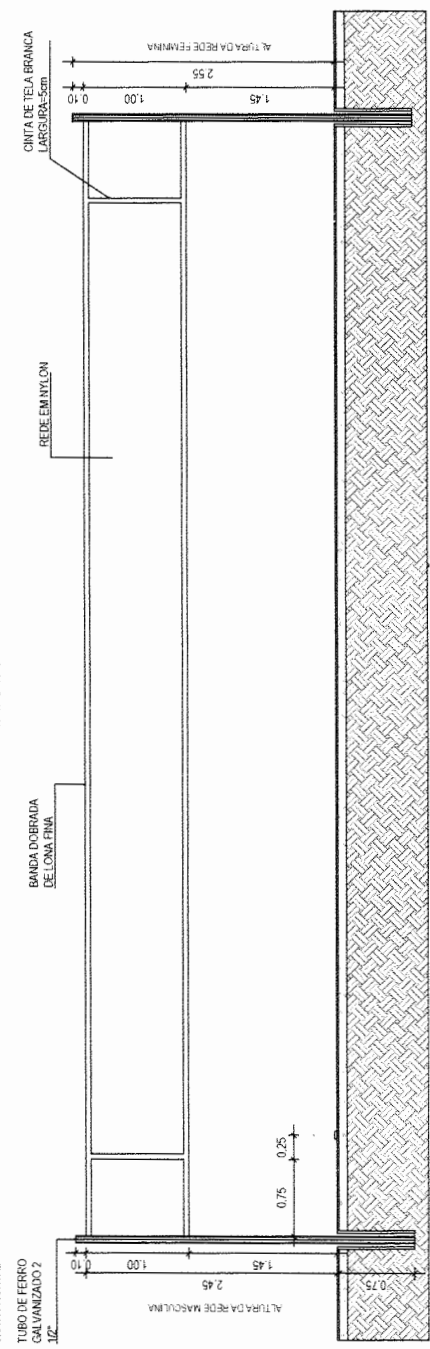
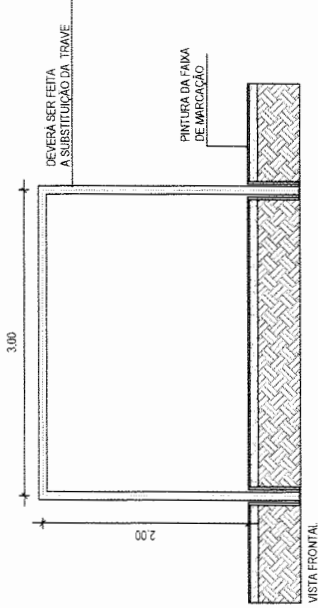
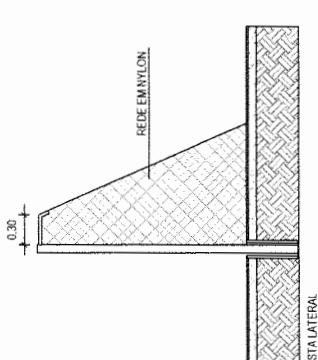
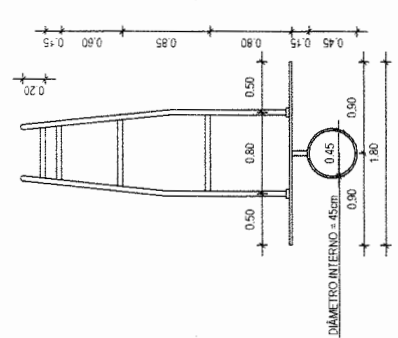
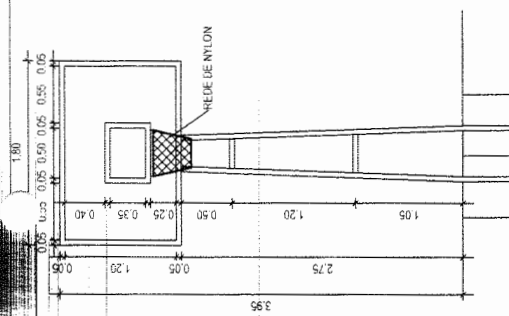
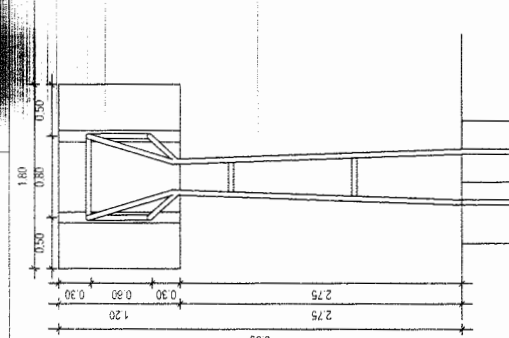
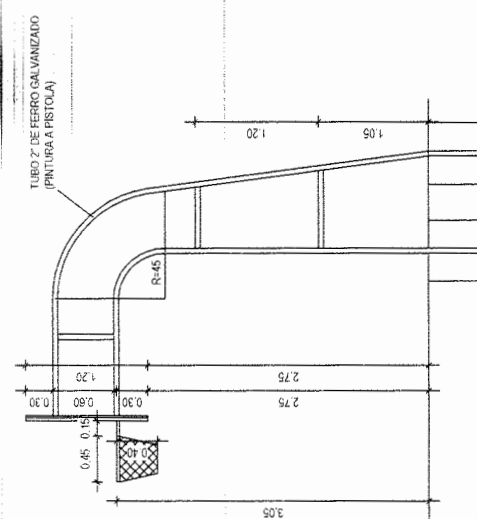

LOCAL: ITATINGA DATA: 10/01/2017 REVISÃO: MERY PROJETO: REFORMA DA QUADRA DONA CONCEAÇÃO PROJETO DE ARQUITETURA E IDENTIFICAÇÃO DE EQUIPAMENTOS DE TALHE EQUIPAMENTOS		ESCALA: INDICADA FOLHA: 06 CONTROLADO: FORTI C.T.S.J.
PREFEITURA MUNICIPAL DE ITATINGA RESPONSÁVEL TÉCNICO: JUNIOR MACEDO ARQUITETO E URBANISTA - RNP: 064202817	GEOPAC AV. PIAUI, 100 - JARDIM SÃO JOSÉ - ITATINGA - SC FONE: 51 3611.2111 - FAX: 51 3611.2112	ASSINATURAS E APROVAÇÃO COORDENAÇÃO: LEONARDO SILVEIRA LIMA ENGENHEIRO CIVIL - RNP: 6601581067

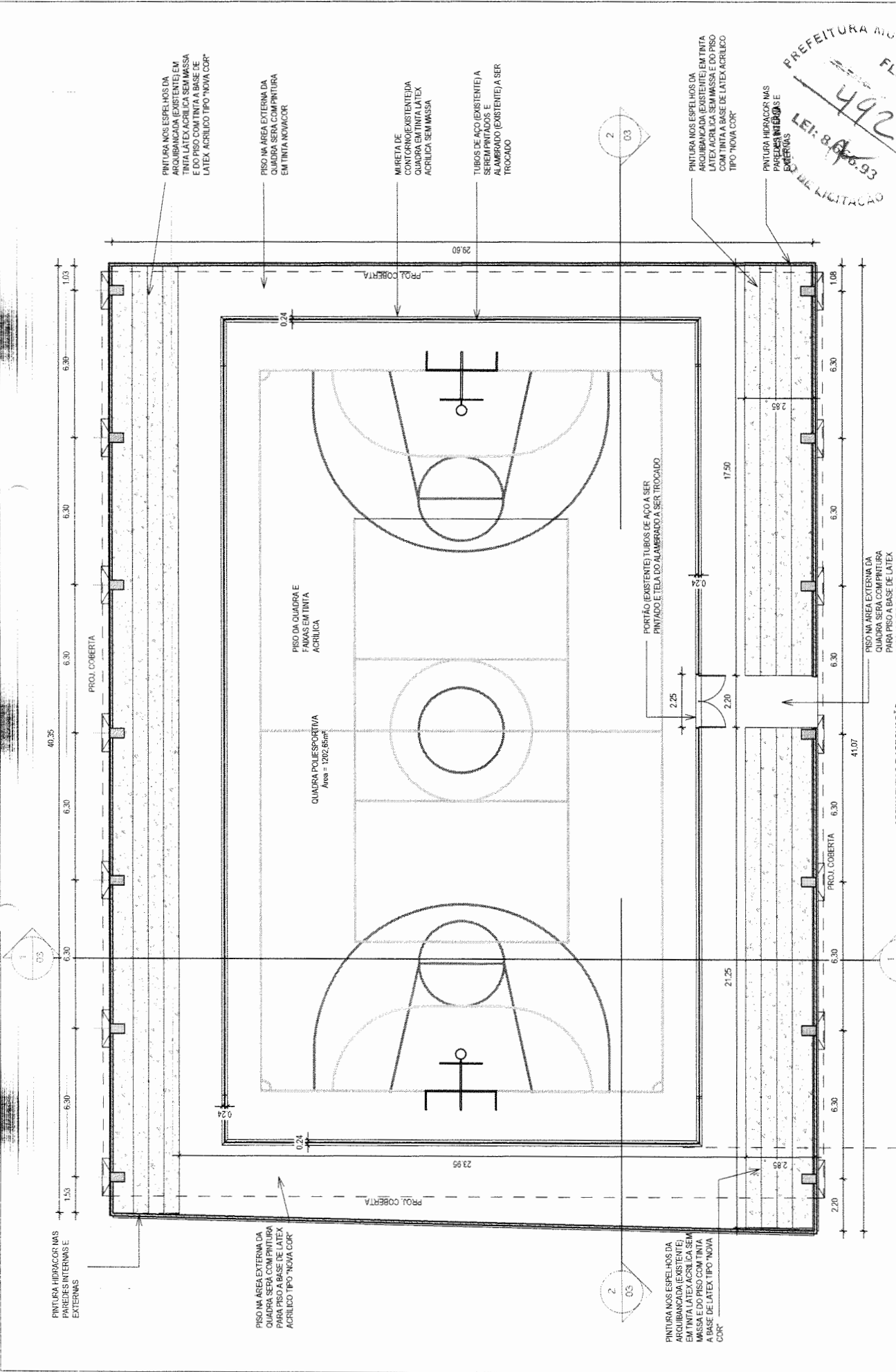

CARRA: REFORMA DA QUADRA ELIAS DE SOUSA PROJETO DE ARQUITETURA: REFORMA DOS TERREINHOS LOCAL: PUNTA BAIXA		RESPOSTA: MERY DATA: JANEIRO/02	ESCALA: 1:100 COORDENADOR: ARQUITETO
PROJETO DE ARQUITETURA: REFORMA DOS TERREINHOS LOCAL: PUNTA BAIXA		PROJETO DE ARQUITETURA: REFORMA DOS TERREINHOS LOCAL: PUNTA BAIXA	
PREFEITURA MUNICIPAL DE ITAITINGA PRESIDENTE: LEONARDO SILVEIRA LIMA RFP: 002/2003		JUNIOR MACEDO ARQUITETO E URBANISTA - RNP: 002/2003	
ASSINATURAS E APROVAÇÃO COORDENAÇÃO: LEONARDO SILVEIRA LIMA ENGENHEIRO CIVIL - RNP: 0601581087		JUNIOR MACEDO ARQUITETO E URBANISTA - RNP: 002/2003	

1 | PLANTA BAIXA | 1:50

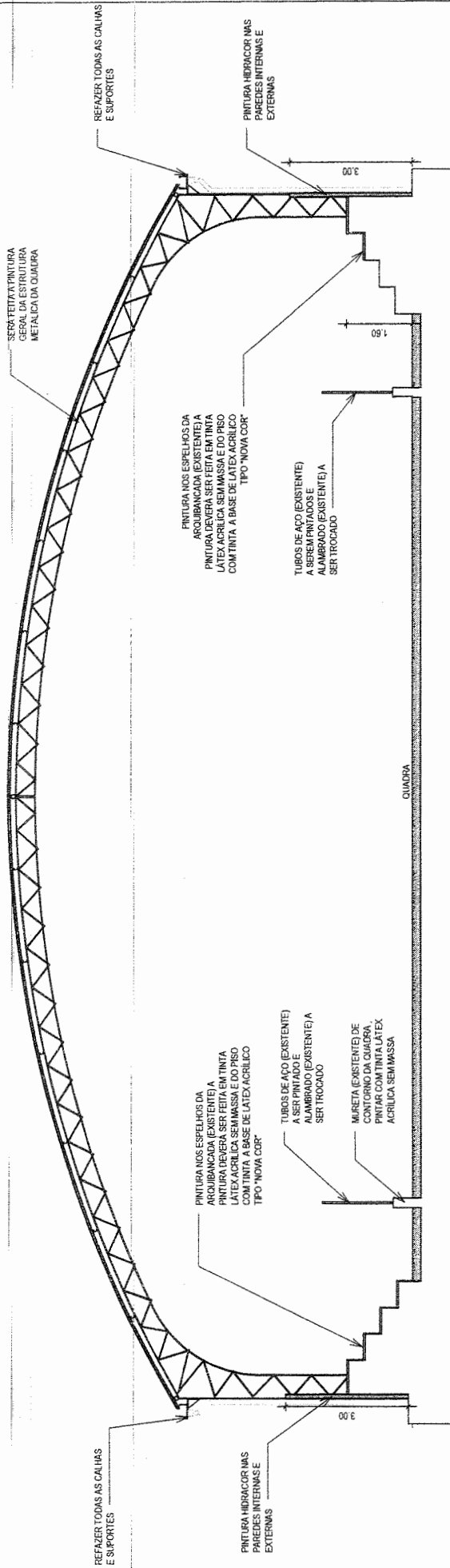

1 | CORTE A-A
1:100

PARDE ACIMA DA ARQUIBANCADA (EXISTENTE) SERA PINTADA COM TINTA HIDRACOR

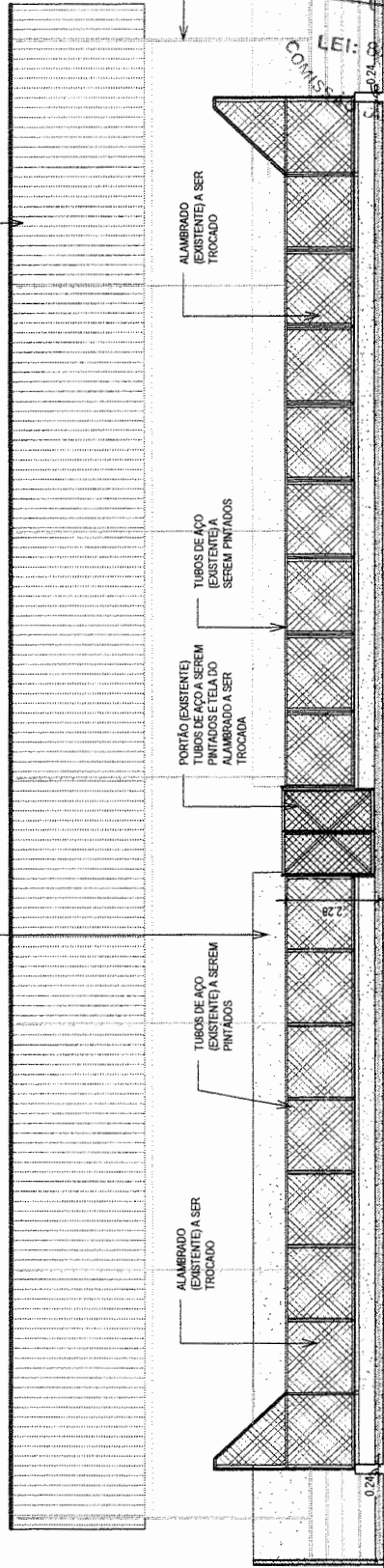

2 | CORTE B-B
1:125

ASSINATURAS E APROVAÇÃO
COORDENAÇÃO

LEONARDO SILVEIRA LIMA
ENGENHEIRO CIVIL - RNP - 0801581067

RESPONSÁVEL TÉCNICO
JUNIOR MACEDO
ARQUITETO E URBANISTA - RNP - 0042428837

PROPRIETÁRIO
PREFEITURA MUNICIPAL
DE ITATINGA
GEOPAC
GEOPAC
RUA ANTONIO TAIS, 5000, JARDIM
DO BOM ALEGRE, 13160-000, JARACATIÇA,
SP. FONE: 051 3351.0001 / 3351.0002

PROJETO DE ARQUITETURA
IDENTIFICAÇÃO DO RESUMO
CORTE A-A
CORTE B-B
LOCAL
ITATINGA

PROJETO
REFORMA DA QUADRA ELIAS DE SOUSA
PRORCHIA
03
CONTROLE
ESCALA
REVISÃO
JANEIRO/02
MERY
MERY

36,00

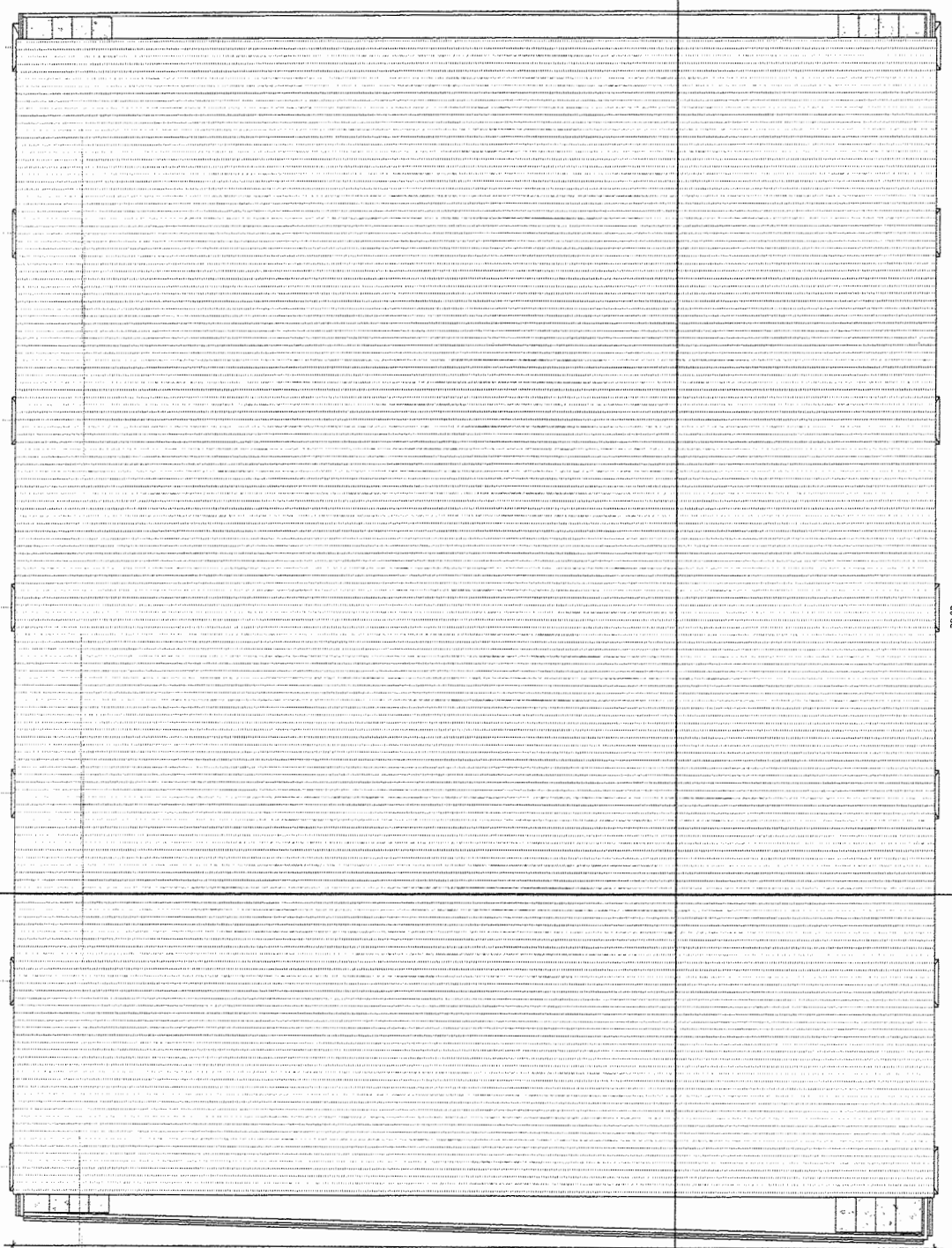

82 06

82 06

2
03

2
03

PREFEITURA MUNICIPAL DE ITATINGA
 FLS
 493
 LEI: 8666-93
 COMISSÃO DE LICITAÇÃO

PROPOSTANTE	PROPRIETÁRIO	PROPOSTA	PROPOSTA	PROPOSTA	PROPOSTA
PREF. MUNICIPAL DE ITATINGA	PREF. MUNICIPAL DE ITATINGA	PREF. MUNICIPAL DE ITATINGA	PREF. MUNICIPAL DE ITATINGA	PREF. MUNICIPAL DE ITATINGA	PREF. MUNICIPAL DE ITATINGA
PROPOSTA Nº 01	PROPOSTA Nº 01	PROPOSTA Nº 01	PROPOSTA Nº 01	PROPOSTA Nº 01	PROPOSTA Nº 01
PROPOSTA Nº 01	PROPOSTA Nº 01	PROPOSTA Nº 01	PROPOSTA Nº 01	PROPOSTA Nº 01	PROPOSTA Nº 01

PROPRIETÁRIO
 PREFEITURA MUNICIPAL
 DE ITATINGA
GEOPAC
 GEOPAC S.A.
 RUA ALCEU LOPES DE ALMEIDA, 100
 JARDIM SANTA TEREZINHA, 13040-000, ITATINGA, PA

RESPONSÁVEL TÉCNICO
 JUNIOR MACEDO
 ARQUITETO E URBANISTA - RNP 004272987

ASSINATURAS E APROVAÇÃO
 COORDENAÇÃO
 LEONARDO SILVEIRA LIMA
 ENGENHEIRO CIVIL - RNP 0601581867

1 COBERTA
 1:150

REEETURA MUNICIPAL DE ITATINCA
 FLS
 494
 LEI: 2666/93
 COMISSÃO DE LICITAÇÃO

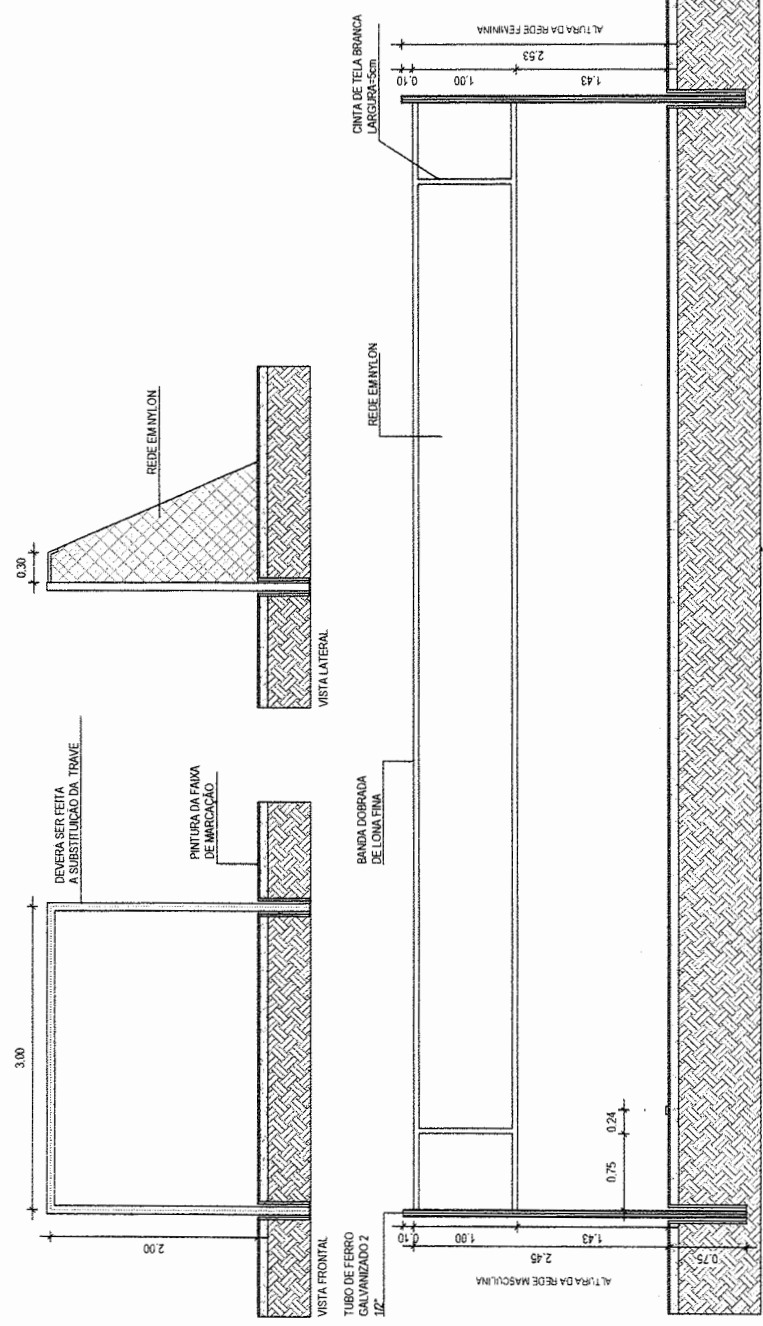
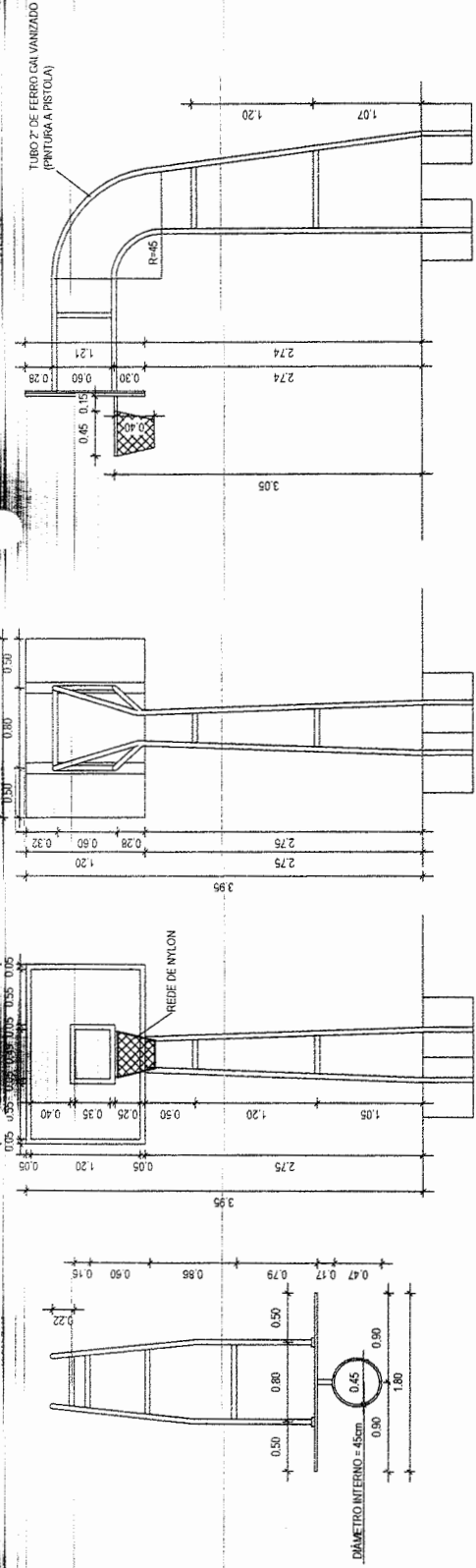

COORDENAÇÃO ASSINA LUBAS E APROVAÇÃO LEONARDO SILVEIRA LIMA ENGENHEIRO CIVIL - RFP 0601561067	RESPONSÁVEL TÉCNICO JÚNIOR MACÉDO ARQUITETO E URBANISTA - RFP 004242817	PROPRIETÁRIO PREFEITURA MUNICIPAL DE ITATINCA GEOPAC PROPRIETÁRIO GEOPAC RUA ANDRÉ DE ALMEIDA, S/Nº - JARDIM SÃO CARLOS - ITATINCA - MATO GROSSO DO SUL	LEGAL ITATINGACE RESENHO AUCR DATA JANEIRO/02 ESCALA INDICADA FOLHA 05 ARQUIVO ARQUIVO
REFORMA DA QUADRA ELIAS DE SOUSA PROJETO DE ARQUITETURA IDENTIFICAÇÃO DE DESENHOS DETALHE EQUIPAMENTOS		CUBRA REFORMA DA QUADRA ELIAS DE SOUSA PROJETO DE ARQUITETURA IDENTIFICAÇÃO DE DESENHOS DETALHE EQUIPAMENTOS	

PREFEITURA MUNICIPAL DE ITATINGA
 FLS 495
 LEI 8.666.93
 COMISSÃO DE LICITAÇÃO

ESPA	REFORMA DA QUADRA ELIAS DE SOUSA
PROJETO	PROJETO DE ARQUITETURA
PROFESSOR	PROFESSOR DE ARQUITETURA
PROFESSOR	PROFESSOR DE ARQUITETURA
PROFESSOR	PROFESSOR DE ARQUITETURA
PROFESSOR	PROFESSOR DE ARQUITETURA

PROPRIETÁRIO	PREFEITURA MUNICIPAL DE ITATINGA
PROPRIETÁRIO	PROFESSOR DE ARQUITETURA
PROPRIETÁRIO	PROFESSOR DE ARQUITETURA
PROPRIETÁRIO	PROFESSOR DE ARQUITETURA
PROPRIETÁRIO	PROFESSOR DE ARQUITETURA

ASSINATURAS E APROVAÇÃO	RESPONSÁVEL TÉCNICO	ASSINATURAS E APROVAÇÃO
COORDENAÇÃO	JUNIOR MACEDO	LEONARDO SILVEIRA LIMA
	ARQUITETO E URBANISTA - RNP 004242807	ENGENHEIRO CIVIL - RNP 0601581067

1
 1:100
 DETALHE PINTURA QUADRA

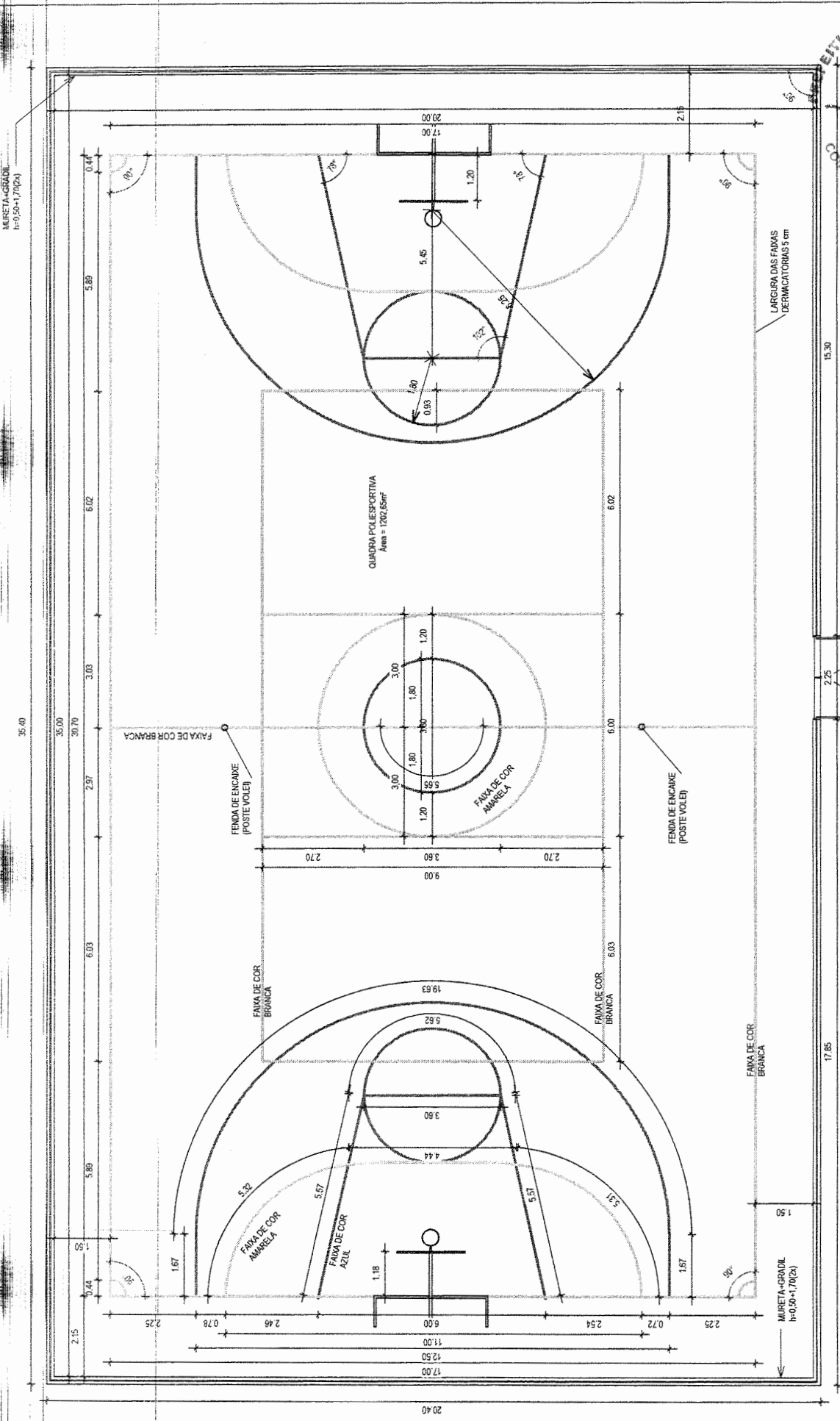

PLANO DE TERÇAS - COBERTURA

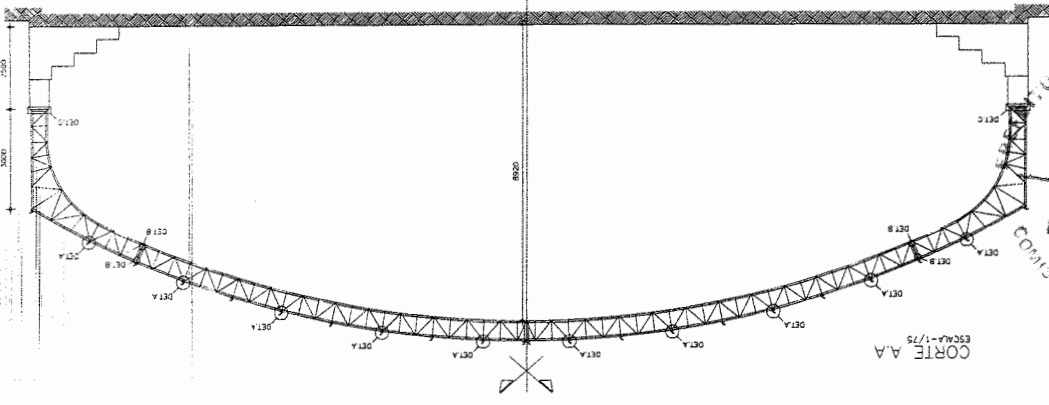
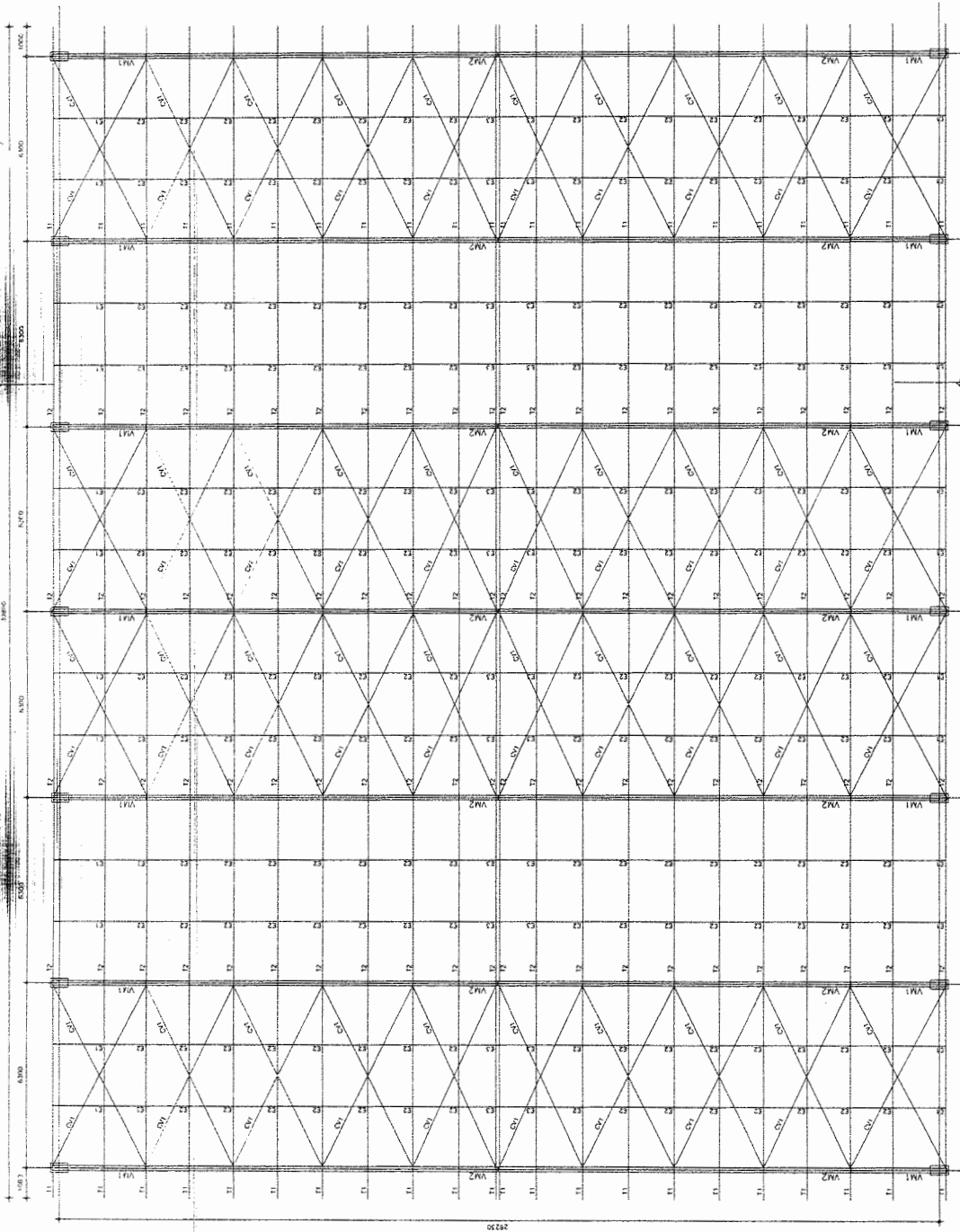

NOTAS:
1) MEDIDAS EM MILÍMETROS (EXCETO INDICADO CONTRARIAMENTE);
2) DIMENSÕES E MATERIAIS TERÃO SEUS DIMENSIONAMENTOS APROPRIADOS NA EXECUÇÃO;
3) O FABRICANTE DESTE PRODUTO, ANTES ANTES DE INICIAR A FABRICAÇÃO, CONFERIR QUANTIDADES;
4) VERIFICAR OS MATERIAIS EM SEUS CONTÊINERES USANDO FLETAS DE SÓLA COM EXPRESSÃO DE 1/1000;
5) NÃO REFINAR COSTAS EM TUBO;
6) COSTAS E ENCHIMIDOS BASTORES NO PROJETO DE ARQUITETURA E CONCRETO;
7) O FABRICANTE DEVERÁ CONFERIR SENDO 4 DADOS DE PLANO DE CONCRETO;
8) ADO:
- VERIFICAR: 100% DO SERRAL (1/2-25 kg/m²);
- VERIFICAR: 100% DO SERRAL (1/2-25 kg/m²);
9) SISTEMA DE PINTURA:
- LITURA ATÉ 100% DO SERRAL;
- 100% DO SERRAL COM 200 GRAMAS DE SERRAL;
- 100% DO SERRAL COM 200 GRAMAS DE SERRAL;
- EXCESSOS DE SERRAL DE 200 GRAMAS;
- RECONSTRUIR DELE E PAVIMENTO SERRAL EM ÁREA TOTALIZANTE 100%.

496
LEI: 10.000.93
CÂMARA MUNICIPAL DE FORTALEZA
SECRETARIA MUNICIPAL DE ENFERMAGEM
GEOPAC
REPUBLICA DE ESTADUAL DE FORTALEZA
SECRETARIA MUNICIPAL DE ENFERMAGEM
SECRETARIA MUNICIPAL DE ENFERMAGEM
SECRETARIA MUNICIPAL DE ENFERMAGEM

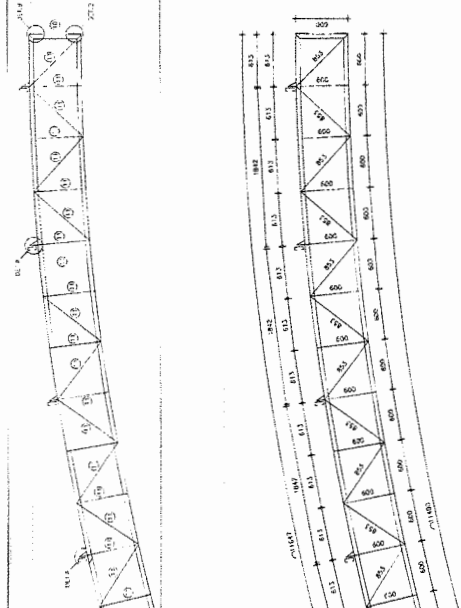
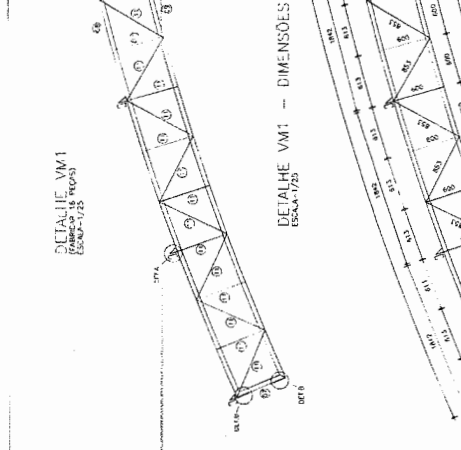
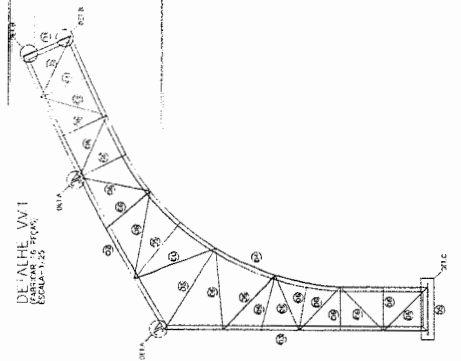

DETALHE VM1 - DIMENSÕES
ESCALA=1:25

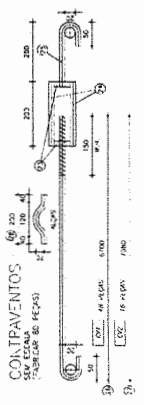
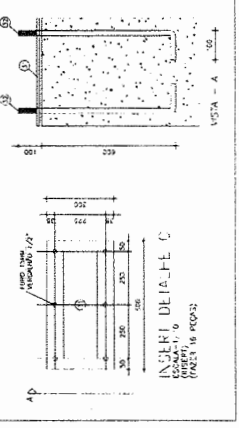
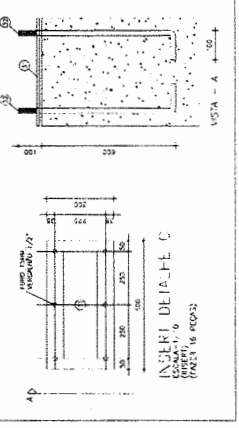
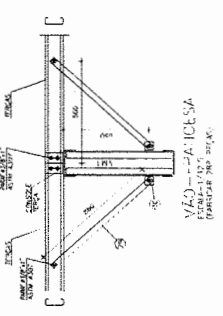
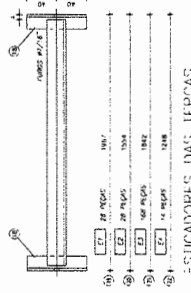
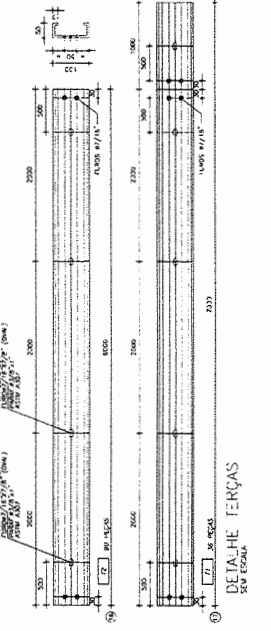
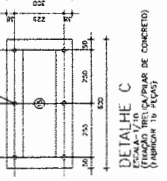
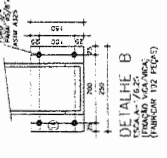
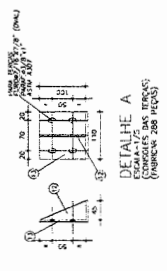
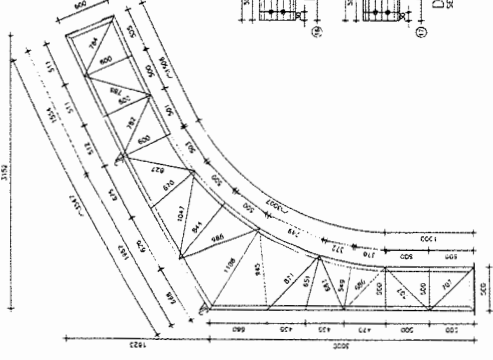

POS.	QTD	DESCRIÇÃO	UNID.	VALOR
1	1	ESTRUTURA METALICA	M ²	1000000
2	1	CONCRETO	M ³	1000000
3	1	ACABAMENTO	M ²	1000000
4	1	PAVIMENTO	M ²	1000000
5	1	ISOLAMENTO	M ²	1000000
6	1	REVESTIMENTO	M ²	1000000
7	1	ALUMINIO	M ²	1000000
8	1	VITRIFICADO	M ²	1000000
9	1	PORTA	UNID	1000000
10	1	JANELA	UNID	1000000
11	1	MOBILIARIO	UNID	1000000
12	1	ILUMINACAO	UNID	1000000
13	1	REDE	M ²	1000000
14	1	REVESTIMENTO	M ²	1000000
15	1	ACABAMENTO	M ²	1000000
16	1	PAVIMENTO	M ²	1000000
17	1	ISOLAMENTO	M ²	1000000
18	1	REVESTIMENTO	M ²	1000000
19	1	ACABAMENTO	M ²	1000000
20	1	PAVIMENTO	M ²	1000000
21	1	ISOLAMENTO	M ²	1000000
22	1	REVESTIMENTO	M ²	1000000
23	1	ACABAMENTO	M ²	1000000
24	1	PAVIMENTO	M ²	1000000
25	1	ISOLAMENTO	M ²	1000000
26	1	REVESTIMENTO	M ²	1000000
27	1	ACABAMENTO	M ²	1000000
28	1	PAVIMENTO	M ²	1000000
29	1	ISOLAMENTO	M ²	1000000
30	1	REVESTIMENTO	M ²	1000000
31	1	ACABAMENTO	M ²	1000000
32	1	PAVIMENTO	M ²	1000000
33	1	ISOLAMENTO	M ²	1000000
34	1	REVESTIMENTO	M ²	1000000
35	1	ACABAMENTO	M ²	1000000
36	1	PAVIMENTO	M ²	1000000
37	1	ISOLAMENTO	M ²	1000000
38	1	REVESTIMENTO	M ²	1000000
39	1	ACABAMENTO	M ²	1000000
40	1	PAVIMENTO	M ²	1000000
41	1	ISOLAMENTO	M ²	1000000
42	1	REVESTIMENTO	M ²	1000000
43	1	ACABAMENTO	M ²	1000000
44	1	PAVIMENTO	M ²	1000000
45	1	ISOLAMENTO	M ²	1000000
46	1	REVESTIMENTO	M ²	1000000
47	1	ACABAMENTO	M ²	1000000
48	1	PAVIMENTO	M ²	1000000
49	1	ISOLAMENTO	M ²	1000000
50	1	REVESTIMENTO	M ²	1000000

NOTAS:
1) MEDIR EM METROS (EXCETO CONCRETOS)
2) QUANTOS E MATERIAIS (EXCETO CONCRETOS) SERAO EM UNIDADES INTEIRAS
3) OS PREÇOS DE MATERIAIS E MANO DE OBRA SERAO EM REAIS
4) O PREÇO DE MÃO DE OBRA SERA EM FUNÇÃO DO LOCAL DE EXECUÇÃO
5) OS PREÇOS DE MATERIAIS SERAO EM FUNÇÃO DO LOCAL DE EXECUÇÃO
6) OS PREÇOS DE MATERIAIS SERAO EM FUNÇÃO DO LOCAL DE EXECUÇÃO
7) OS PREÇOS DE MATERIAIS SERAO EM FUNÇÃO DO LOCAL DE EXECUÇÃO
8) OS PREÇOS DE MATERIAIS SERAO EM FUNÇÃO DO LOCAL DE EXECUÇÃO
9) OS PREÇOS DE MATERIAIS SERAO EM FUNÇÃO DO LOCAL DE EXECUÇÃO
10) OS PREÇOS DE MATERIAIS SERAO EM FUNÇÃO DO LOCAL DE EXECUÇÃO
11) OS PREÇOS DE MATERIAIS SERAO EM FUNÇÃO DO LOCAL DE EXECUÇÃO
12) OS PREÇOS DE MATERIAIS SERAO EM FUNÇÃO DO LOCAL DE EXECUÇÃO
13) OS PREÇOS DE MATERIAIS SERAO EM FUNÇÃO DO LOCAL DE EXECUÇÃO
14) OS PREÇOS DE MATERIAIS SERAO EM FUNÇÃO DO LOCAL DE EXECUÇÃO
15) OS PREÇOS DE MATERIAIS SERAO EM FUNÇÃO DO LOCAL DE EXECUÇÃO
16) OS PREÇOS DE MATERIAIS SERAO EM FUNÇÃO DO LOCAL DE EXECUÇÃO
17) OS PREÇOS DE MATERIAIS SERAO EM FUNÇÃO DO LOCAL DE EXECUÇÃO
18) OS PREÇOS DE MATERIAIS SERAO EM FUNÇÃO DO LOCAL DE EXECUÇÃO
19) OS PREÇOS DE MATERIAIS SERAO EM FUNÇÃO DO LOCAL DE EXECUÇÃO
20) OS PREÇOS DE MATERIAIS SERAO EM FUNÇÃO DO LOCAL DE EXECUÇÃO
21) OS PREÇOS DE MATERIAIS SERAO EM FUNÇÃO DO LOCAL DE EXECUÇÃO
22) OS PREÇOS DE MATERIAIS SERAO EM FUNÇÃO DO LOCAL DE EXECUÇÃO
23) OS PREÇOS DE MATERIAIS SERAO EM FUNÇÃO DO LOCAL DE EXECUÇÃO
24) OS PREÇOS DE MATERIAIS SERAO EM FUNÇÃO DO LOCAL DE EXECUÇÃO
25) OS PREÇOS DE MATERIAIS SERAO EM FUNÇÃO DO LOCAL DE EXECUÇÃO
26) OS PREÇOS DE MATERIAIS SERAO EM FUNÇÃO DO LOCAL DE EXECUÇÃO
27) OS PREÇOS DE MATERIAIS SERAO EM FUNÇÃO DO LOCAL DE EXECUÇÃO
28) OS PREÇOS DE MATERIAIS SERAO EM FUNÇÃO DO LOCAL DE EXECUÇÃO
29) OS PREÇOS DE MATERIAIS SERAO EM FUNÇÃO DO LOCAL DE EXECUÇÃO
30) OS PREÇOS DE MATERIAIS SERAO EM FUNÇÃO DO LOCAL DE EXECUÇÃO
31) OS PREÇOS DE MATERIAIS SERAO EM FUNÇÃO DO LOCAL DE EXECUÇÃO
32) OS PREÇOS DE MATERIAIS SERAO EM FUNÇÃO DO LOCAL DE EXECUÇÃO
33) OS PREÇOS DE MATERIAIS SERAO EM FUNÇÃO DO LOCAL DE EXECUÇÃO
34) OS PREÇOS DE MATERIAIS SERAO EM FUNÇÃO DO LOCAL DE EXECUÇÃO
35) OS PREÇOS DE MATERIAIS SERAO EM FUNÇÃO DO LOCAL DE EXECUÇÃO
36) OS PREÇOS DE MATERIAIS SERAO EM FUNÇÃO DO LOCAL DE EXECUÇÃO
37) OS PREÇOS DE MATERIAIS SERAO EM FUNÇÃO DO LOCAL DE EXECUÇÃO
38) OS PREÇOS DE MATERIAIS SERAO EM FUNÇÃO DO LOCAL DE EXECUÇÃO
39) OS PREÇOS DE MATERIAIS SERAO EM FUNÇÃO DO LOCAL DE EXECUÇÃO
40) OS PREÇOS DE MATERIAIS SERAO EM FUNÇÃO DO LOCAL DE EXECUÇÃO
41) OS PREÇOS DE MATERIAIS SERAO EM FUNÇÃO DO LOCAL DE EXECUÇÃO
42) OS PREÇOS DE MATERIAIS SERAO EM FUNÇÃO DO LOCAL DE EXECUÇÃO
43) OS PREÇOS DE MATERIAIS SERAO EM FUNÇÃO DO LOCAL DE EXECUÇÃO
44) OS PREÇOS DE MATERIAIS SERAO EM FUNÇÃO DO LOCAL DE EXECUÇÃO
45) OS PREÇOS DE MATERIAIS SERAO EM FUNÇÃO DO LOCAL DE EXECUÇÃO
46) OS PREÇOS DE MATERIAIS SERAO EM FUNÇÃO DO LOCAL DE EXECUÇÃO
47) OS PREÇOS DE MATERIAIS SERAO EM FUNÇÃO DO LOCAL DE EXECUÇÃO
48) OS PREÇOS DE MATERIAIS SERAO EM FUNÇÃO DO LOCAL DE EXECUÇÃO
49) OS PREÇOS DE MATERIAIS SERAO EM FUNÇÃO DO LOCAL DE EXECUÇÃO
50) OS PREÇOS DE MATERIAIS SERAO EM FUNÇÃO DO LOCAL DE EXECUÇÃO

PREFEITURA MUNICIPAL DE ESTRELA
RUA...
CEP: 89200-000
FONE: (51) 3333-1111
FAX: (51) 3333-1111
E-MAIL: prefe@estrela.rs.gov.br

COMISSÃO DE LICITAÇÃO
LEI Nº 666-93

PROPOSTA Nº 001/2007
EMPRESA: []

EMPRESA: []
CNPJ: []
INSCRIÇÃO ESTADUAL: []
INSCRIÇÃO MUNICIPAL: []
INSCRIÇÃO FEDERAL: []
Nº DE IDENTIFICAÇÃO: []
Nº DE LICITAÇÃO: []

EMPRESA: []
CNPJ: []
INSCRIÇÃO ESTADUAL: []
INSCRIÇÃO MUNICIPAL: []
INSCRIÇÃO FEDERAL: []
Nº DE IDENTIFICAÇÃO: []
Nº DE LICITAÇÃO: []

DESCRIÇÃO: ...
REQUISITOS: ...
CONDIÇÕES: ...
REMARKS: ...
NOTAS: ...

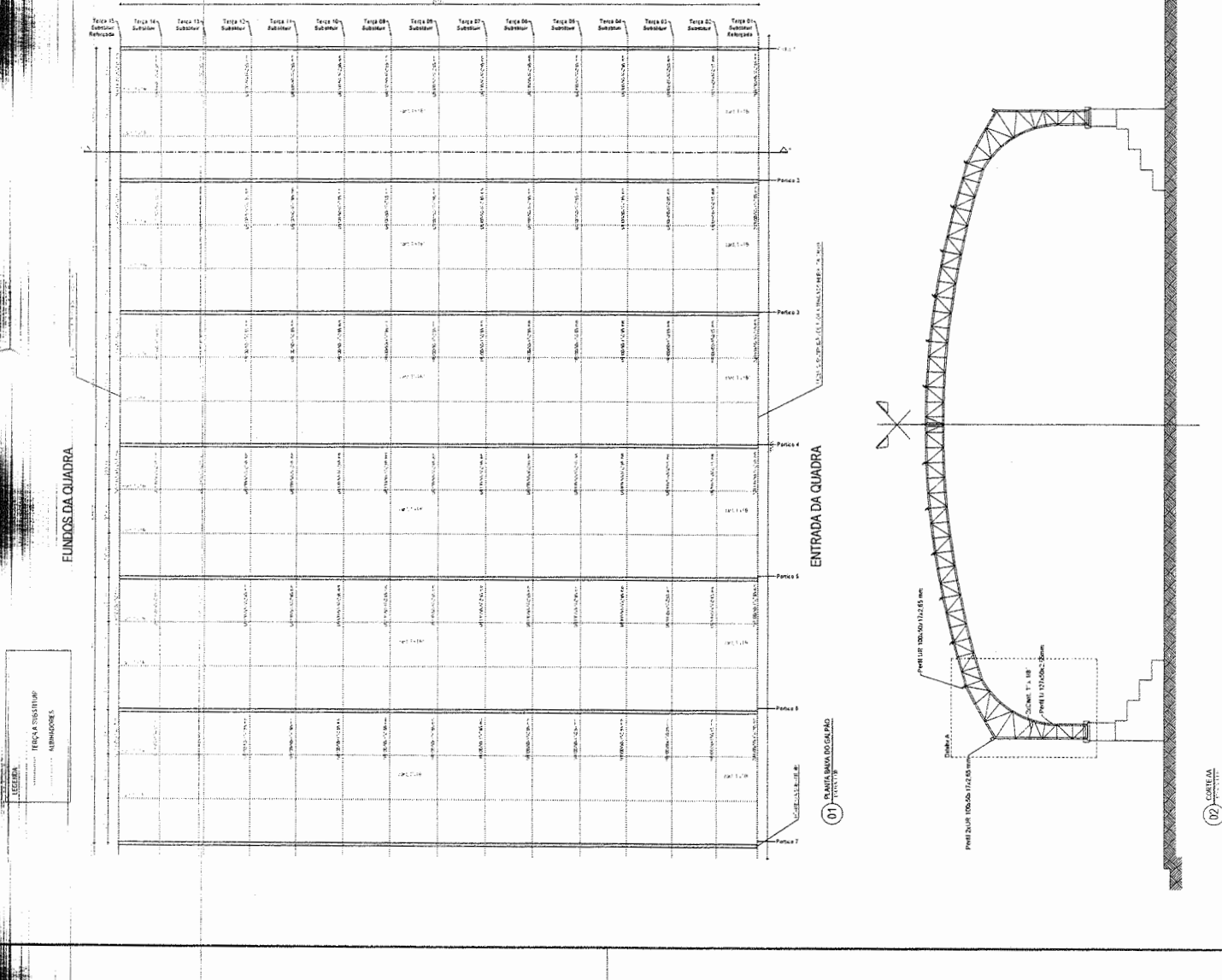

PREFEITURA MUNICIPAL DE
502
 LEI: 876/66-93
 COMISSÃO DE LICITAÇÃO

GEO PAC
 PROJ. GRÁFICO MUNICIPAL DE LICITAÇÃO

NUMERAÇÃO DOS DECRETOS
 168

- NOTAS GERAIS**
1. O CONTRATADO deverá apresentar o projeto executivo de acordo com as especificações técnicas e o projeto de arquitetura.
 2. O projeto executivo deverá ser entregue em 02 (dois) exemplares em papel A4, com uma cópia em CD-ROM.
 3. O projeto executivo deverá ser entregue em 02 (dois) exemplares em papel A4, com uma cópia em CD-ROM.
 4. O projeto executivo deverá ser entregue em 02 (dois) exemplares em papel A4, com uma cópia em CD-ROM.
 5. O projeto executivo deverá ser entregue em 02 (dois) exemplares em papel A4, com uma cópia em CD-ROM.
 6. O projeto executivo deverá ser entregue em 02 (dois) exemplares em papel A4, com uma cópia em CD-ROM.
 7. O projeto executivo deverá ser entregue em 02 (dois) exemplares em papel A4, com uma cópia em CD-ROM.
 8. O projeto executivo deverá ser entregue em 02 (dois) exemplares em papel A4, com uma cópia em CD-ROM.
 9. O projeto executivo deverá ser entregue em 02 (dois) exemplares em papel A4, com uma cópia em CD-ROM.
 10. O projeto executivo deverá ser entregue em 02 (dois) exemplares em papel A4, com uma cópia em CD-ROM.

LEI Nº 876/66-93
 COMISSÃO DE LICITAÇÃO

PROJETO EXECUTIVO

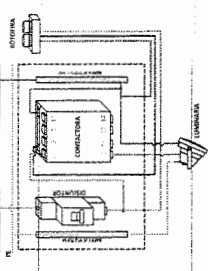
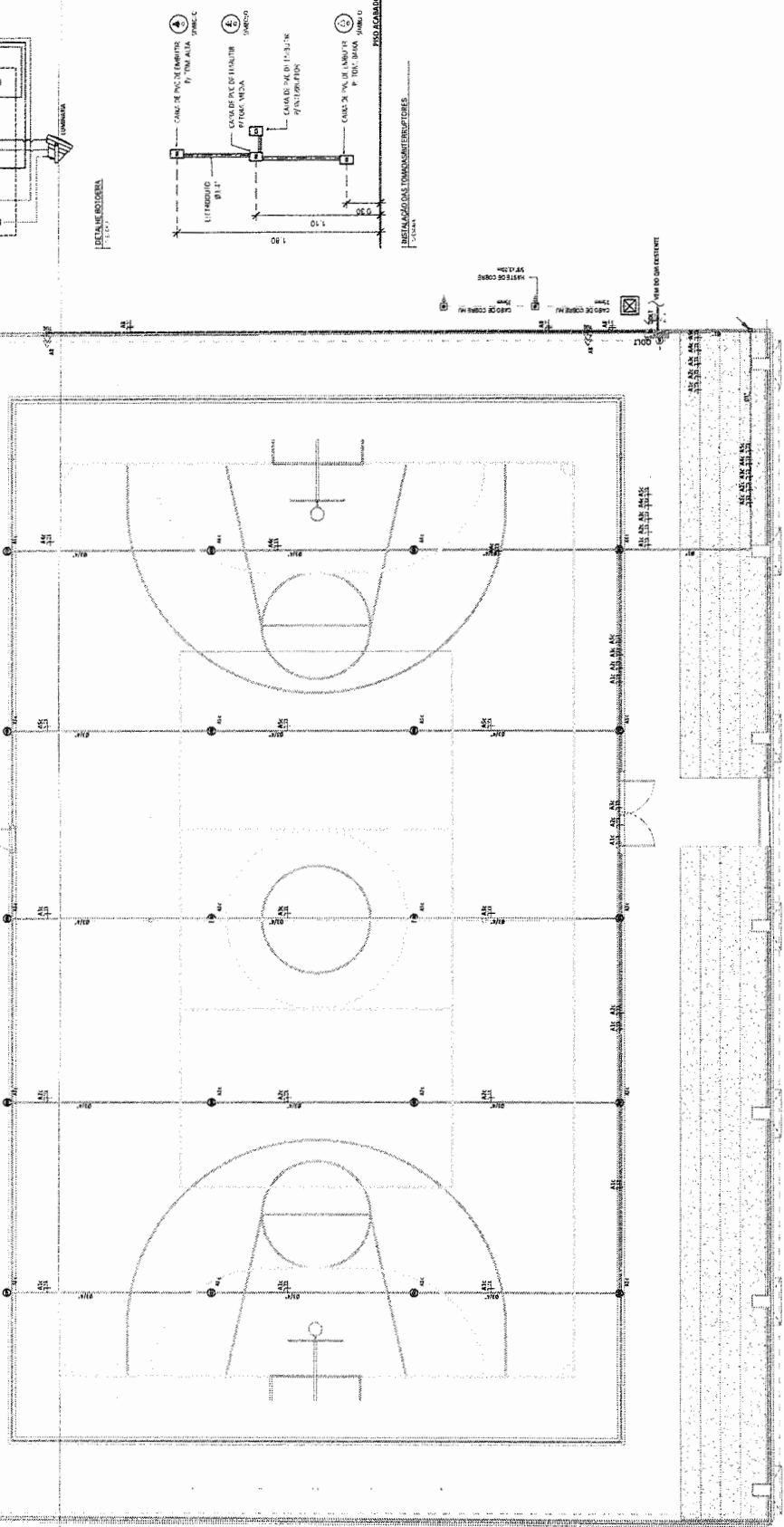

QUADRO DE CARGAS

Característica	Utilização	Tensão (V)	Potência Aparente (VA)	Corrente Nominal (A)	Disjuntor	Seção do condutor adutor	% Tensão de tensão	FASE B
A1	LUBRIFICAÇÃO QUADRA 1	220V	800 VA	3,64 A	10 A	2,5	1,9%	10
A2	LUBRIFICAÇÃO QUADRA 2	220V	800 VA	3,64 A	10 A	2,5	1,9%	10
A3	LUBRIFICAÇÃO QUADRA 3	220V	800 VA	3,64 A	10 A	2,5	1,9%	10
A4	LUBRIFICAÇÃO QUADRA 4	220V	800 VA	3,64 A	10 A	2,5	1,9%	10
A5	LUBRIFICAÇÃO QUADRA 5	220V	800 VA	3,64 A	10 A	2,5	1,9%	10
A6	Circuito Reserva	220V	1000 VA	4,54 A	10 A	2,5	1,9%	10
A7	Tomadas	220V	1000 VA	4,54 A	10 A	2,5	1,9%	10
A8	Tomadas	220V	250 VA	1,14 A	10 A	2,5	0,2%	10
A9	Tomadas	220V	900 VA	4,09 A	10 A	2,5	0,2%	10
A10	Tomadas	220V	900 VA	4,09 A	10 A	2,5	0,2%	10
A11	Tomadas	220V	900 VA	4,09 A	10 A	2,5	0,2%	10
A12	Tomadas	220V	900 VA	4,09 A	10 A	2,5	0,2%	10

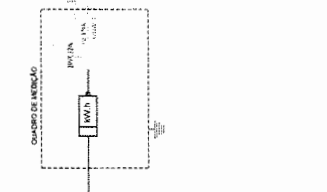
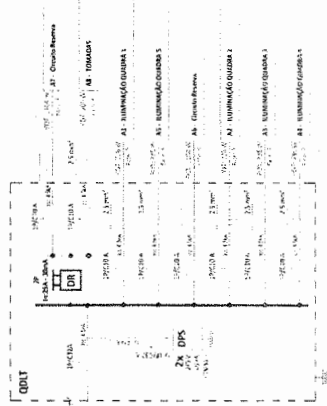

LISTA DE MATERIAIS

ALUMINIO

COMPRIMENTO TOTAL DO TUBO ELETRODUTOS

100m

100m

100m

CASO DE CONEXÃO

COMO EM CASO DE CONEXÃO DE TUBOS ELETRODUTOS

EM TUBOS ELETRODUTOS

100m

100m

100m

UNIDADES DE CREDITAS

AS 3

AS 3

PREFEITURA MUNICIPAL DE LIMA

LEI: 8366-93

COMISSÃO DE LICITAÇÃO

FRETEIRA MUNICIPAL

FLS

504

COMISSÃO DE LICITAÇÃO

PREFETURA MUNICIPAL DE LIMA

GEOPAC

PREFETURA MUNICIPAL DE LIMA



Tabela de quantificação de materiais:

Quantidade	Descrição	Medida	Valor Unit.	Total	Valor Unit.	Total
100	ALUMINIO	kg	100	10000	100	10000
100	ALUMINIO	kg	100	10000	100	10000
100	ALUMINIO	kg	100	10000	100	10000
100	ALUMINIO	kg	100	10000	100	10000
100	ALUMINIO	kg	100	10000	100	10000
100	ALUMINIO	kg	100	10000	100	10000
100	ALUMINIO	kg	100	10000	100	10000
100	ALUMINIO	kg	100	10000	100	10000
100	ALUMINIO	kg	100	10000	100	10000
100	ALUMINIO	kg	100	10000	100	10000

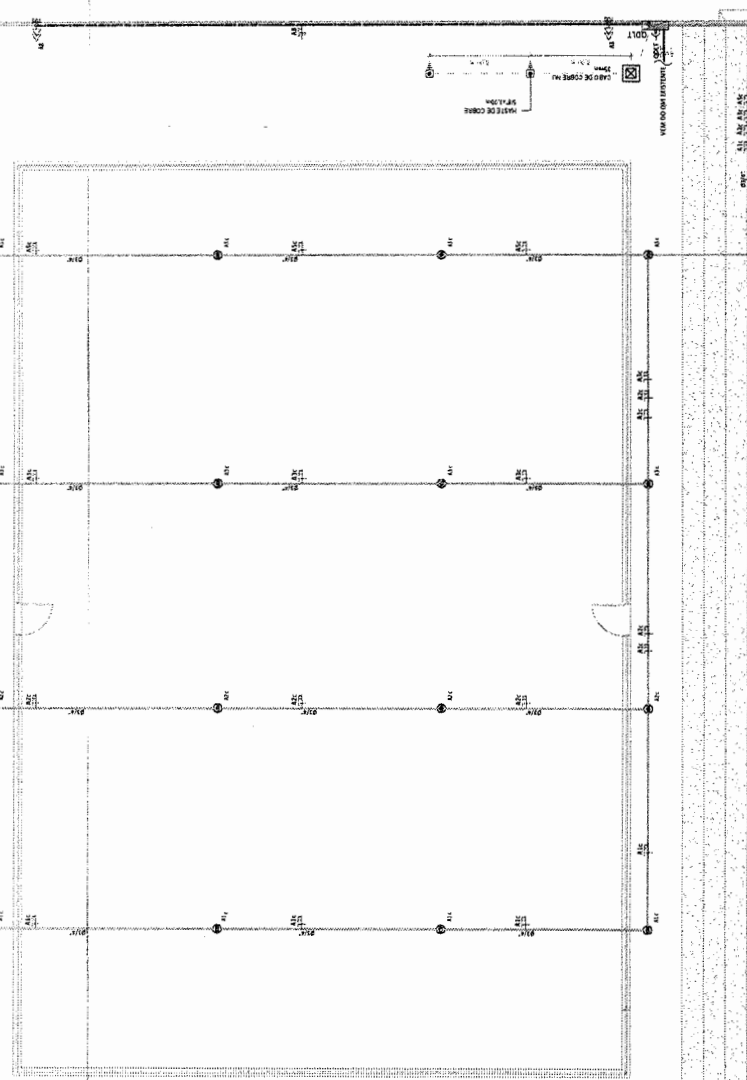
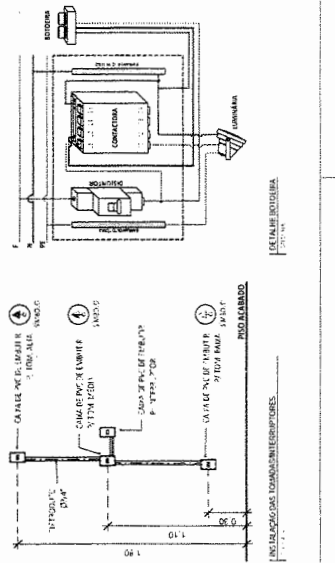
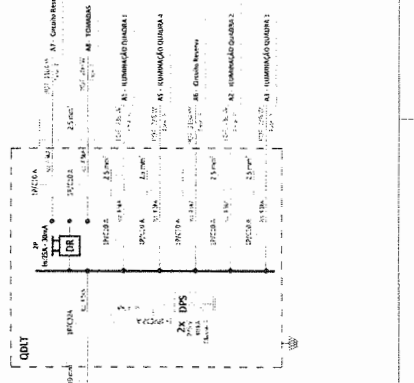

PROJETO DE INSTALAÇÃO ELÉTRICA

PROF. CARLOS ALBERTO DE LIMA

TITULO: ...
 AUTORES: ...
 FECHA: ...
 ESCALA: ...

LEONARDO LÓPEZ
 ARQUITECTO
 C.R. 10.800 - 1.453

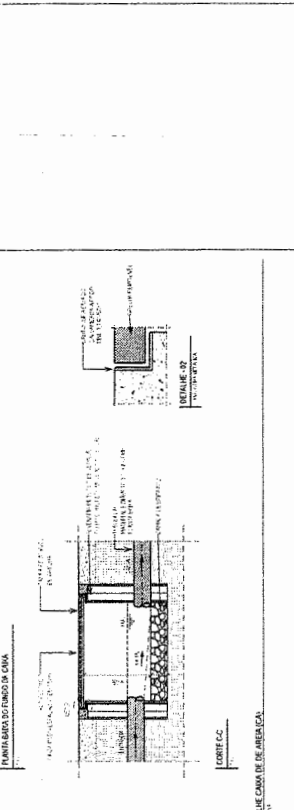

DE DISEÑO COMO DE AMERICANA
 1/2000

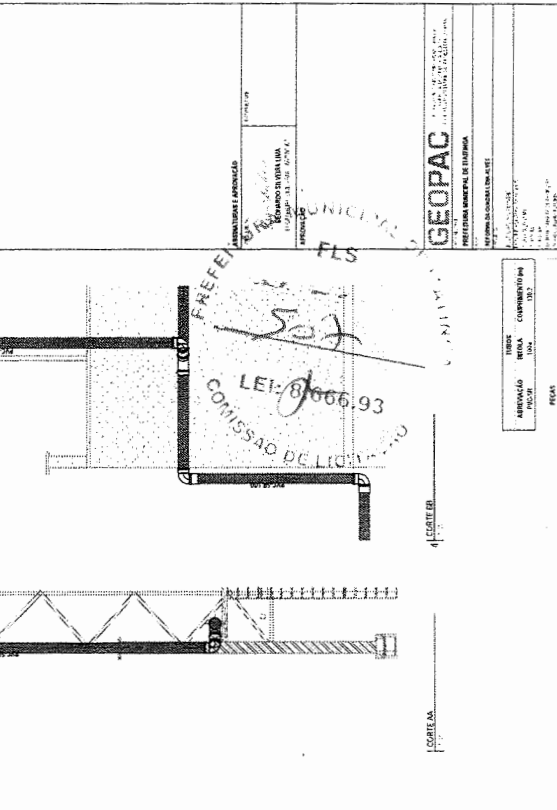
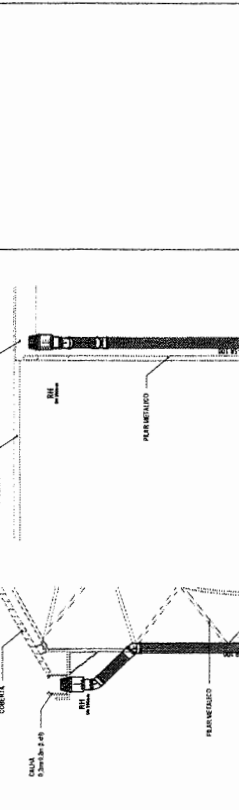

PREFECHA MUNICIPAL
 LEI: 81666-93
 COMISSAO DE LICITACAO

GEOPAC
 PROFISSIONAL REGISTRADO DE ENGENHEIRO
 Nº 10.800 - 1.453

TIPO	REVISÃO	FECHA	PROJ.	COMPROVADO
1	1

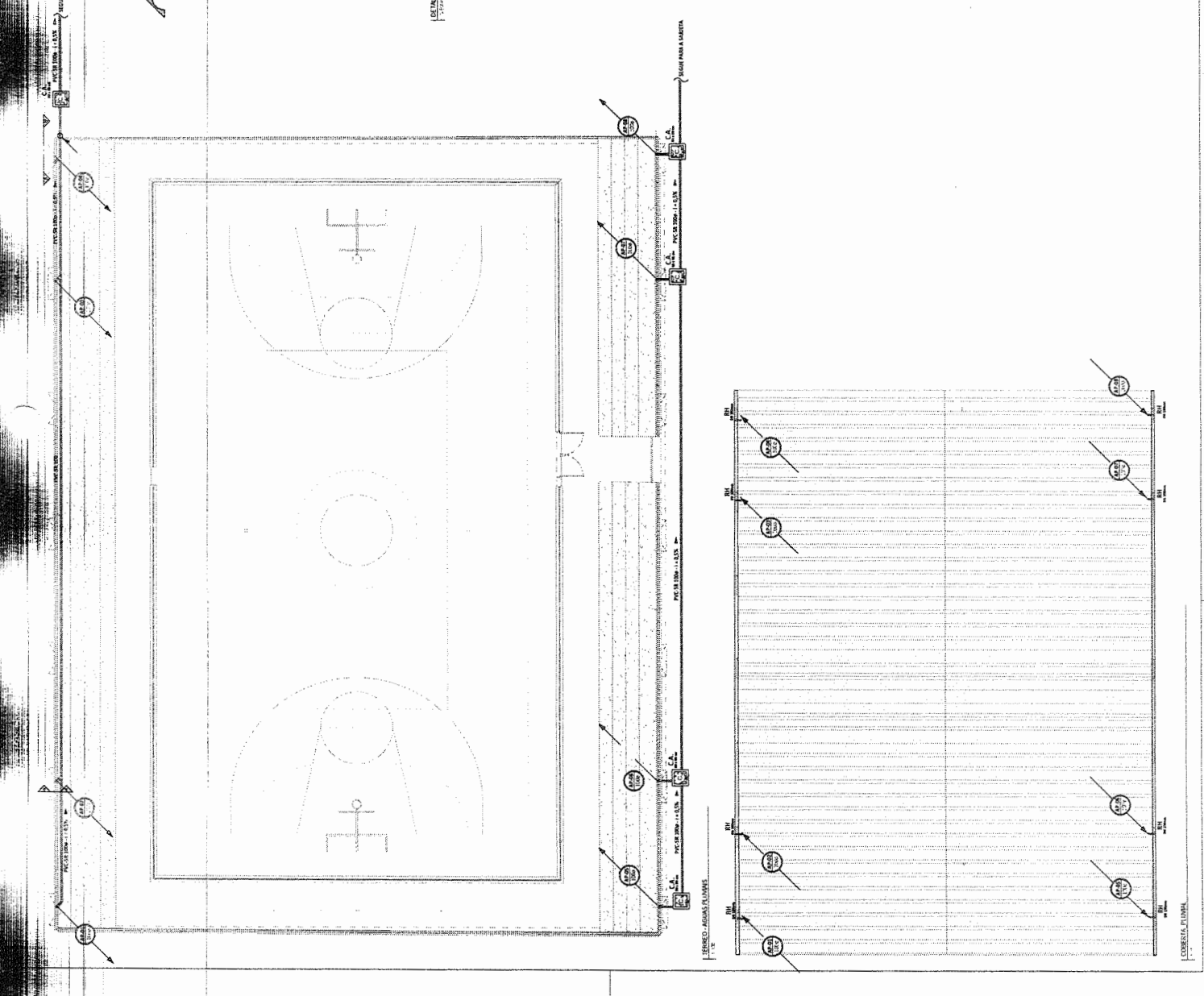

PREFECHA MUNICIPAL
 LEI: 81666-93
 COMISSAO DE LICITACAO

GEOPAC
 PROFISSIONAL REGISTRADO DE ENGENHEIRO
 Nº 10.800 - 1.453

TIPO	REVISÃO	FECHA	PROJ.	COMPROVADO
1	1

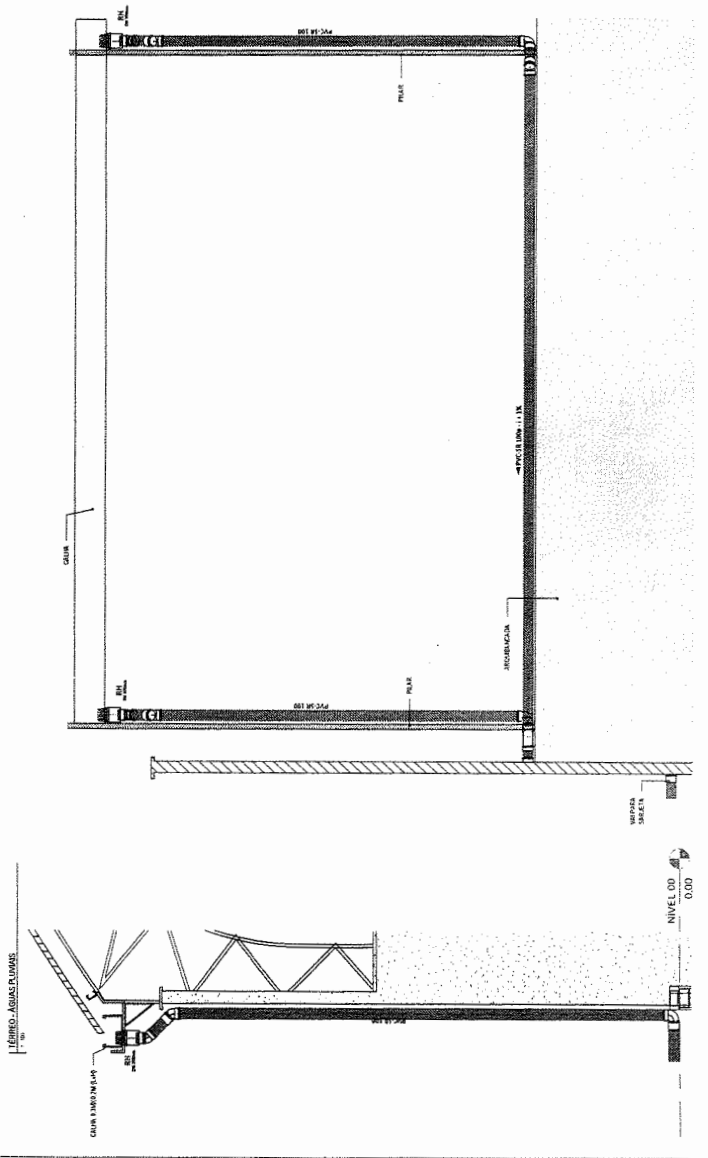
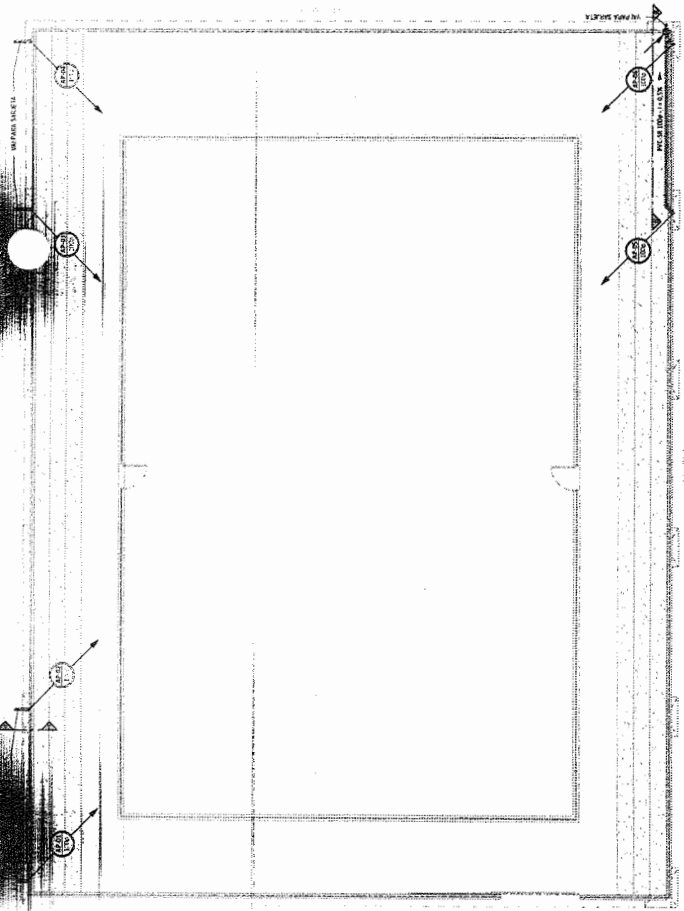
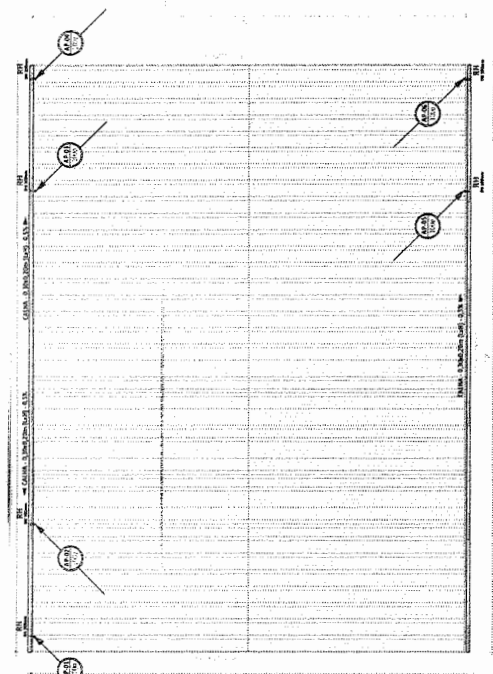

FREI FELIX DA MOURA
 FLS
 508
 LEI: 4.666.93
 COMISSÃO DE LICITAÇÃO

UNIVERSIDADE FEDERAL DO RIO DE JANEIRO
 INSTITUTO DE ARQUITETURA E URBANISMO
 LABORATÓRIO DE ARQUITETURA
 PROJETO DE ARQUITETURA
 LUBRELA LUVAS

UNIVERSIDADE FEDERAL DO RIO DE JANEIRO
 INSTITUTO DE ARQUITETURA E URBANISMO
 LABORATÓRIO DE ARQUITETURA
 PROJETO DE ARQUITETURA
 LUBRELA LUVAS

TÍTULO: LUBRELA LUVAS
 DATA: 10/05/2011
 ESCALA: 1:50
 FOLHA: 01/01

PROJETO DE ARQUITETURA
 LUBRELA LUVAS

LEGENDA DE CORES
 AQUAS PLUMBUM
 AQUAS PLUMBUM

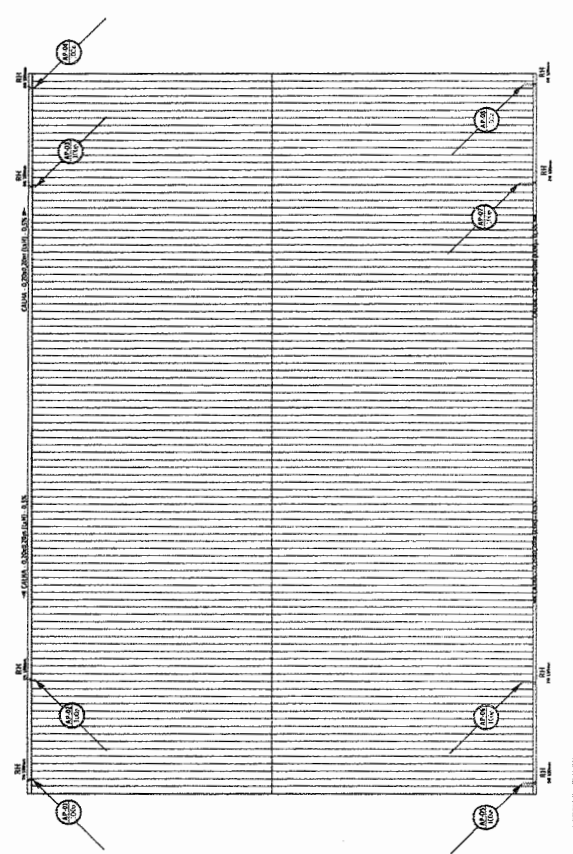
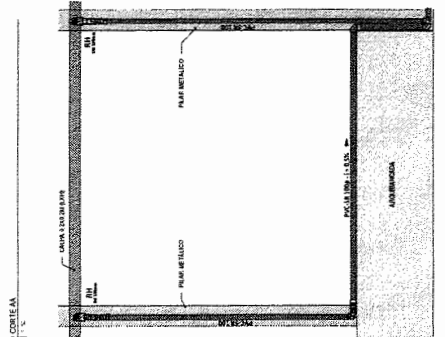
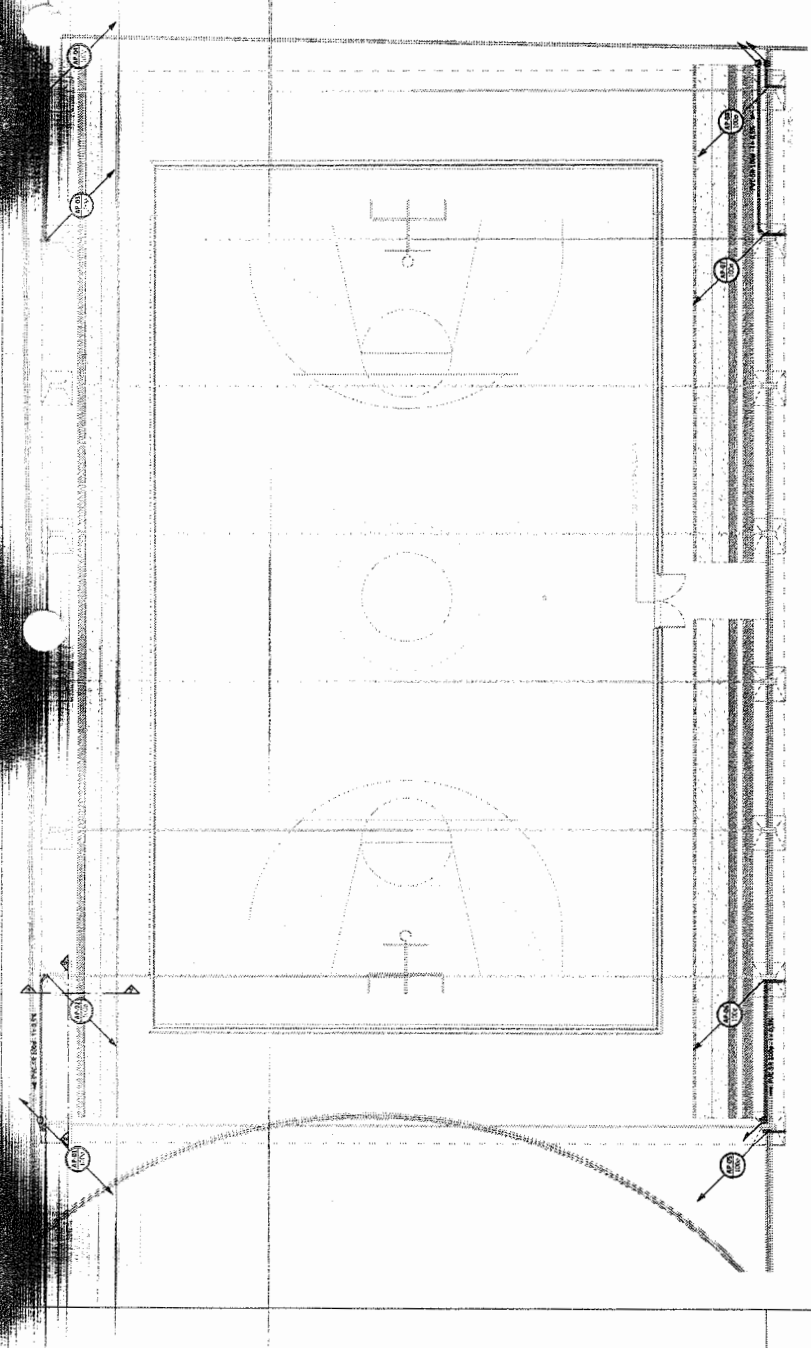
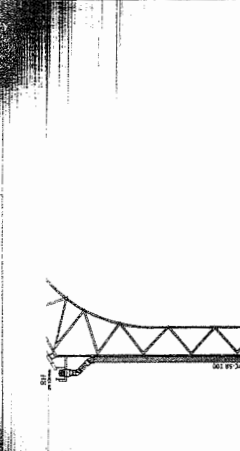

ADMINISTRAÇÃO E APROVAÇÃO
 GEOPAC
 PREFEITURA MUNICIPAL DE ITUMBERA
 COMISSÃO DE LICITAÇÃO

FREIETURA MUNICIPAL DE ITUMBERA
 FLS
 509
 LEI Nº 666.93
 COMISSÃO DE LICITAÇÃO

CORBETA LUSINA

LEGENDA
Linha tracejada: alvenaria
Linha pontilhada: estrutura metálica
Linha contínua: revestimento
Linha tracejada e pontilhada: vidro

LEGENDA DE CORES
Linha verde: piso
Linha amarela: parede
Linha vermelha: teto
Linha azul: vidro

LEI Nº 510
PREFEITURA MUNICIPAL DE JATIMANA
SECRETARIA MUNICIPAL DE URBANISMO
PROJETO DE ARQUITETURA Nº 015/2013

PROJETO DE ARQUITETURA Nº 015/2013

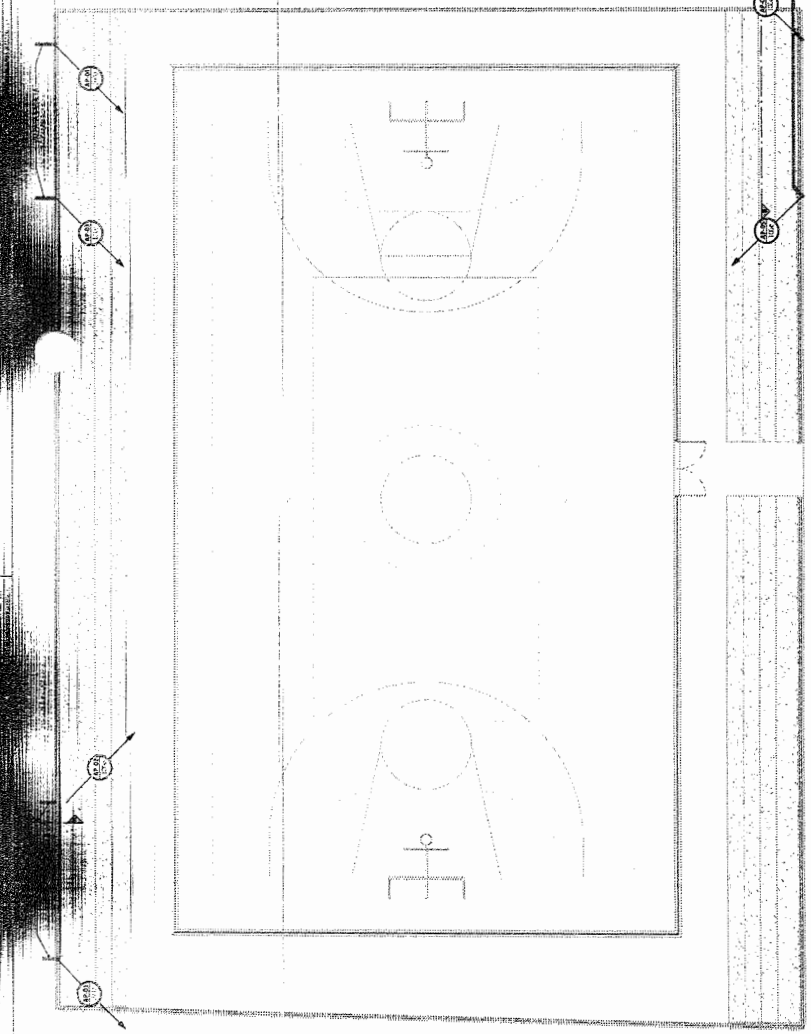

LEI Nº 510
PREFEITURA MUNICIPAL DE JATIMANA
SECRETARIA MUNICIPAL DE URBANISMO
PROJETO DE ARQUITETURA Nº 015/2013

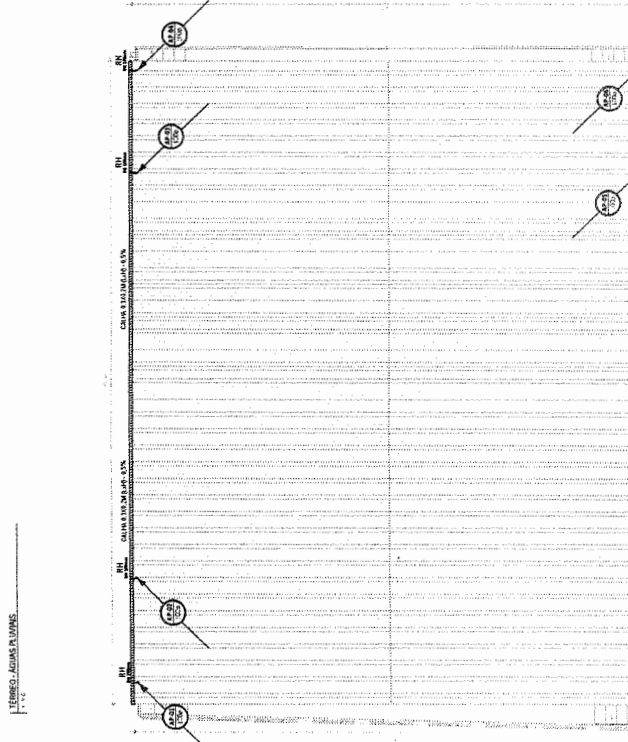
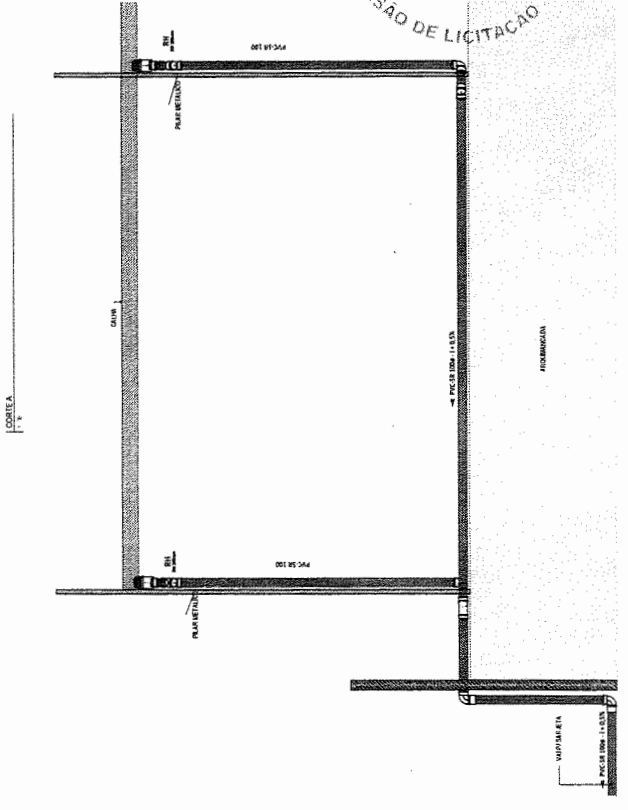
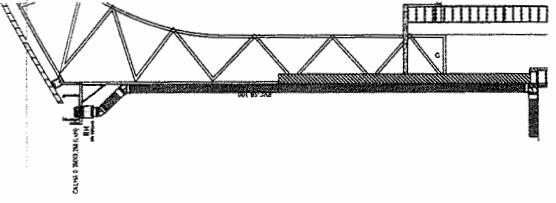

FREIPEI...RA MUN...
FLS
510
LEI: 8666.93
COMISSÃO DE LICITAÇÃO

GEOPAC
SISTEMA DE GESTÃO DE OBRAS PÚBLICAS
PREFEITURA MUNICIPAL DE JATIMANA
SECRETARIA MUNICIPAL DE URBANISMO

TIPO	ANOS	COMPRIMENTO	VALOR
APROVAÇÃO	2013	100%	011
REVISÃO	2013	100%	011

PROJETO DE ARQUITETURA Nº 015/2013