



Quimifort Comércio de Produtos Químicos e Laboratorial Eireli
Rua Barão de Aratãha, Nº 382 - Centro - CEP 60.050-070
Fone: (85) 3253.4772 - 3253.5628 - Fortaleza - Ceará
E-mail: quimifortitda@hotmail.com
CNPJ: 41.654.740/0001-29 - CGF: 06.914.080-4

Cliente.: Prefeitura Municipal de Itaitinga

At.: Comissão Permanente de Licitação

Pregão Presencial nº.: 0911.01/2017/PP

Abertura: 24 de Novembro de 2017 às 09h00min

Objeto: AQUISIÇÃO DE MATERIAL PERMANENTE DESTINADOS A ATENDER A REDE DE ATENÇÃO BÁSICA DOS PSFS VINCULADOS A SECRETARIA DE SAÚDE DO MUNICÍPIO DE ITAITINGA/CE.

PROPOSTA DE PREÇOS

Item	Discriminação	Quant.	Apr.	Marca	V. Unit.	Total	
1	APARELHO DE RAIOS X - Odontológico. Faixa de tensão (Kvp): 01. Instalação de parede. Modo de operação: analógico.	1	UND	PROCION	R\$ 5.362,50	R\$ 5.362,50	cinco mil, trezentos e sessenta e dois reais e cinquenta
2	AMALGAMADOR ODONTOLÓGICO. Tipo capsular. Modo de operação: digital	1	UND	KONDENTECH	R\$ 710,00	R\$ 710,00	setecentos e dez reais
3	BOMBA DE VÁCUO ATÉ 2HP/CV. Potência / vácuo: 0,5 HP / 450 mmHg	1	UND	SCHUSTER	R\$ 3.270,00	R\$ 3.270,00	três mil, duzentos e setenta e sete reais
4	COMPRESSOR ODONTOLÓGICO. Capacidade: mínimo de 30 litros. Potência: 1,0 HP	1	UND	FIAC	R\$ 2.822,00	R\$ 2.822,00	dois mil, oitocentos e vinte e dois reais
5	CADEIRA ODONTOLÓGICA COMPLETA (equipo/sugador/refletor). Cabeceira articulada. Unidade auxiliar. 1 ponta. Equipamento pneumático. Cubo porcelana / cerâmica. Terminais: mínimo de 02. Possui seringa triplice. Caneta de rotação: não possui. Contra ângulo: não possui. Peça relâ: não possui. Micro motor: não possui. Comando base (bolaço). Refletor monofocal (20.000 LUX)	1	UND	DENTEMED	R\$ 13.205,00	R\$ 13.205,00	treze mil, duzentos e cinco reais
6	FOTOPOLIMERIZADOR DE RESINAS. LED com fio	1	UND	KONDENTECH	R\$ 478,50	R\$ 478,50	quatrocentos e setenta e oito reais e cinquenta centavos
7	JATO DE BICARBONATO. Base metálica para estabilidade. Desumidificador. Filtro de ar com drenagem automática. Possui Caneta	1	UND	DENTEMED	R\$ 2.376,00	R\$ 2.376,00	dois mil, trezentos e setenta e seis reais
8	ULTRASSOM ODONTOLÓGICO. Jato de bicarbonato integrado. Modo de operação digital. Possui caneta / transdutor do ultra-som autoclavável	1	UND	DENTEMED	R\$ 2.376,00	R\$ 2.376,00	dois mil, trezentos e setenta e seis reais
9	CANETA DE ALTA ROTAÇÃO: esterilizável em autoclave a 135°C suportando mais de 1000 ciclos, possui 420.000 rotações por minuto, confeccionada em aço inox com canais arredondados de peça paralelos ao corpo da caneta, sistema de conexão dois furos spray triplo para refrigeração da broca, controle da rotação através do pedal de comando, turbina balanceada, rolamentos brocas por pressão sobre a cabeça da caneta sem a utilização de saca-brocas, baixo nível de ruído, baixo consumo de ar (35 litros/mim), pressão de trabalho ao PSI, alto toque axial e radial e é esterilizável em autoclave a 135°C suportando mais de 1000 ciclos de peso máximo 60.5g. Garantia mínima de 12(doze) MESES CONTADOS A PARTIR DA DATA DE ENTREGA/INSTALAÇÃO DOS EQUIPAMENTOS. DEVIDAMENTE TESTADOS E COMPROVADO O PERFEITO ESTADO DE FUNCIONAMENTO DOS MESMO, CONTRAS EFEITOS DE FABRICAÇÃO	15	UND	RUCA	R\$ 263,00	R\$ 3.945,00	três mil, novecentos e quarenta e cinco reais
10	CONTRA ÂNGULO: Esterilizável em autoclave a 135°C suportando mais de 1000 ciclos e acoplável ao micromotor através de sistema intra, com relação de transmissão 1:1, possui corpo em alumínio e latão, giro livre de 360° sobre o micro motor, tamanho reduzido da cabeça, deve permitir a utilização de brocas de alta e baixa rotação, fixação da broca de baixa rotação com trava de Garantia mínima de 12(doze) meses contados a partir da data da entrega/ instalação dos equipamentos, devidamente testados e comprovado o perfeito estado de funcionamento dos mesmos, contra defeitos de fabricação.	15	UND	RUCA	R\$ 280,00	R\$ 4.200,00	quatro mil e duzentos reais
11	MICRO MOTOR: Esterilizável e autoclave a 135°C suportando mais de 1000 ciclos, com sistema de conexão 2 furos, sistema intra de encaixe rápido das pontas com giro de 360° das peças acopladas, spray externo, com recurso de máximo de 65 litros/mim. E peso máximo de 92g. Garantia mínima de 12 (doze) meses contados a partir da data de entrega/instalação dos equipamentos, devidamente testados e comprovado o perfeito estado de funcionamento dos mesmos, contra defeitos de fabricação.	5	UND	RUCA	R\$ 263,00	R\$ 1.315,00	um mil, trezentos e quinze reais

COMISSÃO PERMANENTE DE LICITAÇÃO
DEPARTAMENTO DE LICITAÇÃO
RUA BARÃO DE ARATÁHA, Nº 382 - CENTRO - FORTALEZA - CEARÁ
CEP: 60.050-070
FONE: (85) 3253.4772 - 3253.5628
E-MAIL: COMISSAO@PM.ITAITINGA.CE

ITAITINGA

12	COMPRESSOR DE USO ODONTOLÓGICO: indicado para 2 consultórios com bomba de vácuo (2 sugadores). Volume de reservatório 45 litros. Totalmente isento de óleo. Não () sita lubrificação. Reservatório com tratamento interno antioxidante. Chave geral liga/desliga e válvula de segurança. Deve possuir dispositivo de alívio do excesso de pressão. Protetor de sobrecarga de tensão para proteger o motor contra quedas pi picos de tensão desligando-o automaticamente em casos de temperatura excessiva. Alimentação 110v ou 220v - monofásico. Potência do motor 1,13 cv, 4(quatro) polos, 2 (dois) pistões (cabeçote) assistência em todo Brasil, preferencialmente norte e nordeste. Garantia mínima de 12 (doze) meses contados a partir da data de entrega/instalação dos equipamentos, devidamente testado e comprovado o perfeito estado de funcionamento dos mesmos. Contra defeitos de fabricação.	3	UND	FIAC	R\$ 4.167,00	quatro mil, cento e sessenta e sete reais	R\$ 12.501,00	doze mil, quinhentos e um reais
VALOR TOTAL DO LOTE 01							R\$	52.561,00

cinquenta e dois mil, quinhentos e sessenta e um reais								
LOTE 02								
1	AUTOCLAVE HORIZONTAL DE MESA (até 75 litros). Câmara de esterilização: aço inoxidável. Capacidade mínima de 10 litros. Modo de operação digital.	1	und	stermax	R\$ 2.850,00	dois mil, oitocentos e cinquenta reais	R\$ 2.850,00	dois mil, oitocentos e cinquenta reais
2	AUTOCLAVE HORIZONTAL DE MESA (até 75 litros). Câmara de esterilização: aço inoxidável. Capacidade mínima de 40 litros. Modo de operação digital.	3	und	stermax	R\$ 4.637,00	quatro mil, seiscentos e trinta e sete reais	R\$ 13.911,00	treze mil, novecentos e onze reais
VALOR TOTAL DO LOTE 02							R\$	16.761,00

dezesseis mil, setecentos e sessenta e um reais								
LOTE 04								
1	BRANÇADEIRA PARA INJEÇÃO. Com estrutura em aço inox, com apoio para braço tipo concha em aço inox, com base em metal inoxidável e com peso suficiente para garantir a estabilidade do apoio de braço, com variação de altura que abranja a faixa de 0,80m e altura máxima de 1,00 m.	7	und	TUBOMED	R\$ 247,00	duzentos e quarenta e sete reais	R\$ 1.729,00	um mil, setecentos e vinte e nove reais
2	BIOMBO. Material de confecção: aço / ferro pintado. Rodízios: possui. Tamanho: triplo.	3	und	TUBOMED	R\$ 363,00	trezentos e sessenta e três reais	R\$ 1.089,00	um mil e oitenta e nove reais
3	CARRO DE CURATIVOS. Material de confecção: aço / ferro pintado. Acessórios: balde e bacia.	2	und	TUBOMED	R\$ 406,00	quatrocentos e seis reais	R\$ 812,00	oitocentos e doze reais
4	CARRO MACA SIMPLES. Material de confecção: aço inoxidável. Possui suporte de soro. Possui grades laterais. Acessório: colchonete	3	und	TUBOMED	R\$ 2.755,00	dois mil, setecentos e cinquenta e cinco reais	R\$ 8.265,00	oito mil, duzentos e sessenta e cinco reais
5	CADEIRA DE RODAS PARA OBESO. Material de confecção: aço / ferro pintado. Braços fixos. Pés fixos. Elevação de pernas: possui. Suporte de soro: possui	1	und	CARONE	R\$ 1.700,00	um mil e setecentos reais	R\$ 1.700,00	um mil e setecentos reais
6	CADEIRA DE RODAS PARA ADULTO. Pés removível. Material de confecção: aço / ferro pintado. Braços fixos. Elevação de pernas: possui. Suporte de soro: possui.	1	und	CARONE	R\$ 773,00	setecentos e setenta e três reais	R\$ 773,00	setecentos e setenta e três reais
7	CADEIRA DE RODAS PEDIÁTRICA. Material de confecção: aço / ferro pintado. Braços: fixo. Pés: removível. Elevação de pernas: possui. Suporte de soro: possui.	2	und	CARONE	R\$ 909,00	novecentos e nove reais	R\$ 1.818,00	um mil, oitocentos e dezoito reais
8	CADEIRA PARA COLETA DE SANGUE. Material de confecção: aço / ferro pintado. Braçadeira regulável	3	und	TUBOMED	R\$ 392,00	trezentos e noventa e dois reais	R\$ 1.176,00	um mil, cento e setenta e seis reais
9	FOCO REFLETOR AMBULATORIAL. Iluminação halogenio. Haste flexível	5	und	SPR	R\$ 492,00	quatrocentos e noventa e dois reais	R\$ 2.460,00	dois mil, quatrocentos e sessenta reais
10	LANTERNA CLINICA. Material de confecção: alumínio. Tipo LED	6	und	MD	R\$ 78,15	setenta e oito reais e quinze centavos	R\$ 468,90	quatrocentos e sessenta e oito reais e noventa centavos
11	MOCHO. Material de confecção: aço / ferro pintado. Possui encosto. Regulagem de altura a gás.	1	und	TUBOMED	R\$ 254,00	duzentos e cinquenta e quatro reais	R\$ 254,00	duzentos e cinquenta e quatro reais
12	MESA DE MAYO. Material de confecção: aço / ferro pintado.	5	und	TUBOMED	R\$ 2.465,00	dois mil, quatrocentos e sessenta e cinco reais	R\$ 12.325,00	doze mil, trezentos e vinte e cinco reais
13	MESA GINECOLÓGICA. Posição do leito: fixo. Material de confecção: madeira com gabinete.	1	und	TUBOMED	R\$ 406,00	quatrocentos e seis reais	R\$ 406,00	quatrocentos e seis reais
14	MESA DE EXAMES. Posição do leito: móvel. Material de confecção: aço / ferro pintado. Gabinete com portas e gavetas: não possui. Acessório: suporte para papel	3	und	TUBOMED	R\$ 125,00	cento e vinte e cinco reais	R\$ 375,00	trezentos e setenta e cinco reais
15	SUPORTE DE SORO. Material de confecção: aço / ferro pintado. Tipo pedestal altura regulável.	5	und	TUBOMED	R\$ 435,00	quatrocentos e trinta e cinco reais	R\$ 2.175,00	dois mil, setecentos e setenta e cinco reais
16	BIOMBO PLUMBIFERO espessura mínimo de 02mm tipo curvo	3	und	KONEX	R\$ 7.129,00	sete mil, cento e vinte e nove reais	R\$ 21.387,00	vinte e um mil, trezentos e oitenta e sete reais

QUIMED - Cia. de Produtos Químicos, Farmacêuticos, Laboriais, Lda - FPP
 José Horta - 317 344113-17



17	ARMARIO VITRINE	15	und	TUBOMED	R\$ (98,00	noventa e oito reais	R\$	1.470,00	um mil, quatrocentos e setenta reais	
18	CARRO PARA TRANSPORTE DEMATERIAS DIVERSOS - especificações físicas: material de confecção polipropileno / similar, com capacidade mínima de 200 litros	10	und	TUBOMED	R\$ 247,00	duzentos e quarenta e sete reais	R\$	2.470,00	dois mil, quatrocentos e setenta reais	
19	CADEIRA - Especificações física: material de confecção em aço / ferro pintado; s/ braços; s/ regulagem de altura; assento/encosto em polipropileno	14	und	TUBOMED	R\$ 363,00	trezentos e sessenta e três reais	R\$	5.082,00	cinco mil e oitenta e dois reais	
VALOR TOTAL DO LOTE 04							R\$	66.234,90		

sessenta e seis mil, duzentos e trinta e quatro reais e noventa centavos

LOTE 05									
1	BISTURI ELETRICO (até 165W) Função bipolar. possui. Microprocessado: mínimo de 100w. Potência: possui. Alarmes: possui.	2	UND	EMAI	R\$ 5.703,00	cinco mil, setecentos e três reais	R\$	11.406,00	onze mil, quatrocentos e seis reais
2	CILINDRO DE GASES MEDICINAIS. Material de confecção: alumínio. Capacidade: mínimo de 03 litros. Suporte com rodízio: não possui. Acessórios: válvula, manômetro e fluxômetro.	4	UND	PROTEC	R\$ 1.101,00	um mil, cento e um reais	R\$	4.404,00	quatro mil, quatrocentos e quatro reais
3	CRIOCAUTÉRIO. Tipo de gás: nitrogênio. Suporte com rodízios: possui. Quantidade de ponteiros: mínimo de 05 350ML	1	UND	NITROSPRAY	R\$ 3.630,00	três mil, seiscentos e trinta reais	R\$	3.630,00	três mil, seiscentos e trinta reais
4	COLPOSCÓPIO. Braços: possui. Câmera: possui. Monitor: possui. Aumento: fixo.	2	UND	MEDPEJ	R\$ 26.200,00	vinete e seis mil e duzentos reais	R\$	52.400,00	cinquenta e dois mil e quatrocentos reais
5	CENTRIFUGA LABORATORIAL. Tipo para tubos - mm. 04 amostras. Tecnologia digital.	2	UND	BENFER	R\$ 1.950,00	um mil, novecentos e cinquenta reais	R\$	3.900,00	três mil e novecentos reais
6	CENTRAL DE NEBULIZAÇÃO. Suporte com rodízios: não possui. Numero com saídas simultaneas: mínimo de 04. Potencia: mínimo de 14 de HP	1	UND	INALAMED	R\$ 1.317,00	um mil, trezentos e dezessete reais	R\$	1.317,00	um mil, trezentos e dezessete reais
7	DETECTOR FETAL. Tipo: portátil. Tecnologia digital	5	UND	MD	R\$ 657,00	seiscentos e cinquenta e sete reais	R\$	3.285,00	três mil, duzentos e oitenta e cinco reais
8	DERMATOSCOPIO. Aumento 10x. Iluminação: halogenio.	1	UND	MD	R\$ 1.330,00	um mil, trezentos e trinta reais	R\$	1.330,00	um mil, trezentos e trinta reais
9	DESTILADOR DE ÁGUA. Especificação: mínimo de 2 litros/hora	1	UND	QUIMIS	R\$ 1.968,00	um mil, novecentos e sessenta	R\$	1.968,00	um mil, novecentos e sessenta
10	ESTETOSCOPIO ADULTO. Tipo: duplo. Auscultador: aço inoxidável.	3	UND	PREMIUM	R\$ 76,65	setenta e seis reais e sessenta	R\$	229,95	duzentos e vinte e nove
11	ESTETOSCOPIO INFANTIL. Auscultador: aço inoxidável. Tipo: duplo.	4	UND	PREMIUM	R\$ 76,65	setenta e seis reais e sessenta	R\$	306,60	trezentos e seis reais e sessenta
12	ESFIGMOMANOMETRO ADULTO. Material de confecção: tecido em algodão. Braçadeira/fecho: metal.	7	UND	PREMIUM	R\$ 92,70	noventa e dois reais e setenta centavos	R\$	648,90	seiscentos e quarenta e oito reais e noventa centavos
13	ESFIGMOMANOMETRO INFANTIL. Material de confecção: tecido em algodão. Braçadeira/fecho: metal.	6	UND	PREMIUM	R\$ 90,00	noventa reais	R\$	540,00	quinhentos e quarenta reais
14	ESFIGMOMANOMETRO OBESO. Material de confecção: tecido em algodão. Braçadeira / fecho: metal	2	UND	PREMIUM	R\$ 98,00	noventa e oito reais	R\$	196,00	cento e noventa e seis reais
15	LARINGOSCÓPIO ADULTO. Composição: 5 lâminas aço inox	2	UND	MD	R\$ 683,00	seiscentos e oitenta e três reais	R\$	1.366,00	um mil, trezentos e sessenta e seis reais
16	MICROSCOPIO LABORATORIAL BÁSICO. Tipo: binocular. Ocular: 10x e 16x. Objetivas: 05. Condensador Koehler: possui.; iluminação LED	2	UND	BIOPTIKA	R\$ 3.100,00	três mil e cem reais	R\$	6.200,00	seis mil e duzentos reais
17	NEBULIZADOR PORTÁTIL. Tipo: ultrassonic. Numero de saídas simultaneas: 01.	1	UND	NS	R\$ 200,00	duzentos reais	R\$	200,00	duzentos reais
18	NEGATOSCÓPIO. Material de confecção: aço / ferro pintado. Tipo parede / 1 corpo	3	UND	TUBOMED	R\$ 406,00	quatrocentos e seis reais	R\$	1.218,00	um mil, duzentos e dezolito
19	OTOSCÓPIO. Bateria convencional. Composição: fibra optica com no mínimo 05 espéculos reusáveis.	6	UND	MD	R\$ 450,50	quatrocentos e cinquenta reais e cinquenta centavos	R\$	2.703,00	dois mil, setecentos e três reais
20	OXIMETRO DE PULSO. Oxímetro portátil, saturação periférica oxigênio 110/220V , autonomia mínima de 4h, saturação 40 a 100% 30 a 220bpm, display LED ou cristal.	7	UND	MD	R\$ 2.375,00	dois mil, trezentos e setenta e cinco reais	R\$	16.625,00	dezesseis mil, seiscentos e vinte e cinco reais
21	OF TALMOSCOPIO. Bateria: convencional. Composição: mínimo de 3 aberturas e 19 lentes.	6	UND	MD	R\$ 800,00	oitocentos reais	R\$	4.800,00	quatro mil e oitocentos reais
22	SELADORA. Aplicação: grau cirúrgico. Tipo: automática/continua. Controle de temperatura: analógico	4	UND	LF	R\$ 7.650,00	sete mil, seiscentos e cinquenta reais	R\$	30.600,00	trinta mil e seiscentos reais

 OUSAFOPF Com. Produtos Químicos e Farmacêuticos Ltda-ERP
 José Hariton Teles dos Santos
 CPF. 312.960.173-20

23	CARDIOTOCÓGRAFO PORTÁTIL - equipamento digital e microprocessado para detecção, indicação dos batimentos cardíacos fetais gemelares (bcf) e da contração uterina (cum), indicação dos parâmetros simultaneamente de bcf1, bcf2 e cum, na faixa de 30-240 bpm para bcf e na faixa de 0,1-100 mmhg para cum, com exibição em displays digitais numéricos independentes, impressão dos registros gráficos dos parâmetros bcf1, bcf2, cum e fm, através de impressora térmica acoplada ao equipamento; - função de alimentação do papel; - velocidade de impressão: 10,20,30 mm/min. - contraste de impressão: 1,2,3 passos; - programação de período de impressão: 0 (desligado), 10,20,30,50,60 min. com auto-stop e auto-start de impressão quando perde o sinal do batimento cardíaco fetal; - zoom do registro gráfico. possuir saída serial rs 232 para central de monitoração e possibilidade de comunicação wireless (sem fio) via bluetooth. acompanhada: - 2 transdutores de ultrassom permitindo monitoração gemelar, - 1 transdutor para cum com respectivas cintas abdominais ajustáveis e reusáveis - 1 marcador de eventos, - 1 estimulador sonoro, 1 tubo de gel, - 1 pacote de papel para termossensível, peso máximo aproximado: 6kg alimentação: comutação automática de voltagem da rede elétrica (110-220 vac) e possibilidade de operação por bateria interna recarregável com duração mínima de 2 horas apresentação na proposta do certificado de conformidade com as normas iec 60601-1-1- nível b.	5	UND	COLPLAST	R\$ 21.600,00	vinte e um mil e seiscentos reais	R\$ 108.000,00	cento e oito mil reais
----	--	---	-----	----------	---------------	-----------------------------------	----------------	------------------------

VALOR TOTAL DO LOTE 05 R\$ 257.273,45

duzentos e cinquenta e sete mil, duzentos e setenta e três reais e quarenta e cinco centavos

LOTE 06

1	DEA - DESFIBRILADOR EXTERNO AUTOMÁTICO. Acessório: 1 eletrodo. Bateria mínima de 50 choques. Tela de ECG; não possui.	6	UND	MACROSUL	R\$ 9.950,00	nove mil, novecentos e cinquenta reais	R\$ 59.700,00	cinquenta e nove mil e setecentos reais
2	ELETRCARDIOGRAFO. Número de canais: 03. Bateria interna: possui. Tela LCD: não possui. Memória: possui. Suporte com rodízios: não possui. Laudo interpretativo: possui. Software para exame em computador: não possui.	6	UND	LF	R\$ 12.120,00	doze mil, cento e vinte reais	R\$ 72.720,00	setenta e dois mil, setecentos e vinte reais
3	DESFIBRILADOR/MONITOR BIFASICO, com marca passo - desfibrilador portátil com tecnologia de onda bifásica para choque, possibilidade de desfibrilação em modo sincronizado (cardioversão) e não sincronizado, desfibrilador manual com escala, selecionável no painel frontal, com botão de descarga no painel frontal, pás de desfibrilação externa adulta com pediatría embutida, deve permitir a carga de energia máxima ate 9 segundos com bateria totalmente carregada, monitor de ecg com traçado contínuo através da tela lcd de alta resolução com no mínimo 5", captação do ecg através de cabo do paciente, eletrodo de multifunção ou através das pás, ter marca-passo transcutâneo integrado de corrente constante (pulso quadrado) e largura de pulso entre 20 a 40 ms, com ajuste de frequência entre 40 a 170 ppm no mínimo, detecção da maioria de pulso de marca-passos implantáveis, deve possuir modos manual e semi automático de desfibrilação (dea), conexão rs232 ou usb ou ir45 para rede via cabo ou wifi, para comunicação dos dados e emissão de alertas, registros de ecg através de papel com largura mínima de 50mm, manual ou automático, após desfibrilação ou qualquer evento acionado de alarme. deve realizar auto teste para verificar a funcionalidade do equipamento, circuito do ecg, carga e descarga do choque e carga da bateria. fonte interna para alimentação em rede alternada 110/220v automatico e recarga da bateria, bateria recarregavel de ion litio com autonomia mínima de 4 horas de monitorização continua de ecg sem a necessidade de troca ou recarga durante este periodo, deve possuir proteção contra a entrada de líquidos igual ou superior a ip:4. deve pesar no máximo (+/-10%) 8kg com a bateria instalada. acessórios mínimos: 01 conjunto de pás internas autoclaváveis, 01 cabode paciente de 3 vias, 01 bateria recarregavel ion litio, 01conjunto de eletrodo descartavel de multifunção, 01 bloco ou rolo de papel para registrador. 01 cabo marca-passo, 01 cabo de alimentação. apresentação na proposta do certificado de conformidade com as normas nbr iec 60601-1-1, nbr iec 60601-1-2	5	UND		R\$ 14.800,00	quatorze mil e oitocentos reais	R\$ 74.000,00	setenta e quatro mil reais

VALOR TOTAL DO LOTE 06 R\$ 206.420,00

LOTE 07

1	CÂMARA PARA CONSERVAÇÃO DE HEMODERIVADOS / IMUNO / TERMOLABEIS. Câmara para conservação de imunobiológicos, Termolabeis e medicamentos com capacidade interna de 120 litros, controle de temperatura micro processado, Imogeneização de temperatura, alarmes, leitura de mínima, máxima e atual temperatura, software de gerenciamento, discador telefonico, controlador de tensão elétrica e sistema de emergência para falta de energia elétrica para 48 horas.	3	UND	ELBER	R\$ 9.983,00	nove mil, novecentos e oitenta e três reais	R\$ 29.949,00	vinte e nove mil, novecentos e quarenta e nove reais
---	---	---	-----	-------	--------------	---	---------------	--

QUINHORT Com. de Produtos
 Químicos e Laboratoriais Ltda-EPP
 José Hamilton Teles dos Santos
 CPF: 312.960.173-20

2	FREEZER CIENTIFICO - Equipamento vertical, de formato externo e interno retangular; Capacidade para armazenamento de mínimo 250 litros; Refrigeração com circulação de ar forçada; Carrocerias em aço inoxidável; Com no mínimo quatro gavetas fabricadas em aço inoxidável; Espessura de mínimo 7 cm nas paredes em poliuretano injetado livre de cfc; Equipado com rodízios com freio. Degelo automático com evaporação de condensado; Painel de comando eletrônico digital microprocessador programável de pelo menos na faixa -15 c a -35 c; temperatura controlada automaticamente por solução; Alarme sonoro de máxima e mínima temperatura; Sistema silenciador de alarme sonoro; Alarme sonoro de falta de energia com bateria recarregável chave geral de energia - liga desliga. Luz interna temporizada com acionamento externo ou com acionamento automático na abertura da porta tensão de acordo com a entidade solicitante.	5	UND	BIOTECNO	R\$	19.000,00	dezenove mil reais	R\$ 95.000,00	noventa e cinco mil reais	
VALOR TOTAL DO LOTE 07								R\$	124.949,00	
VALOR GLOBAL DA PROPOSTA								cento e vinte e quatro mil, novecentos e quarenta e nove reais	R\$	724.199,35

Validade da Proposta: 60 (SESSENTA) DIAS
Prazo de Entrega: 5 (CINCO) DIAS
Condições de Pagamento: 30 (TRINTA) DIAS

O licitante declara que tem o pleno conhecimento, aceitação e cumprirá todas as obrigações contidas no anexo I - Termo de Referência deste edital

Fortaleza, 24 de Novembro de 2017.

Quilômetro
 Quilômetro Com. de Produtos
 Químicos e Laboratoriais Ltda-Epp
 José Martin Rodrigues dos Santos
 CPF: 312.960.173-20

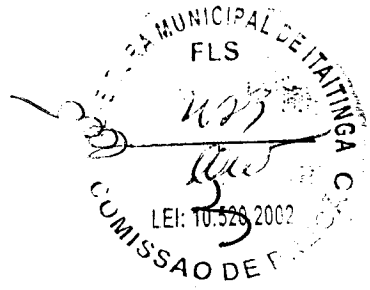



QUIMIFORT Com. de Produtos Químicos e Laboratorial Eireli

Av. Whashington Soares, 5455 - José de Alencar - CEP 60.830-005 - Fortaleza - CE

(85) 3253.4772 FAX: (85) 3253.5628 / quimifortltda@hotmail.com

CNPJ - 41.654.740/0001-29 CGF - 03.914.080-4

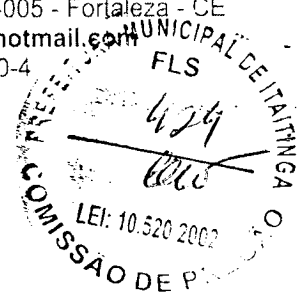

DECLARAÇÕES

À PREFEITURA MUNICIPAL DE ITAITINGA
PREGÃO PRESENCIAL Nº 0911.01/2017/PP

QUIMIFORT COMÉRCIO DE PRODUTOS QUÍMICOS E LABORATORIAL EIRELI, inscrita no CNPJ nº 41.654.740/0001-29, por intermédio de seu representante legal o Sr. JOSÉ HAIRTON TELES DOS SANTOS Brasileiro Casado, Comerciante, portador (a) da Carteira de Identidade nº 93002232804, SSP/CE, e do CPF nº 312.960.173-20

DECLARAÇÃO DE REQUISITOS DA HABILITAÇÃO / CONHECIMENTOS DOS PARAMETROS / ATENDIMENTO DA PROPOSTA

DECLARA sob as penas da lei, para todos os fins de direito a que se possa prestar, especialmente para fazer prova em processo licitatório, na Modalidade PREGÃO PRESENCIAL Nº 0911.01/2017/PP. Junto à PREFEITURA MUNICIPAL DE ITAITINGA, Estado do Ceará, por seu representante legal infra-assinado para cumprimento do previsto no inciso VII do art. 4º da Lei nº 10.520/2002, de 17 de julho de 2002, publicada no DOU de 18 de julho de 2002, que cumpre plenamente os requisitos de habilitação exigidos do Edital do Pregão em epígrafe, tem pleno conhecimento de todos os parâmetros e elementos dos produtos/bens a serem ofertados no presente certame e que sua proposta atende integralmente aos requisitos constantes neste edital.

DECLARAÇÃO DE MENOR TRABALHADOR

Sob as penas da lei, para todos os fins de direito a que se possa prestar, especialmente para fins de prova em processo licitatório, na Modalidade PREGÃO PRESENCIAL Nº 0911.01/2017/PP. Junto à PREFEITURA MUNICIPAL DE ITAITINGA, Estado do Ceará, que, em cumprimento ao estabelecido na Lei nº 9.854, de 27/10/1999, publicada no DOU de 28/10/1999, e ao inciso XXXIII, do artigo 7º, da Constituição Federal, não emprega menores de 18 (dezoito) anos em trabalho noturno, perigoso ou insalubre, nem emprega menor de 16 (dezesseis) anos em trabalho algum, salvo na condição de aprendiz, a partir de 14 (quatorze) anos. Pelo que, por ser a expressão da verdade, firma o presente, sob as penas da lei.

DECLARAÇÃO DOS TERMOS DO EDITAL

Sob as penas da lei, para todos os fins de direito a que se possa prestar, especialmente para fins de prova em processo licitatório, na Modalidade PREGÃO PRESENCIAL Nº 0911.01/2017/PP. Junto à PREFEITURA MUNICIPAL DE ITAITINGA, Estado do Ceará, que concorda integralmente com os termos deste edital e seus anexos;

DECLARAÇÃO DE FATOS SUPERVENIENTES

Que inexistem quaisquer fatos supervenientes impeditivos de nossa habilitação para participar no presente certame licitatório, bem assim que ficamos cientes da obrigatoriedade de declarar ocorrências posteriores, nos termos do art. 32, §2º, da Lei nº 8.666/93. Pelo que, por ser a expressão da verdade, firma o presente, sob as penas da Lei.

DECLARAÇÃO DOS TRIBUTOS / FRETES / VALIDADE DA PROPOSTA

Declara que, nos valores da proposta comercial, estão inclusos todos os tributos, encargos trabalhistas, previdenciários, fiscais e comerciais, taxas, fretes, seguros, deslocamentos de pessoal, custos, demais despesas que possam incidir sobre o fornecimento licitado, inclusive a margem de lucro. Que os bens e / ou materiais serão entregues na cidade de ITAITINGA. Caso nossa proposta seja aceita, comprometemo-nos a efetuar a completa entrega de todos os bens solicitados no prazo máximo de até 05 (cinco) dias após emissão da Ordem de Compra emitida pela Secretaria contratante. Concordamos em manter a validade de 60 dias contados a partir da data. Até que o contrato seja assinado, esta proposta constituirá um compromisso de nossa parte, observada as condições do edital, e caso sejamos vencedores, informamos que mantemos conta bancária na Agência nº 1369-2. C/C 105.156-3 Banco do Brasil. Pelo que, por ser a expressão da verdade, firma o presente, sob as penas da Lei.

DECLARAÇÃO DE MICRO EMPRESA

Declara, sob as penas da lei, que cumpre os requisitos estabelecidos no artigo 3º, bem como não incorre em quaisquer dos impedimentos previstos no § 4º do mesmo artigo, da Lei Complementar Nº. 123, de 14 de dezembro de 2006. Estando apta a usufruir do tratamento favorecido estabelecido nos artigos 42 a 49 da referida lei.

DECLARAÇÃO DE EXIGENCIA DO EDITAL / ATUALIZAÇÃO / PARTICIPAÇÃO DO CERTAME

DECLARAMOS que, examinamos as exigências do referido Edital e, cumprimos plenamente os requisitos de habilitação, com os documentos devidamente atualizados na forma da legislação vigente, que se encontram dentro do envelope 02 - Documentos de Habilitação, em conformidade com o inciso VII, artigo 4º da Lei nº 10.520, de 17 de julho de 2002, para participação do certame licitatório mencionado. Quere realizar-se-á no dia 24 de Novembro de 2017 às 09:00HS

A e. a QUIMIFORT COMÉRCIO DE PRODUTOS QUÍMICOS E LABORATORIAL EIRELI, inscrita no CNPJ nº 41.654.740/0001-29, declara, sob as penas da lei, que atenderá às exigências do Edital no que se refere à habilitação jurídica, qualificação técnica e econômico-financeira, e que está regular perante a Fazenda Nacional, a Seguradora Social e o FGTS e CNDT.

DECLARAÇÃO DE INDONEIDADE PARA LICITAR

Declaro para fins de participação em processo licitatório e sob as penas da lei, que a empresa QUIMIFORT COMÉRCIO DE PRODUTOS QUÍMICOS E LABORATORIAL EIRELI, inscrita no CNPJ sob o nº 41.654.740/0001-29, não foi declarada INIDÔNIA para licitar ou contratar com a Administração Pública, os termos do inciso IV do Art. 87 da Lei 8.666/93, bem como comunicarei qualquer fato ou evento superveniente a entrega dos documentos jurídica, técnica, regularidade fiscal e idoneidade econômico-financeira.

Fortaleza, 23 de Novembro de 2017.



QUIMIFORT Com. de Produtos Químicos e Laboratoriais Ltda-EPP
José Hairton Teles dos Santos
CPF: 312.960.173-20

ESTADO DO CEARÁ - CARTÓRIO MORAIS CORREIA - 4º OFÍCIO DE NOTAS E 2º RTD PJ
TABELA: ANGELA MARIA ARAÚJO MORAIS CORREIA - CNPJ: 06.573.000/0001-67
Rua Major Facundo, 676 - Centro - CEP: 60.025-100 - Fortaleza - CE - Tel: (85) 3464.5900
E-mail: moraiscorreia@moraiscorreia.com.br

Cód.: 387039. Reconheço a(s) assinatura(s) por SEMELHANÇA de:

(1) JOSÉ HAIRTON TELES DOS SANTOS

Do que dou fé, Fortaleza, 23 de novembro de 2017. Total: R\$ 4,16
Selo Digital de Fiscalização - SELO 2 - RECONHECIMENTO DE FIRMA

() - Francisco de A. M. Correia - () - Maria A. L. Soares - () - Silvana M. P. de Souza
() - Luiz Morais Correia Neto - () - Cesar Alexandre Germano Rodrigues
() - Arlene Lemos Rodrigues - Escreventes

VÁLIDO SOMENTE COM SELO DE AUTENTICIDADE.



A

PREFEITURA MUNICIPAL DE ITAITINGA
SECRETARIA MUNICIPAL DE SAÚDE
COMISSÃO PERMANENTE DE LICITAÇÃO

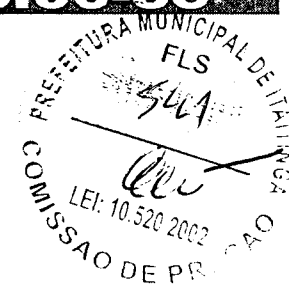

AV. CEL. VIRGÍLIO TÁVORA, Nº 1.710, BAIRRO ANTÔNIO MIGUEL, CEP 61.880-000, ITAITINGA/CE.

PREGÃO PRESENCIAL Nº 0911.01/2017/PP
ENTREGA ENVELOPES: ATÉ ÀS 09H00MIN DO DIA 24 DE NOVEMBRO DE 2017
ABERTURA DA SESSÃO: ÀS 09H00MIN DO DIA 24 DE NOVEMBRO DE 2017

OBJETO: aquisição de material permanente destinados a atender á Rede de Atenção Básica dos PSFS vinculados a Secretaria de Saúde do Município de Itaitinga/CE.

PROPOSTA COMERCIAL

Prezados (a) senhores (a);

Apresentamos nossa proposta para fornecimento do objeto deste pregão, acatando todas as estipulações consignadas no edital, conforme abaixo:

Item	Descritivo, Modelo, Marca, Fabric., Proced. e RMS	Unid.	Qte.	Valor Unit.	Valor Total
LOTE 1 /					
	Aparelho de raio x – odontológico, faixa de tensão (kvp): 01, instalação de parede, modo de operação: analógico. MODELO: ION 70 X – MOVEL MARCA: PROCION FABRICANTE: PROCION RAIOS-X PROCEDENCIA NACIONAL REGISTRO NA ANVISA: 80127670002	Unid.	1	R\$ 4.600,00 (quatro mil e seiscentos reais)	R\$ 4.600,00 (quatro mil e seiscentos reais)
2	Amalgamador odontológico, tipo capsular, modo de operação: digital. MODELO: YG-100 MARCA: KONDETECH FABRICANTE: KONDETECH PROCEDENCIA NACIONAL RMS: DISPENSADO DE REGISTRO NA ANVISA (NÃO CONSIDERADO PRODUTO PARA SAÚDE CONFORME PARAGRAFO 2º ART. 2º- IV. DA RDC 260/02)	Unid.	1	R\$ 650,00 (seiscentos e cinquenta reais)	R\$ 650,00 (seiscentos e cinquenta reais)
3	Bomba de vácuo até 2hp/cv, potencia/vácuo: 0,5 hp /450 mmhg. MODELO: POWER PUMP 4 – PP4 MARCA: DELTRA FABRICANTE: DELTRAMED PROCEDENCIA NACIONAL RMS: DISPENSADO DE REGISTRO NA ANVISA (NÃO CONSIDERADO PRODUTO PARA SAÚDE CONFORME	Unid.	1	R\$ 3.550,00 (três mil quinhentos e cinquenta reais)	R\$ 3.550,00 (três mil quinhentos e cinquenta reais)

BETANIAMED COMERCIAL EIRELI -EPP**CNPJ: 09.560.267/0001-08****INSC. ESTADUAL: 001071076-00-35**

	PARAGRAFO 2º ART. 2º- IV. DA RDC 260/02)				
4	<p>Compressor odontológico, capacidade de 50 litros e potência 2,0 Hp. MODELO: SUPER 50 MARCA: FIAC FABRICANTE: FIAC BRASIL PROCEDENCIA NACIONAL RMS: DISPENSADO DE REGISTRO NA ANVISA (NÃO CONSIDERADO PRODUTO PARA SAÚDE CONFORME PARAGRAFO 2º ART. 2º- IV. DA RDC 260/02)</p>	Unid.	1	R\$ 2.000,00 (dois mil reais)	R\$ 2.000,00 (dois mil reais)
5	<p>Cadeira odontológica completa (equipo/sugador/refletor), cabeceira articulada, unidade auxiliar: 1 ponta, equipo acoplado pneumático, cuba porcelana /ceramica, terminais mínimo de 02, possui seringa tríplice, caneta de rotação: não possui, contra ângulo: não possui, peça reta: não possui, micro motor: não possui, comando base (botão), refletor monofocal (20.000 lux). “Produto Fabricado Conforme RDC Nº 27 de 21 de Junho de 2011 (ANVISA), portaria nº 350 de 06 de Setembro de 2010 (INMETRO), ABNT NBR ISO 6875 e 9680 (ABNT), ABNT NBR IEC 60601-1-2:2006 e Resolução RDC 16 de 28/03/2013 (ANVISA), Regulamento Técnico de Boas Práticas de Fabricação de Produtos Médicos, Sistema de Gestão ISO 9.001/2008 e ISO 13.485/2004 e Diretiva 93/42 / CEE, com a redação que lhe foi dada pela Diretiva 2007/47 / CEE e 98/79 / CE (Através do certificado CE emitido pela MDI EUROPA)”. MODELO: CONJUNTO ODONTOLÓGICO MAGNUS DIAMOND FLEX (Ambidestro) + Acessórios e opcionais inclusos para atendimento na integrada da especificação do edital, conforme segue: 1. Equipo flex pneumático (Equipo) COR DO ESTOFAMENTO: A COMBINAR MARCA: DENTEMED FABRICANTE: DENTEMED EQUIP. ODONT. PROCEDÊNCIA NACIONAL REGISTRO ANVISA: 80349600004 CERTIFICADO DO PRODUTO C/ SELO DO INMETRO CERTIFICADO DO PRODUTO C/ SELO “CE”</p>	Unid.	1	R\$ 9.550,00 (nove mil quinhentos e cinquenta reais)	R\$ 9.550,00 (nove mil quinhentos e cinquenta reais)
6	<p>Fotopolimerizador de resinas, led com fio. MODELO: LED - 5 MARCA: KONDETECH FABRICANTE: KONDETECH PROCEDÊNCIA NACIONAL REGISTRO DA ANVISA: 80022409009</p>	Unid.	1	R\$ 600,00 (seiscentos reais)	R\$ 600,00 (seiscentos reais)
7	<p>Jato de bicarbonato, base metálica para estabilidade, desumidificador, filtro de ar com drenagem automática, possui caneta. MODELO: ALT JET MARCA: ALT FABRICANTE: ALT EQUIPAMENTOS PROCEDÊNCIA NACIONAL REGISTRO DA ANVISA: 80348969002</p>	Unid.	1	R\$ 900,00 (novecentos reais)	R\$ 900,00 (novecentos reais)
8	<p>Ultrassom odontológico, jato de bicarbonato integrado, modo de operação digital, possui caneta / transdutor do ultrassom autoclavável. MODELO: BIOSCALER SB MARCA: ORTUS FABRICANTE: ORTUS PROCEDÊNCIA NACIONAL</p>	Unid.	1	R\$ 2.500,00 (dois mil e quinhentos reais)	R\$ 2.500,00 (dois mil e quinhentos reais)

RUA ANTONIO GRAVATA Nº 132 BAIRRO BETÂNIA**BELO HORIZONTE, MINAS GERAIS. CEP: 30.570-040****TELEFONE: (031) 3374-7799 EMAIL: betaniamed@bol.com.br**

REGISTRO DA ANVISA: 80164030008				
9	<p>Caneta de alta rotação: esterilizável em autoclave a 135°C suportando mais de 1000 ciclos, possuir 420.000 rotações por minuto, confeccionada em aço inox com canais arredondados de peça paralelos ao corpo da caneta, sistema de conexão dois furos spray triplo para refrigeração da broca, controle da rotação através do pedal da comando, turbina balanceada, rolamentos brocas por pressão sobre a cabeça da caneta sem a utilização de saca-broca, baixo nível de ruído, baixo consumo de ar (35 litros/mim), pressão de trabalho ao psi, alto toque axial e radiai e é esterilizável em autoclave a 135°C suportando mais de 1000 ciclos de peso máximo 60,5g.</p> <p>“Produto Fabricado Conforme ABNT NBR ISO 7785-1: 1999 e Resolução RDC 16 de 28/03/2013 (ANVISA), Regulamento Técnico de Boas Práticas de Fabricação de Produtos Médicos, Sistema de Gestão ISO 9.001/2008 e ISO 13.485/2004”.</p> <p>MODELO MAGNUS PB TRIJATO MARCA DENTEMED FABRICANTE DENTEMED PROCEDENCIA NACIONAL REGISTRO ANVISA: 80349600005</p>	Unid.	15	 <p>R\$ 450,00 (quatrocentos e cinquenta reais)</p> <p>R\$ 6.750,00 (seis mil setecentos e cinquenta reais)</p>
10	<p>Contra ângulo: esterilizável em autoclave a 135°C suportando mais de 1000 ciclos e acoplável ao micromotor através de sistema intra, com relação de transmissão 1:1, possui corpo em alumínio e latão, giro livre de 360° sobre o micro motor, tamanho reduzido da cabeça, deve permitir o a utilização de brocas de alta e baixa rotação, fixação da broca de baixa rotação com trava.</p> <p>“Produto Fabricado Conforme Resolução RDC 16 de 28/03/2013 (ANVISA), Regulamento Técnico de Boas Práticas de Fabricação de Produtos Médicos, Sistema de Gestão ISO 9.001/2008 e ISO 13.485/2004”.</p> <p>MODELO CONTRA ANGULO MAGNUS MARCA DENTEMED FABRICANTE DENTEMED PROCEDENCIA NACIONAL REGISTRO ANVISA: 80349609001</p>	Unid.	15	<p>R\$ 400,00 (quatrocentos reais)</p> <p>R\$ 6.000,00 (seis mil reais)</p>
11	<p>Micro motor: esterilizável e autoclave a 135°C suportando mais de 1000 ciclos, com sistema de conexão 2 furos, sistema intra de encaixe rápido das pontas com giro de 360° das peças acopladas, spray externo, com recurso de máximo de 65 litros/mim, peso máximo de 92g.</p> <p>“Produto Fabricado Conforme Resolução RDC 16 de 28/03/2013 (ANVISA), Regulamento Técnico de Boas Práticas de Fabricação de Produtos Médicos, Sistema de Gestão ISO 9.001/2008 e ISO 13.485/2004”.</p> <p>MODELO MICROMOTOR MAGNUS MARCA DENTEMED FABRICANTE DENTEMED PROCEDENCIA NACIONAL REGISTRO ANVISA: 80349609001</p>	Unid.	5	<p>R\$ 450,00 (quatrocentos e cinquenta reais)</p> <p>R\$ 2.250,00 (dois mil duzentos e cinquenta reais)</p>
12	<p>Compressor de uso odontológico: indicado para 2 consultórios com bomba de vácuo (2 sugadores). Volume de reservatório 45 litros. Totalmente isento de óleo. Não necessita lubrificação. Reservatório com tratamento interno antioxidante. Chave geral liga/desliga e válvula de segurança. Deve possuir dispositivo de alívio do excesso de pressão. Protetor de sobrecarga de tensão para proteger o motor contra quedas pi picos de tensão</p>	Unid.	3	<p>R\$ 4.000,00 (quatro mil reais)</p> <p>R\$ 12.000,00 (doze mil reais)</p>

BETANIAMED COMERCIAL EIRELI EPP**CNPJ: 09.560.267/0001-08****INSC. ESTADUAL: 001071076.00-35**

desligando-o automaticamente em casos de temperatura excessiva. Alimentação 110 v ou 220 v - monofásico. Potência do motor 1,13 cv, 4 (quatro) apoios, 2 (dois) pistões (cabeçote). MODELO: S45 MARCA: SCHUSTER FABRICANTE: SCHUSTER PROCEDENCIA NACIONAL RMS: DISPENSADO DE REGISTRO NA ANVISA (NÃO CONSIDERADO PRODUTO PARA SAÚDE CONFORME PARAGRAFO 2º ART. 2º- IV. DA RDC 260/02)					
---	--	--	--	--	--

VALOR TOTAL DO LOTE
R\$ 51.350,00 (CINQUENTA E UM MIL TREZENTOS E CINQUENTA REAIS).

LOTE 2

2	Autoclave horizontal de mesa (até 75 litros). Câmara de esterilização: aço inoxidável. Capacidade de 12 litros. Modo de operação digital. MODELO: 12 AEE MARCA: STERMAX FABRICANTE: STERMAX PROCEDÊNCIA NACIONAL REGISTRO DA ANVISA: 10430810009	Unid.	1	R\$ 3.200,00 (três mil e duzentos reais)	R\$ 3.200,00 (três mil e duzentos reais)
	Autoclave horizontal de mesa (até 75 litros). Câmara de esterilização: aço inoxidável. Capacidade de 40 litros. Modo de operação digital. MODELO: 40 ASE MARCA: STERMAX FABRICANTE: STERMAX PROCEDÊNCIA NACIONAL REGISTRO DA ANVISA: 10430810009	Unid.	3	R\$ 5.500,00 (cinco mil e quinhentos reais)	R\$ 16.500,00 (dezesesseis mil e quinhentos reais)

VALOR TOTAL DO LOTE
R\$ 19.700,00 (DEZENOVE MIL E SETECENTOS REAIS).

VALOR TOTAL DA PROPOSTA:
R\$ 71.050,00 (SETENTA E UM MIL E CINQUENTA REAIS).

CONDIÇÕES DE FORNECIMENTO:

Validade da Proposta:	60 (sessenta) Dias - CONFORME EDITAL
Condições de Pagamento	30 (trinta) Dias - CONFORME EDITAL
Prazo de Entrega:	05 (cinco) Dias - CONFORME EDITAL
Local de Entrega:	CONFORME EDITAL
Garantia	CONFORME EDITAL
Frete / Impostos:	INCLUSOS

DADOS BANCÁRIOS:

Banco	BANCO DO BRASIL
Agencia	1229-7
Conta Corrente	124.000-5

DADOS DA EMPRESA PARA FORMULAÇÃO DE CONTRATO:

Empresa	BETANIAMED COMERCIAL EIRELLI - EPP
---------	------------------------------------

RUA ANTONIO GRAVATA Nº 132 BAIRRO BETÂNIA
BELO HORIZONTE, MINAS GERAIS. CEP: 30.570-040
TELEFONE: (031) 3374-7799 EMAIL: betaniamed@bol.com.br

BETANIAMED COMERCIAL EIRELI - EPP**CNPJ: 09.560.267/0001-08****INSC. ESTADUAL: 001071076.00-35**

CNPJ:	09.560.267/0001-08	Insc. Estadual;	001.071.076-0035
Endereço	RUA ANTONIO GRAVATA, Nº 132, BAIRRO BETÂNIA, CEP 30.570-040, BELO HORIZONTE/MG.		
Telefones	(31) 3374-7799 / 33777500 / (31) 9313-4585		
Email:	betaniamed@hotmail.com / betaniamed@bol.com.br		
RESPONSÁVEL PELA ASSINATURA:			
Nome do Signatário	LEONARDO ANTÔNIO RODRIGUES CURY		
Função	SÓCIO/ADMINISTRADOR		
Estado civil	CASADO	Nacionalidade	BRASILEIRO
Identidade	M - 4.010.917-SSP/MG	CPF	758.729.606-97
Residência:	RUA INSPETOR JOSÉ APARECIDO, Nº 76, SÃO BENTO, BELO HORIZONTE/MG.		

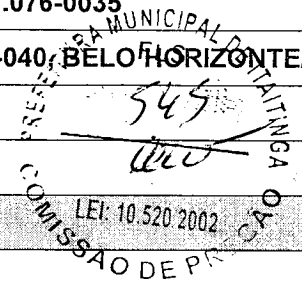

A empresa **Betaniamed Comercial Eireli - EPP**, declara:

❖ O pleno conhecimento das exigências e das obrigações constante no edital de pregão presencial e seus respectivos anexos, submetendo a todas as condições nele estipulada, principalmente sendo vencedor da licitação.

❖ Que os produtos são de qualidade, fabricados conforme ABNT e ANVISA - (agência nacional de vigilância sanitária), garantindo o cumprimento a legislação sanitária quanto às normas. Garantindo a qualidade, através de bateria de testes para aprovação, feita pela equipe técnica de fabrica, e vistoriada pelo nosso engenheiro técnico pra averiguação e conformidade dos produtos conforme exigência da ANVISA e da ABNT, o mesmo registrado sob o CREA-MG de nº 5976.

❖ Sob penas da lei, em especial o art. 299 do Código Penal Brasileiro, que a proposta apresentada pela empresa proponente para participar da licitação que trata o presente edital, foi elaborada de maneira dependente pela empresa proponente, que devera vir no mesmo envelope das propostas.

❖ O comprometo-me a manter, durante a execução do contrato, em compatibilidade com as obrigações assumidas, todas as condições de habilitação e qualificação exigidas na presente licitação e que a validade da proposta será conforme solicitado no edital e que a garantia será por um período de 12 (doze) meses contra defeitos de fabricação, depois de efetuada sua entrega.

❖ Os preços propostos contemplam todas as despesas necessárias para execução do contrato conforme edital de licitação, bem como todos os tributos, encargos trabalhistas, previdenciários, fiscais e comerciais, taxas, fretes, seguros, deslocamentos de pessoal, custos e demais despesas que possam incidir sobre o fornecimento licitado.

❖ Caso sejamos vencedores segue os dados completos da pessoa responsável por assinar o instrumento de contrato que eventualmente seja firmado pelas partes: Sr. Leonardo Antonio Rodrigues Cury, brasileiro, casado, portador do CPF Nº 758.729.606-97 e da cédula de identidade CI M4 010.91, sócio diretor, telefone (31)

**RUA ANTONIO GRAVATÁ Nº 132 BAIRRO BETÂNIA
BELO HORIZONTE, MINAS GERAIS. CEP: 30.570-040
TELEFONE: (031) 3374-7799 EMAIL: betaniamed@bol.com.br**

3374-7799 e-mail betaniamed@hotmail.com, residente e domiciliado na Rua Inspetor José Aparecido, nº 76, São Bento, município de Belo Horizonte/MG.

23/11/2017

F. A. M.

**MORAIS
CORREIA**

FRANCISCO ANTÔNIO ALVES NOGUEIRA
PROCURADOR AUTORGADO
CI Nº 920.021.811-28 - SSP/CE
CPF Nº 356.790.263-68

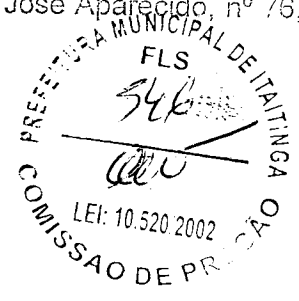

ESTADO DO CEARÁ - CARTÓRIO MORAIS CORREIA - 4º OFÍCIO DE NOTAS E 2º RTDPJ
TABELIA: ÂNGELA MARIA ARAÚJO MORAIS CORREIA - CNPJ: 06.573.000/0001-67
Rua Major Facundo, 676 - Centro - CEP: 60.025-100 - Fortaleza - CE - Tel: (84) 3464.5900
E-mail: moraiscorreia@moraiscorreia.com.br

Ed. 387424. Reconheço a(s) assinatura(s) por AUTÊNTICA de:

(1) FRANCISCO ANTONIO ALVES NOGUEIRA

Do que dou fé. Fortaleza, 23 de novembro de 2017. Total: R\$ 4,16
Selo Digital de Fiscalização - SELO 2 - RECONHECIMENTO DE FIRMA

- Francisco de A. M. Correia - () - Maria A. L. Soares - () - Silvana M. P. de Sousa
- () - Luiz Morais Correia Neto - () - César Alexandre Germano Rodrigues
- () - Arlene Lemos Rodrigues - Escreventes

os dados do ato em:
portal.tjce.jus.br/portal

VÁLIDO SOMENTE COM SELO DE AUTENTICIDADE



[Handwritten signatures and initials]

[Handwritten signatures and initials]

2
Anos
de garantia



Ion 70X Digital

Aparelho microprocessado é a otimização da técnica radiológica que inclui todos os recursos que privilegiam a precisão, segurança e qualidade, elementos fundamentais para obtenção de diagnósticos precisos.



70KV
8mA

Modelo Coluna Móvel

Braço articulável com movimentação vertical e horizontal, proporciona movimentos suaves e facilidade de posicionamento.

Base totalmente construída em ferro fundido, garantindo maior estabilidade no deslocamento do aparelho.

Rodas confeccionadas em acrílico de alta resistência, com freio para travamento, garantindo maior funcionalidade.

Qualidade Radiográfica

Tempo de exposição rigidamente controlado por dispositivo eletrônico digital microprocessado, o que permite a obtenção de radiografias com qualidade constante e tempos de exposições exatos.

Proteção Radiológica

Rigorosamente controlada e testada, não permite fugas de radiação.

O Aparelho também está equipado com colimador de chumbo de 1mm que direciona os raios para o objetivo radiográfico principal.

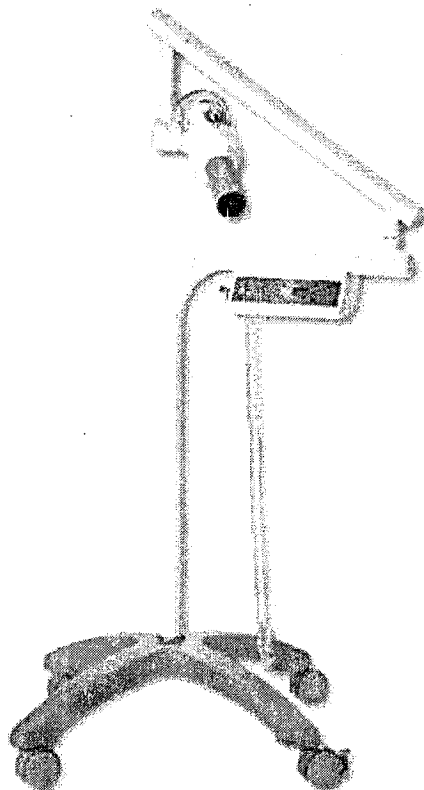

Equipamentos

Funcionamento em 127 e 220 volts (conversão manual).

Comando Eletrônico Digital Microprocessado Centesimal.

Cabeçote de Raios X com ampola totalmente imersa em óleo isolante especial, fechado à vácuo, proporcionando uma vida mais longa ao aparelho.

Cabo espiralado que permite o disparo em até 5mts de distância.

Articulações com movimentos de 360°.

Pintura com tinta poliuretana propiciando uma melhor harmonia com o conjunto do consultório.

Laudo Radiométrico (Radiação de Fuga)

Os equipamentos Procion, são individualmente atestados por um físico credenciado, o laudo técnico acompanha o produto, de acordo com o Ministério da Saúde, Portaria SUS 453, 01.06.98.

Características Técnicas

Rede127 - 220Volts AC

Correntes de Uso12A (127V) 5.5A (220V)

Modelo 70 KV

Tempo de exposição.....0.07 a 3 seg.

Intensidade de corrente do Tubo8 mA

Foco0.8 x 0.8 mm

Registro MS

80127670002

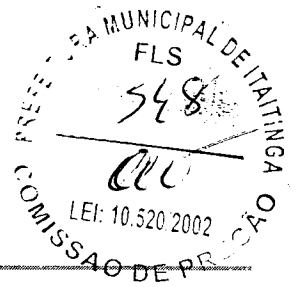

Modelo Fixo De Parede

Braço articulável com movimentação vertical e horizontal, proporciona movimentos suaves e facilidade de posicionamento.

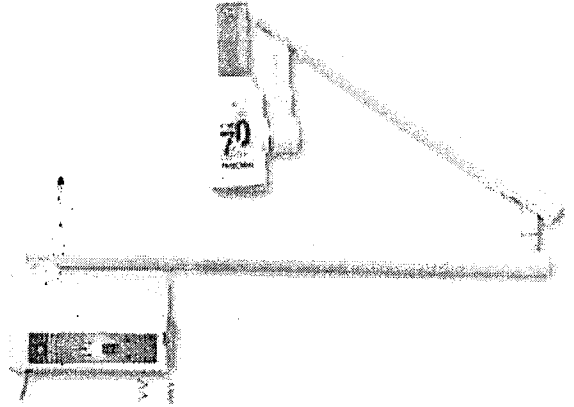

Voltar

Rua França, 1940 - Vila Elisa
CEP: 14075-490 - Ribeirão Preto (SP), Brasil
Telefones: (16) 3969-5438, (16) 3626-5676, (16) 3628-3148

Handwritten mark

Handwritten signatures and initials



referência em equipamentos odontológicos

empresa

produtos

revendedores

assistência técnica

contato



YG-100 Amalgamador

Aparelho misturador de cápsulas de amálgama pré-dosificadas. Painel digital de fácil comando com tampa protetora transparente para melhor visualização. Proporciona mistura homogênea e de estrutura adequada, atingindo 4.200 rpm (+/-10%). Design moderno, baixo nível de ruído com ajuste de memória do tempo a ser selecionado para cada mistura. Fácil limpeza.



Led-5



Led-6



Scaler Jet



Scaler Jr

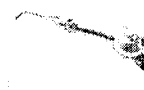

Practical Jet



YG-100



Kondormix



Lavadora CD-4820



Lavadora CD-4860



Scaler Pet

Kondentech Indústria e Comércio Ltda.- EPP | Todos os direitos reservados ©

Handwritten signatures and initials at the bottom right of the page.

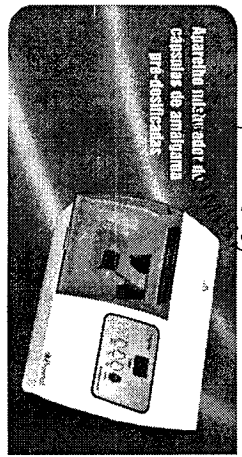
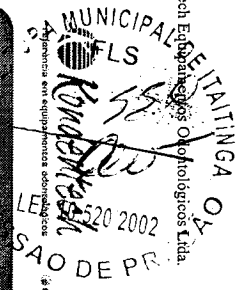

YG-100 Amalgamador
 Aparelho misturador de cápsulas de amálgama pré-dosificadas. Painel digital de fácil comando com tampa protetora transparente para melhor visualização. Proporciona mistura homogênea e de estrutura adequada, atingindo 4.200 rpm (+/-10%). Design moderno, baixo nível de ruído com ajuste de memória do tempo. Ser selecionado para cada mistura. Fácil limpeza.

- empresa
- produtos
- novidades
- assistência técnica
- contato

- Led-5
- Led-6
- Scaler Jet
- Scaler 2r
- Practical Jet
- YG-100
- Kondomix
- Lavadora CD-4820
- Lavadora CD-4860
- Scaler Pat

Kondartech Indústria e Comércio Ltda. - EPP | Todos os direitos reservados ©

Handwritten initials

Handwritten signatures and initials

Arquivos em PDF (Clique para Baixar)

-  [Manual de instruções - PP4 - Rev. 03](#)

Fotos (Clique para Ampliar)

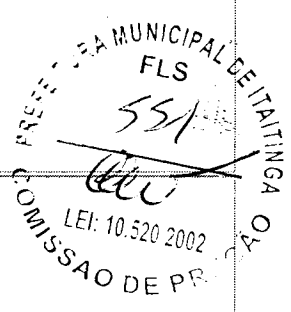
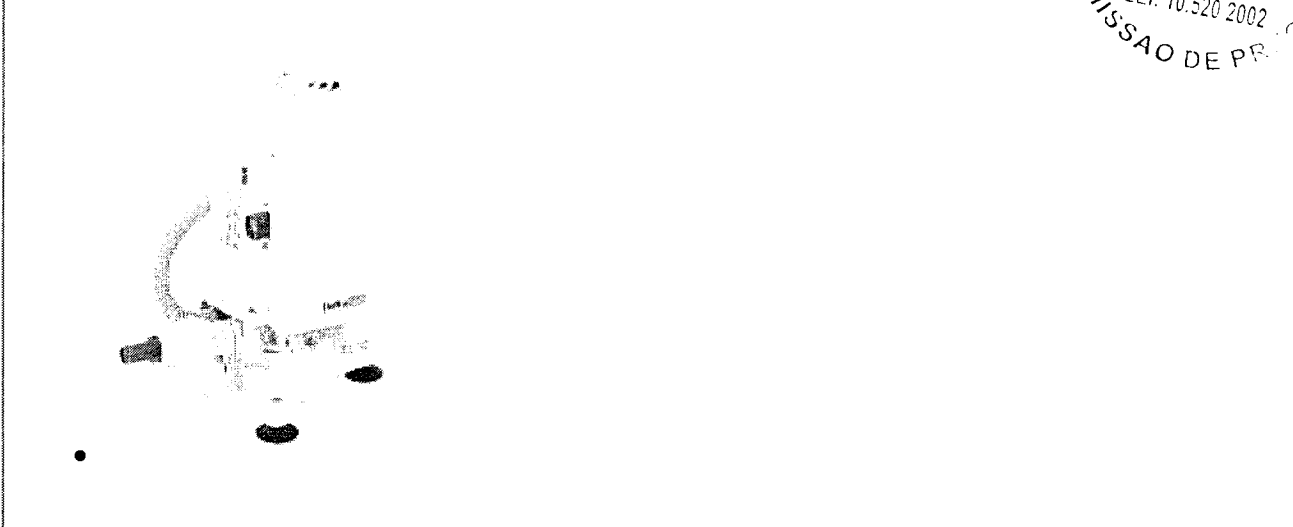

Rua Major Carlos Del Prete, 1901 – Cerâmica São Caetano do Sul/SP – CEP 09530-001

[Home](#) / [Deltramed](#) / [Produtos](#) / [Eventos](#) / [Distribuidores](#) / [Assistência](#) / [Fale Conosco](#)

Copyright © 2013 [deltramed.com.br](#) Todos os direitos reservados.

[blz.com.br](#)

Handwritten mark

Handwritten signatures and initials:
 06 A E
 (Other illegible signatures)

Atendimento Ao Cliente (11) 4224-3080

Envie-nos um e-mail



- [Home](#)
- [Deltramed](#)
- [Produtos](#)
- [Downloads](#)
- [Distribuidores](#)
- [Assistência](#)
- [Pesquisar](#)



Bombas de vácuo > Bomba de vácuo PP4

Funcionamento com água para uso clínico ou laboratorial.

Atende até 4 consultórios simultaneamente;

Indicada para clínicas ou consultórios que necessitem de grande distância para instalação, com baixo nível de ruído;

Envia os detritos diretamente para o esgoto;

Turbina completa em Nylon, tornando o monobloco leve, não oxidável, com alta resistência e baixo custo;

Protetor térmico contra sobreaquecimento;

Filtros localizados nas entradas de água e sucção garantem maior segurança, evitando desgastes prematuros e travamentos, aumentando a vida útil;

Acionamento 12 Vdc;

1 ano de garantia.

Motor: WEG

Potência: 1 HP / 750W

Tensão: 127V ou 220V ~ monofásico

Comando: 12VCC

Vazão de ar máxima: 300 L/min

Rotação (RPM): 3.500 – 60Hz

Consumo de água: 0,3 L/min

Vácuo máximo: 610 mmHg*

Capacidade: até 4 consultórios

Nível de ruído: 68 dB (A)

Peso líquido: 15,5 Kg

Dimensões (L x C x A): 26 x 33 x 36 cm

*Desempenho em C.A/60Hz ao nível do mar.

O rendimento da bomba à vácuo está associado ao número de consultórios e a distância de instalação. Para maiores esclarecimentos, entre em contato com nosso departamento técnico, através do telefone (11) 4224-3080.

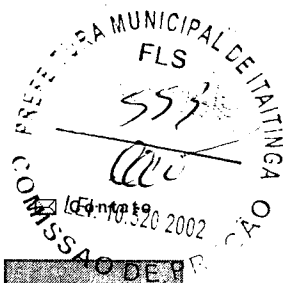

Home

EMPRESA

NOVIDADES TÉCNICAS

QUALIDADE TOP

ASSISTÊNCIA TÉCNICA

COMPRESSORES DE AR ISENTO DE ÓLEO

COMPRESSORES DE PARAFUSO

SUPER 50

MODELO SUPER 50

- IDEAL PARA UM CONSULTÓRIO
- INDICADO PARA USO EXTERNO
- RESERVATÓRIO DE 50 LITROS VERTICAL

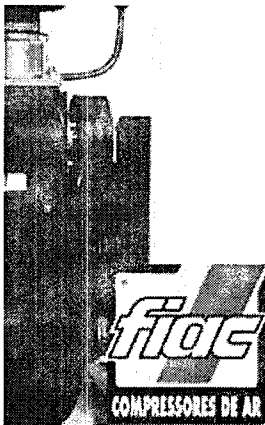
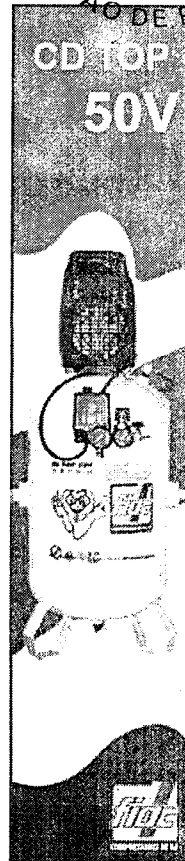
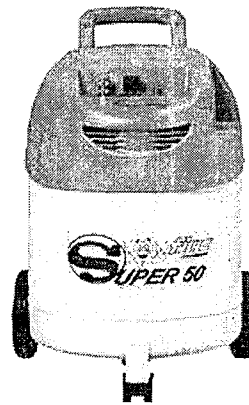

compressores a parafuso de alta eficiência

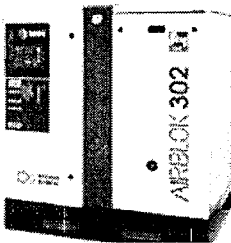

GRUPO FIAC IN THE WORLD



CARACTERÍSTICAS TÉCNICAS

Reservatório	50 Litros
Volume de Ar Aspirado	6 PCM 170 lts/min.
Pressão Máx. de Operação	120 Lbf/pol ²
Número de Cabeçotes	1
Estágio	1
Pintura Interna	Sim
Regulador de Pressão	Sim
Acionamento do Motor	Direto
Isto de Óleo	Sim
Ideal para	01 Consultório
Dimensões do Compressor	C48 x L45 x A70 cm
Dimensões da Embalagem	C43 x L43 x A74 cm
Peso	32 kg
Garantia	01 Ano

CARACTERÍSTICAS ELÉTRICAS

Potência	2,0 CV
Rotação	2300 rpm
Protetor Elétrico	Sim
Voltagem	110 ou 220 V



Av. Jorge Fernandes Mattos, 181 - Araraquara/SP - fones: (16) 3334-7080 / 3334-7081 - fax: (16) 3334-7089 - fiac@fiacbrasil.com.br

Handwritten signatures and initials:

08 AC

29/09/2017 17:00

Dentamed
SEGURANÇA E TECNOLOGIA
APLICADAS À ODONTOLOGIA



Magnus Diamond Flex Pneumático ■
Cinco pontas, refletor de LED, biarticulado

**VALORIZANDO
SEU CONFORTO**

CE

ISO
13485

ISO
9001



CREA

BRASIL
GOVERNO FEDERAL

09 A

Dentemed
E OSEGUURANÇA E TECNOLOGIA
APLICADAS À ODONTOLOGIA

■ *Magnus Diamond Cart*



■ *Magnus Diamond Flex*



Cadeira Ortoloft®:

- O9 movimentos: 04 individuais e 05 automáticos (cita a zero e 03 posições de trabalho + Last Position -5° Trendelenburg);
- Pedal de comando acoplado a base com acionamento por botões e joystick;
- Encosto e assento confortável e anatômico de fácil higienização;
- Estrutura resistente e estável (dispensa fixação) com pintura lisa e branco dental, com tratamento anticorrosivo e antibacteriano e com a base com debrum antiderrapante;
- Sistema fuso de elevação (motorizador isento de óleo): Tensão de Alimentação: 90 a 240 Vac — 50/60 Hz; força max. de 600kg; certificado pela DEWERT/PTP (ISO 9001, ISO 14.001 e Rohs); suporta paciente de até 200kg;
- Botão vermelho de Stop Emergencial conforme a Norma Internacional IEC 60.601-3 (NIVETRO).

Refletor:

- Luminosidade de 25.000 (+/- 15%), Lux a 6.000 (+/- 15%) selecionada em 04 intensidades;
- Acendimento e desligamento sincronizado com as posições automáticas;
- Manopla removível para esterilização;
- Proteção do espelho multifacetado com sistema de bolha.

Equipos: Cart ou Flex

- Mesa em plástico resistente (proteção UV);
- Seringa triplice, com bico removível e autoclavável;
- Terminais bordem, para alta e baixa rotações;
- Sistema pneumático e automático para acionamento nos terminais;
- Reservatório de água;
- Suporte dos instrumentos com angulação de 45°;
- Pedal de comando, pneumático e progressivo
- Bandeja em aço inox, removível e autoclavável;
- Mangueiras lisas, arredondadas, leves e flexíveis.

Unidade Auxiliar:

- Estrutura resistente em plástico (proteção UV);
- Estrutura resistente com pintura lisa em branco dental;
- Cuba removível de altíssima resistência;
- Condutores de água em aço inox, removíveis e autoclaváveis;
- Sugador automático, com separador de detritos e tela em inox.

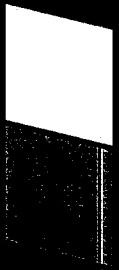

CORES DISPONÍVEIS



PRATA

O1 (uma) alavancas sublaterais, regulagem longitudinal.

OURO

O2 (duas) alavancas sublaterais, regulagem longitudinal e de inclinação.

OURO CROMADO

O2 (duas) alavancas sublaterais, regulagem longitudinal e de inclinação, pés cromados e rodízios de silicone.

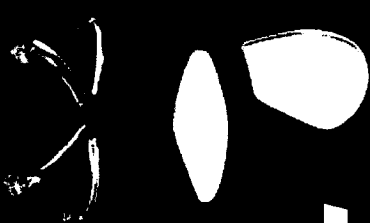



referência em equipamentos odontológicos

empresa

produtos

revendedores

assistência técnica

contato

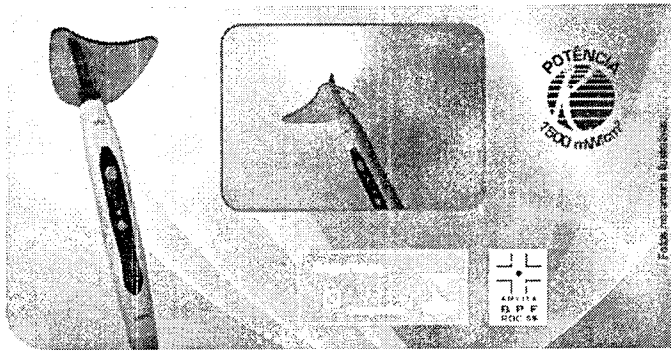
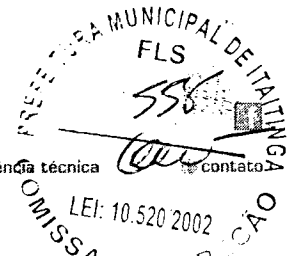

LED 5 - FOTOPOLIMERIZADOR DE RESINAS COM FIO E LED DE ÚLTIMA GERAÇÃO

Fotopolimerizador a Led com fio indicado para fotopolimerização de resinas compostas ou qualquer substância sensível à faixa c luz no espectro de 440nm à 480nm aproximadamente. Emite l fria (azul) através de caneta portátil. Leve, de fácil assepsia manuseio. Possui 3 modos de operação (rápida, gradual e pu sante). Garantia: 12 meses. Produto com certificação INMETR Registro ANVISA nº: 80022409009



Led-5



Led-6



Scaler Jet

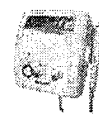

Scaler Jr

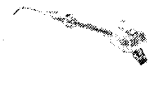

Practical Jet

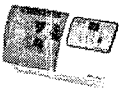

YG-100



Kondomix



Lavadora CD-4820

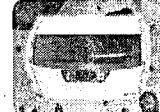

Lavadora CD-4860



Scaler Pet

Kondentech Indústria e Comércio Ltda.- EPP | Todos os direitos reservados ©

Handwritten signatures and initials, including 'A.C.' and '10'.

Jato de Bicarbonato ALTJET 1.

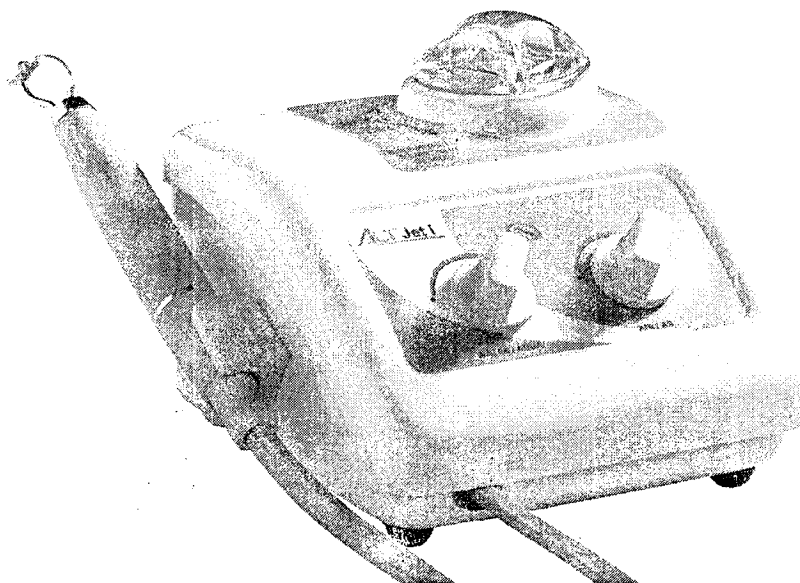

Descrição:

EQUIPAMENTOS PARA PROFILAXIA DENTÁRIA COM JATO DE BICARBONATO.

O jateamento de superfícies utiliza o bicarbonato de sódio.

Através de um sistema de geração de partículas o mesmo fica em suspensão e são inseridos num jato de ar comprimido.

A colocação do pó de bicarbonato de sódio é feita através de um reservatório localizado na parte superior do equipamento.

A pressurização interna ocorre através do terminal do micro-motor do equipo, facilitando seu funcionamento e dispensando ligações externas de ar e água.

Despressurização interna através de varredura automática do bicarbonato, ocorrendo do reservatório até a peça de mão.

Filtro de ar com drenagem semi automática.

Registros com ajuste fino do fluxo de água e do fluxo de ar com pó de ((bicarbonato de sódio, possibilitam adequar a necessidade de cada operação.

Caneta do jato de bicarbonato autoclavável.

Tel. / PABX: (16) 3969.8300 – Fax: (16) 3969.3408 – E-mail: altequipamentos@altequipamentos.com.br
(altequipamentos@altequipamentos.com.br)
Rua Amparo, 668 – Vila Mariana – 14075-120 – Ribeirão Preto/SP

HOME
Página inicialINSTITUCIONAL
Nossa empresaPRODUTOS
Linha de produtosNOTÍCIAS
Últimas NotíciasSUPPORTE MUNICIPAL CONTATO
Assistência Técnica FLS Atendimento**Bioscaler sem reservatório** Conheça nossa linha de produtos

Offline

Especificações Manuais & Documentos Intenção de compra

Barelho de Ultrassom e Profilaxia sem Reservatório

Passe o mouse

Potência de 29KHz a 33KHz, Ajuste digital da potência de ultrassom em 6 níveis. Exclusivo sistema de bico profilático*. Acessórios: 3 insertos para perio e chave com torquímetro, Capa do transdutor e bico do jato profilático totalmente removível e autoclavável.

CERTIFICAÇÕES Os equipamentos BIOSCALER são fabricados pela Ortus, empresa cujo Sistema de Gestão de Qualidade é certificado e está em conformidade com as Boas Práticas de Fabricação (ANVISA/RDC-059).

Pressão de entrada de ar 40 a 80 lbs

Pressão de entrada de água 20 a 40 lbs

Consumo de água (ponta jato) Até 45 ml/min

Consumo de água (ultrassom) Até 15 ml/min

Consumo de ar Até 10 L/min

Consumo elétrico 29 watts/hr

Peso Líquido 2,950 kg

Dimensões exteas (L x A x P) . 185x322x260 mm

Voltagem 90 - 240 VAC

Frequência de rede 50/60 Hz

Frequência do transdutor 29 a 33 kHz

Temperatura de trabalho 15 a 40°C

Fusível 2A - 250V

Capacidade do reservatório 40 g

Garantia 1 ano

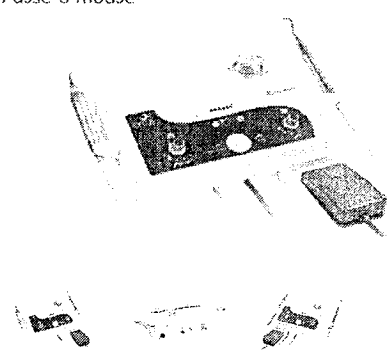
**Entre em Contato**

Ortus Indústria e Comércio Ltda
Rua Santos Dumont, 2748
37303-250 Campo Mourão-PR

(44) 3529 1619 / (44) 3529-1258 / (44) 3016-2702

contato@ortus.com.br

sac@ortus.com.br

Ortus, empresa brasileira fabricante de produtos para saúde, desenvolve equipamentos de alta tecnologia que visam sempre a qualidade e satisfação de cada cliente.

Acesso Rápido

Fale com um Atendente
Portal Do Técnico Ortus
Formulário de Garantia
Manuais para Download
Rede de Autorizadas
Termos de Garantia
Perguntas Frequentes
Pedido de peças Asstec

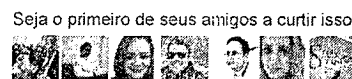

Dentemed

BIOSEGURANÇA E TECNOLOGIA
APLICADAS À ODONTOLOGIA



MAGNUS FG / FG Trijato

Acompanha 01 saca-broca em poliacetal.

- Corpo em alumínio e cabeça em latão
- Diâmetro da cabeça trijato: 11 mm
- Diâmetro da cabeça monojato: 09 mm
- Nível de ruído: 64 db
- Spray único ou triplo
- Retirada da broca: saca-broca
- Pressão de entrada do ar comprimido: 30 ± 2 PSI (regulada no equipo)
- Consumo de ar: 36 a 40 L/min
- Acionamento no pedal do equipo
- Brocas compatíveis: entre 1,590 e 1,600 mm (diâmetro)
- Comprimento: 25 mm (máx.)
- Esterilização: autoclave com vapor úmido Saturado a $135^{\circ}\text{C} / 2,2$ bar
- Conexão universal - Borden (ISO 9168)
- Torque: 0,13 Ncm - 64 N
- Rolamento cerâmico ou aço inox
- Rotação máxima: 420.000(+/-) RPM

Opcionais: agulha para desobstruir spray da alta rotação, guarnição Borden, estojo de alumínio esterilizável, lubrificante para alta e baixa - 200 ml - e bolsa.

A temperatura para autoclavagem não deve exceder 135°C .

MAGNUS Push Button / PB Trijato

Retirada de broca push button.

VALORIZANDO SEU CONFORTO.

Nº Registro Anvisa - 80349600005



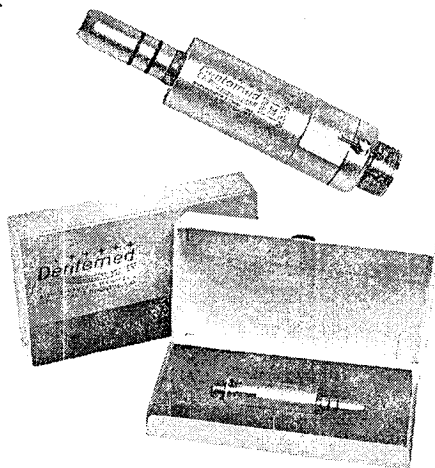

MICROMOTOR MAGNUS

- Design ergonômico
- Corpo metálico em alumínio
- Conexão universal Borden Intra (ISO 3964) no contra-ângulo
- Peça reta
- Autoclavável a 135 °C
- Rotação (máx.): 25.000 RPM
- Pressão de trabalho: 40 Lbf/Pol²
- Torque: 15 Ncm

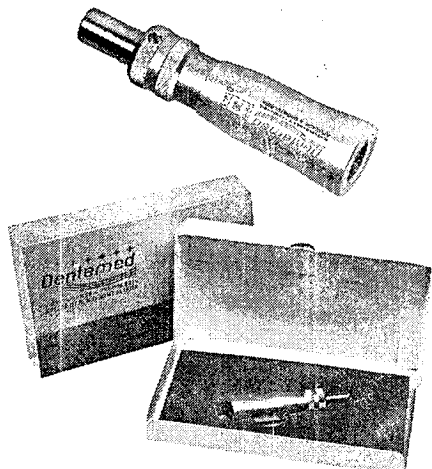
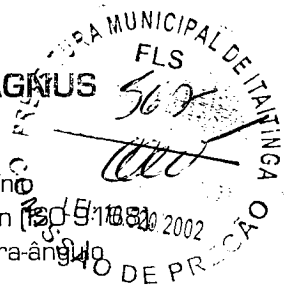

PEÇA RETA MAGNUS

- Corpo metálico (aço inox e alumínio)
- Sistema de transmissão: rolamentos de alta precisão
- Para ser conectado no micromotor, através do sistema Intra
- Autoclavável a 135 °C
- Rotação (máx.): 25.000 RPM



CONTRA-ÂNGULO MAGNUS

- Corpo metálico (alumínio)
- Troca de brocas: sistema de lâmina trava
- Para ser conectado no micromotor, através do sistema Intra
- Autoclavável a 135 °C
- Rotação (máx.): 25.000 RPM

Opcional: Sistema FG para broca de alta rotação.

Nº Registro Anvisa - 80349609001

Assistência técnica autorizada em todo o território nacional.

Kit Acadêmico disponível

Handwritten signatures and initials: B, U, A, 14, C, and other marks.

A Dentemed reserva-se o direito de alterar os produtos sem aviso prévio. Verifique quais itens são opcionais. Fotos ilustrativas. As cores podem ter sofrido alterações na reprodução gráfica.

dentemed@dentemed.com.br
Tel.: (31) 3374-6768 • Fax: (31) 3226-9410 • Cel.: (31) 99156-6867
R. Antônio Gravata, 136 A - Betânia • Belo Horizonte - MG • Cep: 30.570-040





Compressor S45 – Geração II

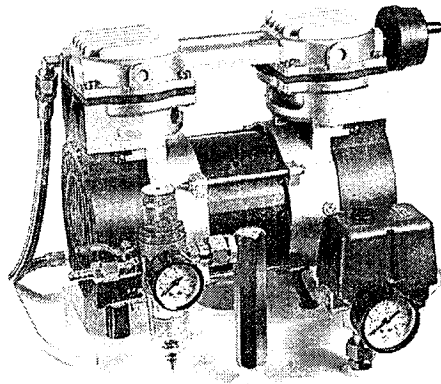

NOVO MODELO

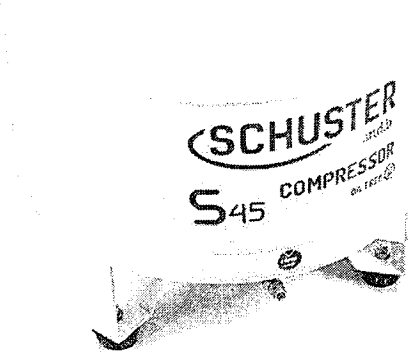

**RESERVATÓRIO
45LITROS**

Compressor isento de óleo, ideal para consultórios odontológicos e procedimentos laboratoriais.

Características

Especificações Técnicas

CAPACIDADE:

- 1 consultório sem Bomba de Vácuo (com 1 sugador).

Handwritten signatures and initials:
B, 15, A, C, U, V, S, W



- 2 consultórios com Bomba de Vácuo (com 1 sugador cada).

TECNOLOGIA:

- Totalmente isento de óleo. Não necessita lubrificação.

RESERVATÓRIO:

- Capacidade de 45 litros.
- Com tratamento interno e externo antioxidante (pintura eletrostática).
- Possui abertura na parte inferior, para futuras inspeções.

MOTOR:

- Com 1,2 Hp e dois cabeçotes.
- Novo modelo e designe, com maior refrigeração e componentes internos confeccionados em cerâmica. Possui reduzido atrito interno, diminuindo consideravelmente o ruído e aumentando seu rendimento e vida útil.

SILENCIOSO:

- Novo motor, com maior tecnologia, possui reduzido nível de ruído: 54 Db a um metro de distância.

DISPOSITIVOS DE SEGURANÇA:

- Pressostato com chave geral liga/desliga.
- Válvula de segurança. Dispositivo de alívio do excesso de pressão.
- Rele térmico (protetor de sobrecarga de tensão). Protege o motor contra quedas ou picos de tensão desligando-o automaticamente em casos de temperatura excessiva.

OUTRAS CARACTERÍSTICAS:

- Dois manômetros: um para verificar a pressão interna do reservatório e outro para a pressão de saída de ar.
- Filtro de ar com drenagem automática (retém a umidade do ar no interior do reservatório) e regulador de pressão de saída do ar.
- Registro para drenagem da umidade condensada no reservatório de fácil acesso.
- Ventoinha de refrigeração no motor.
- Filtro de aspiração (entrada de ar no reservatório).
- Mangueira do motor metálica e flexível. Maior segurança na estanqueidade do ar e de grande vida útil.
- Válvula de alívio (solenóide) cuja função é a despressurização dos cabeçotes, fazendo com que o compressor trabalhe com menos esforço.

* Profissionais que utilizam o sugador do conjunto odontológico por um período de tempo prolongado ou dois sugadores ao mesmo tempo, recomendamos a aquisição de uma bomba de vácuo ou compressores de modelo S50 ou S60.

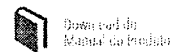

MUNICIPAL DE ITATINGA
 (http://www.schuster.inc
 /wp-content
 /uploads
 /2017/05
 /Manual-Proprietário-Compressor-S45-127V-Rev.01-16.pdf)

LINHA
 COMPRESSORES

Handwritten signatures and initials, including the number 16 and the letter A.



Buscar



TODOS OS PRODUTOS

[Amalgamadores \(http://www.schuster.ind.br/amalgamadores/\)](http://www.schuster.ind.br/amalgamadores/)

[Bombas de Vácuo \(http://www.schuster.ind.br/bombas-de-vacuio/\)](http://www.schuster.ind.br/bombas-de-vacuio/)

[Compressores \(http://www.schuster.ind.br/compressores-odontologicos/\)](http://www.schuster.ind.br/compressores-odontologicos/)

[Fotopolimerizadores e Clareadores \(http://www.schuster.ind.br/fotopolimerizadores-e-clareadores/\)](http://www.schuster.ind.br/fotopolimerizadores-e-clareadores/)

[Lavadoras Ultrassônicas \(http://www.schuster.ind.br/lavadoras-ultrassonicas/\)](http://www.schuster.ind.br/lavadoras-ultrassonicas/)

[Localizador Apical \(http://www.schuster.ind.br/localizador-apical/\)](http://www.schuster.ind.br/localizador-apical/)

[Peças de Mão \(http://www.schuster.ind.br/pecas-de-mao/\)](http://www.schuster.ind.br/pecas-de-mao/)

[Pontas para Ultrassom \(http://www.schuster.ind.br/pontas/\)](http://www.schuster.ind.br/pontas/)

[Ultrassons e Jatos de Bicarbonato \(http://www.schuster.ind.br/ultrassom-odontologico/\)](http://www.schuster.ind.br/ultrassom-odontologico/)

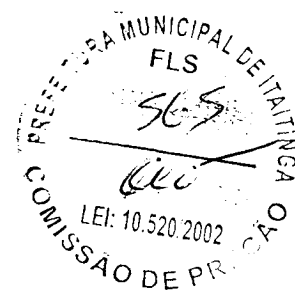

Produtos Relacionados



[\(http://www.schuster.com.br/produtos/compressor-s60-geracao-ii/\)](http://www.schuster.com.br/produtos/compressor-s60-geracao-ii/)

Compressor
S60 – Geração

II

[\(http://www.schuster.com.br/produtos/compressor-s60-geracao-ii/\)](http://www.schuster.com.br/produtos/compressor-s60-geracao-ii/)

2 consultórios
sem Bomba de



[\(http://www.schuster.com.br/produtos/compressor-s50-geracao-ii/\)](http://www.schuster.com.br/produtos/compressor-s50-geracao-ii/)

Compressor
S50 – Geração

II

[\(http://www.schuster.com.br/produtos/compressor-s50-geracao-ii/\)](http://www.schuster.com.br/produtos/compressor-s50-geracao-ii/)

1 consultório
sem Bomba de

Handwritten signatures and initials:
W. A. 17 E. H. 2

≡

Vácuo (até 2 sugadores simultâneos cada) 3 consultórios com Bomba de Vácuo (até 2 sugadores simultâneos cada)

Vácuo (até 2 sugadores simultâneos) 2 consultórios com Bomba de Vácuo (até 2 sugadores simultâneos cada)



Conheça a rede de Assistências Técnicas Schuster.

<http://www.schuster.ind.br/assistencia>



Manuais e Arquivos para

Download. (<http://www.schuster.ind.br/downloads/>)



Acesso Exclusivo das Assistências.

<http://www.schuster.ind.br/at/>



Ligue: (55) 3222.2738

(tel:05532222738)



schuster@schuster.ind.br

(<mailto:schuster@schuster.ind.br>)



[facebook.com/schusternaweb](https://www.facebook.com/schusternaweb)

([https://www.facebook.com](https://www.facebook.com/schusternaweb)

[/schusternaweb](https://www.facebook.com/schusternaweb))

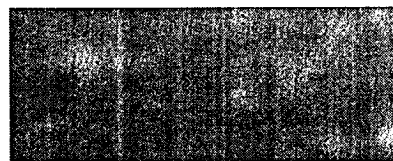

<http://www.schuster.ind.br>

Handwritten signatures and initials: U, B, 18, A, J, S, E, 1000

☰ Localize no Mapa.
 (https://www.google.com.br/maps/place/Schuster+Equipamentos+M%C3%A9dicos+e+Odontol%C3%B3gicos/@-29.697326,-53.805043,17z/data=!3m1!4b1!4m2!3m1!1s0x9503cb72983a2111:0x9460ab4e30f992bf?hl=en)



© Schuster Equipamentos Odontológicos, 2016.

Desenvolvido na Criate (https://www.behance.net/alexandrepergher).

Handwritten notes:
 BU 19
 A E

**BAUMER**

São Paulo, 21 de novembro de 2017.

DE: BAUMER S/A
 CNPJ: 61.374.161/0001-30
 INSCRIÇÃO ESTADUAL: 456.056.910.118
 ENDEREÇO: AV. PREFEITO ANTONIO TAVARES LEITE, 181
 PQ DA EMPRESA – MOGI MIRIM – SP
 TELEFONE: (19) 3805-7699
 FAX: (19) 3805-7551
 BANCO: BANCO DO BRASIL – AGÊNCIA: 3362-6 – CONTA CORRENTE: 14928-4

A
 PREFEITURA MUNICIPAL DE ITAITINGA
 AV. CORONEL VIRGILIO TÁVORA, 1710
 BAIRRO: ANTONIO MIGUEL
 ITAITINGA - CE

REF.: PREGÃO PRESENCIAL Nº 0911.01/2017/PP
 ABERTURA: 24/11/2017, ÀS 09:00H.

OBJETO: AQUISIÇÃO DE MATERIAL PERMANENTE DESTINADOS A ATENDER À REDE DE ATENÇÃO BÁSICA DOS PSFS VINCULADOS A SECRETARIA DE SAÚDE DO MUNICÍPIO DE ITAITINGA/CE.

Senhor pregoeiro,
 Declaramos ter pleno conhecimento, aceitação e que cumprimos todas as obrigações contidas no anexo I – Termo de Referência deste edital.

PROPOSTA DE PREÇOS**LOTE 03**

ITEM	ESPECIFICAÇÃO	UND	QTDE	MARCA	VALOR UNITÁRIO	VALOR TOTAL
01	AUTOCLAVE HORIZONTAL DE SOLO	Und	2	Baumer	R\$ 79.500,00	R\$ 159.000,00
VALOR UNITÁRIO DO ITEM: R\$ 79.500,00 (SETENTA E NOVE MIL E QUINHENTOS REAIS) VALOR GLOBAL DO ITEM: R\$ 159.000,00 (CENTO E CINQUENTA E NOVE MIL REAIS)						
02	LAVADORA TERMODESINFECTORA	Und	01	Baumer	R\$ 131.000,00	R\$ 131.000,00
VALOR UNITÁRIO DO ITEM: R\$ 131.000,00 (CENTO E TRINTA E UM MIL REAIS) VALOR GLOBAL DO ITEM: R\$ 131.000,00 (CENTO E TRINTA E UM MIL REAIS)						

VALOR GLOBAL DA PROPOSTA: R\$ 290.000,00 (DUZENTOS E NOVENTA MIL REAIS)

Baumer S.A.

Vendas: Av. Arnolfo de Azevedo, 210 • 01236-030 • São Paulo • SP • 55 (11) 3670.0000 • Fax: 55 (11) 3670.0053
 Fábrica: Av. Pref. Antonio T. Leite, 181 • 13803-330 • Mogi Mirim • SP • Tel: 55 (19) 3805.7655 • Fax: 55 (19) 3805.7551
 www.baumer.com.br • e-mail: baumer@baumer.com.br

Handwritten signatures and initials:
 JH
 JZ
 [Signature]
 [Signature]
 [Signature]

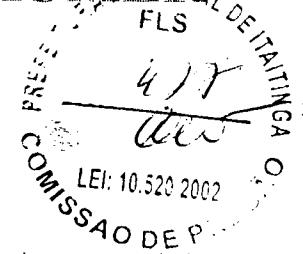
**BAUMER****ITEM 01 – QDE 02
AUTOCLAVE HORIZONTAL DE SOLO**

Autoclave horizontal com capacidade de 100 litros, destinado à esterilização de material de densidade como campos e roupas cirúrgicas, instrumentais e utensílios empacotados ou não, vidros, luvas, seringas, borrachas, indicado para uso em hospitais, unidades de pronto socorro e atenção ambulatorial; clínicas médicas e odontológicas, laboratórios de análise clínicas e laboratórios para controle de qualidade. Utiliza vapor saturado de água sob pressão com fase de condicionamento da carga com remoção de ar através de pulsos de vácuo e pressão de vapor e secagem sob vácuo. Câmaras interna e externa construídas em aço inoxidável AISI 304, com 3,12 mm de espessura, dimensionadas de acordo com norma ASME - ASME, Tubulações soldadas na câmara de esterilização e no gerador de vapor em aço inox 316. Outras tubulações para linhas de suprimento e drenagem em ligas de cobre. Estrutura de suporte da câmara: construída em cantoneiras de aço com proteção anticorrosiva. Pés reguláveis permitem o nivelamento do sistema. Entrada de validação independente na lateral da câmara, permite a introdução de sensores para coleta de dados de temperatura do processo. Acesso por tubulação de 1" de diâmetro com Rosca BSP. Dreno da câmara interna protegido por filtro em chapa perfurada de aço inox. Gabinete frontal do esterilizador executado em chapa de aço. Porta em chapa aço inox. Guarnição de silicone: de secção redonda, ativada por pressão de vapor, que mantém a vedação da porta durante o processo de esterilização. Painel de comando: na face de carregamento do esterilizador, contendo o comando microprocessado e sua interface gráfica interface gráfica; chave liga/desliga da alimentação elétrica do esterilizador; botão de partida; manômetro para leitura de pressão da câmara externa, manovacuômetro para leitura de vácuo e pressão da câmara interna, ambos com glicerina para permitir leituras estáveis e botão de emergência. O painel contém ainda a impressora para documentação do processo. Comando eletrônico microprocessado com interface gráfica touch screen de 4,3" Permite a configuração do idioma da interface pelo usuário, com opções para o idioma português, inglês e espanhol. Impressora instalada no painel frontal do esterilizador, a impressora permite a documentação do processo com registros da hora de início do processo, dados de tempo, temperatura da câmara interna durante o processo de esterilização, início do ciclo, fases do ciclo, início e término da fase de exposição e indicação de local para assinatura do operador e supervisor da unidade. Controle de pressão da câmara externa por pressostato mecânico de diferencial fixo. Manômetro referencial, instalado no painel frontal do esterilizador para informação da pressão na câmara ao operador. Válvulas de comando solenoides controlam a entrada de vapor para a câmara interna e a saída do dreno, além das demais linhas de suprimento. O esterilizador possui 3 ciclos de esterilização, com perfil definido para materiais de superfície e densidade (sólidos, pacotes, etc), sendo Ciclo para esterilização a 121°C, 134°C e teste Bowie & Dick. Programação Flexível: Os ciclos permitem a programação de seus parâmetros, as temperaturas dos ciclos são fixas, mas outros parâmetros são configuráveis. Sistema eletrônico de controle de temperatura na câmara interna através de termoresistor de platina - PT-100 classe A - localizado junto ao dreno de eliminação de condensado da câmara interna. Gerador de vapor construído em aço inoxidável AISI 316L, com abastecimento automático através de bomba centrífuga de água e resistência blindada em aço inoxidável AISI 316 eletropolida com 12 kW de potência e sistema de osmose reversa.

RMS: 10345500099**Marca: Baumer****Ref: NURSE II B0108-100**



BAUMER

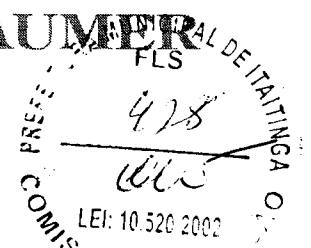

ITEM 03-QDE 01

LAVADORA TERMODESINFECTORA

Para lavagem, enxágüe e desinfecção térmica automática de instrumentais, utensílios, vidrarias de laboratório, tubos e acessórios para anestesia, tubos de sucção e outros. Dotado de duas portas de fechamento e deslizamento vertical automático. Bandejas de lavagem e apoio inferior e braços giratórios acompanhar o equipamento.

Dimensões internas da câmara de 287 litros. Estrutura em perfil de aço inoxidável 304. Câmara interna em aço inox AISI-316, acabamento polido sanitário e iluminação interna através de lâmpada fluorescente. Possui fundo cônico para facilitar a drenagem e garantir que não haja resquícios dos materiais lavados. Dotado de grelhas para retenção de particulados. Câmara com entrada de validação, para posicionamento de 24 ou mais canais de temperatura com sensores tipo "t". 2 portas de fechamento vertical automático com visor de vidro duplo temperado, construídas em aço inoxidável AISI-304. Vedação da porta por injeção de ar comprimido contra um anel em pura borracha de silicone. Dotada de sistema de segurança anti-esmagamento e que impeça a abertura simultânea das portas, a fim de evitar riscos de contaminação ambiental. Manutenção apenas frontal com sistema de abertura total. Bomba de circulação de água nas fases de lavagem, enxágüe e desinfecção térmica. Injeção de água sobre pressão nas tubulações dos racks e nos braços rotativos. Sistema programável de dosagem para controle de injeção de detergentes enzimáticos através de 03 bombas dosadoras peristálticas. Sistema hidráulico com tubulações em aço inoxidável e válvulas em latão. Unidade de Secagem deve estar acoplada à parte superior do equipamento, permitindo a secagem dos materiais e instrumentais através da circulação de ar quente filtrado no interior da câmara. Deve prever uma turbina amplamente dimensionada para direcionamento do ar coletado do ambiente externo através de filtro absoluto tipo HEPA. Ar aquecido através de trocador de calor, através de resistências elétricas. Tempo e a temperatura de secagem são programados por software.

Comando CLP Siemens com tela touch screen colorida de simples operação que permita ao operador a configuração de cada uma das fases do ciclo. Permitindo armazenagem no mínimo 30 ciclos configuráveis pelo usuário, e definição do tempo e temperatura nas fases do processo. O sistema deverá prever condições básicas de comunicação à distância através de modem e ou sistema supervisório para manutenção remota integrado à engenharia e ou sistema de suporte de atendimento técnico do fabricante. Sistema eletrônico de controle de temperatura na câmara interna se dá através de termoresistor PT-100 classe A.

Disjuntor DR. Sistema de boiler para aquecimento da água.

Permite o uso dos conceitos de ajustes de parâmetros em processo de validação tipo Ao. (Conceito de melhoria da performance do perfil de ciclos). Sistema de registro através de impressora no lado de descarga, embutida no painel frontal com registros de hora de início de processo, dados de tempo, temperatura da câmara interna durante o processo, início do ciclo, fases do ciclo, início e término da fase exposição e indicação de local para assinatura do operador e supervisor da unidade. O equipamento deverá permitir no mínimo 8 fases em um ciclo, destacando as 5 fases principais: enxágüe, lavagem, desinfecção, umectação e secagem. Segurança, não permite que ações ou parâmetros estejam fora das faixas ou condições necessárias de operação, tornando o equipamento extremamente confiável. Deve possuir alarmes sonoro e visual, termostato de segurança para proteção das resistências elétricas, dando proteção no caso de sobrecarga elétrica, botão de emergência no painel de carga e descarga que ao ser acionado desliga imediatamente o equipamento e realiza a drenagem da câmara e níveis de proteção por senha. Certificado de Registro do produto emitido pela ANVISA.

Acessórios inclusos:

2 Carros de Transporte Externo em aço inoxidável

1 Rack de carga para instrumental em aço inoxidável



BAUMER

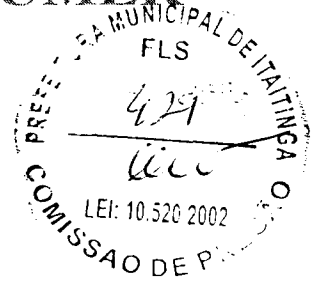

- 1 Rack para Anestesia/ Assistência Ventilatória
- 1 Sistema de osmose reversa de vazão de 60 l/h com reservatório.
- 3 Cestos p/Instrumental
- 3 Cesto com furos pequenos
- 1 Cesto p/Utensílios

RMS: 10345500051

Marca: Baumer

Ref: TW-E2000-287P

Handwritten signature

Handwritten signatures and initials



BAUMER



"CONDIÇÕES GERAIS DE VENDA:"

VALIDADE DA PROPOSTA

60 (sessenta) dias.

PRAZO DE ENTREGA

05 (cinco) dias úteis (Conforme Edital)

CONDIÇÕES DE PAGAMENTO

30 (trinta) dias (Conforme Edital).

FRETE / SEGURO

CIF - Por conta da BAUMER S/A.

IMPOSTOS - Inclusos.

GARANTIA: Conforme Edital.

PROPONENTE

Baumer S/A
Av. Prefeito Antônio Tavares Leite, 181.
13803.330 - Mogi Mirim - SP
Central de Vendas (11) 3670.0000
CNPJ - 61.374.161/0001-30
IE - 456.056.910.118
Bradesco - Conta Corrente 39459-9 - Agência 3368-5
Banco Brasil - Conta Corrente 14928-4 - Agência 3362-6
E-mail - cristina@crsmedical.com.br; licitacao@crsmedical.com.br.
Contato - Cristina Dias

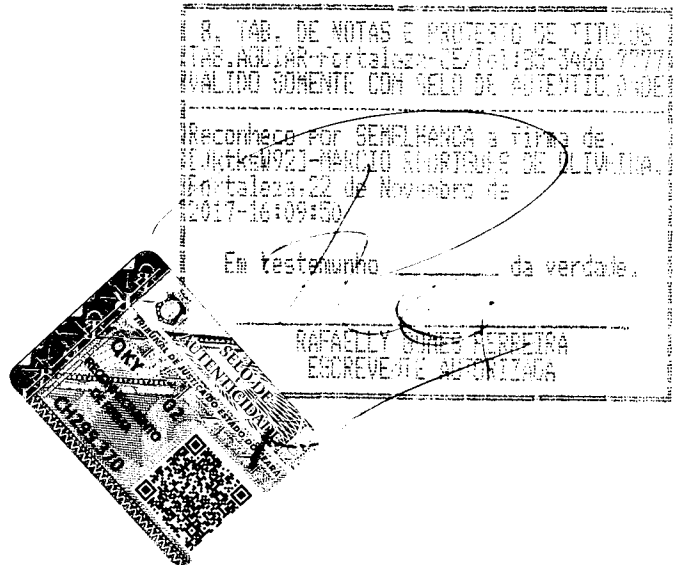

Atenciosamente,

BAUMER S/A
MÁRCIO RODRIGUES DE OLIVEIRA
RG. Nº 96013004896-SSP/CE
CPF: 923.465.963-53



BAUMER

São Paulo, 21 de novembro de 2017.

DE: BAUMER S/A
CNPJ: 61.374.161/0001-30
INSCRIÇÃO ESTADUAL: 456.056.910.118
ENDEREÇO: AV. PREFEITO ANTONIO TAVARES LEITE, 181
PQ DA EMPRESA - MOGI MIRIM - SP
TELEFONE: (19) 3805-7699
FAX: (19) 3805-7551
BANCO: BANCO DO BRASIL - AGÊNCIA: 3362-6 - CONTA CORRENTE: 14928-4



A
PREFEITURA MUNICIPAL DE ITAITINGA
AV. CORONEL VIRGILIO TÁVORA, 1710
BAIRRO: ANTONIO MIGUEL
ITAITINGA - CE

REF.: PREGÃO PRESENCIAL Nº 0911.01/2017/PP
ABERTURA: 24/11/2017, ÀS 09:00H.

OBJETO: AQUISIÇÃO DE MATERIAL PERMANENTE DESTINADOS A ATENDER À REDE DE ATENÇÃO BÁSICA DOS PSFS VINCULADOS A SECRETARIA DE SAÚDE DO MUNICÍPIO DE ITAITINGA/CE.

DECLARAÇÃO DE PROPOSTA DE PREÇOS

Baumer S/A, sediada a Av. Pref. Antônio Tavares Leite, 181, Mogi Mirim, SP, inscrita no CNPJ/MF sob nº 61.374.161/0001-30, DECLARA, sob as penas da Lei, para todos os fins de direito a que se possa prestar, especialmente para fins de prova em processo licitatório, Nº 0911.01/2017, junto ao Município de Itaitinga/CE, que, estão computados todos os custos necessários para o atendimento do objeto desta licitação, bem como, todos os impostos, encargos trabalhistas, previdenciários, fiscais e comerciais, taxas, fretes, seguros, deslocamento de pessoal, e quaisquer outros custos ou despesas que incidam ou venham a incidir direta ou indiretamente sobre a prestação dos serviços, constantes da proposta, abrangendo, assim, todos os custos com os serviços necessários à execução do projeto em perfeitas condições a manutenção destas condições durante o prazo de contrato.

Pelo que, por ser a expressão da verdade, firma o presente, sob as penas da Lei.

Atenciosamente,

BAUMER S/A
MÁRCIO RODRIGUES DE OLIVEIRA
RG. Nº 96013004896-SSP/CE
CPF: 923.465.963-53

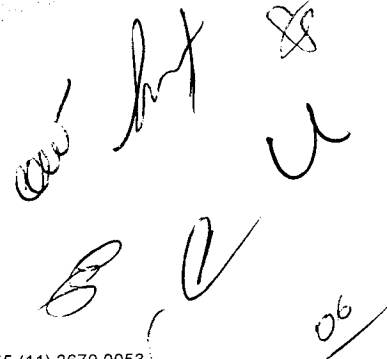

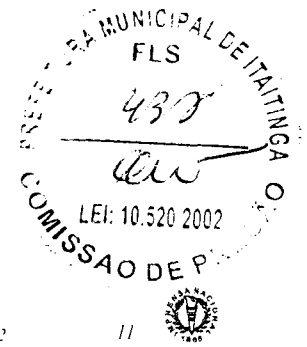

200MG/5ML PO PREP EXTEMP CT FR PLAS OPC X 900 MG + DL X 12 ML
AZITROGRAN
1985 SIMILAR - RETIFICAÇÃO DE PUBLICAÇÃO - ANVISA
COMERCIAL 1.6773.0175.005-1 36 Meses
200MG/5ML PO PREP EXTEMP CT FR PLAS OPC X 1500MG + DL X 20 ML
AZITROGRAN
1985 SIMILAR - RETIFICAÇÃO DE PUBLICAÇÃO - ANVISA
CLORIDRATO DE PAROXETINA
ANTI-DEPRESSIVOS
PAROXILIN 25351.54410/2008-74 06/2014
COMERCIAL 1.6773.0112.001-5 24 Meses
30 MG COM REV CT BL AL PLAS OPC X 10
Não informado
1985 SIMILAR - RETIFICAÇÃO DE PUBLICAÇÃO - ANVISA
COMERCIAL 1.6773.0112.002-3 24 Meses
30 MG COM REV CT BL AL PLAS OPC X 20
Não informado
1985 SIMILAR - RETIFICAÇÃO DE PUBLICAÇÃO - ANVISA
COMERCIAL 1.6773.0112.004-1 24 Meses
30 MG COM REV CT BL AL PLAS OPC X 60
Não informado
1985 SIMILAR - RETIFICAÇÃO DE PUBLICAÇÃO - ANVISA
COMERCIAL 1.6773.0112.005-8 24 Meses
30 MG COM REV CT BL AL PLAS OPC X 100 (EMB HOSP)
Não informado
1985 SIMILAR - RETIFICAÇÃO DE PUBLICAÇÃO - ANVISA
LUPER INDUSTRIA FARMACEUTICA LTDA 1.00404-5
ACICLOVIR
ANTIVIROTICOS (INIBE REPLICAO VIROTICA)
CICLAVIX 25000.005902/99-77 10/2014
COMERCIAL 1.0404.1944.002-4 36 Meses
0,056/G CREM CT BG PLAS OPC X 10 G
CICLAVIX
10170 SIMILAR - ALTERAÇÃO MODERADA DO PROCESSO DE PRODUÇÃO
10215 SIMILAR - REDUÇÃO DO PRAZO DE VALIDADE COM ALTERAÇÃO DOS CUIDADOS DE CONSERVAÇÃO
104 ALTERAÇÃO DE EXCIPIENTE
142 SIMILAR - RENOVAÇÃO DE REGISTRO DE MEDICAMENTO
1980 SIMILAR - INCLUSÃO DE NOVO ACONDICIONAMENTO
MEDLEY INDUSTRIA FARMACEUTICA LTDA 1.00181-4
LANOPRAZOL
ANTIULCEROSOS
PRAZOL 25000.009303/95 08/2015
COMERCIAL 1.0181.0214.009-8 24 Meses
30 MG CAP DURA LIB RETARD CT BL AL PLAS INC X 28
Não informado
1627 SIMILAR - INCLUSÃO DE NOVA APRESENTAÇÃO COMERCIAL
METRONIDAZOL
AMEBICIDAS, GIARDICIDAS E TRICOMONICIDAS
PRATI DONADUZZI & CIA LTDA 1.02568-5
NISTATINA + OXIDO DE ZINCO
ANTIFUNGICO
1009000ULG + 200MG/G POM DERM CT BG AL X 60G
COMERCIAL 1.2568.0138.001-8 24 Meses
100.000ULG + 200MG/G POM DERM CT BG AL X 30G
Não informado
142 SIMILAR - RENOVAÇÃO DE REGISTRO DE MEDICAMENTO
COMERCIAL 1.2568.0138.002-6 24 Meses
100.000ULG + 200MG/G POM DERM CX 50 BG AL X 60G
Não informado
142 SIMILAR - RENOVAÇÃO DE REGISTRO DE MEDICAMENTO
COMERCIAL 1.2568.0138.003-4 24 Meses
100.000ULG + 200MG/G POM DERM CX 50 BG AL X 50G
Não informado
142 SIMILAR - RENOVAÇÃO DE REGISTRO DE MEDICAMENTO
COMERCIAL 1.2568.0138.004-2 24 Meses
100.000ULG + 200MG/G POM DERM CT BG AL X 30G
Não informado
1627 SIMILAR - INCLUSÃO DE NOVA APRESENTAÇÃO COMERCIAL
COMERCIAL 1.2568.0138.005-0 24 Meses
100.000ULG + 200MG/G POM DERM CT BG AL X 100G
Não informado
1627 SIMILAR - INCLUSÃO DE NOVA APRESENTAÇÃO COMERCIAL
RANBAXY FARMACEUTICA LTDA 1.02352-8
ISOTRETINOINA
PRODUTOS ANTI-ACNE
Referência - Roacutan 25351.016308/01-18 07/2011
COMERCIAL 1.2352.0075.001-0 24 Meses
10 MG CAP GEL MOLE CT BL AL PLAS INC X 10
Não informado
1425 GNERICO - RETIFICAÇÃO DE PUBLICAÇÃO - ANVISA
COMERCIAL 1.2352.0075.002-0 24 Meses
10 MG CAP GEL MOLE CT BL AL PLAS INC X 30
Não informado
1425 GNERICO - RETIFICAÇÃO DE PUBLICAÇÃO - ANVISA

COMERCIAL 1.2352.0075.003-9 24 Meses
20 MG CAP GEL MOLE CT BL AL PLAS INC X 10
Não informado
1425 GNERICO - RETIFICAÇÃO DE PUBLICAÇÃO - ANVISA
COMERCIAL 1.2352.0075.004-7 24 Meses
20 MG CAP GEL MOLE CT BL AL PLAS INC X 30
Não informado
1425 GNERICO - RETIFICAÇÃO DE PUBLICAÇÃO - ANVISA
SANOFI-AVENTIS FARMACEUTICA LTDA 1.01300-3
CARVEDILOL
ANTI-HIPERTENSIVOS
Referência - COREG® 25351.311527/2009-30 02/2015
COMERCIAL 1.1300.1086.011-1 24 Meses
3,125 MG COM CT BL AL/AL X 15
Não informado
1414 GNERICO - INCLUSÃO DE NOVA CONCENTRAÇÃO JÁ REGISTRADA NO PAIS
COMERCIAL 1.1300.1086.012-1 24 Meses
3,125 MG COM CT BL AL/AL X 30
Não informado
1414 GNERICO - INCLUSÃO DE NOVA CONCENTRAÇÃO JÁ REGISTRADA NO PAIS
COMERCIAL 1.1300.1086.013-8 24 Meses
3,125 MG COM CT BL AL/AL X 60 (EMB HOSP)
Não informado
1414 GNERICO - INCLUSÃO DE NOVA CONCENTRAÇÃO JÁ REGISTRADA NO PAIS
COMERCIAL 1.1300.1086.014-6 24 Meses
3,125 MG COM CT BL AL/AL X 90 (EMB FRAC)
Não informado
1414 GNERICO - INCLUSÃO DE NOVA CONCENTRAÇÃO JÁ REGISTRADA NO PAIS
COMERCIAL 1.1300.1086.015-4 24 Meses
3,125 MG COM CT BL AL/AL X 500 (EMB HOSP)
Não informado
1414 GNERICO - INCLUSÃO DE NOVA CONCENTRAÇÃO JÁ REGISTRADA NO PAIS
THEODORO F SOBRAL & CIA LTDA 1.00963-6
SULFATO DE NEMOMICINA + BACITRACINA ZINCICA
ANTINFECIOSOS TOPICOS-ASSOCIACOES MEDICAMENTOSAS
NEOCETIHO 25000.038784/98-57 08/2011
COMERCIAL 1.0963.0047.005-3 24 Meses
5MG + 250UI/G POM DERM CX 100 BG AL X 10G (EMB HOSP)
Não informado
1627 SIMILAR - INCLUSÃO DE NOVA APRESENTAÇÃO COMERCIAL
COMERCIAL 1.0963.0047.006-1 24 Meses
5MG + 250UI/G POM DERM CX 100 BG AL X 15G (EMB HOSP)
Não informado
1627 SIMILAR - INCLUSÃO DE NOVA APRESENTAÇÃO COMERCIAL
METRONIDAZOL
AMEBICIDAS, GIARDICIDAS E TRICOMONICIDAS
Referência - FLAGYL 25351.020079/2003-97 09/2015
COMERCIAL 1.0963.0054.003-5 24 Meses
100 MG/G GEL VAG CX 100 BG AL X 50G + 1000 APLIC (EMB HOSP)
Não informado
1413 GNERICO - INCLUSÃO DE NOVA APRESENTAÇÃO COMERCIAL

RESOLUÇÃO - RE Nº 2.085, DE 13 DE MAIO DE 2011

O Diretor-Presidente da Agência Nacional de Vigilância Sanitária, no uso das atribuições que lhe conferem o Decreto de nomeação de 27 de abril de 2011 da Presidente da República, publicado no DOU de 28 de abril de 2011 e o inciso X do art. 13 do Regulamento da ANVISA, aprovado pelo Decreto nº 3.029, de 16 de abril de 1999, tendo em vista o disposto no inciso VIII do art. 16 e no inciso I, § 1º do art. 55 do Regimento Interno da ANVISA, aprovado nos termos do Anexo I da Portaria nº 354, de 11 de agosto de 2006, republicada no DOU de 21 de agosto de 2006, resolve:

Art. 1º Indeferir renovação de registro do medicamento, alteração de produção do medicamento e registro de medicamento, conforme relação anexa.

Art. 2º Esta Resolução entra em vigor na data de sua publicação.

DIRCEU BRÁS APARECIDO BARBANO

ANEXO

CATALENT BRASIL LTDA 1.00175-4
ACETATO DE TOCOFEROL
VITAMINAS
Vitamina E: 25351.013331/2005-73 07/2010
COMERCIAL 1.0175.0020.001-7 24 Meses
500 MG CAP FR PLAS OPC X 30
VITAMINA E
1582 ESPLECHICO - RENOVAÇÃO DE REGISTRO DE MEDICAMENTO
01 - Em desacordo com a Legislação vigente
HIPOLABOR FARMACEUTICA LTDA 1.01343-0
CLORIDRATO DE CLINDAMICINA
ANTIBIOTICOS SISTEMICOS SIMPLES

CLINDAMICIL 25000.000888/99-61 07/2009
COMERCIAL 1.1343.0062.003-5 24 Meses
300 MG CAP GEL DURA CX BL AL PLAS INC X 16
CLINDAMICIL
142 SIMILAR - RENOVAÇÃO DE REGISTRO DE MEDICAMENTO
01 - Em desacordo com a Legislação vigente
COMERCIAL 1.1343.0062.004-3 24 Meses
300 MG CAP GEL DURA CX BL AL PLAS INC X 100 (EMB HOSP)
CLINDAMICIL
142 SIMILAR - RENOVAÇÃO DE REGISTRO DE MEDICAMENTO
01 - Em desacordo com a Legislação vigente
UNIÃO QUÍMICA FARMACEUTICA NACIONAL S/A 1.00497-7
OXCARBAZEPINA
ANTICONVULSIVANTES
OXCARB 25000.018965/98-49 04/2012
COMERCIAL 1.0497.1213.020-7 24 Meses
60 MG/ML SUS OR CT FR VD AMB X 100 ML + SER DOS
Não informado
10247 SIMILAR - ALTERAÇÃO DE LOCAL DE FABRICAÇÃO DO MEDICAMENTO DE LIBERAÇÃO CONVENCIONAL COM PRAZO DE ANÁLISE
01 - Em desacordo com a Legislação vigente

RESOLUÇÃO-RE Nº 2.089, DE 13 DE MAIO DE 2011

O Diretor-Presidente da Agência Nacional de Vigilância Sanitária, no uso das atribuições que lhe conferem o Decreto de nomeação de 27 de abril de 2011 da Presidente da República, publicado no DOU de 28 de abril de 2011 e o inciso X do art. 13 do Regulamento da ANVISA, aprovado pelo Decreto nº 3.029, de 16 de abril de 1999, tendo em vista o disposto no inciso VIII do art. 16 e no inciso I, § 1º do art. 55 do Regimento Interno da ANVISA, aprovado nos termos do Anexo I da Portaria nº 354, de 11 de agosto de 2006, republicada no DOU de 21 de agosto de 2006, considerando o art. 12 e o art. 25 da Lei nº 6.360, de 23 de setembro de 1976, bem como o inciso IX, do art. 7º da Lei nº 9.782, de 26 de janeiro de 1999, resolve:

Art. 1º Conceder a Alteração, Inclusão, Retificação, Revalidação, Cancelamento e o Desarruquimento dos processos dos Produtos para a Saúde, na conformidade da relação anexa.

Art. 2º Esta Resolução entra em vigor na data de sua publicação.

DIRCEU BRÁS APARECIDO BARBANO

ANEXO

NOME DA EMPRESA AUTORIZAÇÃO
NOME TÉCNICO NUMERO DO PROCESSO
NOME COMERCIAL
LOCAL DE FABRICAÇÃO
MODELO(S) DO PRODUTO
CLASSE REGISTRO
PETIÇÃO(ÕES)
ABB MED COMERCIO DE PRODUTOS CIRURGICOS LTDA
8.022005-7
Fao Guia 25351.024939/2006-12
Fao Guia de Pressão Prime Wire
FABRICANTE : VOLCANO CORP - ESTADOS UNIDOS
DISTRIBUIDOR : VOLCANO CORP - ESTADOS UNIDOS
7900 PrimeWire SG 185cm; 7900J PrimeWire SG 185cm J-Tip; 7903 PrimeWire DS 185cm; 7903J PrimeWire DS 185cm J-Tip; 7913 PrimeWire DS 300cm; 7913J PrimeWire DS 300cm J-Tip.
CLASSE : IV 80200570002
8301 - REVALIDAÇÃO AUTOMÁTICA PARA REGISTRO/CA-
DASTRO DE PRODUTOS PARA SAUDE - (DE USO EXCLU-
SIVAMENTE INTERNO)
Revalidado a partir de 03/05/2011; Duração da Revalidação con-
dicionada a futura decisão a ser proferida pela ANVISA, conforme
conclusão da análise da Petição de Revalidação, expediente nº
867576/10-7 de 15/10/2010 (RDC nº 250/2004).
ABBOTT LABORATORIOS DO BRASIL LTDA 8.01465-0
TIREOGLUBULINA (TG) 25351.201237/2002-27
AXSYM ANTI-Tg CALIBRATORS
FABRICANTE : ABBOTT GMBH & CO. KG. - ALEMANIA
6 frascos x 4 ml >
CLASSE : II 1005531136
8011 - ALTERAÇÃO DO Fabricante do Registro/Cadastro de Pro-
dutos ou FAMILIA de Produtos para Diagnóstico de uso in vitro
PEPTIDO - NATRIURETICO CEREBRAL HUMANO (BNP)
25351.0150002/2004-86
AXSYM BNP CONTROLS / AXSYM BNP CONTROLES
FABRICANTE : ABBOTT GMBH & CO. KG. - ALEMANIA
1 frasco de 8ml de Controle Baixo, 1 frasco de 8ml de Controle
Médio e 1 frasco de 8ml de Controle Alto.>
CLASSE : II 80146501165
8011 - ALTERAÇÃO DO Fabricante do Registro/Cadastro de Pro-
dutos ou FAMILIA de Produtos para Diagnóstico de uso in vitro
PEPTIDO - NATRIURETICO CEREBRAL HUMANO (BNP)
25351.0150002/2004-97
AXSYM BNP STANDARD CALIBRATORS - AXSYM BNP PA-
DRAO CALIBRADORES
FABRICANTE : ABBOTT GMBH & CO. KG. - ALEMANIA
6 frascos de 4 mL cada.>
CLASSE : II 80146501166
8011 - ALTERAÇÃO DO Fabricante do Registro/Cadastro de Pro-
dutos ou FAMILIA de Produtos para Diagnóstico de uso in vitro

Handwritten signatures and initials at the bottom right of the page.



PARÂMETROS COMBINADOS NO MESMO PRODUTO (MULTIPLX) - CLASSE II25351.014824/2005-21
 I-STAD CARTRIDGE CG4
 FABRICANTE : ABBOTT POINT OF CARE INC. - ESTADOS UNIDOS
 Caixa com 25 cartuchos>
 CLASSE : II 80146501239
 8445 - Alteração do Formulário Eletrônico por modificação das informações sobre Conservação/Estabilidade
 ANTICORPO ANTITIREOIDEANO 25351.339016/2007-35
 ASSYM ANTI-TPO REAGENT PACK / ASSYM ANTI-TPO KIT REAGENTE
 FABRICANTE : ABBOTT GMBH & CO. KG. - ALEMANHA
 Kit para 100 Testes - (R1 10, 6 mL; R2 9, 8 mL; R3 28, 7 mL; R4 35, 5 mL)>
 CLASSE : II 80146501457
 8011 - ALTERAÇÃO do Fabricante do Registro/Cadastro de Produtos ou FAMÍLIA de Produtos para Diagnóstico de uso in vitro
 ANTICORPO ANTI-TIREOPEROXIDASE (CONTROLE) 25351.338967/2007-97
 ASSYM ANTI-TPO CONTROLS - ASSYM ANTI-TIPO CONTROLES
 FABRICANTE : ABBOTT GMBH & CO. KG. - ALEMANHA
 2 x 7 ml>
 CLASSE : II 80146501472
 8011 - ALTERAÇÃO do Fabricante do Registro/Cadastro de Produtos ou FAMÍLIA de Produtos para Diagnóstico de uso in vitro
 ADEF RIO MATERIAL HOSPITALAR LTDA 8.01423-4
 Agulhas 25351.190545/2010-60
 KIT DE BIÓPSIA DE MEDULA ÓSSEA IIS TRAPSYSTEM
 FABRICANTE : IIS HOSPITAL SERVICE S.P.A - ITALIA
 DISTRIBUIDOR : IIS MEDICAL INC. - ESTADOS UNIDOS
 TRAP10810; TRAP10815; TRAP1110; TRAP1115; TRAP1306; TRAP1310
 CLASSE : II 80142340030
 8419 - Retificação de Publicação em Produtos para Saúde - AN-VISA
 ARTROLINK IMPLANTES ORTOPEDICOS LTDA 8.03701-7
 Kit Instrumental 25351.451816/2010-42
 KIT DE INSTRUMENTAIS PARA CIRURGIA ORTOPÉDICA FEMORAL TPISAN
 FABRICANTE : TPISAN TIBBI ALETTLER SAN. VE TIC. A.S. - TURQUIA
 Componentes do kit: 07-09-11-13-15-17 Fresa Flexível 8-9-10-11-12-13-14, 10604001012 Chave de boca Universal, 10604001013 Manopla em T para Fresa Flexível, 10604011401 Chave em T para parafuso Canulada 4, 10604011402 Chave em T para parafuso Canulada 5, 10604011003 Chave de boca dupla, 10604071105 Chave T para Guia de ajuste femoral, 10606061003 Guia de fresa e suporte de barra, 10606111002 Furador Cortical, 10606170305 Fresa Cônica Canulada, 10606170315 Dispositivo de alinhamento de fatura interna, 10606181001-04-05 Bucha de Furadeira 2,1-4,0-4,8, 10606181007 Bucha de furadeira 8 comprimento, 10606450010 Anexo para guia femoral, 10606450015 Guia de parafuso Femoral, 10606450020 Guia femoral curto, 10606450025 Guia femoral longo, 10606450028 Guia de fixação para guia femoral, 10608081001 Medidor de comprimento de parafuso, 10608081003 protetor de pele, 10610091005 Fresa Flexível 8-9-10-11-12-13-14, 10611031001 Martelo deslizante, 10611031003 Guia Supino, 10611031012 Pino Extrator femora, 10809021005-48 Broca longa 4,0-4,8, 10809031201-11 Broca Canulada 4,0-4,8.
 CLASSE : I 80370179001
 8419 - Retificação de Publicação em Produtos para Saúde - AN-VISA
 ASHER-SILB MEDICAL DO BRASH. LTDA 8.01604-0
 Abanador de Língua 25351.099692/2009-11
 PARAFUSO IMPLANTAVEL BIOABSORVIVEL
 FABRICANTE : TEXTILE III-TECH (TIT) - FRANÇA
 DISTRIBUIDOR : TEXTILE III-TECH (TIT) - FRANÇA
 VROS 423212CC; VROS 423216CC; VROS 423220CC; VROS 423224CC; VROS 423228CC.
 CLASSE : IV 80160400063
 8419 - Retificação de Publicação em Produtos para Saúde - AN-VISA
 BAUMER S/A 1.03455-0
 Aparelho P/Limpeza e Desinfecção de Instrumental 25351.008126/2005-96
 TERMODESINFECTOR BAUMER
 FABRICANTE : BAUMER S/A - BRASIL
 DISTRIBUIDOR : BAUMER S/A - BRASIL
 TW E-2000-115 / TW E-2000-287 / TW E-2000-287P / TW E-2000-400 / TW E-2000-400P / TWD E-190-60
 CLASSE : II 10345500051
 80023 - Alteração/Inclusão de Partes e Acessórios de EQUIPAMENTO
 80016 - Alteração Técnica do EQUIPAMENTO
 BECKMAN COULTER DO BRASIL COMERCIO E IMPORTAÇÃO DE PRODUTOS DE LABORATORIO LTDA1.00331-2
 HAPTOGLOBINA 25000.010809/99-11
 IMMAGE IMMUNOCHEMISTRY SYSTEMS HAPTOGLOBIN(HPT) REAGENT
 FABRICANTE : BECKMAN COULTER INC. - ESTADOS UNIDOS
 150 (cento e cinquenta) testes: 1 anticorpo anti- HPT (soro de cabra processado) 4, 0 mL, 1 solução com excesso de antígeno (AGXS) x 4, 0 mL, 2 tampas de evaporação, 1 cartão de código de barra do reagente de haptoglobina.>
 CLASSE : II 10093.310313
 8009 - ALTERAÇÃO da Apresentação Comercial do Registro/Cadastro de Produtos para Diagnóstico de uso in vitro
 ANTIGENO PROSTÁTICO ESPECÍFICO (PSA) 25351.016195/2003-10

ACCESS HYBRITECTH PSA
 FABRICANTE : BECKMAN COULTER, INC. - ESTADOS UNIDOS
 2 x 50 testes: R1a: 3, 37mL, R1b: 3, 10mL>
 CLASSE : III 10003310359
 8009 - ALTERAÇÃO da Apresentação Comercial do Registro/Cadastro de Produtos para Diagnóstico de uso in vitro
 ANTIGENO CA 125 25351.040837/2003-93
 ACCESS OV MONITOR ASSAY KIT
 FABRICANTE : BECKMAN COULTER INC. - ESTADOS UNIDOS
 2 x 50 testes: R1a: 3, 25 mL, R1b: 3, 10 mL, R1c: 3, 10 mL>
 CLASSE : III 10033120377
 8009 - ALTERAÇÃO da Apresentação Comercial do Registro/Cadastro de Produtos para Diagnóstico de uso in vitro
 IMMUNOGLOBULINA A 25351.030637/2004-11
 Immag Immunoglobulin (IgA) Reagent
 FABRICANTE : BECKMAN COULTER INC. - ESTADOS UNIDOS
 300 testes: 1 x 15, 2 mL - Anticorpo IgA para Sistema Immage®, 7, 6 mL - Solução de excesso de antígeno (AGXS), 2 tampas, 1 cartão com código de barras.>
 CLASSE : II 10033120426
 8009 - ALTERAÇÃO da Apresentação Comercial do Registro/Cadastro de Produtos para Diagnóstico de uso in vitro
 IMMUNOGLOBULINA M 25351.030635/2004-14
 Immage Immunoglobulin (IgM) Reagent
 FABRICANTE : BECKMAN COULTER INC. - ESTADOS UNIDOS
 300 testes: 1 frasco x 7, 6 ml - Anticorpo IgM para Sistema Immage®, 1 cartão com código de barras, 2 tampas>
 CLASSE : II 10033120427
 8009 - ALTERAÇÃO da Apresentação Comercial do Registro/Cadastro de Produtos para Diagnóstico de uso in vitro
 IMMUNOGLOBULINA G 25351.030641/2004-71
 Immage Immunoglobulin G (IgG) Reagent
 FABRICANTE : BECKMAN COULTER INC. - ESTADOS UNIDOS
 300 testes: 1 frasco x 9, 9 mL - Anticorpo IgG para Sistema Immage®, 7, 6 mL - Solução de excesso de antígeno (AGXS), 1 cartão com código de barras, 2 tampas>
 CLASSE : II 10033120430
 8009 - ALTERAÇÃO da Apresentação Comercial do Registro/Cadastro de Produtos para Diagnóstico de uso in vitro
 COMPLEMENTO DE COMPONENTE C3/C3C 25351.036711/2004-03
 IMMAGE/COMPLEMENT C3 REAGENT
 FABRICANTE : BECKMAN COULTER INC. - ESTADOS UNIDOS
 300 testes: 1 x 7,6 mL de anticorpo complemento C3, 2 tampas, 1 cartão com código de barras>
 CLASSE : II 10033120432
 8009 - ALTERAÇÃO da Apresentação Comercial do Registro/Cadastro de Produtos para Diagnóstico de uso in vitro
 PROTEÍNA C REATIVA 25351.039594/2004-21
 IMMAGE C-REACTIVE PROTEIN (CRP) REAGENT
 FABRICANTE : BECKMAN COULTER INC. - ESTADOS UNIDOS
 300 testes - 1 frasco com 7,6ml de anticorpo CRP, 1 cartão com código de barras, 2 tampas.>
 CLASSE : II 10033120435
 8009 - ALTERAÇÃO da Apresentação Comercial do Registro/Cadastro de Produtos para Diagnóstico de uso in vitro
 APOLIPOPROTEÍNA A 25351.039601/2004-95
 IMMAGE APOLIPOPROTEIN B (APB) REAGENT
 FABRICANTE : BECKMAN COULTER INC. - ESTADOS UNIDOS
 300 testes - 1 frasco x 7,6ml de anticorpo Apolipoproteína B, 1 cartão com código de barra, 2 tampas>
 CLASSE : II 10033120441
 8009 - ALTERAÇÃO da Apresentação Comercial do Registro/Cadastro de Produtos para Diagnóstico de uso in vitro
 ANTIGENO CA 15-3 25351.268301/2004-11
 ACCESS BR MONITOR
 FABRICANTE : BECKMAN COULTER INC. - ESTADOS UNIDOS
 2 x 50 testes: R1a: 3, 25 mL, R1b: 3, 10 mL, R1c: 3, 10 mL>
 CLASSE : III 10033120446
 8009 - ALTERAÇÃO da Apresentação Comercial do Registro/Cadastro de Produtos para Diagnóstico de uso in vitro
 ANTIGENO CA 19-9 25351.269998/2004-48
 ACCESS GI MONITOR
 FABRICANTE : BECKMAN COULTER INC. - ESTADOS UNIDOS
 2 x 50 testes: R1a: 3, 25 mL, R1b: 13, 25 mL, R1c: 9, 86 mL, R1d: 2, 98 mL>
 CLASSE : III 10033120447
 8009 - ALTERAÇÃO da Apresentação Comercial do Registro/Cadastro de Produtos para Diagnóstico de uso in vitro
 SULFATO DE DEHIDROEPIANDROSTERONA (DHEA-S) 25351.342683/2005-33
 ACCESS DHEA-S
 FABRICANTE : BECKMAN COULTER INC. - ESTADOS UNIDOS
 2 x 50 testes - R1a: 3, 25mL, R1b: 9, 95mL>
 CLASSE : I 10033120454
 8009 - ALTERAÇÃO da Apresentação Comercial do Registro/Cadastro de Produtos para Diagnóstico de uso in vitro
 ANTIGENO PROSTÁTICO ESPECÍFICO (PSA) LIVRE 25351.102821/2006-24

ACCESS HYBRITECTH FREE PSA
 FABRICANTE : BECKMAN COULTER INC. - ESTADOS UNIDOS
 2 x 50 testes - R1a: 3, 25 mL, R1b: 6, 98 mL>
 CLASSE : III 10033120476
 8009 - ALTERAÇÃO da Apresentação Comercial do Registro/Cadastro de Produtos para Diagnóstico de uso in vitro
 TESTOSTERONA 25351.224878/2006-83
 ACCESS TESTOSTERONA
 FABRICANTE : BECKMAN COULTER INC. - ESTADOS UNIDOS
 Embalagem com 100 testes - 2 packs de 50 testes cada - R1a 1 x 3, 22 mL, R1b 1 x 3, 10mL, R1c 1 x 3, 10 mL>
 CLASSE : I 10033120487
 8009 - ALTERAÇÃO da Apresentação Comercial do Registro/Cadastro de Produtos para Diagnóstico de uso in vitro
 TOXOPLASMA GONDII 25351.316110/2006-35
 ACCESS TOXO IgG
 FABRICANTE : BECKMAN COULTER INC. - ESTADOS UNIDOS
 Kit para 100 testes (2 packs com 50 testes cada um)>
 CLASSE : III 10033120492
 8014 - REVALIDAÇÃO DE REGISTRO de Produtos para Diagnóstico de uso in vitro
 CONTROLES PARA ÚNICO PARÂMETRO DE UMA OU MAIS CONCENTRAÇÕES - CLASSE III25351.320197/2006-45
 ACCESS TOXO IgG QC
 FABRICANTE : BECKMAN COULTER INC. - ESTADOS UNIDOS
 QC1 - 3 frascos x 2, 5 mL, QC2 - 3 frascos x 2, 5 mL>
 CLASSE : III 10033120494
 8014 - REVALIDAÇÃO DE REGISTRO de Produtos para Diagnóstico de uso in vitro
 TIROXINA (T4) 25351.337189/2006-38
 ACCESS FREE T4 CALIBRADORES
 FABRICANTE : BECKMAN COULTER, INC. - ESTADOS UNIDOS
 6 (niveis) x 2, 5 mL>
 CLASSE : II 10033120498
 8014 - REVALIDAÇÃO DE REGISTRO de Produtos para Diagnóstico de uso in vitro
 HORMÔNIO LUTEINIZANTE (LH) 25351.437919/2006-08
 ACCESS LH1
 FABRICANTE : BECKMAN COULTER, INC. - ESTADOS UNIDOS
 FABRICANTE : BECKMAN COULTER IRELAND INC - IRLANDA
 100 determinações (2 x 50) - R1a: 3, 25 mL, R1b: 3, 10 mL, R1c: 3, 10 mL>
 CLASSE : I 10033120523
 8009 - ALTERAÇÃO da Apresentação Comercial do Registro/Cadastro de Produtos para Diagnóstico de uso in vitro
 PROGESTERONA 25351.486353/2006-30
 ACCESS PROGESTERONE
 FABRICANTE : BECKMAN COULTER, INC. - ESTADOS UNIDOS
 2 x 50 testes: R1a: 3, 10mL, R1b: 1, 67mL, R1c: 2, 98mL >
 CLASSE : I 10033120527
 8009 - ALTERAÇÃO da Apresentação Comercial do Registro/Cadastro de Produtos para Diagnóstico de uso in vitro
 FERRITINA 25351.486934/2006-71
 ACCESS FERRITIN
 FABRICANTE : BECKMAN COULTER, INC. - ESTADOS UNIDOS
 FABRICANTE : BECKMAN COULTER IRELAND INC - IRLANDA
 2 x 50 testes: R1a: 3, 22 mL, R1b: 2, 98 mL>
 CLASSE : II 10033120531
 8009 - ALTERAÇÃO da Apresentação Comercial do Registro/Cadastro de Produtos para Diagnóstico de uso in vitro
 TIROXINA (T4) 25351.487740/2006-93
 ACCESS TOTAL T4
 FABRICANTE : BECKMAN COULTER, INC. - ESTADOS UNIDOS
 Kit para 100 testes (2 cartuchos com 50 testes cada um): R1a-3, 22mL, R1b-7, 48mL, R1c-6, 98mL>
 CLASSE : II 10033120537
 8009 - ALTERAÇÃO da Apresentação Comercial do Registro/Cadastro de Produtos para Diagnóstico de uso in vitro
 PROLACTINA 25351.151401/2007-52
 ACCESS PROLACTIN
 FABRICANTE : BECKMAN COULTER, INC. - ESTADOS UNIDOS
 FABRICANTE : BECKMAN COULTER IRELAND INC - IRLANDA
 2 x 50 testes: R1a: 3, 25 mL, R1b: 6, 98 mL>
 CLASSE : I 10033120551
 8009 - ALTERAÇÃO da Apresentação Comercial do Registro/Cadastro de Produtos para Diagnóstico de uso in vitro
 TRIIODOTIRONINA (T3) LIVRE 25351.394162/2007-71
 ACCESS FREE T3
 FABRICANTE : BECKMAN COULTER INC. - ESTADOS UNIDOS
 Kit para 100 testes (2 cartuchos com 50 testes cada um): R1a-3, 25mL, R1b-13, 5mL, R1c-2, 78mL, R1d-1, 93 mL, R1e-1, 93 mL>
 CLASSE : II 10033120567
 8009 - ALTERAÇÃO da Apresentação Comercial do Registro/Cadastro de Produtos para Diagnóstico de uso in vitro
 ALFAFETOPROTEÍNA (AFP) 25351.328519/2007-85
 ACCESS AFP

Handwritten signatures and initials in the bottom right corner.

SELEÇÃO
Impressora

- Impressora matricial
 Impressora térmica

Alimentação elétrica

- 220 V 50 Hz
 380 V 60 Hz

Alimentação de vapor

- Gerador de vapor 12 kW

Gabinete frontal

- Aço carbono
 Aço inoxidável AISI 304

Fechamento lateral

- Aço carbono
 Aço inoxidável AISI 304

Fechamento Traseiro

- Aço carbono
 Aço inoxidável AISI 304
 Sem fechamento traseiro

Acessórios

- Cestos aramados
 Suporte de solo
 Suporte de parede

Componentes para instalação

- Cavalete de água
 Tratamento de água
 Quadro elétrico

Serviços

- Instalação aos pontos
 Validação
 Kit peças de reposição
 Manutenção preventiva

APLICAÇÃO

Esterilizador destinado à esterilização de material de densidade como campos e roupas cirúrgicas, instrumentais e utensílios empacotados ou não, vidros, luvas, seringas, borrachas. Indicado para uso em hospitais, unidades de pronto socorro e atenção ambulatorial, clínicas médicas e odontológicas, laboratórios de análise clínica e laboratórios para controle de qualidade.

Utiliza vapor saturado de água sob pressão com fase de condicionamento da carga com remoção de ar através de pulsos de vácuo e pressão de vapor e secagem sob vácuo.

MODELO E CAPACIDADE

Esterilizador de pequeno porte com câmara cilíndrica e flange frontal retangular com dimensões de 408 x 408 x 605 mm, volume de 100 litros e capacidade para duas (02) unidades de esterilização (U.E.) padrão ISO.



FOTO ILUSTRATIVA - DETALHES PODEM VARIAR

CARACTERÍSTICAS PRINCIPAIS

Programação acessível ao usuário: parâmetros configuráveis pelo usuário através da interface do comando e com utilização de senha.

Porta: tipo guilhotina, com movimentação vertical, acionamento manual com mínimo de esforço físico.

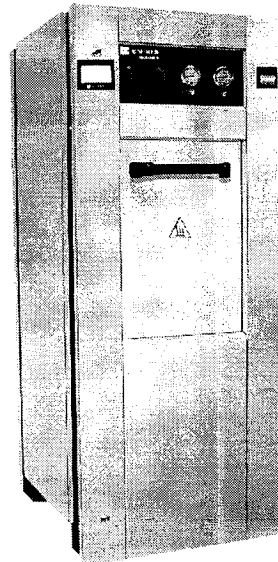
Validação: O equipamento é validável conforme procedimentos da Norma NBR ISO 17665-1.

NORMAS

Os projetos, materiais e a construção do equipamento atendem às especificações das entidades:

- **NBR 11816:2003** – Esterilizadores a vapor com vácuo, para produtos de saúde;
- **NBR ISO 17665-1:2010** – Esterilização de produtos para saúde - Vapor Parte1: Requisitos para o desenvolvimento, validação e controle de rotina nos processos de esterilização de produtos para saúde;
- **ASME, Section VIII, division I** – ASME Boiler and Pressure Vessel Code.

PARTES REGULATÓRIAS

- **RDC Nº 56:2001** – Requisitos mínimos para comprovar a segurança e eficácia de produtos para saúde;
- **RDC Nº 16:2013** – Boas Práticas de Fabricação de Produtos Médicos;
- **NR 13:1997** – Caldeiras e Vasos de Pressão.

COMANDO, CONTROLE E INSTRUMENTAÇÃO

Painel de comando: na face de carregamento do esterilizador e em altura que facilita a visualização, com interface gráfica constituída por uma IHM "touch screen" de 4,3" e formato widescreen; chave liga/desliga da alimentação elétrica; manômetro para leitura de pressão da câmara externa e manovacuômetro para leitura de vácuo e pressão da câmara interna, ambos com glicerina para permitir leituras estáveis. O painel

contém ainda a impressora e o botão de emergência para interrupção do funcionamento do esterilizador.

Painel elétrico: localizado na lateral do equipamento e de fácil acesso para manutenção.

Comando eletrônico: automático, micro processado composto por conjunto de controle lógico programável e interface homem máquina que permite a visualização em tempo real dos parâmetros do processo e o acompanhamento das fases do ciclo. O software para operação do sistema foi projetado utilizando fundamentos de ergonomia cognitiva buscando uma melhor usabilidade.

Permite a configuração do idioma da interface pelo usuário com opções para o idioma português, inglês e espanhol. Opções diferentes das acima podem ser disponibilizadas pela fábrica após consulta.

O comando permite no módulo de operação:

- Escolha do ciclo de esterilização;
- Leitura digital da temperatura na câmara interna;
- Leitura digital do tempo decrescente de esterilização durante a fase de esterilização;
- Exibição de mensagens sobre o status do ciclo.

Teclado multifuncional: carregado na tela da interface, permite a entrada de dados para configuração dos parâmetros do ciclo nas faixas de segurança definidas pelo projeto.

Impressora: instalada no painel frontal do esterilizador, a impressora permite a documentação do processo com registros da hora de início do processo, dados de tempo e temperatura da câmara interna durante o processo de esterilização, início e término da fase de exposição e indicação de local para assinatura do operador e supervisor da unidade.

A impressora pode ser oferecida na configuração matricial, onde a impressão é realizada por agulhas ou na térmica, onde os dados são impressos com o aquecimento seletivo de um papel sensível ao calor.

Handwritten notes and signatures:
 09/09
 [Signatures]

SECRETARIA MUNICIPAL DE ATENDIMENTO
FLS
435
10/11/2010
NUNCIADO DE P...

Controle de temperatura: sistema eletrônico de controle de temperatura na câmara interna através de termoresistor de platina PT-100 classe A que está localizado junto ao dreno de eliminação de condensado da câmara interna.

Controle de pressão da câmara externa: é realizado através de pressostato mecânico de diferencial fixo, um para cada temperatura de processo. Manômetro referencial instalado no painel frontal do esterilizador para informação da pressão na câmara ao operador.

Válvulas de comando: válvulas solenóides que controlam a entrada de vapor para a câmara interna e a saída de condensado através do dreno, além das demais linhas de suprimento.

CONSTRUÇÃO

Câmara: construída em dupla parede com isolamento em Bidim.

Câmara interna: construída em aço inoxidável AISI 304L com 1/8" (3,18 mm) de espessura.

Câmara externa: construída em aço inoxidável AISI 304L com 1/8" (3,18 mm) de espessura. A câmara é testada com pressão hidrostática igual a 1,5 vezes a pressão de projeto.

O conjunto é dimensionado para suportar as seguintes pressões, conforme norma ASME, seção VIII, divisão I:

- Pressão de trabalho até 3,0 kgf/cm²;
- Pressão de teste hidrostático de 4,5 kgf/cm², para ambas as câmaras.

Tubulações: construídas em aço inoxidável, as tubulações são soldadas na câmara de esterilização e no gerador de vapor. As outras tubulações para linhas de suprimento e drenagem são aço inoxidável ou cobre.

Estrutura de suporte da câmara: construída em cantoneiras de aço carbono com proteção anticorrosiva. Pés reguláveis permitem o nivelamento do sistema.

Entrada de validação independente: localizada na lateral da câmara permitindo a introdução de sensores para coleta de dados de temperatura do processo. É constituída por:

- Acesso por tubulação de 1" de diâmetro;
- Rosca BSP.

Dreno da câmara interna: protegido com filtro em chapa perfurada de aço inox com diâmetro de 1".

Gabinete frontal do esterilizador: construído em chapa de aço carbono com proteção anticorrosiva. Opcionalmente, o gabinete pode ser fornecido em chapa de aço inoxidável com acabamento escovado com abertura total para acesso de manutenção.

Fechamento lateral: o equipamento é fornecido com laterais em chapas de aço inoxidável ou em aço carbono com proteção anticorrosiva. Opcionalmente o equipamento pode ser fornecido sem as laterais.

Portas: tipo guilhotina, com movimentação vertical e acionamento manual balanceada por contra-pesos. A porta tem a face interna construída e chapa de aço inoxidável AISI 304L, reforço estrutural em cantoneira de aço, isolamento interno com manta lã de rocha livre de asbestos e cloretos, acabamento em chapa de aço carbono com proteção anticorrosiva. Opcionalmente o acabamento pode ser fornecido em chapa de aço ino-

xidável com acabamento escovado. Um micro switch posicionado no contra-peso permite ao sistema de controle determinar se a porta está fechada. O sistema de travamento hidráulico impede a abertura da porta quando o esterilizador estiver em processo.

Guarnição de silicone: de seção redonda, ativada por pressão de vapor que mantém a vedação da porta durante o processo de esterilização. A guarnição alojada em uma canaleta com a superfície que faceia a porta retificada para melhor ajuste é movimentada pela pressão de vapor no fechamento e pela ação de vácuo na abertura da porta.

CICLOS DE ESTERILIZAÇÃO

O esterilizador possui três ciclos de esterilização, sendo dois com perfil definido para materiais de superfície e densidade (sólidos, pacotes, etc), e um de Bowie & Dick:

• **Ciclo para esterilização a 121°C:** indicado para esterilização de materiais termosensíveis diversos, como os fabricados em polipropileno, silicone, borracha e polímero que resistam à temperatura de 121°C. O perfil do ciclo apresenta fase de condicionamento, aquecimento e umidificação da carga através de pulsos de vácuo e vapor, fase de exposição na temperatura de 121°C, com tempo configurado pelo usuário e fase de secagem sob vácuo mecânico.

• **Ciclo para esterilização a 134°C:** indicado para esterilização de instrumentais cirúrgicos e materiais em aço inoxidável, materiais têxteis e outros resistentes ao calor e com pontos críticos de penetração de vapor. O perfil do ciclo apresenta fase de condicionamento, aquecimento e umidificação da carga através de pulsos de vácuo e vapor, fase de exposição na temperatura de 134°C, com tempo configurado pelo usuário e fase de secagem sob vácuo mecânico.

• **Ciclo para teste Bowie & Dick:** indicado para determinar a capacidade do equipamento em promover a retirada do ar e a penetração de vapor da carga a ser esterilizada. Possui tempo de ciclo de 210 segundos e temperatura de 134°C, valores fixos conforme definição de regulamentação específica (GMP). O número de pulsos na fase de condicionamento pode ser modificado pelo usuário para adequar ao perfil escolhido para os ciclos de esterilização de material de densidade.

Programação flexível: os ciclos permitem a programação de seus parâmetros através da inserção de usuários e senhas autorizadas. A temperatura é fixa para cada um dos ciclos selecionáveis e os parâmetros passíveis de programação são:

- Número de pulsos de vácuo e vapor entre 1 e 99 pulsos;
- Tempo do pulso de vácuo entre 30 e 999 seg;
- Tempo de patamar entre 10 e 999 seg;
- Tempo de pulso de vapor entre 10 e 999 seg;
- Tempo de exposição entre 1 e 99 min;
- Tempo de secagem entre 1 e 99 min.

COMPONENTES E ACESSÓRIOS

Sistema de vácuo: através de bomba de vácuo de 0,5

cv. O sistema é responsável pelos pulsos de vácuo no condicionamento inicial da carga e na secagem final.

Gerador de vapor: fornecido opcionalmente, o gerador é construído em aço inoxidável AISI 304, com abastecimento automático através de bomba centrífuga de água e resistências blindadas em aço inoxidável AISI 316 eletropolida com 12 kW de potência. O nível de água é controlado por sistema de bóia, regulado para indicação de níveis alto e baixo que comandam a alimentação de água e o nível de segurança cortando a alimentação elétrica das resistências na falta de água. Construído conforme normas ASME - seção VIII, divisão I e NBR 11816:2003.

Entrada de ar limpo para quebra de vácuo: através de filtro bacteriológico hidrófobo com eficiência de 99,9997% de 0,22 µm, substituível, conforme NBR ISO 17665-1:2010.

Alimentação elétrica: Trifásica. 220 ou 380 V, 50/60 Hz.

SEGURANÇA

O equipamento apresenta os seguintes itens de segurança:

- Válvula de segurança normalizada e calibrada em 3,0 kgf/cm² com dispositivo de limpeza e verificação de funcionamento;
- Início do ciclo apenas na presença de pressão de vapor no gerador ou na linha de suprimento;
- Sistema de elevação balanceada da porta, para proteção do operador;
- Impossibilidade de abertura da porta após o início do ciclo e na presença de pressão de vapor na câmara interna;
- Bloqueio na contagem do tempo de exposição na ausência da temperatura definida para o ciclo na câmara interna;
- Termostato de segurança para proteção das resistências elétricas;
- Rotina de emergência que na falta de energia elétrica mantém o travamento das portas e a liberação da pressão de vapor da câmara interna;
- Botão no painel do equipamento para desligamento do esterilizador e despressurização da câmara de esterilização.

DADOS DE ENGENHARIA

Dreno(i): a linha de drenagem deve ser independente do esgoto predial e conectada a caixa de passagem externa e tubulação resistente a temperaturas de até 135°C.

Eletricidade(c): o equipamento possui proteção interna do comando elétrico contra curto-circuito e sobrecarga. A conexão elétrica para alimentação da autochave deve prever proteção por disjuntor termomagnético de 40 A para 220 Vca ou 32 A para 380 Vca. A alimentação elétrica vinda da fornecedora será conectada na entrada desse disjuntor geral que deve estar localizado em quadro próximo do equipamento. A tensão de alimentação não pode variar acima de ± 5%.

Deve ser prevista conexão de cabo para aterramento

Handwritten signatures and initials: *MS*, *U*, *10*, *11*, *10*

independente, sem conexão com o neutro. Consulte o manual de instalação e o diagrama unifilar para maiores detalhes.

Água(f1): para alimentação da bomba de vácuo a água deve ser fornecida com temperaturas idealmente próximas a 15°C e nunca acima de 24°C. Temperaturas mais elevadas irão dificultar o processo de secagem. A dureza total de CaCO₃ da água deve estar abaixo de 200 ppm, e o pH entre 6,5 e 8,0. Recomenda-se a instalação de filtro de 5 micras e manômetro para leitura de pressão na linha de abastecimento.

Água(f2): para geração de vapor, o ideal é o fornecimento de água de acordo com os parâmetros sugeridos na norma NBR ISO 17665-1, o que normalmente é possível com a instalação de um sistema de tratamento por osmose reversa. Consulte-nos para maiores detalhes.

Minimamente a água fornecida para geração de vapor deve atender os seguintes requisitos: PH entre 6,5 e 8,0; dureza de CaCO₃ menor que 10 ppm e condutividade menor que 50 µS/cm.

NOTAS

- A largura total dos equipamentos desembalados está indicada na tabela de dados de engenharia. É importante verificar o percurso que será percorrido pelo esterilizador no interior do edifício para a verificação de pontos de estrangulamento. A liberação desses pontos é de responsabilidade do comprador;
- As bitolas das conexões e linhas de suprimentos indicadas na tabela de dados técnicos referem-se ao ponto de conexão com o esterilizador. As tubulações que levam esses suprimentos até os locais de instalação devem ser calculadas por terceiros e o

dimensionamento depende da distância, das pressões de fornecimento e das vazões necessárias;

- A alimentação elétrica deve ser fornecida a partir de quadro elétrico, com as proteções indicadas no diagrama elétrico unifilar, localizado no manual de instalação. O quadro elétrico deve ser instalado próximo ao esterilizador;
- São necessários espaços de trabalho na frente das portas, no lado de carga e descarga do equipamento.

TABELA: DADOS DE ENGENHARIA

Dados Técnicos	Nurse II - B0108-100	Dados Técnicos	Nurse II - B0108-100	Dados Técnicos	Nurse II - B0108-100
(f1) Água bomba de vácuo		(l) Dreno		Peso líquido	410 kg
Consumo médio	50 l/h	Conexão	1/2"	Peso com carga	430 kg
Vazão/Consumo de pico	108 l/h	(c) Eletricidade		Peso Bruto	480 kg
Pressão	0,2 a 0,5 bar	Tensão	220 / 380 V	Dimensões/Capacidade	
Conexão (Ø) - Espigão	3/8"	Frequência	50 / 60 Hz	Câmara (dimensão útil)	40,8 x 40,8 x 60,5 cm
(f2) Água gerador		Potência	15 kW	Câmara (volume útil)	100 l
Consumo médio	5 l/h	Consumo	6 kW/h	Dimensões externas (LxAxC)	72 x 177 x 97 cm
Consumo de pico	20 l/h	Carga		Cesto ISO	2
Pressão	0,2 a 2 bar	Embalagem (LxAxC)	101 x 191 x 116 cm	Dissipação térmica	
Conexão (Ø) - Espigão	3/4"	Volume	2,24 (m ³)	Calor liberado	1500 BTU

OBSERVAÇÕES:

(*) O dreno deve ser conectado a linha de drenagem independente do esgoto predial. As bitolas indicadas são as das conexões do equipamento. As dimensões das tubulações de suprimento devem ser dimensionadas por terceiros.

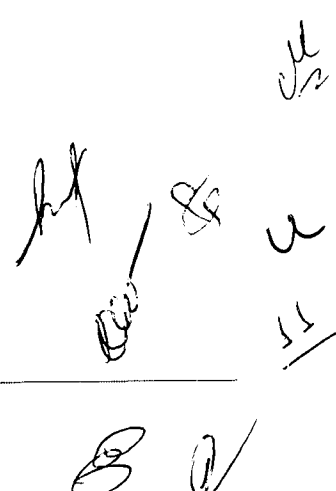

SECRETARIA MUNICIPAL DE TÁTIINGA
 FLS
 437
 000
 10.520.2002
 UNIDADE DE DEP.

QUADRO COM PLANTA VISTA E PERSPECTIVA DO EQUIPAMENTO

Vista Lateral

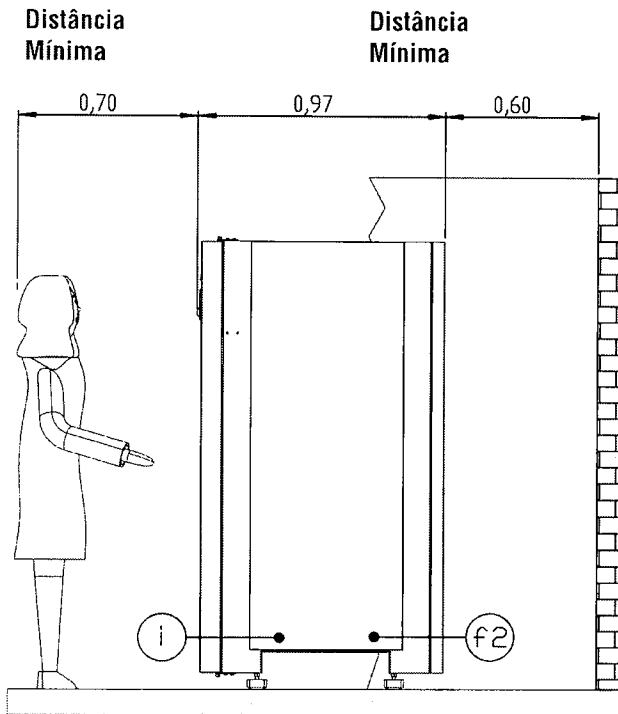

A-A

Vista Frontal

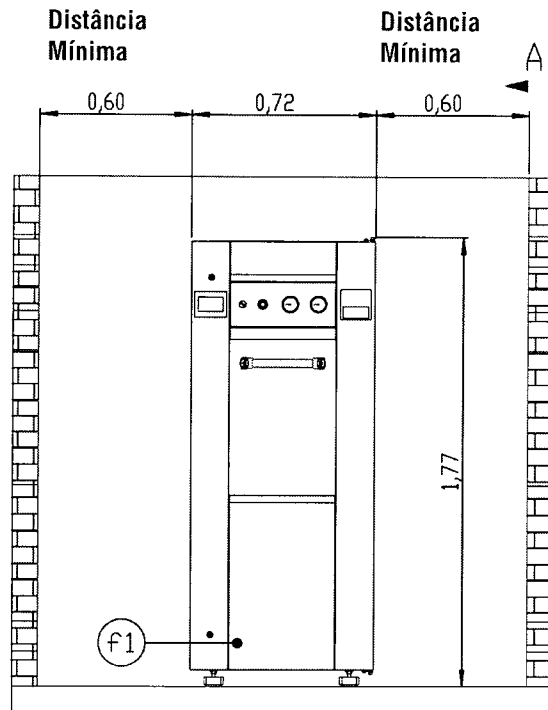

A

Vista Superior

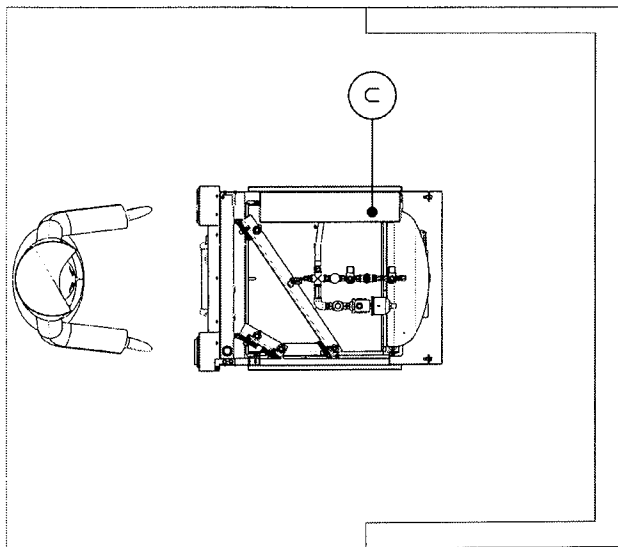

Todas as medidas estão em metros.
 Para maiores informações consulte o manual de instalação do esterilizador a vapor Nurse II.

Handwritten signatures and initials:
 M
 J
 B
 C

COOP. PRESELEÇÃO MUNICIPAL DE ITATINGA
 FLS 428
 10.320.2002
 STIC

SELEÇÃO
Espaço útil da câmara

- TW-E2000-287 - 66 x 66 x 66 cm
 TW-E2000-287P - 66 x 66 x 66 cm
 TW-E2000-400 - 66 x 73 x 86 cm
 TW-E2000-400P - 66 x 73 x 86 cm

Estrutura

- Inox Carbono

Alimentação

- Elétrico Vapor

Voltagem

- 220V 380V

CIC-TW

- 50 Hz 60 Hz

Água Destilada

- EA-36-01

Água Quente

- EA-43-01

Impressora

- EA-84-01 Não

Lado Impressora

- Carga Descarga

Painel Comando

- Colorido

Bomba de Circulação

- 1 Bomba 2 Bombas

PT-100

- 1 2

Qualificação

- Sim Não

Idioma

- POR-TERMO ESP-TERMO ING-TERMO

Pasta documentação

- POR ESP ING ESP/ING

- Não

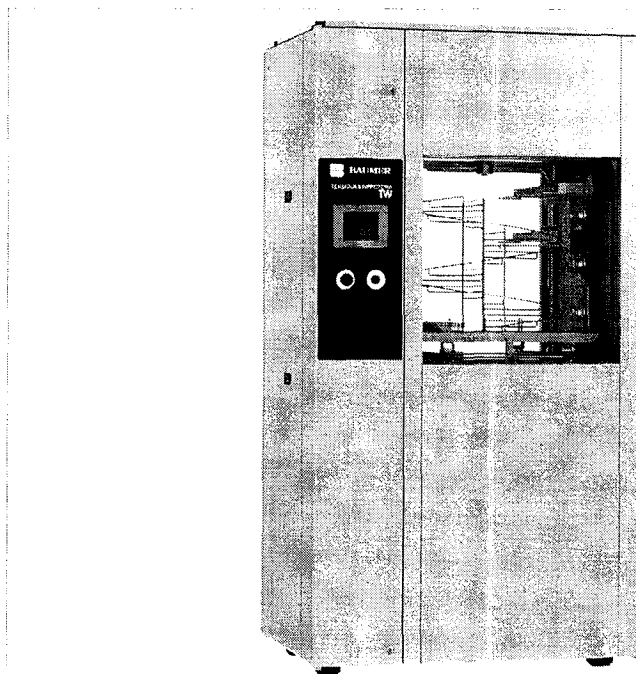

(FOTO ILUSTRATIVA - DETALHES PODEM VARIAR)

APLICAÇÃO

Equipamento para lavagem, enxágue, desinfecção, e secagem automática de instrumentos cirúrgicos, utensílios, vidrarias de laboratório, tubos e acessórios para anestesia, tubos de sucção, caixas e contêineres reutilizáveis e outros. Recomendado para instituições que desejam substituir os processos manuais por método mecânico, evitando-se principalmente os riscos ocupacionais. Prateleiras para acomodação de materiais diversos e apoio inferior, ambas com braços giratórios, acompanham o equipamento. Ampla linha de racks e acessórios estão disponíveis para as mais variadas aplicações.

Unidade de secagem incorporada a estrutura do equipamento.

Indicada para o uso em Central de Materiais e áreas de lavagem de materiais em hospitais, laboratórios clínicos e indústrias.

MODELOS E CAPACIDADES

TW-E2000-287 Capacidade aprox. de 287 litros.

TW-E2000-287-P Capacidade aprox. de 287 litros com dupla porta.

TW-E2000-400 Capacidade aprox. de 414 litros.

TW-E2000-400-P Capacidade aprox. de 414 litros com dupla porta.

PRINCIPAIS CARACTERÍSTICAS

A Termodesinfectora Baumer permite a configuração de componentes na hora da compra com a escolha do material da câmara, da quantidade de bombas para circulação de água e para dosagem de suprimentos, da opção por impressora e a localização da mesma e etc..

Programação acessível ao usuário: parâmetros configuráveis pelo usuário através da

interface do comando com a utilização de senha.

Portas: Equipamento com uma ou duas portas tipo guilhotina, com movimentação vertical para abertura e fechamento, construídas em aço inoxidável com as mesmas especificações existentes para a câmara. Dotadas de vidro central amplamente dimensionado para facilitar a visualização do interior da câmara de lavagem durante o processo. Possui sistema de intertravamento das portas e sistema antiesmagamento que retorna a porta a posição aberta, se houver alguma obstrução durante o fechamento da mesma.

Câmara: Câmara com perfil retangular, e fundo no formato de um trapézio invertido para facilitar a drenagem da câmara, com iluminação interna para facilitar a visualização dos materiais durante o processo de lavagem e desinfecção.

Validação: O equipamento permite validação conforme procedimentos da Norma ISO 15883 parte I, II, III e V.

NORMAS E LEGISLAÇÕES ATENDIDAS

NBR ISO 15883-1:2013 - Lavadoras desinfectadoras - Parte 1: Requisitos gerais, termos, definições e ensaios.

NBR ISO 15883-2:2013 - Lavadoras desinfectadoras - Parte 2: Requisitos e Ensaios para Lavadoras Desinfectadoras Automáticas Destinadas à Desinfecção Térmica para Instrumentos Cirúrgicos, Equipamento Anestésico, Recipientes, Utensílios, Vidrarias, entre outros.

EN ISO 15883-03:2006 - Washer-disinfectors - Requirements and tests for washer-disinfectors employing thermal disinfection for human waste containers.

EN ISO 15883-05:2005 - Washer-disinfectors - Test soils and methods for demonstrating cleaning

[Handwritten signatures and initials]

[Handwritten signatures and initials]

efficacy.

IEC 61010-1:2010 - Safety requirements for electrical equipment for measurement, control and laboratory use – Part 1: General requirements.

IEC 61010-2-040: 2005 - Safety requirements for electrical equipment for measurement, control and laboratory use – Part 2 – 040: Particular requirements for sterilizers and washer-disinfectors used to treat medical materials.

IEC 61326-1:2012 - Electrical equipment for measurement, control and laboratory use – EMC requirements – Part 1: General requirements.

EN ISO 14971:2012 - Produtos para a saúde – Aplicação de gerenciamento de risco em produtos para a saúde.

IEC 60878:2005 - Graphical symbols for electrical equipment in medical practice.

ISO 15223:2000 - Símbolos a serem usados em etiquetas, rotulagens e informações a serem fornecidas com os produtos médicos.

NBR 5419:2005 - Proteção de estruturas contra descargas atmosféricas.

RDC Nº 56:2001 - Requisitos mínimos para comprovar a segurança e eficácia de produtos para saúde.

RDC Nº 16:2013 - Boas Práticas de Fabricação de Produtos Médicos.

Diretiva 93/42:2003 - Conselho das Comunidades Europeias – Relativos aos Dispositivos Médicos.

COMANDO, CONTROLE E INSTRUMENTAÇÃO

Comando - Controlador lógico programável com tela Touch Screen colorida de simples operação que permite ao operador a configuração de cada uma das fases do ciclo, possibilitando a armazenagem de até 30 ciclos configuráveis pelo usuário, com a definição de parâmetros de tempo, temperatura e demais parâmetros de processo. O sistema prevê condições básicas de comunicação à distância através de modem e/ou sistema supervisão para manutenção remota integrado à engenharia (manutenção programada) e/ou sistema de suporte de atendimento técnico do fabricante (sistema supervisão à parte).

Permite o uso dos conceitos de ajustes de parâmetros em processo de validação tipo A₁ (conceito de melhoria da performance do perfil dos ciclos).

Impressora - Item opcional com tecnologia de impressão térmica (padrão) ou matricial (opcional), instalada no painel de carga ou descarga a critério do comprador. A impressora permite a documentação do processo com registros da hora de início do processo, dados de tempo, temperatura da câmara interna durante o processo, início do ciclo, fases do ciclo, início e término da fase de exposição e indicação de local para assinatura do operador e supervisor da unidade.

Controle de temperatura: o sistema eletrônico

de controle de temperatura na câmara interna se dá através de (01) um termoresistor de platina PT-100 classe A que esta localizada no teto do equipamento. A termodesinfectora prevê um sistema contínuo de verificação e certificação da temperatura do ciclo, com a colocação junto ao sensor de controle de outro sensor PT-100 (opcional), cuja medição será também registrada na impressora. Possui sistema de comparação entre o sensor de temperatura principal e o sensor de referência, alertando em caso de diferenças maiores de 4°C.

Válvulas de Comando: controlam a entrada de ar, água tratada, água fria e água quente e drenagem da câmara, existe um manifold de válvulas pneumáticas que controlam o movimento da(s) porta(s), o acionamento e o recuo da(s) guarnição(ões).

CONSTRUÇÃO

Estrutura - em perfil de aço inoxidável AISI 304 (opcionalmente em AISI 316, AISI 316L, AISI 316 Ti ou SAE1020/SA36).

Câmara - em aço inoxidável AISI 316 L (opcionalmente em AISI 304, AISI 316 ou AISI 316 Ti), com acabamento polido sanitário e isolada termicamente por material adequado (opcionalmente podendo receber revestimento em alumínio). Iluminação interna por lâmpadas fluorescentes e entrada para validação de acordo com a norma ISO 15883.

Portas - De uma ou duas portas construídas em aço inoxidável AISI 304 (opcionalmente em AISI 316, AISI 316L ou AISI 316 Ti), para separação de ambientes, de fechamento vertical automático com visor de vidro temperado ou em vidro especial inserido em uma borda em aço inoxidável. A vedação da porta será feita por guarnição em pura borracha de silicone e sua movimentação por injeção de ar comprimido ou dispositivo mecânico. Dotada de sistema de segurança que impede a abertura simultânea das portas (em caso de dupla porta), a fim de evitar riscos de contaminação e dotada de um sistema de segurança "Anti Esmagamento".

Acabamentos e Frontais: Construídas em aço inoxidável AISI 304 (opcionalmente em AISI 316, AISI 316L, AISI 316 Ti) com o acabamento escovado.

Bomba de circulação - Bomba de circulação em bronze (opcionalmente em AISI 304, AISI 316 e AISI 316L) para circulação de água nas fases de lavagem, enxágue e desinfecção térmica. Injeção de água sobre pressão nas tubulações dos racks e nos braços giratórios, através de (01) uma ou (02) duas bombas, com rotação controlada por inversor de frequência, garante a qualidade e eficiência da lavagem dos materiais.

Condensador (Opcional) – Circuito fechado para condensar os vapores provenientes da câmara de processamento.

Bomba de dosagem – Dotado de (02) duas

bombas peristálticas e com possibilidade de outras (2) duas opcionais, que permitem a programação do volume adequado dos produtos de lavagem necessários ao correto processo de lavagem. Os produtos utilizados podem ser detergentes enzimáticos, alcalinos, agentes umectantes, lubrificantes, desincrustantes e outros cuja compatibilidade deve ser avaliada junto a rede de Assistência Técnica Baumer.

A Termodesinfectora Baumer é dotada de um sistema de monitoramento do nível de detergente, que informa o operador quando agente desinfetante atinge o nível mínimo no reservatório.

Unidade de secagem - Acoplada a parte superior do equipamento permite a secagem dos materiais e instrumentais através da circulação de ar quente filtrado no interior da câmara. Dotada de uma turbina amplamente dimensionada, um pré filtro para contenção de partículas maiores e um filtro absoluto tipo HEPA com capacidade de reter 99,995% de partículas de até 0,3 microns (opcionalmente filtro absoluto tipo ULPA com capacidade de reter 99,999995% de partículas de até 0,12 microns). O ar é aquecido através de trocador de calor locado na parte superior do equipamento (através de resistências elétricas ou serpentinas a vapor), além de trocador de calor (com resistências elétricas ou serpentinas a vapor), localizado no interior da câmara de lavagem. O tempo e a temperatura de secagem são programados por software.

Sistema hidráulico - Tubulações em aço inoxidável e válvulas em latão (opcionalmente em aço inoxidável).

Aquecimento - Elétrico, Vapor ou Conjugado.

ROTINA DE PROGRAMAÇÃO

A programação do controlador deve ser executada por pessoa especializada, pois apesar de extremamente intuitiva, requer um bom nível de conhecimento técnico para a efetividade do processo.

O controlador armazena até trinta (30) programas distintos. Os primeiros seis (6) programas estarão previamente determinados pela fábrica como uma simples referência ao usuário. Cabe ao cliente definir seus processos adequando-os às suas necessidades e refazendo a programação dos ciclos já definidos ou criando novas seqüências respeitando o limite de armazenamento.

A termodesinfectora TW permite a programação de até 8 fases em um ciclo, sendo compostas de:

- FASE 01 – ENXAGUE (permite a programação de até 3 enxagues sucessivos);
- FASE 02 – LAVAGEM
- FASE 03 – ENXAGUE (permite a programação de até 3 enxagues sucessivos);
- FASE 04 – LAVAGEM
- FASE 05 – ENXAGUE (permite a programação de até 3 enxagues sucessivos);
- FASE 06 – DESINFECÇÃO;

PRESEÇA MUNICIPAL DE ITATINGA
FLS
10.520.2002
LEI 10.520.2002
CASSIO DE P.

- FASE 07 -- UMECTAÇÃO;
- FASE 08 -- SECAGEM;

CICLO DA TERMODESINFECTORA BAUMER

Cinco (05) diferentes fases de processamento estão disponíveis para a montagem do ciclo de lavagem e desinfecção: Enxágüe; lavagem; desinfecção, umectação e secagem.

Definição das Fases:

Enxágüe: Para eliminação do resíduo mais grosso no início do processo de lavagem e dos resíduos de agentes de limpeza após as fases de lavagem. Para evitar a fixação de sangue a matérias orgânicas, todo ciclo de lavagem deve-se iniciar com um ciclo de enxágüe com água fria.

A fase consiste no abastecimento da câmara com água até nível adequado, e na recirculação dessa água sob pressão, com a ação das bombas, sobre a carga montada no interior da câmara, e no descarte da água no final da fase. O tempo de cada enxágüe e as repetições dessa fase podem ser programados pelo operador.

Lavagem: nesta fase ocorre novamente o abastecimento de água na câmara juntamente com a injeção do detergente e após atingir o nível de água é iniciado o processo de lavagem com o acionamento da bomba de circulação de água. Para esta fase pode ser utilizada água fria, água destilada ou água quente, conforme necessidade e de acordo com o nível de sujidade do material.

Para a utilização de água aquecida as resistências são acionadas para que seja elevada a temperatura de lavagem.

Durante o tempo de aquecimento, a bomba de circulação de água efetua a circulação da solução visando um melhor resultado na lavagem. Os parâmetros de processo como tempo, temperatura e quantidade de detergentes são programáveis. Após atingir o tempo de lavagem toda a água é descartada para o dreno, finalizando a fase de lavagem.

Desinfecção: A câmara é novamente abastecida e a água é aquecida até a temperatura de desinfecção definida pelo usuário. Durante o aquecimento, a bomba de circulação de água esta acionada e promove a circulação de água no interior da câmara pelo tempo determinado.

Cabe ao operador sempre verificar antes do início do ciclo se o material a ser processado resiste à temperatura selecionada.

É durante esta fase que ocorre a diminuição dos microorganismos. Para que isto ocorra, os materiais devem ser mantidos em contato com a água aquecida pelo tempo e temperatura definidos para o processo.

Só é iniciada a contagem do tempo de desinfecção quando for atingida a temperatura programada. Para o controle deste parâmetro é utilizado um sensor eletrônico de temperatura PT-100. Para manutenção da temperatura de desinfecção, o comando checka

continuamente as medições de temperatura e controla o acionamento das resistências para garantir a permanência no patamar programado. Após atingir o tempo de desinfecção toda a água é descartada para o dreno finalizando a fase.

Umectação: Após a fase de desinfecção, pode ser programada a fase de umectação que injeta o agente umectante ou lubrificante, cuja quantidade é pré-determinada no momento da programação e a dosagem é controlada por bomba peristáltica.

Este agente umectante ou lubrificante auxiliará na fase de secagem, proporcionando uma secagem mais eficiente e criando uma película protetora ao material processado. Ao final desta fase a água será descartada para o dreno.

Secagem: Nesta fase a temperatura e a umidade dos materiais expostos no processo serão eliminados, permitindo a sua retirada da câmara e manipulação sem risco de re-contaminação e/ou danos ao operador.

A secagem é realizada através do sistema de aquecimento dotado de ventilador, pré-filtro, filtro HEPA (opcionalmente ULPA) e resistências superiores e internas para o aquecimento do ar. O ar é injetado na câmara pelos dutos laterais e circula pelo interior da mesma sendo liberado pelo duto de exaustão que está localizado na parte superior da câmara. A temperatura do ar e o tempo de secagem são programáveis.

SEGURANÇA

A termodesinfectora Baumer possui uma lógica de controle extremamente funcional, de modo a não permitir que ações ou parâmetros estejam fora das faixas ou condições necessárias de operação, o que torna o equipamento extremamente confiável durante o ciclo de desinfecção.

Para tanto, o equipamento possui alarmes de segurança que auxiliam na indicação da falha em qualquer fase do processo.

Os alarmes se distinguem dos demais parâmetros por serem apresentados visualmente de forma intermitente na tela de operação e emitindo um sinal sonoro.

As potenciais falhas são:

Falha de nível alto de água

Falha de suprimentos.

Falha na circulação da bomba

Falha no sensor de temperatura.

Falta de água fria.

Falta de água quente.

Falta de água tratada.

Falta de ar comprimido.

Falta de vapor (quando alimentação a vapor)

Fechar porta de carga para iniciar o ciclo.

Fechar porta de descarga.

Produto 01 atingiu o nível de segurança.

Produto 02 atingiu o nível de segurança.

Produto 03 atingiu o nível de segurança.

Produto 04 atingiu o nível de segurança.

Falha sistema de aquecimento de ar.
Falha sistema de aquecimento de água.
Falha de ar comprimido na Canaleta Porta de Carga.
Falha de ar comprimido na Canaleta Porta de Descarga.

Equipamento operando sem RACK (somente quando equipamento operando com 2 Bombas). Além dos alarmes, a Termodesinfectora Baumer apresenta itens de segurança incorporados ao equipamento:

- Na falta de energia elétrica as portas se mantêm na mesma posição antes da ocorrência e a válvula de drenagem é aberta automaticamente descartando a água do processo, evitando possível queimadura ao operador;
- O equipamento somente inicia o ciclo se o nível médio for atingido, evitando problema na bomba de circulação;
- Possui sistema de segurança Anti Esmagamento que é montado no topo da(s) porta(s), fazendo com que qualquer obstrução da porta impeça o fechamento, retornando a posição inicial. Caso este dispositivo esteja pressionado no momento do fechamento da porta não é possível iniciar o movimento e o software informará o operador sobre a ocorrência, evitando acidente de trabalho e a danificação dos acessórios de carregamento.
- Quando o equipamento estiver em funcionamento é impossibilitada a abertura das portas, garantindo segurança ao operador.

- No caso do equipamento com dupla porta, existe um sistema de segurança de inter travamento que impossibilita a abertura simultânea das portas para garantir, além da integridade física do operador, um ambiente livre de contaminação;

- Possui termostato de segurança para proteção das resistências elétricas, garantindo proteção no caso de sobrecarga elétrica gerada pela rede e sobretemperatura;

- Equipamento dotado de botão de emergência no painel de carga e descarga que ao ser acionado desliga imediatamente o equipamento e realiza a drenagem da câmara;

- Dotado de sistema de proteção das resistências de aquecimento de água que impossibilita o acesso manual, evitando queimaduras.

DADOS DE ENGENHARIA

Para a instalação da Termodesinfectora Baumer recomenda-se a previsão dos itens:

Dreno: A linha de drenagem deve ser independente do esgoto predial e conectada a caixa de passagem externa. Na ligação do equipamento com a linha de esgoto predial, não será possível uma conexão vedada e irá ocorrer liberação de vapor para o ambiente.

Eletricidade(E): O quadro elétrico esta embutido na lateral do equipamento e deve possuir proteção por disjuntores para cada elemento de carga independentemente. A tensão de alimentação não

Handwritten signatures and initials at the bottom right of the page.

pode variar + 5 e - 10%.

Entrada de Água: A termodesinfectora TW Baumer permite selecionar três (3) tipos de entrada de água, sendo apenas uma (01) por fase: água fria(A), água quente(B) e água tratada(C).

A água é utilizada na termodesinfectora nas fases de enxágue, lavagem, desinfecção e umectação. A Baumer sugere que todas as fases sejam efetuadas com água tratada. Caso não seja possível a água tratada para todas as fases, no mínimo utilizar na

fase de desinfecção e umectação. Quanto maior a quantidade de impurezas na água, menor é a vida útil do equipamento e dos materiais desinfectados. A opção de água quente permite um ganho energético para as fases, pois diminui consideravelmente o "come up" tempo de subida de temperatura, porém é importante a verificação da qualidade do suprimento de água quente.

Ar comprimido(D): Deve haver a previsão de filtro de linha, regulador de pressão e eliminador de

umidade na linha de fornecimento. O ar comprimido nas válvulas pneumáticas de controle, evita danos operacionais.

Vapor(V): Quando o equipamento for selecionado com alimentação a vapor, deverá atender os dados de pressão e consumo apresentados na tabela da planta de assentamento, garantindo assim eficácia no processo.

REFERÊNCIAS TW-E2000-287, TW-E2000-400

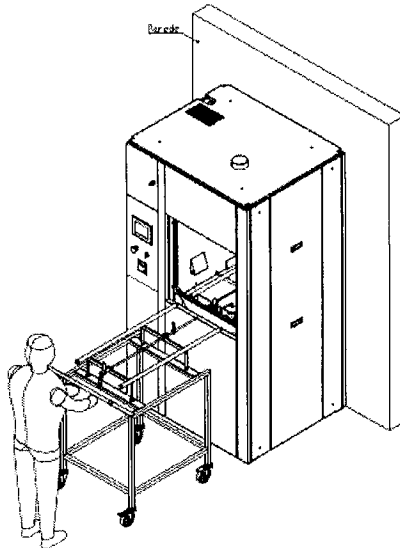
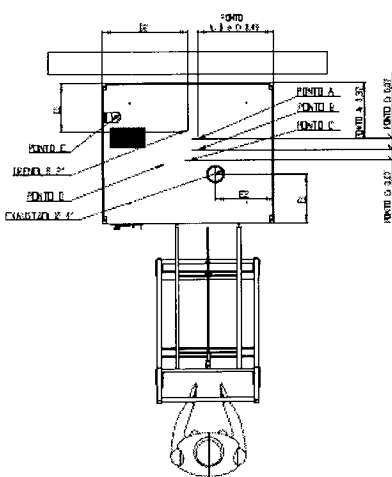
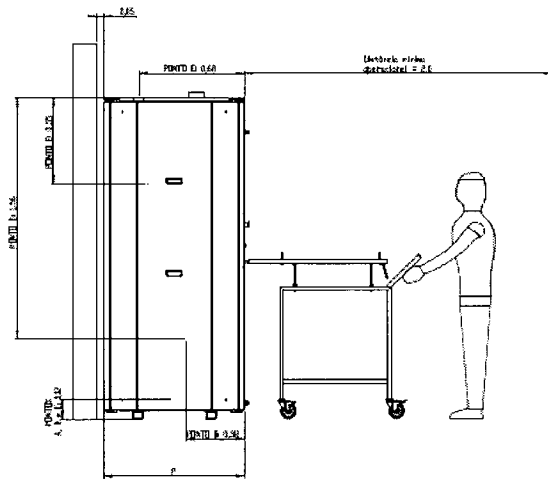
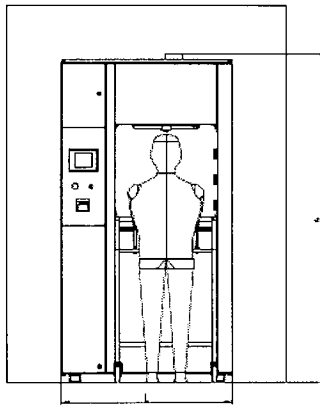

	TW-E2000-287	TW-E2000-400
Dimensões do Equipamento		
L - Largura (m)	1,10	1,10
A - Altura (m)	2,10	2,20
P - Comprimento (m)	0,95	1,15
Posição do Duto de Exaustão		
Medida E1 (m)	0,32	0,32
Medida E2 (m)	0,38	0,38
Posição do Dreno		
Medida D1 (m)	0,32	0,43
Medida D2 (m)	0,55	0,55

Handwritten notes and signatures:
 u
 S
 S
 16
 B

TABELA: DADOS DE ENGENHARIA

Dados Técnicos	TW-E2000-287		TW-E2000-287P		TW E2000-400		TW E2000-400P	
Água								
Consumo médio (l/min)	2,5		2,5		3,75		3,75	
Consumo pico (l/min)	6,67		6,67		10		10	
Pressão (bar)	1,5 a 3,0		1,5 a 3,0		1,5 a 3,0		1,5 a 3,0	
Eletricidade – Equipamento Aquecimento Elétrico								
Tensão (V)	220	380	220	380	220	380	220	380
Potência (kW)	20		20		20		20	
Frequência (Hz)	50 / 60		50 / 60		50 / 60		50 / 60	
Consumo médio (kW/ciclo)	14		14		14		14	
Corrente (A)	53/55*	31/32*	53/55*	31/32*	53/55*	31/32*	53/55*	31/32*
Condutores (3F – mm ²)	16,0	6,0	16,0	6,0	16,0	6,0	16,0	6,0
Disjuntores (A)	60	40	60	40	60	40	60	40
Eletricidade – Equipamento Aquecimento Vapor								
Tensão (V)	220	380	220	380	220	380	220	380
Potência (kW)	9,6/10,6*		9,6/10,6*		9,6/10,6*		9,6/10,6*	
Consumo médio (kW/ciclo)	7,7		7,7		7,7		7,7	
Frequência (Hz)	50 / 60		50 / 60		50 / 60		50 / 60	
Corrente (A)	26/28*	15/16*	26/28*	15/16*	26/28*	15/16*	26/28*	15/16*
Condutores (3F – mm ²)	6,0	4,0	6,0	4,0	6,0	4,0	6,0	4,0
Disjuntores (A)	32	20	32	20	32	20	32	20
Consumo de Vapor (kg/h)	20,0		20,0		20,0		20,0	
Conexão (BSP)	3/4"		3/4"		3/4"		3/4"	
Pressão de Vapor (bar)	4,0 a 6,0		4,0 a 6,0		4,0 a 6,0		4,0 a 6,0	
Câmara								
Dimensões L x A x C (cm)	66x66x66		66x66x66		66x73x86		66x73x86	
Capacidade (litros)	287		287		400		400	
Número de cestos	8		8		15		15	
Dimensões externas LxAxC (cm)	110x210x95		110x210x95		110x210x115		110x210x115	
Material construtivo (padrão)	AISI 304		AISI 304		AISI 304		AISI 304	
	AISI 316		AISI 316		AISI 316		AISI 316	
Material construtivo (opcionais)	AISI 316L		AISI 316L		AISI 316L		AISI 316L	
	AISI 316TI		AISI 316TI		AISI 316TI		AISI 316TI	
Materiais construtivos da estrutura	AISI 304		AISI 304		AISI 304		AISI 304	
	SAE1020/SA36		SAE1020/SA36		SAE1020/SA36		SAE1020/SA36	
Dissipação Térmica								
Dissipação/ciclo (BTU)	2000		2000		2500		2500	
Porta								
Quantidade	1		2		1		2	
Embalagem								
Embalagem L x A x C (mm)	1429x2388x1210		1429x2388x1210		1430x2488x1410		1430x2488x1410	
Volume (m ³)	3,30		3,30		4,12		4,12	
Peso								
Líquido (Kg)	510		510		550		550	
Bruto (Kg)	600		600		640		640	

(*) Equipamento com 2 Bombas de circulação.

Handwritten notes and signatures on the right side of the page, including a large 'u' and 'u/2' and 'LS' and 'port' and '1.8'.

SECRETARIA MUNICIPAL DE ATENDIMENTO
 FLS
 COMISSÃO DE LICITAÇÃO
 LEI: 10.520.2002

ACESSÓRIOS DESTINADOS À OPERAÇÃO DO PRODUTO

As Termodesinfectoras Baumer possuem acessórios que integram os equipamentos médico hospitalares conforme apresentados abaixo:

Descrição/Ilustração	Referência/Equipamento
CARRO PARA RACK 	EA-21-01 TW-E2000-287 TW-E2000-287P
	EA-50-01 TW-E2000-400 TW-E2000-400P
RACK DE CARGA 	EA-20-01 TW-E2000-287 TW-E2000-287P
	EA-49-01 TW-E2000-400 TW-E2000-400P
PRATELEIRA COM BRAÇO ROTATIVO 	EA-20-02 TW-E2000-287 TW-E2000-287P
	EA-49-02 TW-E2000-400 TW-E2000-400P
RACK DE CARGA 1 PRATELEIRA 	EA-20-03 TW-E2000-287 TW-E2000-287P
	EA-49-03 TW-E2000-400 TW-E2000-400P
RACK ANESTESIA 	EA-22-01 TW-E2000-287 TW-E2000-287P
	EA-52-01 TW-E2000-400 TW-E2000-400P
CESTO PARA INSTRUMENTAL 	EA-23-01 TW-E2000-287 TW-E2000-287P
	EA-23-01 TW-E2000-400 TW-E2000-400P
CESTO PARA INSTRUMENTAL 	EA-23-02 TW-E2000-287 TW-E2000-287P
	EA-23-02 TW-E2000-400 TW-E2000-400P
CESTO PARA INSTRUMENTAL 	EA-23-03 TW-E2000-287 TW-E2000-287P
	EA-23-03 TW-E2000-400 TW-E2000-400P
CESTO PARA INSTRUMENTAL 	EA-23-04 TW-E2000-287 TW-E2000-287P
	EA-23-04 TW-E2000-400 TW-E2000-400P
CESTO PARA INSTRUMENTAL 	EA-24-01 TW-E2000-287 TW-E2000-287P
	EA-24-01 TW-E2000-400 TW-E2000-400P
CESTO PARA INSTRUMENTAL 	EA-24-02 TW-E2000-287 TW-E2000-287P
	EA-24-02 TW-E2000-400 TW-E2000-400P

CESTO PARA INSTRUMENTAL 	EA-24-03 TW-E2000-287 TW-E2000-287P
	EA-44-03 TW-E2000-400 TW-E2000-400P
RACK PARA SIGMOIDOSCÓPIO 	EA-25-01 TW-E2000-287 TW-E2000-287P
	EA-53-01 TW-E2000-400 TW-E2000-400P
RACK PARA TUBOS BIRD 	EA-26-01 TW-E2000-287 TW-E2000-287P
	EA-54-01 TW-E2000-400 TW-E2000-400P
RACK PARA TUBOS DE SUCÇÃO 	EA-27-01 TW-E2000-287 TW-E2000-287P
	EA-55-01 TW-E2000-400 TW-E2000-400P
RACK PARA CUBAS DE RIM 	EA-28-01 TW-E2000-287 TW-E2000-287P
	EA-56-01 TW-E2000-400 TW-E2000-400P
SUPORTE TAMPA DE PRESSÃO 	EA-29-02 TW-E2000-287 TW-E2000-287P
	EA-57-02 TW-E2000-400 TW-E2000-400P
SUPORTE PARA LAVAGEM DE BECKER 	EA-30-01 TW-E2000-287 TW-E2000-287P
	EA-58-01 TW-E2000-400 TW-E2000-400P
RACK PARA PIPETAS 	EA-31-04 TW-E2000-287 TW-E2000-287P
	EA-59-04 TW-E2000-400 TW-E2000-400P
RACK PARA FRASCOS 150g 	EA-32-01 TW-E2000-287 TW-E2000-287P
	EA-60-01 TW-E2000-400 TW-E2000-400P
SUPORTE PARA FRASCOS 150g 	EA-33-01 TW-E2000-287 TW-E2000-287P
	EA-61-01 TW-E2000-400 TW-E2000-400P
RACK PARA FRASCOS 250g 	EA-32-02 TW-E2000-287 TW-E2000-287P
	EA-60-02 TW-E2000-400 TW-E2000-400P
SUPORTE PARA FRASCOS 250g 	EA-32-02 TW-E2000-287 TW-E2000-287P
	EA-61-02 TW-E2000-400 TW-E2000-400P
RACK PARA FRASCOS 500g 	EA-32-03 TW-E2000-287 TW-E2000-287P
	EA-60-03 TW-E2000-400 TW-E2000-400P

IMAGENS ILUSTRATIVAS - DETALHES PODEM VARIAR

(Handwritten signatures and initials)

DYNAMIKUS GRUPOS GERADORES LTDA
 Rua Bismark Sá, 255 - Precabura - Eusébio - Ceará Cep: 61.760-000
 C.N.P.J.: 01.252.361/0001-98 C.G.F.: 06.972.360-5
 E-mail: dynamikus@uol.com.br

RAZÃO SOCIAL : DYNAMIKUS COMÉRCIO INDÚSTRIA E SERVIÇOS DE GRUPOS GERADORES LTDA
CNPJ n.º: 01.252.361/0001-98 **CGF:** 06.972.360-5
ENDEREÇO: RUA BISMARCK SÁ, 255 PRECABURA- 61.760-000-EUSEBIO -CEARÁ.
REPRESENTANTE LEGAL: ARMANDO BARBOSA DO CARMO JUNIOR, CASADO, SOCIO DIRETOR, RG 10521-D CREA-CE, CPF 213.840.533-87
FONE (FAX) : (85) 3273-3786 **E-MAIL:** DYNAMIKUS@UOL.COM.BR
BANCO: BANCO DO BRASIL AG:36471 C/C:26782-1
A
 PREFEITURA MUNICIPAL DE ITAITINGA
 SRº. PREGOEIRO (A),
 ITAITINGA - CE
 REF.: PREGÃO PRESENCIAL Nº 0911.01/2017/PP
 ABERTURA: 24/11/2017 ÀS 09:00

OBJETO: AQUISIÇÃO DE MATERIAL PERMANENTE DESTINADOS A ATENDER À REDE DE ATENÇÃO BÁSICA DOS PSF'S VINCULADOS A SECRETARIA DE SAÚDE DO MUNICÍPIO DE ITAITINGA / CE.

PROPOSTA DE PREÇOS									
LOTE 01									
ITEM	ESPECIFICAÇÃO	QUANT	UNID	MARCA	VR. UNIT	VR. UNIT POR EXTENSO	VR TOTAL	VR. TOTAL POR EXTENSO	
1	APARELHO DE RAIOS X - Odontológico. Faixa de tensão (Kvp): 01. Instalação de parede. Modo de operação: analógico.	UND	1	PROCIOM	7.455,00	sete mil, quatrocentos e cinquenta e cinco reais	7.455,00	sete mil, quatrocentos e cinquenta e cinco reais	
2	AMALGAMADOR ODONTOLÓGICO. Tipo cápsular. Modo de operação: digital.	UND	1	ALT	1.071,00	um mil e setenta e um reais	1.071,00	um mil e setenta e um reais	
3	BOMBA DE VÁCUO ATÉ 2HP/CV. Potência / vácuo: 0,5 HP / 450 mmHg	UND	1	SCHUSTER	4.345,95	quatro mil, trezentos e quarenta e cinco reais e cinquenta e cinco centavos	4.345,95	quatro mil, trezentos e quarenta e cinco reais e cinquenta e cinco centavos	
4	COMPRESSOR ODONTOLÓGICO. Capacidade: mínimo de 30 litros. Potência: 1,0 HP	UND	1	FIAC	2.100,00	dois mil e cem reais	2.100,00	dois mil e cem reais	
5	CADEIRA ODONTOLÓGICA COMPLETA (equipo/sugador/refletor). Cabeceira articulada. Unidade auxiliar: 1 ponta. Equipamento pneumático. Cuba porcelana / cerâmica. Terminais: mínimo de 02. Possui seringa triplice. Canela de rotação: não possui. Contra ângulo: não possui. Peça reta: não possui. Micro motor: não possui. Comando base (botão). Refletor monofocal (20.000 LUX)	UND	1	DENTMED	16.800,00	dezesesseis mil e oitocentos reais	16.800,00	dezesesseis mil e oitocentos reais	
6	FOTOPOLIMERIZADOR DE RESINAS. LED com fio	UND	1	ALT	907,20	noventa e sete reais e vinte centavos	907,20	noventa e sete reais e vinte centavos	
7	JATO DE BICARBONATO. Base metálica para estabilidade. Desumidificador. Filtro de ar com drenagem automática. Possui Caneta	UND	1	SCHUSTER	524,60	quinhentos e vinte e quatro reais e sessenta centavos	524,60	quinhentos e vinte e quatro reais e sessenta centavos	
8	ULTRASSOM ODONTOLÓGICO. Jato de bicarbonato integrado. Modo de operação digital. Possui caneta / transdutor do ultra-som autoclavável.	UND	1	SCHUSTER	4.604,96	quatro mil, seiscentos e quatro reais e noventa e seis centavos	4.604,96	quatro mil, seiscentos e quatro reais e noventa e seis centavos	



(NÂMIKUS GRUPOS GERADORES LT A

Rua Bismark Sá, 255 - Precabura - Eusébio - Ceará Cep: 61.760-000

C.N.P.J.: 01.252.361/0001-98 C.G.F.: 06.972.360-5

E-mail: dynamikus@uol.com.br

ITEM	QUANT	UNID	MARCA	VR. UNIT	VR. UNIT POR EXTENSO	VR TOTAL	VR. TOTAL POR EXTENSO
9	UND	15	DENTIFLEX	321,20	trezentos e vinte e um reais e vinte centavos	4.818,00	quatro mil, oitocentos e dezoito reais
10	UND	15	DENTIFLEX	279,84	duzentos e setenta e nove reais e oitenta e quatro centavos	4.197,60	quatro mil, cento e noventa e sete reais e sessenta centavos
11	UND	5	DENTIFLEX	325,60	trezentos e vinte e cinco reais e sessenta centavos	1.628,00	um mil, seiscentos e vinte e oito reais
12	UND	3	FIAC	1.100,00	um mil e cem reais	3.300,00	três mil e trezentos reais
VALOR TOTAL DO LOTE 01							51.752,31
LOTE 02							
ESPECIFICAÇÃO							
1	UND	1	ALT	4.830,00	quatro mil, oitocentos e trinta reais	4.830,00	quatro mil, oitocentos e trinta reais
2	UND	3	ALT	10.164,00	dez mil, cento e sessenta e quatro reais	30.492,00	trinta mil, quatrocentos e noventa e dois reais
VALOR TOTAL DO LOTE 02							35.322,00
LOTE 03							
ESPECIFICAÇÃO							
1	UND	2	ORTOSINTESE	81.900,00	oitenta e um mil e noventa e seis reais	163.800,00	cento e sessenta e três mil e oitocentos reais

MUNICIPAL DE ITAITINGA

I NÁMIKUS GRUPOS GERADORES LTDA

Rua Bismark Sá, 255 - Precabura - Eusébio - Ceará Cep: 61.760-000

C.N.P.J.: 01.252.361/0001-98 C.G.F.: 06.972.360-5

E-mail: dynamikus@uol.com.br

LAVADORA TERMODESINFECTORA - Capacidade da câmara interna mínima de 250 litros para utilização em processos de desinfecção térmica em materiais usados ou contaminados passíveis de unidade ou temperatura. Câmara construída em aço inoxidável tipo ANSI 316 com alta resistência a corrosão. Deve possuir: sistema de válvulas para engate-rápido, conexões de água válvulas de fechamento e abertura automáticas, câmara com sistema para encaixe de prateleiras, painel frontal com cristal líquido para acompanhamento dos ciclos, sistema de bomba peristáltica (mínimo 02) com controle de injeção de detergentes, com regulagem de temperatura da água, sistema hidráulico com tubulação em inox e nylon. O equipamento deve ter 02 portas com sistema por elevação vertical/ guilhotina com estrutura em aço inox e vidro temperado. Sistema de tratamento de água por osmose reversa com capacidade de produção de água tratada de 30 litros/ hora e reservatório de água tratada instalado internamente no equipamento com capacidade para 50 litros. Sistema de secagem por turbina para circulação de ar quente filtrado por filtro absoluto e de vácuo para materiais em geral e em especial para traqueias incorporado no equipamento, deve possuir 01 rack para instrumentais, 01 rack para traqueias com no mínimo 16 bocais, 01 rack para tubos, nebulizadores e linhas de pvc ou silicone. Comando microprocessador touch screen, por display com 8 programmas de lavagem e desinfecção pré-programados e acessíveis para alteração/ intervenção do usuário por intermédio de uma senha. Impressora matricial com 40 colunas para registro dos ciclos e dos parâmetros utilizados. Entrada independente para validação e sensores de temperatura. Acessórios: 01 rack de carga, 02 carros de transporte, 01 rack para materiais de anestesia e 01 para materiais de ventilação, 03 cestos para instrumental em tamanhos diferentes, 01 cesto para utensílios e 03 cestos com furos pequenos com tamanhos diferentes. A alimentação elétrica será definida pela entidade compradora. <th>UNID</th> <th>1</th> <th>ORTOSINTESE</th> <th>104.500,00</th> <th>cento e quatro mil e quinhentos reais</th> <th>104.500,00</th> <th>cento e quatro mil e quinhentos reais</th>		UNID	1	ORTOSINTESE	104.500,00	cento e quatro mil e quinhentos reais	104.500,00	cento e quatro mil e quinhentos reais
VALOR TOTAL DO LOTE 03								
LOTE 04								
ITEM	ESPECIFICAÇÃO	QUANT	UNID	MARCA	VR. UNIT	VR. UNIT POR EXTENSO	VR TOTAL	VR. TOTAL POR EXTENSO
1	BRÁÇADEIRA PARA INJEÇÃO. Com estrutura em aço inox, com apoio para braço tipo concha em aço inox, com base em metal inoxidável e com peso suficiente para garantir a estabilidade do apoio de braço, com variação de altura que abrangia a faixa de 0,80m e altura máxima de 1,00 m.	UND	7	QUALITY	367,29	trezentos e sessenta e sete reais e vinte e nove centavos	2.571,03	dois mil, quinhentos e setenta e um reais e três centavos
2	BIOMBO. Material de confecção: aço / ferro pintado. Rodízios: possui. Tamanho: triplo.	UND	3	QUALITY	467,46	quatrocentos e sessenta e sete reais e quarenta e seis centavos	1.402,38	um mil, quatrocentos e dois reais e trinta e oito centavos
3	CARRO DE CURATIVOS. Material de confecção: aço / ferro pintado. Acessórios: balde e bacia.	UND	2	QUALITY	623,28	seiscentos e vinte e três reais e vinte e oito centavos	1.246,56	um mil, duzentos e quarenta e seis reais e cinquenta e seis centavos
4	CARRO MACA SIMPLES. Material de confecção: aço inoxidável. Possui suporte de sorro. Possui grades laterais. Acessório: colchonete	UND	3	QUALITY	3.168,90	três mil, cento e sessenta e oito reais e noventa centavos	9.506,70	nove mil, quinhentos e seis reais e setenta centavos
5	CADEIRA DE RODAS PARA OBESO. Material de confecção: aço / ferro pintado. Braços fixo. Pés fixos. Elevação de pernas: possui. Suporte de sorro: possui.	UND	1	CARONE	2.135,70	dois mil, cento e trinta e cinco reais e setenta centavos	2.135,70	dois mil, cento e trinta e cinco reais e setenta centavos
6	CADEIRA DE RODAS PARA ADULTO. Pés removível. Material de confecção: aço / ferro pintado. Braços fixos. Elevação de pernas: possui. Suporte de sorro: possui.	UND	1	CARONE	1.148,70	um mil, cento e quarenta e oito reais e setenta centavos	1.148,70	um mil, cento e quarenta e oito reais e setenta centavos
7	CADEIRA DE RODAS PEDIÁTRICA. Material de confecção: aço / ferro pintado. Braços: fixo. Pés: removível. Elevação de pernas: possui. Suporte de sorro: possui.	UND	2	CARONE	858,90	oitocentos e cinquenta e oito reais e noventa centavos	1.717,80	um mil, setecentos e dezesseite reais e oitenta centavos
8	CADEIRA PARA COLETA DE SANGUE. Material de confecção: aço / ferro pintado. Braçadeira regulável.	UND	3	QUALITY	601,02	seiscentos e um reais e dois centavos	1.803,06	um mil, oitocentos e três reais e seis centavos

Handwritten signature and initials

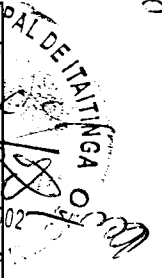

I NÁMIKUS GRUPOS GERADORES LTDA

Rua Bismark Sá, 255 - Precabura - Eusébio - Ceará Cep: 61.760-000
 C.N.P.J.: 01.252.361/0001-98 C.G.F.: 06.972.360-5
 E-mail: dynamikus@uol.com.br

ITEM	ESPECIFICAÇÃO	QUANT	UNID	MARCA	VR. UNIT	VR. UNIT POR EXTENSO	VR TOTAL	VR. TOTAL POR EXTENSO
9	FOCO REFLETOR AMBULATORIAL. Iluminação halogenio. Haste flexivel	UND	5	MEDPEJ	756,00	setecentos e cinquenta e seis reais	3.780,00	três mil, setecentos e oitenta reais
10	LANTERNA CLINICA. Material de confecção: alumínio. Tipo LED	UND	6	MD	99,44	noventa e nove reais e quarenta e quatro centavos	596,64	quinhentos e noventa e seis reais e sessenta e quatro centavos
11	MOCHO. Material de confecção: aço / ferro pintado. Possui encosto. Regulagem de altura a gás.	UND	1	J.FLEX	312,90	trezentos e doze reais e noventa centavos	312,90	trezentos e doze reais e noventa centavos
12	MESA DE MAYO. Material de confecção: aço / ferro pintado.	UND	5	QUALITY	311,64	trezentos e onze reais e sessenta e quatro centavos	1.558,20	um mil, quinhentos e cinquenta e oito reais e vinte centavos
13	MESA GINECOLOGICA. Posição do leito: fixo. Material de confecção: madeira com gabinete.	UND	1	QUALITY	2.898,00	dois mil, oitocentos e noventa e oito reais	2.898,00	dois mil, oitocentos e noventa e oito reais
14	MESA DE EXAMES. Posição do leito: móvel. Material de confecção: aço / ferro pintado. Gabinete com portas e gavetas: não possui. Acessório: suporte para papel.	UND	3	QUALITY	723,45	setecentos e vinte e três reais e quarenta e cinco centavos	2.170,35	dois mil, cento e setenta reais e trinta e cinco centavos
15	SUPORTE DE SORO. Material de confecção: aço / ferro pintado. Tipo pedestal altura regulavel.	UND	5	QUALITY	267,12	duzentos e sessenta e sete reais e doze centavos	1.335,60	um mil, trezentos e trinta e cinco reais e sessenta centavos
16	BIOMBO PLUMBÍFERO espessura mínimo de 02mm tipo curvo	UND	3	NMARTINS	2.778,82	dois mil, setecentos e setenta e oito reais e oitenta e dois centavos	8.336,46	oito mil, trezentos e trinta e seis reais e quarenta e seis centavos
17	ARMARIO VITRINE	UND	15	QUALITY	357,50	trezentos e cinquenta e sete reais e cinquenta centavos	5.362,50	cinco mil, trezentos e sessenta e dois reais e cinquenta centavos
18	CARRO PARA TRANSPORTE DEMATERIAS DIVERSOS - especificações físicas: material de confecção polipropileno / similar, com capacidade mínima de 200 litros.	UND	10	BRALIMPIA	227,59	duzentos e vinte e sete reais e cinquenta e nove centavos	2.275,90	dois mil, duzentos e setenta e cinco reais e noventa centavos
19	CADEIRA - Especificações física: material de confecção em aço / ferro pintado; s/ rodízios; s/ braços; s/ regulagem de altura; assento/encosto em polipropileno.	UND	14	J.FLEX	71,50	setenta e um reais e cinquenta centavos	1.001,00	um mil e um reais
VALOR TOTAL DO LOTE 04								
cinquenta e um mil, cento e cinquenta e nove reais e quarenta e oito centavos								
51.159,48								
LOTE 05								
1	BISTURI ELETRICO (até 165W) Função bipolar: possui. Microprocessado: mínimo de 100w. Potencia: possui. Alarmes: possui.	UND	2	EMAI	3.360,00	três mil, trezentos e sessenta reais	6.720,00	seis mil, setecentos e vinte reais
2	CILINDRO DE GASES MEDICINAIS. Material de confecção: alumínio. Capacidade: mínimo de 03 litros. Suporte com rodizio: não possui. Acessórios: válvula, manômetro e fluxômetro.	UND	4	GASWIDE	1.261,89	um mil, duzentos e sessenta e um reais e oitenta e nove centavos	5.047,56	cinco mil e quarenta e sete reais e cinquenta e seis centavos
3	CRIOCAUTÉRIO. Tipo de gás: nitrogenio. Suporte com rodízios: possui. Quantidade de ponteiros: mínimo de 05	UND	1	NITROSPRAY	6.720,00	seis mil, setecentos e vinte reais	6.720,00	seis mil, setecentos e vinte reais
4	COLPOSCÓPIO. Braços: possui. Câmera: possui. Monitor: possui. Aumento: fixo.	UND	2	MEDPEJ	19.404,00	dezenove mil, quatrocentos e quatro reais	38.808,00	trinta e oito mil, oitocentos e oito reais
5	CENTRIFUGA LABORATORIAL. Tipo para tubos - min. 04 amostras. Tecnologia digital.	UND	2	CARCI	3.609,88	três mil, seiscentos e nove reais e oitenta e oito centavos	7.219,76	sete mil, duzentos e dezanove reais e setenta e seis centavos



 04

(NÂMIKUS GRUPOS GERADORES LÍ A

Rua Bismark Sâ ,255 - Precabura - Eusébio - Ceará Cep: 61.760-000

C.N.P.J.: 01.252.361/0001-98 C.G.F.: 06.972.360-5

E-mail: dynamikus@uol.com.br

6	CENTRAL DE NEBULIZAÇÃO. Suporte com rodízios: não possui. Número com saídas simultâneas: mínimo de 04. Potência: mínimo de 14 de HP	UND	1	INALAMED	1.862,70	um mil, oitocentos e sessenta e dois reais e setenta centavos	1.862,70	um mil, oitocentos e sessenta e dois reais e setenta centavos
7	DETECTOR FETAL. Tipo: portátil. Tecnologia digital	UND	5	MD	836,12	oitocentos e trinta e seis reais e doze centavos	4.180,60	quatro mil, cento e oitenta reais e sessenta centavos
8	DERMATOSCOPIO. Aumento 10x. Iluminação: halogenio.	UND	1	MD	1.691,57	um mil, seiscentos e noventa e um reais e cinquenta e sete centavos	1.691,57	um mil, seiscentos e noventa e um reais e cinquenta e sete centavos
9	DESTILADOR DE ÁGUA. Especificação: mínimo de 2 litros/hora	UND	1	CRISTOFOLI	1.221,99	um mil, duzentos e vinte e um reais e noventa e nove centavos	1.221,99	um mil, duzentos e vinte e um reais e noventa e nove centavos
10	ESTETOSCOPIO ADULTO. Tipo: duplo. Auscultador: aço inoxidável.	UND	3	PREMIUM	97,52	noventa e sete reais e cinquenta e dois centavos	292,56	duzentos e noventa e dois reais e cinquenta e seis centavos
11	ESTETOSCOPIO INFANTIL. Auscultador: aço inoxidável. Tipo: duplo.	UND	4	PREMIUM	97,52	noventa e sete reais e cinquenta e dois centavos	390,08	trezentos e noventa reais e oito centavos
12	ESFIGMOMANOMETRO ADULTO. Material de confecção: tecido em algodão. Braçadeira/fecho: metal.	UND	7	PREMIUM	111,13	cento e onze reais e treze centavos	777,91	setecentos e setenta e sete reais e noventa e um centavos
13	ESFIGMOMANOMETRO INFANTIL. Material de confecção: tecido em algodão. Braçadeira/fecho: metal.	UND	6	PREMIUM	111,13	cento e onze reais e treze centavos	666,78	seiscentos e sessenta e seis reais e setenta e oito centavos
14	ESFIGMOMANOMETRO OBESO. Material de confecção: tecido em algodão. Braçadeira / fecho: metal	UND	2	PREMIUM	127,01	cento e vinte e sete reais e um centavo	254,02	duzentos e cinquenta e quatro reais e dois centavos
15	LARINGOSCÓPIO ADULTO. Composição: 5 lâminas aço inox	UND	2	MD	868,73	oitocentos e sessenta e oito reais e setenta e três centavos	1.737,46	um mil, setecentos e trinta e sete reais e quarenta e seis centavos
16	MICROSCOPIO LABORATORIAL BÁSICO. Tipo: binocular. Ocular: 10x e 16x. Objetivas: 05. Condensador Koehler: possui. Iluminação LED	UND	2	COLEMAN	4.781,70	quatro mil, setecentos e oitenta e um reais e setenta centavos	9.563,40	nove mil, quinhentos e sessenta e três reais e quarenta centavos
17	NEBULIZADOR PORTÁTIL. Tipo: ultrassônico. Número de saídas simultâneas: 01.	UND	1	MEDICATE	303,95	trezentos e três reais e noventa e cinco centavos	303,95	trezentos e três reais e noventa e cinco centavos
18	NEGATOSCÓPIO. Material de confecção: aço / ferro pintado. Tipo parede / 1 corpo	UND	3	QUALITY	333,90	trezentos e trinta e três reais e noventa centavos	1.001,70	um mil e um reais e setenta centavos
19	OTOSCÓPIO. Bateria convencional. Composição: fibra optica com no mínimo 05 espéculos reusáveis.	UND	6	MD	573,07	quinhentos e setenta e três reais e sete centavos	3.438,42	três mil, quatrocentos e trinta e oito reais e quarenta e dois centavos
20	OXÍMETRO DE PULSO. Oxímetro portátil, saturação periférica oxigênio 110/220V , autonomia mínima de 4h, saturação 40 a 100% 30 a 220bpm, display LED ou cristal.	UND	7	ROSSMAX	3.020,16	três mil e vinte reais e dezesseis centavos	21.141,12	vinte e um mil, cento e quarenta e um reais e onze centavos
21	OFTALMOSCÓPIO. Bateria: convencional. Composição: mínimo de 3 aberturas e 19 lentes.	UND	6	MD	1.015,73	um mil e quinze reais e setenta e três centavos	6.094,38	seis mil, novecentos e quarenta e três reais e oito centavos
22	SELADORA. Aplicação: grau cirúrgico. Tipo: automática/contínua. Controle de temperatura: analógico.	UND	4	SISPACK	11.088,00	onze mil e oitenta e oito reais	44.352,00	quarenta e quatro mil, trezentos e cinquenta e dois reais

[Handwritten signatures and initials]

(NÁMIKUS GRUPOS GERADORES LÍ A

Rua Bismark Sá ,255 - Precabura - Eusébio - Ceará Cep: 61.760-000
 C.N.P.J.: 01.252.361/0001-98 C.G.F.: 06.972.360-5

E-mail: dynamikus@uol.com.br

		VALOR TOTAL DO LOTE 05				LOTE 06				248.735,96
ITEM	ESPECIFICAÇÃO	QUANT	UNID	MARCA	VR. UNIT	VR. UNIT POR EXTENSO	VR TOTAL	VR. TOTAL POR EXTENSO		
23	CARDIOTOCÓGRAFO PORTÁTIL - equipamento digital e microprocessado para detecção, indicação dos batimentos cardíacos fetais gemelares (bcf) e da contração uterina (cum); indicação dos parâmetros simultaneamente de bcf1, bcf2 e cum, na faixa de 30-240 bpm para bcf e na faixa de 0-99 mmHg para cum, com exibição em displays digitais numéricos independentes; impressão dos registros gráficos de bcf1, bcf2, cum e fm, através de impressora térmica acoplada ao equipamento; - função de alimentação do papel; - velocidade de impressão: 10, 20, 30 mm/min; - contraste de impressão: 1, 2, 3 passos; - programação de período de impressão: 0 (desligado), 10, 20, 30, 50, 60 min com auto-stop e auto-start de impressão quando perde o sinal do batimento cardíaco fetal; - zoom do registro gráfico. Possuir saída serial rs 232 para central de monitoração e possibilidade de comunicação wireless (sem fio) via bluetooth. Acompanha: - 2 transdutores de ultrassom permitindo monitoração gemelar; - 1 transdutor para cum com respectivas cintas abdominais ajustáveis e reusáveis; - 1 marcador de eventos; - 1 estimulador sonoro; - 1 tubo de gel; - 1 pacote de papel para termossensível; peso máximo aproximado: 6 kg alimentação: comutação automática de voltagem da rede elétrica (100-220 vac) e possibilidade de operação por bateria interna recarregável com duração mínima de 2 horas apresentação na proposta do certificado de conformidade com as normas IEC 60601-1 - classe I tipo bf e IEC 60601-1-2 - nível b.	UND	5	MEDPEJ	17.050,00	dezesete mil e cinquenta reais	85.250,00	oitenta e cinco mil, duzentos e cinquenta reais		
1	DEA - DESFIBRILADOR EXTERNO AUTOMÁTICO. Acessório: 1 eletrodo. Bateria mínima de 50 choques. Tela de ECC: não possui.	UND	6	HEARTSINE	11.579,21	onze mil, quinhentos e setenta e nove reais e vinte e um centavos	69.475,26	sessenta e nove mil, quatrocentos e setenta e cinco reais e seis centavos		
2	ELETROCARDIOGRAFO. Número de canais: 03. Bateria interna: possui. Tela LCD: não possui. Memória: possui. Suporte com rodízios: não possui. Laudo interpretativo: possui. Software para exame em computador: não possui.	UND	6	BIONET	9.491,33	nove mil, quatrocentos e noventa e um reais e trinta e três centavos	56.947,98	cinquenta e seis mil, novecentos e quarenta e sete reais e noventa e oito centavos		

PREFEITURA MUNICIPAL DE ITATINGA
 FLS
 467
 LEI: 10.520.2002
 COMISSÃO DE P.
(Handwritten signatures and initials)

NÁMIKUS GRUPOS GERADORES LTDA

Rua Bismark Sá, 255 - Precabura - Eusébio - Ceará Cep: 61.760-000
 C.N.P.J.: 01.252.361/0001-98 C.G.F.: 06.972.360-5
 E-mail: dynamikus@uol.com.br

ITEM	ESPECIFICAÇÃO	QUANT	UNID	MARCA	VR. UNIT	VR. UNIT POR EXTENSO	VR TOTAL	VR. TOTAL POR EXTENSO	
3	DESFIBRILADOR/MONITOR BIFÁSICO, com marca passo - desfibrilador portátil com tecnologia de onda bifásica para choque; possibilidade de desfibrilação em modo sincronizado (cardioversão) e não sincronizado; desfibrilador manual com escala, selecionável no painel frontal, com botão de descarga no painel frontal; pás de desfibrilação externa adulta com pediatra embutida; deve permitir a carga de energia máxima até 9 segundos com bateria totalmente carregada; monitor de ecg com traçado contínuo através da tela led de alta resolução com no mínimo 5" de captação do ecg através de cabo do paciente, eletrodo de multifunção ou através das pás; ter marca-passo transcutâneo integrado de corrente constante (pulso quadrado) e largura de pulso entre 20 a 40ms, com ajuste de frequência entre 40 à 170 ppm no mínimo; detecção da maioria de pulsos de marca-passos implantáveis; deve possuir modos manual e semi automático de desfibrilação (dea); conexão rs232 ou usb ou ir45 para rede via cabo ou wifi, para comunicação dos dados e emissão de alertas; registro de ecg através de papel com largura mínima de 50mm, manual ou automático, após desfibrilação ou qualquer evento acionado de alarme. Deve realizar auto teste para verificar a funcionalidade do equipamento, circuito do ecg, carga e descarga do choque e carga da bateria. Fonte interna para a alimentação em rede alternada 110/220v automático e recarga da bateria; bateria recarregável de íon lítio com autonomia mínima de 4 horas de monitorização contínua de ecg sem a necessidade de troca ou recarga durante este período; deve possuir proteção contra a entrada de líquidos igual ou superior a ipx4. Deve pesar no máximo (+/- 10%) 8kg com a bateria instalada. Acessórios mínimos: 01 conjunto de pás externas; 01 conjunto de pás internas autoclaváveis; 01 cabo de paciente de 3 vias; 01 bateria recarregável íon lítio; 01 conjunto de eletrodo descartável de multifunção; 01 bloco ou rolo de papel para registrador; 01 cabo para marca-passo; 01 cabo de alimentação. Apresentação na proposta do certificado de conformidade com as normas nbr iec 60601.1, nbr iec 60601.2.4 e nbr iec 60601.1.2.	UND	5	CMOSDRAKE	15.950,00	quinze mil, novecentos e cinquenta reais	79.750,00	setenta e nove mil, setecentos e cinquenta reais	
VALOR TOTAL DO LOTE 06						duzentos e seis mil, cento e setenta e três reais e três centavos		206.173,24	
LOTE 07									
1	CÂMARA PARA CONSERVAÇÃO DE HEMODERIVADOS / IMUNO / TERMOLÁBEIS. Câmara para conservação de imunológicos, Termolábeis e medicamentos com capacidade interna de 120 litros, controle de temperatura microprocessado, homogeneização de temperatura, alarmes, leitura de mínima, máxima e atual temperatura, software de gerenciamento, discador telefônico, controlador de tensão elétrica e sistema de emergência para falta de energia elétrica para 48 horas.	UND	3	ELBER	14.679,00	quatorze mil, seiscentos e setenta e nove reais	44.037,00	quarenta e quatro mil e trinta e sete reais	
2	FREEZER CIENTIFICO - Equipamento vertical, de formato externo e interno retangular; Capacidade para armazenamento de mínimo 250 litros; Refrigeração com circulação de ar forçado; Câmara interna em aço inoxidável; Com no mínimo quatro gavetas fabricadas em aço inoxidável; Espessura de mínimo 7 cm nas paredes em poliuretano injetado livre de cfc; Equipado com rodízios com freio. Degelo automático com evaporação de condensado; Painel de comando eletrônico digital microprocessador programável de pelo menos na faixa -15° c a -35° c, temperatura controlada automaticamente por solução; Alarme sonoro de máxima e mínima temperatura; Sistema silenciador de alarme sonoro; Alarme sonoro de falta de energia com bateria recarregável chave geral de energia - liga desliga. Luz interna temporizada com acionamento externo ou com acionamento automático na abertura da porta tensão de acordo com a entidade solicitante.	UND	5	INDREL	18.997,00	dezoito mil, novecentos e noventa e sete reais	94.985,00	noventa e quatro mil, novecentos e oitenta e cinco reais	
VALOR TOTAL DO LOTE 07						noventa e quatro mil e vinte e dois reais		139.022,00	
VALOR GLOBAL DA PROPOSTA						um milhão, quatrocentos e sessenta e quatro reais e noventa e nove centavos		1.000.464,99	

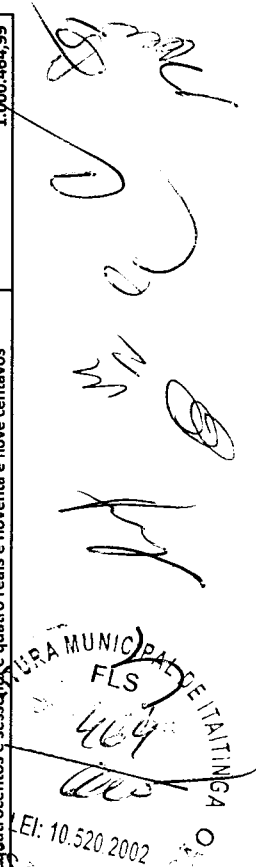

 IMPRIMTA MUNICIPAL DE ITAITINGA
 FLS
 464
 LEI: 10.520 2002
 SÃO DE P...

DINÂMİKUS GRUPOS GERADORES LTDA
Rua Bismark Sá, 255 - Precabura - Eusébio - Ceará Cep: 61.760-000
C.N.P.J.: 01.252.361/0001-98 C.G.F.: 06.972.360-5
E-mail: dynamikus@uol.com.br

Declaramos sob as penas da lei, para todos os fins de direito a que se possa prestar, especialmente para fins de prova em processo licitatório **Nº 0911.01/2017/PP**, junto ao Município de ITAITINGA, Estado do Ceará, o seguinte:
Declaramos que assumimos inteira responsabilidade pelos serviços conforme exigência editalícia e contratual e que serão iniciados a partir da data de recebimento da Ordem de Compra;

Declaramos que tomamos pleno conhecimento do objeto desta licitação; que não possuímos nenhum fato impeditivo para participação deste certame e que nos submetemos a todas as cláusulas e condições previstas neste edital;

Declaramos que nos valores apresentados acima, estão incluídos todos os tributos, encargos trabalhistas, previdenciários, fiscais e comerciais, taxas, fretes, seguros, deslocamentos de pessoal, custos, demais despesas que possam incidir sobre o serviço licitado, inclusive a margem de lucro;

Declaramos que damos ciência de que cumprimos plenamente os requisitos de habilitação constantes do instrumento convocatório;

Declaramos que temos pleno conhecimento, aceitação e que cumprimos todas as obrigações contidas no anexo I - termo de referência deste edital;

Declaramos que atendemos a todas as exigências requeridas para habilitação no Pregão Presencial **Nº 0911.01/2017/PP**;

Declaramos que inexistiu qualquer fato superveniente impeditivo de nossa habilitação para participar no presente certame licitatório, bem assim que ficamos cientes da obrigatoriedade de declarar ocorrências posteriores, nos termos do art. 32, §2º, da Lei nº 8.666/93;

Declaramos que cumprimos os requisitos legais para qualificação como Empresa de Pequeno Porte nas condições do estatuto nacional de Empresa de Pequeno Porte, instituído pela lei complementar n.º 123, de 14 de Dezembro de 2006, em especial quanto ao seu art. 3º.

Pelo que, por ser expressão da verdade, firma o presente, sob as penas da lei.

1. VALIDADE DA PROPOSTA: 90 (NOVENTA) DIAS.
2. PRAZO DE ENTREGA MÁXIMO: CONFORME O EDITAL EUSEBIO, 23 DE NOVEMBRO DE 2017.

DINÂMİKUS GRUPOS GERADORES LTDA
ARMANDO BARBOSA DO CARMO JUNIOR
CPF. 213.840.533-87

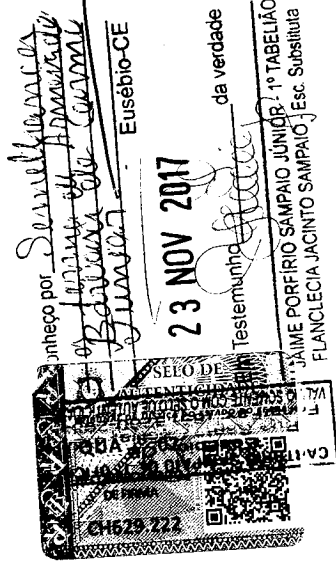
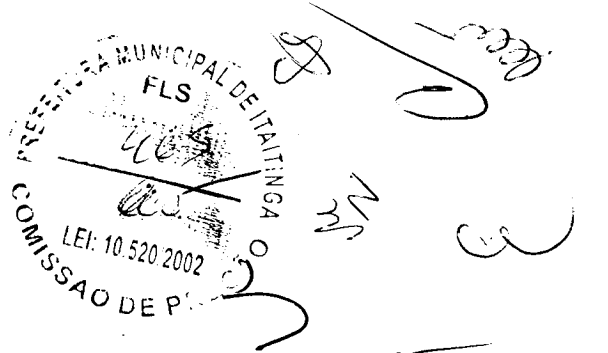

Consulta Optantes

Data da consulta: 22/11/2017

Identificação do Contribuinte - CNPJ Matriz

CNPJ : **01.252.361/0001-98**

A opção pelo Simples Nacional e/ou SIMEI abrange todos os estabelecimentos da empresa

Nome Empresarial : **DYNAMIKUS COMERCIO INDUSTRIA E SERVICOS DE GRUPOS GERADORES LTDA - ME**

Situação Atual

Situação no Simples Nacional : **Optante pelo Simples Nacional desde 01/07/2007**

Situação no SIMEI: **NÃO optante pelo SIMEI**

Períodos Anteriores

Opções pelo Simples Nacional em Períodos Anteriores: **Não Existem**

Opções pelo SIMEI em Períodos Anteriores: **Não Existem**

Agendamentos (Simples Nacional)

Agendamentos no Simples Nacional: **Não Existem**

Eventos Futuros (Simples Nacional)

Eventos Futuros no Simples Nacional: **Não Existem**

Eventos Futuros (SIMEI)

Eventos Futuros no SIMEI: **Não Existem**

Clique aqui para informações sobre como optar pelo SIMEI.

[Voltar](#)

[Gerar PDF](#)

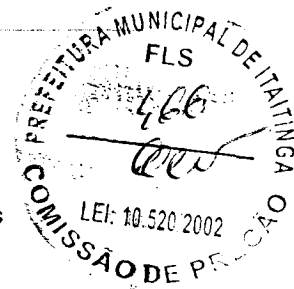

Three handwritten signatures in black ink, located at the bottom of the page.

Comprovante de Inscrição e de Situação Cadastral

Contribuinte,

Confira os dados de Identificação da Pessoa Jurídica e, se houver qualquer divergência, providencie junto à RFB a sua atualização cadastral.



		REPÚBLICA FEDERATIVA DO BRASIL CADASTRO NACIONAL DA PESSOA JURÍDICA	
NÚMERO DE INSCRIÇÃO 01.252.361/0001-98 MATRIZ	COMPROVANTE DE INSCRIÇÃO E DE SITUAÇÃO CADASTRAL		DATA DE ABERTURA 18/06/1996
NOME EMPRESARIAL DYNAMIKUS COMERCIO INDUSTRIA E SERVICOS DE GRUPOS GERADORES LTDA - ME			
TÍTULO DO ESTABELECIMENTO (NOME DE FANTASIA) DYNAMIKUS			
CÓDIGO E DESCRIÇÃO DA ATIVIDADE ECONÔMICA PRINCIPAL 27.10-4-01 - Fabricação de geradores de corrente contínua e alternada, peças e acessórios			
CÓDIGO E DESCRIÇÃO DAS ATIVIDADES ECONÔMICAS SECUNDÁRIAS 33.21-0-00 - Instalação de máquinas e equipamentos industriais			
CÓDIGO E DESCRIÇÃO DA NATUREZA JURÍDICA 206-2 - Sociedade Empresária Limitada			
LOGRADOURO R BISMARCK SA	NÚMERO 255	COMPLEMENTO	
CEP 61.760-000	BAIRRO/DISTRITO PRECABURA	MUNICÍPIO EUSEBIO	UF CE
ENDEREÇO ELETRÔNICO		TELEFONE	
ENTE FEDERATIVO RESPONSÁVEL (EFR) *****			
SITUAÇÃO CADASTRAL ATIVA		DATA DA SITUAÇÃO CADASTRAL 03/11/2005	
MOTIVO DE SITUAÇÃO CADASTRAL			
SITUAÇÃO ESPECIAL *****		DATA DA SITUAÇÃO ESPECIAL *****	

Aprovado pela Instrução Normativa RFB nº 1.634, de 06 de maio de 2016.

Emitido no dia 22/11/2017 às 13:05:16 (data e hora de Brasília).

Página: 1/1

Consulta QSA / Capital Social

Voltar

Preparar Página
para Impressão

A RFB agradece a sua visita. Para informações sobre política de privacidade e uso, [clique aqui](#).
 Atualize sua página

DYNAMIKUS GRUPOS GERADORES LTDA
 Rua Bismark Sá, 255 - Precabura - Eusébio - Ceará Cep: 61.760-000
 C.N.P.J.: 01.252.361/0001-98 C.G.F.: 06.972.360-5
 E-mail: dynamikus@uol.com.br

RAZÃO SOCIAL : DYNÁMIKUS COMÉRCIO INDÚSTRIA E SERVIÇOS DE GRUPOS GERADORES LTDA
CNPJ n.º: 01.252.361/0001-98 **CGF:** 06.972.360-5
ENDEREÇO: RUA BISMARCK SÁ, 255 PRECABURA- 61.760-000-EUSEBIO -CEARÁ.
REPRESENTANTE LEGAL: ARMANDO BARBOSA DO CARMO JUNIOR, CASADO, SOCIO DIRETOR, RG 10521-D CREA-CE, CPF 213.840.533-87
FONE (FAX) : (85) 3273-3786 **E-MAIL:** DYNAMIKUS@UOL.COM.BR
BANCO: BANCO DO BRASIL AG:36471 C/C:26782-1

PREFEITURA MUNICIPAL DE ITAITINGA
 SRº. PREGOEIRO (A),
 ITAITINGA - CE

REF.: PREGÃO PRESENCIAL Nº 0911.01/2017/PP
 ABERTURA: 24/11/2017 ÀS 09:00

OBJETO: AQUISIÇÃO DE MATERIAL PERMANENTE DESTINADOS A ATENDER À REDE DE ATENÇÃO BÁSICA DOS PSF'S VINCULADOS A SECRETARIA DE SAÚDE DO MUNICÍPIO DE ITAITINGA / CE.

PROPOSTA DE PREÇOS									
LOTE 01									
ITEM	ESPECIFICAÇÃO	QUANT	UNID	MARCA	VR. UNIT	VR. UNIT POR EXTENSO	VR TOTAL	VR. TOTAL POR EXTENSO	
1	APARELHO DE RAIOS X - Odontológico. Faixa de tensão (Kvp): 01. Instalação de parede. Modo de operação: analógico.	UND	1	PROCIOM	7.455,00	sete mil, quatrocentos e cinquenta e cinco reais	7.455,00	sete mil, quatrocentos e cinquenta e cinco reais	
2	AMALGAMADOR ODONTOLÓGICO. Tipo cápsular. Modo de operação: digital.	UND	1	ALT	1.071,00	um mil e setenta e um reais	1.071,00	um mil e setenta e um reais	
3	BOMBA DE VÁCUO ATÉ 2HP/CV. Potência / vácuo: 0,5 HP / 450 mmHg	UND	1	SCHUSTER	4.345,95	quatro mil, trezentos e quarenta e cinco reais e cinquenta e cinco centavos	4.345,95	quatro mil, trezentos e quarenta e cinco reais e cinquenta e cinco centavos	
4	COMPRESSOR ODONTOLÓGICO. Capacidade: mínimo de 30 litros. Potência: 1,0 HP	UND	1	FIAC	2.100,00	dois mil e cem reais	2.100,00	dois mil e cem reais	
5	CADEIRA ODONTOLÓGICA COMPLETA (equipo/sugador/refletor). Cabeceira articulada. Unidade auxiliar: 1 ponta. Equipamento pneumático. Cuba porcelana / cerâmica. Terminais: mínimo de 02. Possui seringa triplice. Canela de rotação: não possui. Contra ângulo: não possui. Peça reta: não possui. Micro motor: não possui. Comando base (botão). Refletor monofocal (20.000 LUX)	UND	1	DENTMED	16.800,00	dezesesseis mil e oitocentos reais	16.800,00	dezesesseis mil e oitocentos reais	
6	FOTOPOLIMERIZADOR DE RESINAS. LED com fio	UND	1	ALT	907,20	noventa e sete reais e vinte centavos	907,20	noventa e sete reais e vinte centavos	
7	JATO DE BICARBONATO. Base metálica para estabilidade. Desumidificador. Filtro de ar com drenagem automática. Possui Caneta	UND	1	SCHUSTER	524,60	quinhentos e vinte e quatro reais e sessenta centavos	524,60	quinhentos e vinte e quatro reais e sessenta centavos	
8	ULTRASSOM ODONTOLÓGICO. Jato de bicarbonato integrado. Modo de operação digital. Possui caneta / transdutor do ultra-som autoclavável.	UND	1	SCHUSTER	4.604,96	quatro mil, seiscentos e quatro reais e noventa e seis centavos	4.604,96	quatro mil, seiscentos e quatro reais e noventa e seis centavos	



(NÂMIKUS GRUPOS GERADORES LT A

Rua Bismark Sá, 255 - Precabura - Eusébio - Ceará Cep: 61.760-000

C.N.P.J.: 01.252.361/0001-98 C.G.F.: 06.972.360-5

E-mail: dynamikus@uol.com.br

9	CANETA DE ALTA ROTAÇÃO: esterilizável em autoclave a 135°C suportando mais de 1000 ciclos, possuir 420.000 rotações por minuto, confeccionada em aço inox com canais arredondadosde peça paralelos ao corpo da caneta, sistema de conexão dois furos spray triplo para refrigeração da broca, controle da rotação através do pedal de comando, turbina balanceada, rolamentos brocas por pressão sobre a cabeça da caneta sem a utilização de saca-brocas, baixo nível de ruído, baixo consumo de ar (35 litros/minim), pressão de trabalho ao PSI, alto torque axial e radial e é esterilizável em autoclave a 135°C suportando mais de 1000 ciclos de trabalho ao PSI, alto toque axial e radial 12(doze) MESES CONTADOS A PARTIR DA DATA DE ENTREGA/INSTALAÇÃO DOS EQUIPAMENTOS, DEVIDAMENTE TESTADOS E COMPROVADO O PERFEITO ESTADO DE FUNCIONAMENTO DOS MESMO, CONTRAS DEFEITOS DE FABRICAÇÃO	UND	15	DENTIFLEX	321,20	trezentos e vinte e um reais e vinte centavos	4.818,00	quatro mil, oitocentos e dezoito reais	
10	CONTRA ÂNGULO: Esterilizável em autoclave a 135°C suportando mais de 1000 ciclos e acoplável ao micromotor através de sistema intra, com relação de transmissão 1:1, possui corpo em alumínio e latão, giro livre de 360° sobre o micro motor, tamanho reduzido da cabeça, deve permitir o a utilização de brocas de alta e baixa rotação, fixação da broca de baixa rotação com trava de Garantia mínima de 12(doze) meses contados a partir da data da entrega/instalação dos equipamentos, devidamente testados e comprovado o perfeito estado de funcionamento dos mesmo, contra defeitos de fabricação.	UND	15	DENTIFLEX	279,84	duzentos e setenta e nove reais e oitenta e quatro centavos	4.197,60	quatro mil, cento e noventa e sete reais e sessenta centavos	
11	MICRO MOTOR: Esterilizável e autoclave a 135°C suportando mais de 1000 ciclos, com sistema de conexão 2 furos, sistema intra de encaixe rápido das pontas com giro de 360° das peças acopladas, spray externo, com recurso de máximo de 65 litros/minim. E peso máximo de 92g. Garantia mínima de 12 (doze) meses contados a partir da data de entrega/instalação dos equipamentos, devidamente testados e comprovado o perfeito estado de funcionamento dos mesmos, contra defeitos de fabricação.	UND	5	DENTIFLEX	325,60	trezentos e vinte e cinco reais e sessenta centavos	1.628,00	um mil, seiscentos e vinte e oito reais	
12	COMPRESSOR DE USO ODONTOLÓGICO: indicado para 2 consultórios com bomba de vácuo (2 sugadores). Volume de reservatório 45 litros. Totalmente isento de óleo. Não necessita lubrificação. Reservatório com tratamento interno antioxidante. Chave geral liga/desliga e válvula de segurança. Deve possuir dispositivo de alívio do excesso de pressão. Protele de sobrecarga de tensão para proteger o motor contra quedas pi picos de tensão desligando-o automaticamente em casos de temperatura excessiva. Alimentação 110v ou 220v - monofásico. Potência do motor 1,13 cv, 4 (quatro) polos, 2 (dois) pistões (cabepote) assistência em todo brasil, preferencialmente norte e nordeste. Garantia mínima de 12 (doze) meses contados a partir da data de entrega/instalação dos equipamentos, devidamente testado e comprovado o perfeito estado de funcionamento dos mesmos. Contra defeitos de fabricação.	UND	3	FIAC	1.100,00	um mil e cem reais	3.300,00	três mil e trezentos reais	
VALOR TOTAL DO LOTE 01							cinquenta e um mil, setecentos e cinquenta e dois reais e trinta e um centavos	51.752,31	
LOTE 02									
ITEM	ESPECIFICAÇÃO	QUANT	UNID	MARCA	VR. UNIT	VR. UNIT POR EXTENSO	VR TOTAL	VR. TOTAL POR EXTENSO	
1	AUTOClave HORIZONTAL DE MESA (até 75 litros). Câmara de esterilização: aço inoxidável. Capacidade mínima de 10 litros. Modo de operação digital.	UND	1	ALT	4.830,00	quatro mil, oitocentos e trinta reais	4.830,00	quatro mil, oitocentos e trinta reais	
2	AUTOClave HORIZONTAL DE MESA (até 75 litros). Câmara de esterilização: aço inoxidável. Capacidade mínima de 40 litros. Modo de operação digital.	UND	3	ALT	10.164,00	dez mil, cento e sessenta e quatro reais	30.492,00	trinta mil, quatrocentos e noventa e dois reais	
VALOR TOTAL DO LOTE 02							trinta e cinco mil, trezentos e vinte e dois reais	35.322,00	
LOTE 03									
ITEM	ESPECIFICAÇÃO	QUANT	UNID	MARCA	VR. UNIT	VR. UNIT POR EXTENSO	VR TOTAL	VR. TOTAL POR EXTENSO	
1	AUTOClave HORIZONTAL DE SOLO (pequeno porte). Rack para carga: possui. Carro para rack: possui. Chapatia externa: aço inoxidável. Osmose reversa: possui. Impressora: possui. Capacidade de 90 a 105 litros. Tipo de porta deslizante. Painel de comando microprocessado. Câmara interna: inox AISI 304 ou superior. Alimentação de vapor: gerador próprio.	UND	2	ORTOSINTESE	81.900,00	oitenta e um mil e novecentos e dois reais	163.800,00	cento e sessenta e três mil e oitocentos reais	

Handwritten signatures and stamps, including a circular stamp from 'MUNICIPAL DE ITATINGA' and various initials.

I NÁMIKUS GRUPOS GERADORES LTDA

Rua Bismark Sá, 255 - Precabura - Eusébio - Ceará Cep: 61.760-000

C.N.P.J.: 01.252.361/0001-98 C.G.F.: 06.972.360-5

E-mail: dynamikus@uol.com.br

LAVADORA TERMODESINFECTORA - Capacidade da câmara interna mínima de 250 litros para utilização em processos de desinfecção térmica em materiais usados ou contaminados passíveis de unidade ou temperatura. Câmara construída em aço inoxidável tipo ANSI 316 com alta resistência a corrosão. Deve possuir: sistema de válvulas para engate-rápido, conexões de água válvulas de fechamento e abertura automáticas, câmara com sistema para encaixe de prateleiras, painel frontal com display em cristal líquido para acompanhamento dos ciclos, sistema de bomba peristáltica (mínimo 02) com controle de injeção de detergentes, com regulagem de temperatura da água, sistema hidráulico com tubulação em inox e nylon. O equipamento deve ter 02 portas com sistema por elevação vertical/ guilhotina com estrutura em aço inox e vidro temperado. Sistema de tratamento de água por osmose reversa com capacidade de produção de água tratada de 30 litros/ hora e reservatório de água tratada instalado internamente no equipamento com capacidade para 50 litros. Sistema de secagem por turbina para circulação de ar quente filtrado por filtro absoluto e de vácuo para materiais em geral e em especial para traqueias incorporado no equipamento, deve possuir 01 rack para instrumentais, 01 rack para traqueias com no mínimo 16 bocais, 01 rack para tubos, nebulizadores e linhas de pvc ou silicone. Comando microprocessador touch screen, por display com 8 programmas de lavagem e desinfecção pré-programados e acessíveis para alteração/ intervenção do usuário por intermédio de uma senha. Impressora matricial com 40 colunas para registro dos ciclos e dos parâmetros utilizados. Entrada independente para validação e sensores de temperatura. Acessórios: 01 rack de carga, 02 carros de transporte, 01 rack para materiais de anestesia e 01 para materiais de ventilação, 03 cestos para instrumental em tamanhos diferentes, 01 cesto para utensílios e 03 cestos com furos pequenos com tamanhos diferentes. A alimentação elétrica será definida pela entidade compradora. <th>UNID</th> <th>1</th> <th>ORTOSINTESE</th> <th>104.500,00</th> <th>cento e quatro mil e quinhentos reais</th> <th>104.500,00</th> <th>cento e quatro mil e quinhentos reais</th>		UNID	1	ORTOSINTESE	104.500,00	cento e quatro mil e quinhentos reais	104.500,00	cento e quatro mil e quinhentos reais
VALOR TOTAL DO LOTE 03								
LOTE 04								
ITEM	ESPECIFICAÇÃO	QUANT	UNID	MARCA	VR. UNIT	VR. UNIT POR EXTENSO	VR TOTAL	VR. TOTAL POR EXTENSO
1	BRÁÇADEIRA PARA INJEÇÃO. Com estrutura em aço inox, com apoio para braço tipo concha em aço inox, com base em metal inoxidável e com peso suficiente para garantir a estabilidade do apoio de braço, com variação de altura que abrangia a faixa de 0,80m e altura máxima de 1,00 m.	UND	7	QUALITY	367,29	trezentos e sessenta e sete reais e vinte e nove centavos	2.571,03	dois mil, quinhentos e setenta e um reais e três centavos
2	BIOMBO. Material de confecção: aço / ferro pintado. Rodízios: possui. Tamanho: triplo.	UND	3	QUALITY	467,46	quatrocentos e sessenta e sete reais e quarenta e seis centavos	1.402,38	um mil, quatrocentos e dois reais e trinta e oito centavos
3	CARRO DE CURATIVOS. Material de confecção: aço / ferro pintado. Acessórios: balde e bacia.	UND	2	QUALITY	623,28	seiscentos e vinte e três reais e vinte e oito centavos	1.246,56	um mil, duzentos e quarenta e seis reais e cinquenta e seis centavos
4	CARRO MACA SIMPLES. Material de confecção: aço inoxidável. Possui suporte de sorro. Possui grades laterais. Acessório: colchonete	UND	3	QUALITY	3.168,90	três mil, cento e sessenta e oito reais e noventa centavos	9.506,70	nove mil, quinhentos e seis reais e setenta centavos
5	CADEIRA DE RODAS PARA OBESO. Material de confecção: aço / ferro pintado. Braços fixo. Pés fixos. Elevação de pernas: possui. Suporte de sorro: possui.	UND	1	CARONE	2.135,70	dois mil, cento e trinta e cinco reais e setenta centavos	2.135,70	dois mil, cento e trinta e cinco reais e setenta centavos
6	CADEIRA DE RODAS PARA ADULTO. Pés removível. Material de confecção: aço / ferro pintado. Braços fixos. Elevação de pernas: possui. Suporte de sorro: possui.	UND	1	CARONE	1.148,70	um mil, cento e quarenta e oito reais e setenta centavos	1.148,70	um mil, cento e quarenta e oito reais e setenta centavos
7	CADEIRA DE RODAS PEDIATRICA. Material de confecção: aço / ferro pintado. Braços: fixo. Pés: removível. Elevação de pernas: possui. Suporte de sorro: possui.	UND	2	CARONE	858,90	oitocentos e cinquenta e oito reais e noventa centavos	1.717,80	um mil, setecentos e dezesseite reais e oitenta centavos
8	CADEIRA PARA COLETA DE SANGUE. Material de confecção: aço / ferro pintado. Braçadeira regulável.	UND	3	QUALITY	601,02	seiscentos e um reais e dois centavos	1.803,06	um mil, oitocentos e três reais e seis centavos

Handwritten signature and initials

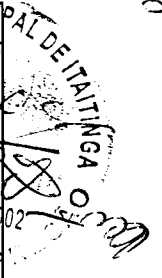

I NÁMIKUS GRUPOS GERADORES LTDA

Rua Bismark Sá, 255 - Precabura - Eusébio - Ceará Cep: 61.760-000
 C.N.P.J.: 01.252.361/0001-98 C.G.F.: 06.972.360-5
 E-mail: dynamikus@uol.com.br

ITEM	ESPECIFICAÇÃO	QUANT	UNID	MARCA	VR. UNIT	VR. UNIT POR EXTENSO	VR TOTAL	VR. TOTAL POR EXTENSO
9	FOCO REFLETOR AMBULATORIAL. Iluminação halogenio. Haste flexivel	UND	5	MEDPEJ	756,00	setecentos e cinquenta e seis reais	3.780,00	três mil, setecentos e oitenta reais
10	LANTERNA CLINICA. Material de confecção: alumínio. Tipo LED	UND	6	MD	99,44	noventa e nove reais e quarenta e quatro centavos	596,64	quinhentos e noventa e seis reais e sessenta e quatro centavos
11	MOCHO. Material de confecção: aço / ferro pintado. Possui encosto. Regulagem de altura a gás.	UND	1	J.FLEX	312,90	trezentos e doze reais e noventa centavos	312,90	trezentos e doze reais e noventa centavos
12	MESA DE MAYO. Material de confecção: aço / ferro pintado.	UND	5	QUALITY	311,64	trezentos e onze reais e sessenta e quatro centavos	1.558,20	um mil, quinhentos e cinquenta e oito reais e vinte centavos
13	MESA GINECOLOGICA. Posição do leito: fixo. Material de confecção: madeira com gabinete.	UND	1	QUALITY	2.898,00	dois mil, oitocentos e noventa e oito reais	2.898,00	dois mil, oitocentos e noventa e oito reais
14	MESA DE EXAMES. Posição do leito: móvel. Material de confecção: aço / ferro pintado. Gabinete com portas e gavetas: não possui. Acessório: suporte para papel.	UND	3	QUALITY	723,45	setecentos e vinte e três reais e quarenta e cinco centavos	2.170,35	dois mil, cento e setenta reais e trinta e cinco centavos
15	SUPORTE DE SORO. Material de confecção: aço / ferro pintado. Tipo pedestal altura regulavel.	UND	5	QUALITY	267,12	duzentos e sessenta e sete reais e doze centavos	1.335,60	um mil, trezentos e trinta e cinco reais e sessenta centavos
16	BIOMBO PLUMBÍFERO espessura mínimo de 02mm tipo curvo	UND	3	NMARTINS	2.778,82	dois mil, setecentos e setenta e oito reais e oitenta e dois centavos	8.336,46	oito mil, trezentos e trinta e seis reais e quarenta e seis centavos
17	ARMARIO VITRINE	UND	15	QUALITY	357,50	trezentos e cinquenta e sete reais e cinquenta centavos	5.362,50	cinco mil, trezentos e sessenta e dois reais e cinquenta centavos
18	CARRO PARA TRANSPORTE DEMATERIAS DIVERSOS - especificações físicas: material de confecção polipropileno / similar, com capacidade mínima de 200 litros.	UND	10	BRALIMPIA	227,59	duzentos e vinte e sete reais e cinquenta e nove centavos	2.275,90	dois mil, duzentos e setenta e cinco reais e noventa centavos
19	CADEIRA - Especificações física: material de confecção em aço / ferro pintado; s/ rodízios; s/ braços; s/ regulagem de altura; assento/encosto em polipropileno.	UND	14	J.FLEX	71,50	setenta e um reais e cinquenta centavos	1.001,00	um mil e um reais
VALOR TOTAL DO LOTE 04								
LOTE 05								
1	BISTURI ELETRICO (até 165W) Função bipolar: possui. Microprocessado: mínimo de 100w. Potencia: possui. Alarmes: possui.	UND	2	EMAI	3.360,00	três mil, trezentos e sessenta reais	6.720,00	seis mil, setecentos e vinte reais
2	CILINDRO DE GASES MEDICINAIS. Material de confecção: alumínio. Capacidade: mínimo de 03 litros. Suporte com rodizio: não possui. Acessórios: válvula, manômetro e fluxômetro.	UND	4	GASWIDE	1.261,89	um mil, duzentos e sessenta e um reais e oitenta e nove centavos	5.047,56	cinco mil e quarenta e sete reais e cinquenta e seis centavos
3	CRIOCAUTÉRIO. Tipo de gás: nitrogenio. Suporte com rodízios: possui. Quantidade de ponteiros: mínimo de 05	UND	1	NITROSPRAY	6.720,00	seis mil, setecentos e vinte reais	6.720,00	seis mil, setecentos e vinte reais
4	COLPOSCÓPIO. Braços: possui. Câmera: possui. Monitor: possui. Aumento: fixo.	UND	2	MEDPEJ	19.404,00	dezenove mil, quatrocentos e quatro reais	38.808,00	trinta e oito mil, oitocentos e oito reais
5	CENTRIFUGA LABORATORIAL. Tipo para tubos - min. 04 amostras. Tecnologia digital.	UND	2	CARCI	3.609,88	três mil, seiscentos e nove reais e oitenta e oito centavos	7.219,76	sete mil, duzentos e dezanove reais e setenta e seis centavos
VALOR TOTAL DO LOTE 05								
cinquenta e um mil, cento e cinquenta e nove reais e quarenta e oito centavos								
51.159,48								

04

(NÂMIKUS GRUPOS GERADORES LÍ A

Rua Bismark Sâ ,255 - Precabura - Eusébio - Ceará Cep: 61.760-000

C.N.P.J.: 01.252.361/0001-98 C.G.F.: 06.972.360-5

E-mail: dynamikus@uol.com.br

6	CENTRAL DE NEBULIZAÇÃO. Suporte com rodízios: não possui. Número com saídas simultâneas: mínimo de 04. Potência: mínimo de 14 de HP	UND	1	INALAMED	1.862,70	um mil, oitocentos e sessenta e dois reais e setenta centavos	1.862,70	um mil, oitocentos e sessenta e dois reais e setenta centavos
7	DETECTOR FETAL. Tipo: portátil. Tecnologia digital	UND	5	MD	836,12	oitocentos e trinta e seis reais e doze centavos	4.180,60	quatro mil, cento e oitenta reais e sessenta centavos
8	DERMATOSCOPIO. Aumento 10x. Iluminação: halogenio.	UND	1	MD	1.691,57	um mil, seiscentos e noventa e um reais e cinquenta e sete centavos	1.691,57	um mil, seiscentos e noventa e um reais e cinquenta e sete centavos
9	DESTILADOR DE ÁGUA. Especificação: mínimo de 2 litros/hora	UND	1	CRISTOFOLI	1.221,99	um mil, duzentos e vinte e um reais e noventa e nove centavos	1.221,99	um mil, duzentos e vinte e um reais e noventa e nove centavos
10	ESTETOSCOPIO ADULTO. Tipo: duplo. Auscultador: aço inoxidável.	UND	3	PREMIUM	97,52	noventa e sete reais e cinquenta e dois centavos	292,56	duzentos e noventa e dois reais e cinquenta e seis centavos
11	ESTETOSCOPIO INFANTIL. Auscultador: aço inoxidável. Tipo: duplo.	UND	4	PREMIUM	97,52	noventa e sete reais e cinquenta e dois centavos	390,08	trezentos e noventa reais e oito centavos
12	ESFIGMOMANOMETRO ADULTO. Material de confecção: tecido em algodão. Braçadeira/fecho: metal.	UND	7	PREMIUM	111,13	cento e onze reais e treze centavos	777,91	setecentos e setenta e sete reais e noventa e um centavos
13	ESFIGMOMANOMETRO INFANTIL. Material de confecção: tecido em algodão. Braçadeira/fecho: metal.	UND	6	PREMIUM	111,13	cento e onze reais e treze centavos	666,78	seiscentos e sessenta e seis reais e setenta e oito centavos
14	ESFIGMOMANOMETRO OBESO. Material de confecção: tecido em algodão. Braçadeira / fecho: metal	UND	2	PREMIUM	127,01	cento e vinte e sete reais e um centavo	254,02	duzentos e cinquenta e quatro reais e dois centavos
15	LARINGOSCÓPIO ADULTO. Composição: 5 lâminas aço inox	UND	2	MD	868,73	oitocentos e sessenta e oito reais e setenta e três centavos	1.737,46	um mil, setecentos e trinta e sete reais e quarenta e seis centavos
16	MICROSCOPIO LABORATORIAL BÁSICO. Tipo: binocular. Ocular: 10x e 16x. Objetivas: 05. Condensador Koehler: possui. Iluminação LED	UND	2	COLEMAN	4.781,70	quatro mil, setecentos e oitenta e um reais e setenta centavos	9.563,40	nove mil, quinhentos e sessenta e três reais e quarenta centavos
17	NEBULIZADOR PORTÁTIL. Tipo: ultrassônico. Número de saídas simultâneas: 01.	UND	1	MEDICATE	303,95	trezentos e três reais e noventa e cinco centavos	303,95	trezentos e três reais e noventa e cinco centavos
18	NEGATOSCÓPIO. Material de confecção: aço / ferro pintado. Tipo parede / 1 corpo	UND	3	QUALITY	333,90	trezentos e trinta e três reais e noventa centavos	1.001,70	um mil e um reais e setenta centavos
19	OTOSCÓPIO. Bateria convencional. Composição: fibra optica com no mínimo 05 espéculos reusáveis.	UND	6	MD	573,07	quinhentos e setenta e três reais e sete centavos	3.438,42	três mil, quatrocentos e trinta e oito reais e quarenta e dois centavos
20	OXIMETRO DE PULSO. Oxímetro portátil, saturação periférica oxigênio 110/220V , autonomia mínima de 4h, saturação 40 a 100% 30 a 220bpm, display LED ou cristal.	UND	7	ROSSMAX	3.020,16	três mil e vinte reais e dezesseis centavos	21.141,12	vinte e um mil, cento e quarenta e um reais e onze centavos
21	OFTALMOSCÓPIO. Bateria: convencional. Composição: mínimo de 3 aberturas e 19 lentes.	UND	6	MD	1.015,73	um mil e quinze reais e setenta e três centavos	6.094,38	seis mil, novecentos e quarenta e três reais e oito centavos
22	SELADORA. Aplicação: grau cirúrgico. Tipo: automática/contínua. Controle de temperatura: analógico.	UND	4	SISPACK	11.088,00	onze mil e oitenta e oito reais	44.352,00	quarenta e quatro mil, trezentos e cinquenta e dois reais

[Handwritten signatures and stamps]

(NÁMIKUS GRUPOS GERADORES LÍ A

Rua Bismark Sá ,255 - Precabura - Eusébio - Ceará Cep: 61.760-000
 C.N.P.J.: 01.252.361/0001-98 C.G.F.: 06.972.360-5

E-mail: dynamikus@uol.com.br

		VALOR TOTAL DO LOTE 05				LOTE 06				248.735,96
ITEM	ESPECIFICAÇÃO	QUANT	UNID	MARCA	VR. UNIT	VR. UNIT POR EXTENSO	VR TOTAL	VR. TOTAL POR EXTENSO		
23	CARDIOTOCÓGRAFO PORTÁTIL - equipamento digital e microprocessado para detecção, indicação dos batimentos cardíacos fetais gemelares (bcf) e da contração uterina (cum); indicação dos parâmetros simultaneamente de bcf1, bcf2 e cum, na faixa de 30-240 bpm para bcf e na faixa de 0-99 mmHg para cum, com exibição em displays digitais numéricos independentes; impressão dos registros gráficos dos parâmetros bcf1, bcf2, cum e fm, através de impressora térmica acoplada ao equipamento; - função de alimentação do papel; - velocidade de impressão: 10, 20, 30 mm/min; - contraste de impressão: 1, 2, 3 passos; - programação de período de impressão: 0 (desligado), 10, 20, 30, 50, 60 min com auto-stop e auto-start de impressão quando perde o sinal do batimento cardíaco fetal; - zoom do registro gráfico. Possui saída serial rs 232 para central de monitoração e possibilidade de comunicação wireless (sem fio) via bluetooth. Acompanha: - 2 transdutores de ultrassom permitindo monitoração gemelar; - 1 transdutor para cum com respectivas cintas abdominais ajustáveis e reusáveis; - 1 marcador de eventos; - 1 estimulador sonoro; - 1 tubo de gel; - 1 pacote de papel para termossensível; peso máximo aproximado: 6 kg alimentação: comutação automática de voltagem da rede elétrica (100-220 vac) e possibilidade de operação por bateria interna recarregável com duração mínima de 2 horas apresentação na proposta do certificado de conformidade com as normas IEC 60601-1 - classe I tipo bf e IEC 60601-1-2 - nível b.	UND	5	MEDPEJ	17.050,00	dezesete mil e cinquenta reais	85.250,00	oitenta e cinco mil, duzentos e cinquenta reais		
1	DEA - DESFIBRILADOR EXTERNO AUTOMÁTICO. Acessório: 1 eletrodo. Bateria mínima de 50 choques. Tela de ECC: não possui.	UND	6	HEARTSINE	11.579,21	onze mil, quinhentos e setenta e nove reais e vinte e um centavos	69.475,26	sessenta e nove mil, quatrocentos e setenta e cinco reais e vinte e seis centavos		
2	ELETROCARDIOGRAFO. Número de canais: 03. Bateria interna: possui. Tela LCD: não possui. Memória: possui. Suporte com rodízios: não possui. Laudo interpretativo: possui. Software para exame em computador: não possui.	UND	6	BIONET	9.491,33	nove mil, quatrocentos e noventa e um reais e trinta e três centavos	56.947,98	cinquenta e seis mil, novecentos e quarenta e sete reais e noventa e oito centavos		

PREFEITURA MUNICIPAL DE ITATINGA
 FLS 467
 LEI: 10.520.2002
 COMISSÃO DE P.

NÁMIKUS GRUPOS GERADORES LTDA

Rua Bismark Sá, 255 - Precabura - Eusébio - Ceará Cep: 61.760-000
 C.N.P.J.: 01.252.361/0001-98 C.G.F.: 06.972.360-5
 E-mail: dynamikus@uol.com.br

VALOR TOTAL DO LOTE 06		duzentos e seis mil, cento e setenta e três reais e vinte e quatro centavos					206.173,24	
ITEM	ESPECIFICAÇÃO	QUANT	UNID	MARCA	VR. UNIT	VR. UNIT POR EXTENSO	VR TOTAL	VR. TOTAL POR EXTENSO
3	<p>DESFIBRILADOR/MONITOR BIFÁSICO, com marca passo - desfibrilador portátil com tecnologia de onda bifásica para choque; possibilidade de desfibrilação em modo sincronizado (cardioversão) e não sincronizado; desfibrilador manual com escala, selecionável no painel frontal, com botão de descarga no painel frontal; pás de desfibrilação externa adulta com pediatra embutida; deve permitir a carga de energia máxima até 9 segundos com bateria totalmente carregada; monitor de ecg com traçado contínuo através da tela led de alta resolução com no mínimo 5"; captação do ecg através de cabo do paciente, eletrodo de multifunção ou através das pás; ter marca-passo transcutâneo integrado de corrente constante (pulso quadrado) e largura de pulso entre 20 a 40ms, com ajuste de frequência entre 40 à 170 ppm no mínimo; detecção da maioria de pulsos de marca-passos implantáveis; deve possuir modos manual e semi automático de desfibrilação (dea); conexão rs232 ou usb ou ir45 para rede via cabo ou wifi, para comunicação dos dados e emissão de alertas; registro de ecg através de papel com largura mínima de 50mm, manual ou automático, após desfibrilação ou qualquer evento acionado de alarme. Deve realizar auto teste para verificar a funcionalidade do equipamento, circuito do ecg, carga e descarga do choque e carga da bateria. Fonte interna para a alimentação em rede alternada 110/220v automático e recarga da bateria; bateria recarregável de íon lítio com autonomia mínima de 4 horas de monitorização contínua de ecg sem a necessidade de troca ou recarga durante este período; deve possuir proteção contra a entrada de líquidos igual ou superior a ipx4. Deve pesar no máximo (+/- 10%) 8kg com a bateria instalada. Acessórios mínimos: 01 conjunto de pás externas; 01 conjunto de pás internas autoclaváveis; 01 cabo de paciente de 3 vias; 01 bateria recarregável íon lítio; 01 conjunto de eletrodo descartável de multifunção; 01 bloco ou rolo de papel para registrador; 01 cabo para marca-passo; 01 cabo de alimentação. Apresentação na proposta do certificado de conformidade com as normas nbr iec 60601.1, nbr iec 60601.2.4 e nbr iec 60601.1.2.</p>	UND	5	CMOSDRAKE	15.950,00	quinze mil, novecentos e cinquenta reais	79.750,00	setenta e nove mil, setecentos e cinquenta reais
VALOR TOTAL DO LOTE 07		duzentos e vinte e nove mil e vinte e dois reais					139.022,00	
1	<p>CÂMARA PARA CONSERVAÇÃO DE HEMODERIVADOS / IMUNO / TERMOLÁBEIS. Câmara para conservação de imunológicos, Termolábeis e medicamentos com capacidade interna de 120 litros, controle de temperatura microprocessado, homogeneização de temperatura, alarmes, leitura de mínima, máxima e atual temperatura, software de gerenciamento, discador telefônico, controlador de tensão elétrica e sistema de emergência para falta de energia elétrica para 48 horas.</p>	UND	3	ELBER	14.679,00	quatorze mil, seiscentos e setenta e nove reais	44.037,00	quarenta e quatro mil e trinta e sete reais
2	<p>FREEZER CIENTIFICO - Equipamento vertical, de formato externo e interno retangular; Capacidade para armazenamento de mínimo 250 litros; Refrigeração com circulação de ar forçado; Câmara interna em aço inoxidável; Com no mínimo quatro gavetas fabricadas em aço inoxidável; Espessura de mínimo 7 cm nas paredes em poliuretano injetado livre de cfc; Equipado com rodízios com freio. Degelo automático com evaporação de condensado; Painel de comando eletrônico digital microprocessador programável de pelo menos na faixa -15° c a -35° c, temperatura controlada automaticamente por solução; Alarme sonoro de máxima e mínima temperatura; Sistema silenciador de alarme sonoro; Alarme sonoro de falta de energia com bateria recarregável chave geral de energia - liga desliga. Luz interna temporizada com acionamento externo ou com acionamento automático na abertura da porta tensão de acordo com a entidade solicitante.</p>	UND	5	INDREL	18.997,00	dezoito mil, novecentos e noventa e sete reais	94.985,00	noventa e quatro mil, novecentos e oitenta e cinco reais
VALOR TOTAL DO LOTE 07		duzentos e vinte e nove mil e vinte e dois reais					139.022,00	
VALOR GLOBAL DA PROPOSTA		duzentos e sessenta e quatro mil e novecentos e noventa e nove centavos					1.000.464,99	

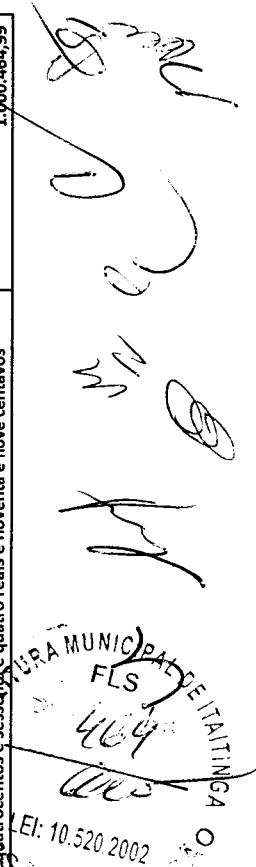

 IMPRIMTA MUNICIPAL DE ITAITINGA
 FLS
 464
 LEI: 10.520 2002
 CÂMARA MUNICIPAL DE ITAITINGA

DINÂMİKUS GRUPOS GERADORES LTDA
Rua Bismark Sá, 255 - Precabura - Eusébio - Ceará Cep: 61.760-000
C.N.P.J.: 01.252.361/0001-98 C.G.F.: 06.972.360-5
E-mail: dynamikus@uol.com.br

Declaramos sob as penas da lei, para todos os fins de direito a que se possa prestar, especialmente para fins de prova em processo licitatório **Nº 0911.01/2017/PP**, junto ao Município de ITAITINGA, Estado do Ceará, o seguinte:
Declaramos que assumimos inteira responsabilidade pelos serviços conforme exigência editalícia e contratual e que serão iniciados a partir da data de recebimento da Ordem de Compra;

Declaramos que tomamos pleno conhecimento do objeto desta licitação; que não possuímos nenhum fato impeditivo para participação deste certame e que nos submetemos a todas as cláusulas e condições previstas neste edital;

Declaramos que nos valores apresentados acima, estão incluídos todos os tributos, encargos trabalhistas, previdenciários, fiscais e comerciais, taxas, fretes, seguros, deslocamentos de pessoal, custos, demais despesas que possam incidir sobre o serviço licitado, inclusive a margem de lucro;

Declaramos que damos ciência de que cumprimos plenamente os requisitos de habilitação constantes do instrumento convocatório;

Declaramos que temos pleno conhecimento, aceitação e que cumprimos todas as obrigações contidas no anexo I - termo de referência deste edital;

Declaramos que atendemos a todas as exigências requeridas para habilitação no Pregão Presencial **Nº 0911.01/2017/PP**;

Declaramos que inexistiu qualquer fato superveniente impeditivo de nossa habilitação para participar no presente certame licitatório, bem assim que ficamos cientes da obrigatoriedade de declarar ocorrências posteriores, nos termos do art. 32, §2º, da Lei nº 8.666/93;

Declaramos que cumprimos os requisitos legais para qualificação como Empresa de Pequeno Porte nas condições do estatuto nacional de Empresa de Pequeno Porte, instituído pela lei complementar n.º 123, de 14 de Dezembro de 2006, em especial quanto ao seu art. 3º.

Pelo que, por ser expressão da verdade, firma o presente, sob as penas da lei.

1. VALIDADE DA PROPOSTA: 90 (NOVENTA) DIAS.
2. PRAZO DE ENTREGA MÁXIMO: CONFORME O EDITAL EUSEBIO, 23 DE NOVEMBRO DE 2017.

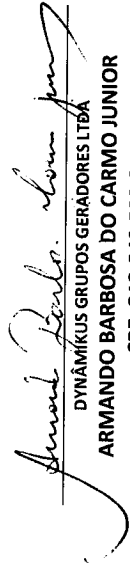
DINÂMİKUS GRUPOS GERADORES LTDA
ARMANDO BARBOSA DO CARMO JUNIOR
CPF. 213.840.533-87

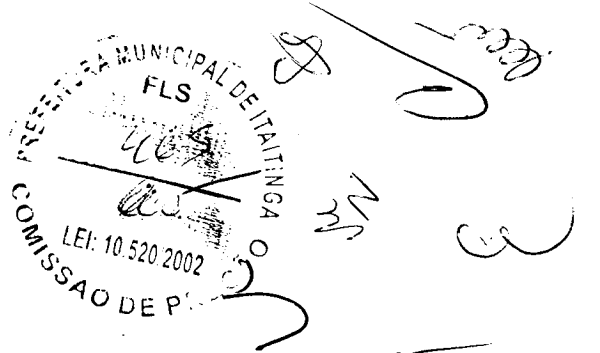
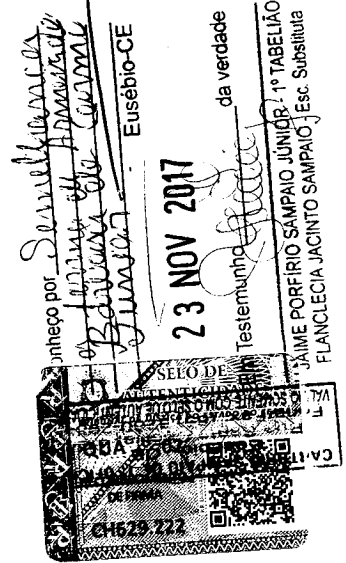

Consulta Optantes

Data da consulta: 22/11/2017

Identificação do Contribuinte - CNPJ Matriz

CNPJ : **01.252.361/0001-98**

A opção pelo Simples Nacional e/ou SIMEI abrange todos os estabelecimentos da empresa

Nome Empresarial : **DYNAMIKUS COMERCIO INDUSTRIA E SERVICOS DE GRUPOS GERADORES LTDA - ME**

Situação Atual

Situação no Simples Nacional : **Optante pelo Simples Nacional desde 01/07/2007**

Situação no SIMEI: **NÃO optante pelo SIMEI**

Períodos Anteriores

Opções pelo Simples Nacional em Períodos Anteriores: **Não Existem**

Opções pelo SIMEI em Períodos Anteriores: **Não Existem**

Agendamentos (Simples Nacional)

Agendamentos no Simples Nacional: **Não Existem**

Eventos Futuros (Simples Nacional)

Eventos Futuros no Simples Nacional: **Não Existem**

Eventos Futuros (SIMEI)

Eventos Futuros no SIMEI: **Não Existem**

Clique aqui para informações sobre como optar pelo SIMEI.

[Voltar](#)

[Gerar PDF](#)

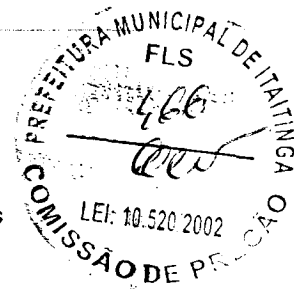

Three handwritten signatures in black ink, located at the bottom of the page.

Comprovante de Inscrição e de Situação Cadastral

Contribuinte,

Confira os dados de Identificação da Pessoa Jurídica e, se houver qualquer divergência, providencie junto à RFB a sua atualização cadastral.

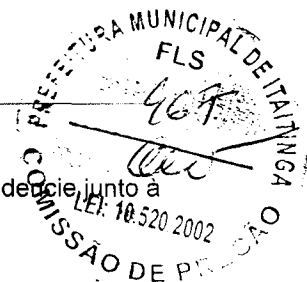

 REPÚBLICA FEDERATIVA DO BRASIL CADASTRO NACIONAL DA PESSOA JURÍDICA		
NÚMERO DE INSCRIÇÃO 01.252.361/0001-98 MATRIZ	COMPROVANTE DE INSCRIÇÃO E DE SITUAÇÃO CADASTRAL	DATA DE ABERTURA 18/06/1996
NOME EMPRESARIAL DYNAMIKUS COMERCIO INDUSTRIA E SERVICOS DE GRUPOS GERADORES LTDA - ME		
TÍTULO DO ESTABELECIMENTO (NOME DE FANTASIA) DYNAMIKUS		
CÓDIGO E DESCRIÇÃO DA ATIVIDADE ECONÔMICA PRINCIPAL 27.10-4-01 - Fabricação de geradores de corrente contínua e alternada, peças e acessórios		
CÓDIGO E DESCRIÇÃO DAS ATIVIDADES ECONÔMICAS SECUNDÁRIAS 33.21-0-00 - Instalação de máquinas e equipamentos industriais		
CÓDIGO E DESCRIÇÃO DA NATUREZA JURÍDICA 206-2 - Sociedade Empresária Limitada		
LOGRADOURO R BISMARCK SA	NÚMERO 255	COMPLEMENTO
CEP 61.760-000	BAIRRO/DISTRITO PRECABURA	MUNICÍPIO EUSEBIO
		UF CE
ENDEREÇO ELETRÔNICO		TELEFONE
ENTE FEDERATIVO RESPONSÁVEL (EFR) *****		
SITUAÇÃO CADASTRAL ATIVA		DATA DA SITUAÇÃO CADASTRAL 03/11/2005
MOTIVO DE SITUAÇÃO CADASTRAL		
SITUAÇÃO ESPECIAL *****		DATA DA SITUAÇÃO ESPECIAL *****

Aprovado pela Instrução Normativa RFB nº 1.634, de 06 de maio de 2016.

Emitido no dia **22/11/2017** às **13:05:16** (data e hora de Brasília).

Página: 1/1

Consulta QSA / Capital Social

Voltar

Preparar Página
para ImpressãoA RFB agradece a sua visita. Para informações sobre política de privacidade e uso, [clique aqui](#).
[Atualize sua página](#)

**EQUIPOS
MÉDICOS**



EQUIPOS MÉDICOS COMÉRCIO E REPRESENTAÇÕES LTDA.

CNPJ: 01.193.818/0001-30

TELEFONE: (85) 3064-1212

PROPOSTAS DE PREÇOS

A

PREFEITURA MUNICIPAL DE ITAITINGA/CE

COMISSÃO PERMANENTE DE LICITAÇÃO

PREGÃO PRESENCIAL N° 0911.01/2017/PP

DATA DA ABERTURA: 24/11/2017 – 09:00 HORAS

OBJETO: Aquisição de Material Permanente, destinados a atender a Rede de Atenção Básica dos PSFS, vinculados a Secretaria da Saúde do Município de Itatinga/CE.



À
PREFEITURA MUNICIPAL DE ITAITINGA/CE.
Ref.: Pregão Presencial nº 0911.01/2017/PP

Data da abertura: 24/11/2017 – Horário: 09:00 horas.

Razão Social: EQUIPOS MÉDICOS COMÉRCIO E REPRESENTAÇÃO LTDA.

CNPJ: N° 01.193.818/0001-30 - CGF: N° 06.970.824-0 - Inscrição Municipal: N° 130795-9

Endereço: Rua: Gilberto Câmara, n° 911. - Cep.: 60.320-280. - Bairro: São Gerardo – Fortaleza/Ceará - Fone: (85) 3064.1212

Email: licitacao.equipos@gmail.com / licitacao@equiposmedicosfor.com / Skype: [equiposmedicos3](https://www.skype.com).

Dados Bancários: Banco do Brasil - Agência 8076-4 - Conta Corrente: 800.038-7

OBJETO: Aquisição de Material Permanente, destinados a atender a Rede de Atenção Básica dos PSFS vinculados a Secretaria da Saúde de Itaitinga/Ce. Conforme condições, quantidades e exigências estabelecidas neste edital e seus anexos.

PROPOSTA DE PREÇOS

LOTE 2									
ITEM	DESCRIMINAÇÃO	APRES.	MARCA	QUANT.	VALOR UNITÁRIO	EXTENSO UNITÁRIO	VALOR TOTAL	EXTENSO TOTAL	
1	AUTOCLAVE HORIZONTAL DE MESA (ATE 75 LITROS). CAMARA DE ESTERELIZAÇÃO: AÇO INOXIDÁVEL. CAPACIDADE MINIMA DE 10 LITROS. MODO DE OPERAÇÃO DIGITAL.	UNID.	STERMAX	1	R\$ 3.000,00	três mil reais	R\$ 3.000,00	três mil reais	
2	AUTOCLAVE HORIZONTAL DE MESA (ATE 75 LITROS). CAMARA DE ESTERELIZAÇÃO: AÇO INOXIDÁVEL. CAPACIDADE MINIMA DE 40 LITROS. MODO DE OPERAÇÃO DIGITAL.	UNID.	STERMAX	3	R\$ 4.850,00	quatro mil, oitocentos e cinquenta reais	R\$ 14.550,00	quatorze mil, quinhentos e cinquenta reais	
VALOR TOTAL DOS ITENS							R\$	17.550,00	
dezesete mil, quinhentos e cinquenta reais									

LOTE 4									
ITEM	DESCRIMINAÇÃO	APRES.	MARCA	QUANT.	VALOR UNITÁRIO	EXTENSO UNITÁRIO	VALOR TOTAL	EXTENSO TOTAL	

[Handwritten signatures and initials]

PREFEITURA MUNICIPAL DE ITAITINGA
FLS 509
LEI: 10.520.2002
COMISSÃO DE PREGÃO
[Handwritten initials]

RUA: GILBERTO CÂMARA, N° 911 – SÃO GERARDO – CEP: 60.320 – 280 – FORTALEZA/CE
FONE: (85) 3064 – 1212. – E-MAIL: licitacao@equiposmedicosfor.com / licitacao.equipos@gmail.com
CNPJ: 01.193.818/0001-30 – CGF: 06.970.824-0



1	BRACADEIRA PARA INJEÇÃO. COM ESTRUTURA EM AÇO INOX, COM APOIO PARA BRAÇO TIPO CONCHA EM AÇO INOX, COM BASE EM METAL INOXIDAVEL E COM PESO SUFICIENTE PARA GARANTIR A ESTABILIDADE DO APOIO DE BRAÇO, COM VARIAÇÃO DE ALTURA QUE ABRAJA A FAIXA DE 0,80M E ALTURA MÁXIMA DE 1,00M	UNID.	TUBOMED	7	R\$ 255,00	duzentos e cinquenta e cinco reais	R\$ 1.785,00	mil setecentos e oitenta e cinco reais
2	BIOMBO. MATERIAL DE CONFEÇÃO: AÇO / FERRO PINTADO. RODÍZIOS: POSSUI. TAMANHO TRIPLA.	UNID.	TUBOMED	3	R\$ 375,00	trezentos e setenta e cinco reais	R\$ 1.125,00	mil cento e vinte e cinco reais
3	CARRO DE CURATIVO. MATERIAL DE CONFEÇÃO: AÇO / FERRO PINTADO. ACESSÓRIOS: BALDE E BACIA.	UNID.	TUBOMED	2	R\$ 418,00	quatrocentos e dezoito reais	R\$ 836,00	oitocentos e trinta e seis reais
4	CARRO MACA SIMPLES. MATERIAL DE CONFEÇÃO: AÇO INOXIDAVEL. POSSUI SUPORTE DE SORO. POSSUI GRADES LATERAIS. ACESSÓRIOS: COLCHONETE	UNID.	QUALITY	3	R\$ 2.430,00	dois mil, quatrocentos e trinta reais	R\$ 7.290,00	sete mil, duzentos e noventa reais
5	CADEIRA DE RODAS PARA OBESO. MATERIAL DE CONFEÇÃO: AÇO / FERRO PINTADO. BRAÇOS FIXO. PÉS FIXOS. ELEVAÇÕES DE PERNAS. SUPORTE DE SORO.	UNID.	CARONE	1	R\$ 1.430,00	mil quatrocentos e trinta reais	R\$ 1.430,00	mil quatrocentos e trinta reais
6	CADEIRA DE RODAS PARA ADULTO. PÉS REMOVIVEL. MATERIAL DE CONFEÇÃO: AÇO / FERRO PINTADO. BRAÇOS FIXOS. ELEVAÇÃO DE PERNAS. POSSUI. SUPORTE DE SORO. POSSUI	UNID.	CARONE	1	R\$ 720,00	setecentos e vinte reais	R\$ 720,00	setecentos e vinte reais
7	CADEIRA DE RODAS PEDIÁTRICA. MATERIAL DE CONFEÇÃO: AÇO / FERRO PINTADO. BRAÇOS FIXOS. PÉS: REMOVIVEL. ELEVAÇÃO DE PERNAS. POSSUI. SUPORTE DE SORO: POSSUI	UNID.	CARONE	2	R\$ 826,00	oitocentos e vinte e seis reais	R\$ 1.652,00	mil seiscentos e cinquenta e dois reais
8	CADEIRA PARA COLETA DE SANGUE. MATERIAL DE CONFEÇÃO: AÇO / FERRO PINTADO. BRAÇAIDEIRA REGULAVEL.	UNID.	TUBOMED	3	R\$ 399,00	trezentos e noventa e nove reais	R\$ 1.197,00	mil cento e noventa e sete reais
9	FOCO REFLETOR AMBULATORIAL. ILUMINAÇÃO HALOGENIO. HASTE FLEXIVEL.	UNID.	VAGALUMY	5	R\$ 330,00	trezentos e trinta reais	R\$ 1.650,00	mil seiscentos e cinquenta reais
10	LANTERNA CLINICA. MATERIAL DE CONFEÇÃO. ALUMINIO. TIPO LED.	UNID.	MD	6	R\$ 23,00	vinte e três reais	R\$ 138,00	cento e trinta e oito reais
11	MOCHO. MATERIAL DE CONFEÇÃO: AÇO / FERRO PINTADO. POSSUI ENCOSTO. REGULAGEM DE ALTURA A GAS.	UNID.	QUALITY	1	R\$ 238,00	duzentos e trinta e oito reais	R\$ 238,00	duzentos e trinta e oito reais
12	MESA DE MAYO. MATERIAL DE CONFEÇÃO: AÇO / FERRO PINTADO.	UNID.	TUBOMED	5	R\$ 272,00	duzentos e setenta e dois reais	R\$ 1.360,00	mil trezentos e sessenta reais

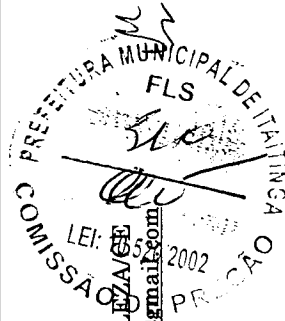

RUA: GILBERTO CÂMARA, Nº 911 – SÃO GERARDO – CEP: 60.320 – 280 – FORTALEZA/CE
FONE: (85) 3064 – 1212. – E-MAIL: licitacao@equiposmedicosfor.com / licitacao.equipos@gmail.com
CNPJ: 01.193.818/0001-30 – CGF: 06.970.824-0

13	MESA GINECOLOGICA. POSIÇÃO DO LEITO. FIXO. MATERIAL DE CONFEÇÃO: MADEIRA COM GABINETE	UNID.	QUALITY	1	R\$ 1.790,00	mil setecentos e noventa reais	R\$ 1.790,00	mil setecentos e noventa reais
14	MESA DE EXAMES. POSIÇÃO DO LEITO. MOVEL. MATERIAL DE CONFEÇÃO: AÇO / FERRO PINTADO. GABINETE COM PORTAS E GAVETAS: NÃO POSSUI. ACESSÓRIOS: SUPORTE PARA PAPEL.	UNID.	TUBOMED	3	R\$ 430,00	quatrocentos e trinta reais	R\$ 1.290,00	mil duzentos e noventa reais
15	SUPORTE DE SORO. MATERIAL DE CONFEÇÃO: AÇO / FERRO PINTADO. TIPO PEDESTAL ALTURA REGULAVEL.	UNID.	TUBOMED	5	R\$ 138,00	cento e trinta e oito reais	R\$ 690,00	seiscentos e noventa reais
16	BIOMBO PLUMBIFERO. ESPESSURA MINIMO DE 02MM TIPO CURVO.	UNID.	KONEX	3	R\$ 6.600,00	seis mil e seiscentos reais	R\$ 19.800,00	dezenove mil e oitocentos reais
17	ARMARIO VITRINE.	UNID.	TUBOMED	15	R\$ 477,00	quatrocentos e setenta e sete reais	R\$ 7.155,00	sete mil, cento e cinquenta e cinco reais
18	CARRO PARA TRANSPORTE DE MATERIAIS DIVERSOS. ESPECIFICAÇÕES FÍSICAS: MATERIAL DE CONFEÇÃO POLIPROPILENO / SIMILAR, COM CAPACIDADE MINIA DE 200 LITROS.	UNID.	NEWTUR	10	R\$ 600,00	seiscentos reais	R\$ 6.000,00	seis mil reais
19	CADEIRA - ESPECIFICAÇÕES FÍSICAS: MATERIAL DE CONFEÇÃO EM AÇO / FERRO PINTADO; SEM RODIZIOS; SEM BRAÇOS; SEM REGULAGEM DE ALTURA; ASSENTO / ENCOSTO EM POLIPROPILENO.	UNID.	QUALITY	14	R\$ 158,00	cento e cinquenta e oito reais	R\$ 2.212,00	dois mil, duzentos e doze reais
VALOR TOTAL DOS ITENS							R\$	58.358,00

cinquenta e oito mil, trezentos e cinquenta e oito reais

LOTE 5							EXTENSO UNITÁRIO	VALOR TOTAL	EXTENSO TOTAL
ITEM	DESCRIMINAÇÃO	APRES.	MARCA	QUANT.	VALOR UNITÁRIO	EXTENSO UNITÁRIO	VALOR TOTAL	EXTENSO TOTAL	
1	BISTURI ELETRICO (ATE 165W). FUNÇÃO BIPOLAR. POSSUI. MICROPROCESSADO; MINIMO DE 100W. POTENCIA: POSSUI. ALARMES: POSSUI. N° ANVISA: 80052640022	UNID.	EMAI	2	R\$ 5.160,00	cinco mil, cento e sessenta reais	R\$ 10.320,00	dez mil, trezentos e vinte reais	
2	CILINDRO DE GASES MEDICINAIS. MATERIAL DE CONFEÇÃO: ALUMINIO. CAPACIDADE: MINIMO DE 03 LITROS. SUPORTE COM RODIZIO. NÃO POSSUI. ACESSÓRIOS: VALVULA, MANOMETRO E FLUXOMETRO. N° ANVISA: 10432300027	UNID.	DORMED	4	R\$ 1.180,00	mil cento e oitenta reais	R\$ 4.720,00	quatro mil, setecentos e vinte reais	

(Handwritten signatures and initials)

PREFEITURA MUNICIPAL DE ITAITINGA
COMISSÃO DE LICITAÇÃO
LEI: 10.520.2002
FLS
344

RUA: GILBERTO CÂMARA, Nº 911 – SÃO GERARDO – CEP: 60.320 – 280 – FORTALEZA
FONE: (85) 3064 – 1212. – E-MAIL: licitacao@equiposmedicosfor.com / licitacao.equipos@gmail.com
CNPJ: 01.193.818/0001-30 – CGF: 06.970.824-0



3	CRIOCAUTERIO. TIPO DE GAS. NITROGENIO. SUPORTE COM RODIZIOS: POSSUI. QUANTIDADE DE PONTEIRAS: MINIMO DE 05. - N° ANVISA: 80751510001 - 80751510002	UNID.	NITROSPAY	1	R\$ 3.998,00	três mil, novecentos e noventa e oito reais	R\$ 3.998,00	três mil, novecentos e noventa e oito reais
4	COLPOSCOPIO. BRAÇOS: POSSUI. CAMERA: POSSUI. MONITOR: POSSUI. AUMENTO: FIXO.	UNID.	MEDPEJ	2	R\$ 14.980,00	quatorze mil, novecentos e oitenta reais	R\$ 29.960,00	vinte e nove mil, novecentos e sessenta reais
5	CENTRIFUGA LABORATORIAL. TIPO PARA TUBOS. MIN. 04 AMOSTRAS. TECNOLOGIA DIGITAL.	UNID.	INBRAS	2	R\$ 7.100,00	sete mil e cem reais	R\$ 14.200,00	quatorze mil e duzentos reais
6	CENTRAL DE NEBULIZAÇÃO. SUPORTE COM RODIZIOS: NÃO POSSUI. NUMERO COM SAIDAS SIMULTANEAS: MINIMO DE 04. POTENCIA: MINIMO DE 14 DE HP.	UNID.	OLIDEF	1	R\$ 1.480,00	mil quatrocentos e oitenta reais	R\$ 1.480,00	mil quatrocentos e oitenta reais
7	DETECTOR FETAL. TIPO PORTATIL. TECNOLOGIA DIGITAL. N° ANVISA: 80070210067	UNID.	MD	5	R\$ 676,00	seiscentos e setenta e seis reais	R\$ 3.380,00	três mil, trezentos e oitenta reais
8	DERMATOSCOPIO. AUMENTO 10X. ILUMINAÇÃO: HALOGENIO. N° DA ANVISA: 80070219002	UNID.	MD	1	R\$ 1.288,00	mil duzentos e oitenta e oito reais	R\$ 1.288,00	mil duzentos e oitenta e oito reais
9	DESTILADOR DE AGUA. ESPECIFICAÇÃO: MINIMO DE 2 LITROS/HORA.	UNID.	BENFER	1	R\$ 2.070,00	dois mil e setenta reais	R\$ 2.070,00	dois mil e setenta reais
10	ESTETOSCOPIO ADULTO. TIPO DUPLO. AUSCULTADOR: AÇO INOXIDAVEL.	UNID.	PREMIUM	3	R\$ 15,90	quinze reais e noventa centavos	R\$ 47,70	quarenta e sete reais e setenta centavos
11	ESTETOSCOPIO INFANTIL. TIPO DUPLO. AUSCULTADOR: AÇO INOXIDAVEL.	UNID.	PREMIUM	4	R\$ 16,00	dezesseis reais	R\$ 64,00	sessenta e quatro reais
12	ESFIGMOMANOMETRO ADULTO. MATERIAL DE CONFECÇÃO: TECIDO EM ALGODÃO. BRAÇADEIRA / FECHO: METAL.	UNID.	PREMIUM	7	R\$ 69,00	sessenta e nove reais	R\$ 483,00	quatrocentos e oitenta e três reais
13	ESFIGMOMANOMETRO INFANTIL. MATERIAL DE CONFECÇÃO: TECIDO EM ALGODÃO. BRAÇADEIRA / FECHO: METAL.	UNID.	PREMIUM	6	R\$ 69,00	sessenta e nove reais	R\$ 414,00	quatrocentos e quatorze reais
14	ESFIGMOMANOMETRO OBESO. MATERIAL DE CONFECÇÃO: TECIDO EM ALGODÃO. BRAÇADEIRA / FECHO: METAL.	UNID.	PREMIUM	2	R\$ 98,00	noventa e oito reais	R\$ 196,00	cento e noventa e seis reais
15	LARINGOSCOPIO ADULTO. COMPOSIÇÃO: 5 LAMINAS AÇO INOX.	UNID.	OXIGEL	2	R\$ 630,00	seiscentos e trinta reais	R\$ 1.260,00	mil duzentos e sessenta reais
16	MICROSCOPIO LABORATORIAL BASICO. TIPO BINOCULAR. OCULAR: 10 X e 16X. OBJETIVAS: 05. CONDENSADOR KOEHLER. POSSUI. ILUMINAÇÃO: LED.	UNID.	ANATOMIC	2	R\$ 3.790,00	três mil, setecentos e noventa reais	R\$ 7.580,00	sete mil, quinhentos e oitenta reais
17	NEBULIZADOR PORTATIL. TIPO ULTRASSONICO. NUMERO DE SAIDAS SIMULTANEAS: 01	UNID.	NS	1	R\$ 198,00	cento e noventa e oito reais	R\$ 198,00	cento e noventa e oito reais
18	NEGATOSCOPIO. MATERIAL DE CONFECÇÃO: AÇO / FERRO PINTADO. TIPO PAREDE / 1 CORPO.	UNID.	AÇOINOX	3	R\$ 299,00	duzentos e noventa e nove reais	R\$ 897,00	oitocentos e noventa e sete reais

COMISSÃO
LEI: 10.520/2002
PREFEITURA MUNICIPAL DE ITATINGA
FLS
002

RUA: GILBERTO CÂMARA, N° 911 - SÃO GERARDO - CEP: 60.320 - 280 - FORTALEZA
FONE: (85) 3064 - 1212. - E-MAIL: licitacao@equiposmedicosfor.com / licitacao.equipos@gmail.com
CNPJ: 01.193.818/0001-30 - CGF: 06.970.824-0



19	OTOSCOPIO. BATERIA CONVENCIONAL. COMPOSIÇÃO: FIBRA OPTICA COM NO MINIMO 05 ESPECULOS REUSAVEIS. N° ANVISA: 80070210012	UNID.	MD	6	R\$ 364,00	trezentos e sessenta e quatro reais	R\$ 2.184,00	dois mil, cento e oitenta e quatro reais
20	OXIMETRO DE PULSO. OXIMETRO PORTATIL. SATURAÇÃO PERIFERICA OXIGENIO. 110 / 220V, AUTONOMIA MINIMA DE 4H, SATURAÇÃO 40 A 100% 30 A 220 BPM, DISPLAY LED OU CRISTAL. N° DA ANVISA: 80070219017	UNID.	MD	7	R\$ 2.288,00	dois mil, duzentos e oitenta e oito reais	R\$ 16.016,00	dezesesseis mil e dezesesseis reais
21	OFTALMOSCOPIO. BATERIA CONVENCIONAL. COMPOSIÇÃO: MINIMO DE 3 ABERTURAS E 19 LENTES. N° ANVISA: 80070210016	UNID.	MD	6	R\$ 779,00	setecentos e setenta e nove reais	R\$ 4.674,00	quatro mil, seiscentos e setenta e quatro reais
22	SELADORA. APLICAÇÃO: GRAU CIRURGICO. TIPO AUTOMATICA / CONTINUA. CONTROLE DE TEMPERATURA: ANALOGICO.	UNID.	EVEST	4	R\$ 5.500,00	cinco mil e quinhentos reais	R\$ 22.000,00	vinte e dois mil reais
23	CARDIOTOCOGRAFO PORTATIL. EQUIPAMENTO DIGITAL E MICROPROCESSADO PARA DETECÇÃO, INDICAÇÃO DOS BATIMENTOS CARDIACOS FETAIS GEMELARES (BCF) E DA CONTRAÇÃO UTERINA (CUM); INDICAÇÃO DOS PARAMETROS SIMULTANEAMENTE DE BCF2 E CUM, NA FAIXA DE 30-240BPM PARA BCF E NA FAIXA DE 0-99 MMHG PARA CUM, COM EXIBIÇÃO EM DISPLAYS DIGITAIS NUMERICOS INDEPENDENTES; IMPRESSÃO DOS REGISTROS GRAFICOS DOS PARAMENROS BCF1,BCF2, CUM E FM, ATRAVES DE IMPRESSORA TEMRICA ACOPLADA AO EQUIPAMENTO: FUNÇÃO DE ALIMENTAÇÃO DO PAPEL; VELOCIDADE DE IMPRESSÃO: 10, 20, 30 MM/MIN, CONTRASTE DE IMPRESSÃO: 0 1,2,3 PASSOS; PROGRAMAÇÃO DE PERIODO DE IMPRESSÃO: 0 (DESLIGADO), 10,20,30,50,60 MIN COM AUTO- STOP E AUTO- START DE IMPRESSÃO QUANDO PERDE O SINLA DO BATIMENTO CARDIACO FETAL; ZOOM DO REGISTRO GRAFICO POSSUIR SAIDA RS 232 PARA CENTRAL DE MONITORAÇÃO E POSSIBILIDADE DE COMUNICAÇÃO WIRELESS (SEM FIO) VIA BLUETOOTH.ACOMPANHA: 2 TRANSDUTORES DE ULTRASSOM PERMITINDO MONITORIZAÇÃO GEMELAR: 1 TRANSDUTOR PARA CUM COM RESPECTIVAS CINTAS ABDOMINAIS AJUSTAVEIS E REUSAVEIS; 1 MARCADOR DE EVENTOS; 1 ESTIMULADOR SONORO; 1 TUBO DE GEL; 1 PACOTE DE PAPEL PARA TERMOSSENSIVEL; PESO MAXIMO APROXIMADO: 6 KG ALIMENTAÇÃO: COMUTAÇÃO AUTOMATICA DE VOLTAGEM DA REDE ELETRICA (100 ~ 220VAC) E POSSIBILIDADE DE OPERAÇÃO POR BATERIA INTERNA RECARREGAVEL COM DURAÇÃO MINIMA DE 2 HORAS APRESENTAÇÃO NA PROPOSTA DO CERTIFICADO DE CONFORMIDADE COM AS NORMAS IEC 60601-1-CLASSE I TIPO BF E IEC 60601-1-2-NIVEL	UNID.	FETAL CARE - DC-1400	5	R\$ 17.100,00	dezesete mil e cem reais	R\$ 85.500,00	oitenta e cinco mil e quinhentos reais

PREFEITURA MUNICIPAL DE ITATINGA
COMISSÃO DE LICITAÇÃO
LEI: 10.520/2004
FLS
543
2004

Handwritten signature or initials.

Handwritten signatures and initials.

RUA: GILBERTO CÂMARA, Nº 911 – SÃO GERARDO – CEP: 60.320 – 280 – FORTALEZA/CE
FONE: (85) 3064 – 1212. – E-MAIL: licitacao@equiposmedicosfor.com / licitacao.equipos@gmail.com
CNPJ: 01.193.818/0001-30 – CGF: 06.970.824-0



<p>FUNCCIONALIDADE DO EQUIPAMENTO, CIRCUITO DO ECG, CARGA E DESCARGA DO CHOQUE E CARGA DA BATERIA. FONTE INTERNA PARA ALIMENTAÇÃO EM REE ALTERNADA 110/220V AUTOMATICO E RECARGA DA BATEIRA: BATERIA RECARREGAVEL DE ION LITIO COM AUTONOMIA MINIMA DE 4 HORAS DE MONITORIZAÇÃO CONTINUA DE ECG SEM A NECESSIDADE DE TROCA OU RECARGA DURANTE ESTE PERIODO; DEVE POSSUIR PROTEÇÃO CONTRA A ENTRADA DE LIQUIDOS IGUAL OU SUPERIOR A IPX4. DEVE PESAR NO MAXIMO (+/- 10%) 8KG COM A BATERIA INSTALADA. ACCESORIOS MINIMOS: 01 CONJUNTO DE PAS EXTERNAS; 01 CONJUNTO DE PAS INTERNAS AUTOCLAVAVEIS; 01 CABO DE PACIENTE DE 3 VIAS; 01 BATERIA RECARREGAVEL ION LITIO; 01 CONJUNTO DE ELETRODO DESCARTAVEL DE MULTIFUNÇÃO; 01 BLOCO OU ROLO DE PAPEL PARA REGISTRADOR; 01 CABO PARA MARCA-PASSO; 01 CABO DE ALIMENTAÇÃO. APRESENTAR NA PROPOSTA DO CERTIFICADO DE CONFORMIDADE COM AS NORMAS NBR IEC 60601.1, NBR IEC 60601.2.4 E NBR IEC 60601.1.2'</p>					172.860,00
VALOR TOTAL DOS ITENS					R\$
cento e setenta e dois mil, oitocentos e sessenta reais					

VALOR GLOBAL DOS LOTES	R\$
quatrocentos e sessenta e um mil, seiscentos e noventa e sete reais e setenta centavos	461.697,70

Valor global da proposta R\$ 461.697,70 (quatrocentos e sessenta e um mil, seiscentos e noventa e sete reais e setenta centavos)

Prazo de Validade da proposta: Não inferior a 60 (sessenta) dias. ✓

Prazo de Entrega: Conforme exigências do edital.

INFORMAÇÕES COMPLEMENTARES:

✓ Declaramos o pleno conhecimento, aceitação e cumprimento de todas as obrigações contidas no anexo 1 - Termo de Referência deste edital.



RUA: GILBERTO CÂMARA, Nº 911 – SÃO GERARDO – CEP: 60.320 – 280 – FORTALEZA/CE
 FONE: (85) 3064 – 1212. – E-MAIL: licitacao@equiposmedicosfor.com / licitacao.equipos@gmail.com
 CNPJ: 01.193.818/0001-30 – CGF: 06.970.824-0



- ✓ Na proposta de preços serão consideradas de acordo com os Anexos do Edital, por ITEM, expressa em Real (R\$), em algarismo e por extenso, computando todos os custos necessários para o atendimento do objeto desta licitação, bem como, todos os impostos, encargos trabalhistas, previdenciários, fiscais e comerciais, taxas, fretes, seguros, deslocamentos de pessoal, e quaisquer outros custos ou despesas que incidam ou venham a iniciar direta ou indiretamente sobre a prestação dos serviços, constantes da proposta, abrangendo, assim, todos os custos com os serviços necessários a execução do objeto em perfeitas condições a manutenção destas condições durante o prazo de contrato.
- ✓ A apresentação da proposta de preços implica na ciência clara de todos os termos do edital e seus anexos, em especial quanto a especificação dos serviços e as condições de participação, competição, julgamento, em como a aceitação e sujeição integral as suas disposições e a legislação aplicável, notadamente a Lei nº 10.520/02 e Lei 8.666/93, alterada e consolidada;
- ✓ É de nossa inteira responsabilidade a entrega dos produtos e que serão executados conforme exigência editalícias e contratual, e que serão entregues **NO MÁXIMO, 05 (CINCO) DIAS** após o recebimento da **Ordem de Fornecimento**, dentro do seu prazo de validade e expresse em suas embalagens;

Fortaleza/(Ce), 24 de Novembro de 2017.

EQUIPOS MÉDICOS COM. REP. LTDA

José Eduardo Correia

JOSÉ EDUARDO CORREIA

RG.: Nº 507.678 SSP-CE. SSP/CE.

CPF.: Nº 073.677.243/04

REPRESENTANTE COMERCIAL



RUA: GILBERTO CÂMARA, Nº 911 – SÃO GERARDO – CEP: 60.320 – 280 – FORTALEZA/CE
FONE: (85) 3064 – 1212. – E-MAIL: licitacao@equiposmedicosfor.com / licitacao.equipos@gmail.com

CNPJ: 01.193.818/0001-30 – CGF: 06.970.824-0

to hyl
cc
cc

**EQUIPOS
MÉDICOS**

EQUIPOS MÉDICOS COMÉRCIO E REPRESENTAÇÕES LTDA.

CNPJ: 01.193.818/0001-30

TELEFONE: (85) 3064-1212

LOTE 6 – ITEM N° 3

A

PREFEITURA MUNICIPAL DE ITAITINGA/CE

COMISSÃO PERMANENTE DE LICITAÇÃO

PREGÃO PRESENCIAL N° 0911.01/2017/PP

DATA DA ABERTURA: 24/11/2017 – 09:00 HORAS

OBJETO: Aquisição de Material Permanente, destinados a atender a Rede de Atenção Básica dos PSFS, vinculados a Secretaria da Saúde do Município de Itatinga/Ce.



JK

JK

JK



EC Certificate Full Quality Assurance System



Certificate No.:
216871-2017-CE-BRA-NA-PS

Project No.:
PRJC-510613-2014-MSL-BRA

Valid until:
08 November 2021

This is to certify that the quality system of:

INSTRAMED INDÚSTRIA MÉDICO HOSPITALAR LTDA.

Beco José Paris, 339. Pavilion 19. Condomínio Empresarial Mont'Serrat - Bairro Sarandi, Porto Alegre, RS, 91140-310, Brazil

For design, production and final product inspection/testing of:

Defibrillators

Has been assessed with respect to:

The conformity assessment procedure described in Article 11.3.a and Annex II excluding section 4 (Module H) of Council Directive 93/42/EEC on Medical Devices, as amended and found to comply.

Further details of the product(s) and conditions for certification are given overleaf.

Place and date:
Høvik, 25 October 2017



For:
DNV GL NEMKO PRESAFE AS

Alessandra Rinna
Alessandra Rinna

The Certificate has been digitally signed.
See www.presafe.com/digital_signatures for more info

Notice: The Certificate is subject to terms and conditions as set out in the Certification Agreement. Failure to comply may render this Certificate invalid.

[Handwritten signatures and initials]



EC Certificate

Full Quality Assurance System



Certificate No.:
216871-2017-CE-BRA-NA-PS

Project No.:
PRJC-510613-2014-MSL-BRA

Valid until:
08 November 2021

Jurisdiction

Application of Council Directive 93/42/EEC of 14 June 1993, adopted as "Forskrift for Medisinsk Utstyr" by the Norwegian Ministry of Health and Care Services.

Certificate history:

Revision	Description	Issue Date
0.0	Replaces certificate 201649-2016-CE-BRA-NA following transfer of Notified Body functions to DNV GL Nemko Presafe AS	2017-10-25

Products covered by this Certificate:

Product Description	Product Name	Class
Biphasic Monitor Defibrillator	CARDIOMAX	IIb
Automatic External Defibrillators	ISIS; ISIS PRO; EAZY; EAZY PRO	IIb

The complete list of devices is filed with the Notified Body

Sites covered by this certificate

Instramed Indústria Médico Hospitalar Ltda.

Beco José Paris, 339. Pavilion 19. Condomínio Empresarial Mont'Serrat - Bairro Sarandi, Porto Alegre, RS, 91140-310, Brazil

EU Representative

OBELIS S. A.

Bd. Général Wahis 53, 1030 Brussels, Belgium



EC Certificate

Full Quality Assurance System



Certificate No.:
216871-2017-CE-BRA-NA-PS

Project No.:
PRJC-510613-2014-MSL-BRA

Valid until:
08 November 2021

Terms and conditions

The certificate is subject to the following terms and conditions:

- Any producer (see 2001/95/EC for a precise definition) is liable for damage caused by a defect in his product(s), in accordance with directive 85/374/EEC, as amended, concerning liability of defective products.
- The certificate is only valid for the products and/or manufacturing premises listed above.
- The Manufacturer shall fulfil the obligations arising out of the quality system as approved and uphold it so that it remains adequate and efficient.
- The Manufacturer shall inform Presafe of any intended updating of the quality system and Presafe will assess the changes and decide if the certificate remains valid.
- Periodical audits will be held, in order to verify that the Manufacturer maintains and applies the quality system. Presafe reserves the right, on a spot basis or based on suspicion, to pay unannounced visits.

The following may render this Certificate invalid:

- Changes in the quality system affecting production.
- Periodical audits not held within the allowed time window.

Conformity declaration and marking of product

When meeting with the terms and conditions above, the producer may draw up an EC declaration of conformity and legally affix the CE mark followed by the Notified Body identification number of Presafe.

End of Certificate



Certificado de Conformidade

Certificado nº: TÜV 12.1384 – Revisão 02

Válido até: 11/08/2018

Emitido em 25/03/2013



Produto:

**CARDIOMAX
CARDIOVERSOR
Marca: Instramed
Tensão Nominal: 100-265 Vac; 50/60Hz, 400VA/ 15A
Equipamento Classe I, Parte aplicada Tipo CF, IPX1
Operação Contínua**

Solicitante:

**INSTRAMED INDÚSTRIA MÉDICO HOSPITALAR LTDA
Beco José Paris, 339 – Pavilhão 19 – Sarandi
91140-310 – Porto Alegre – RS
CNPJ: 90.909.631/0001-10**

Fabricante:

**INSTRAMED INDÚSTRIA MÉDICO HOSPITALAR LTDA
Beco José Paris, 339 – Pavilhão 19 – Sarandi
91140-310 – Porto Alegre – RS
CNPJ: 90.909.631/0001-10**

Fornecedor / Representante Legal:

Não Aplicável.

Normas Técnicas / Regulamento:

**NBR IEC 60601-1:1994 + Emenda 01:1997; NBR IEC 60601-1-2:2006;
NBR IEC 60601-1-4:2004; NBR IEC 60601-2-4:2005;
NBR IEC 60601-2-27:1997; NBR IEC 60601-2-30:1997;
NBR IEC 60601-2-49:2003.
De acordo com as prescrições da Portaria 350 de 06 de Setembro de 2010 – INMETRO.
Nos termos da Resolução nº 27 de 21 de Junho de 2011 – ANVISA.**

Esquema de certificação:

Esquema 5 de certificação de produto conforme ISO/IEC Guia 67 com avaliação por ensaio de tipo e auditoria de fábrica iniciais e avaliação de acompanhamento a cada 12 meses com auditoria de fábrica.

Laboratório e Nº do relatório de ensaios:

**Instituto Brasileiro de Ensaio de Conformidade Ltda. (IBEC)
Nº IBEC 133728 inicial (Edition 2) – 01/11/2013
Nº IBEC 133728-1 complementar (Edition 2) – 13/12/2013
Instramed Indústria Médicos Hospitalar Ltda. (documental)
Nº RP13-6 Revisão 04 – 26/09/2011**

**Laboratórios Especializados em Eletroeletrônica Calibração e Ensaio (LABELO)
Nº MED 030/2013 (Edition 2) – 05/12/2013,
EC-0208/14 – 08/01/2014**

**Laboratório de Integração e Testes do Instituto Nacional de Pesquisas Espaciais (LIT-INPE)
INPE NSTRO3-R01 (INPE.LIT.PH 055/13) (Edition 2) – 25/11/2013.**

Notas:

Este documento é composto de 02 páginas e é válido quando exibido com todas as suas páginas. Demais informações e notas estão contidas nas páginas subsequentes.

**Lester Amaral Júnior
Gerente de Certificação**



Certificado de Conformidade

Certificado nº: TÜV 12.1384 – Revisão 02

Válido até: 11/08/2018

Emitido em 25/03/2013

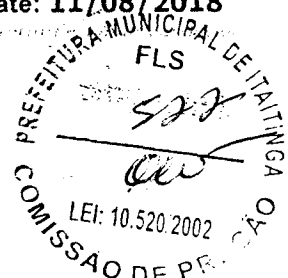

Versão do Software avaliado:

**CPU – 124R5
ECG – 305
CTBF – 315**

Versão do Manual do usuário e do Projeto do Produto avaliado:

Revisão 07 – Maio de 2013

Lista de acessórios e partes ensaiadas em conjunto com o produto:

CÓDIGO	DESCRIÇÃO
BÁSICO	
5550	Cabo de rede profissional (3 pinos)
5495	Cabo auxiliar para aterramento e equalização de potencial
79008	Bateria removível
22619	Manual do usuário
DEFIBRILAÇÃO	
79001	Conjunto de pás para desfibrilação externa adulto e infantil
ECG	
79005	Cabo de ECG 5 vias
PANI	
18562	Braçadeira/manguito adulto
12432	Extensor para manguito
SPO2	
12556	Sensor de oximetria
21176	Extensor para sensor de oximetria
MARCAPASSO	
79023	Cabo tronco MP
20637	Pás adesivas multifuncionais
OPCIONAIS	
72532	Eletrodo de desfibrilação interno - adulto
72524	Eletrodo de desfibrilação interno - infantil
79013	Cabo para eletrodos interno - adulto e infantil
12475	Sensor de oximetria tipo Y 3043
13218	Fixador do sensor de oximetria tipo Y 3043
70319	Cabo para ligação DC externo
10766	Papel para impressora térmica

Data/Natureza das Revisões:

**25/03/2013 – Certificação Inicial (take over – Certificado 08/UL-BRAD-0033);
08/01/2014 – Revisão 01 – Revalidação;
15/05/2014 – Revisão 02 – Inclusão de acessórios.**

Consultas / Produtos para Saúde / Produtos para Saúde

Detalhes do Produto

Nome da Empresa	Instramed Industria Médico Hospitalar LTDA	
CNPJ	90.909.631/0001-10	Autorização
Produto	DEFIBRILADOR CARDIOMAX	
Modelo Produto Médico	CARDIOMAX	
Nome Técnico	Cardioversor	
Registro	10242950009	
Processo	25351.229614/2006-16	
Origem do Produto	• FABRICANTE: Instramed Industria Médico Hospitalar LTDA - BRASIL	
Classificação de Risco	III - ALTO RISCO	
Vencimento do Registro	14/08/2021	

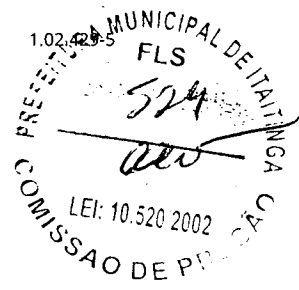

Voltar

8

PREFEITURA MUNICIPAL DE ITAITINGA
FLS
LEI: 10.520/2002
COMISSÃO DE LICITAÇÃO

**EQUIPOS
MÉDICOS**

44
2

EQUIPOS MÉDICOS COMÉRCIO E REPRESENTAÇÕES LTDA.

CNPJ: 01.193.818/0001-30

TELEFONE: (85) 3064-1212

LOTE 5 – ITEM N° 23

A

PREFEITURA MUNICIPAL DE ITAITINGA/CE

COMISSÃO PERMANENTE DE LICITAÇÃO

PREGÃO PRESENCIAL N° 0911.01/2017/PP

DATA DA ABERTURA: 24/11/2017 – 09:00 HORAS

OBJETO: Aquisição de Material Permanente, destinados a atender a Rede de Atenção Básica dos PSFS, vinculados a Secretaria da Saúde do Município de Itatinga/Ce.

J & S
M
E
P

MONITOR FETAL CARDIOTOCÓGRAFO BIONET

Generação FC-1400

O FC-1400 é um equipamento de alta tecnologia que dispõe de recursos precisos e confiáveis que analisa e monitora em tempo real a vitalidade fetal, o sofrimento fetal, número de fetos e posição fetal, bem como exibe o valor numérico dos resultados medidos, imprime-os graficamente e também reproduz o som dos batimentos do coração fetal.

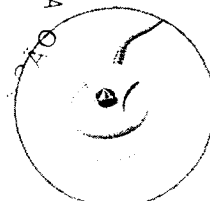
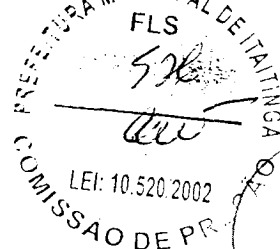
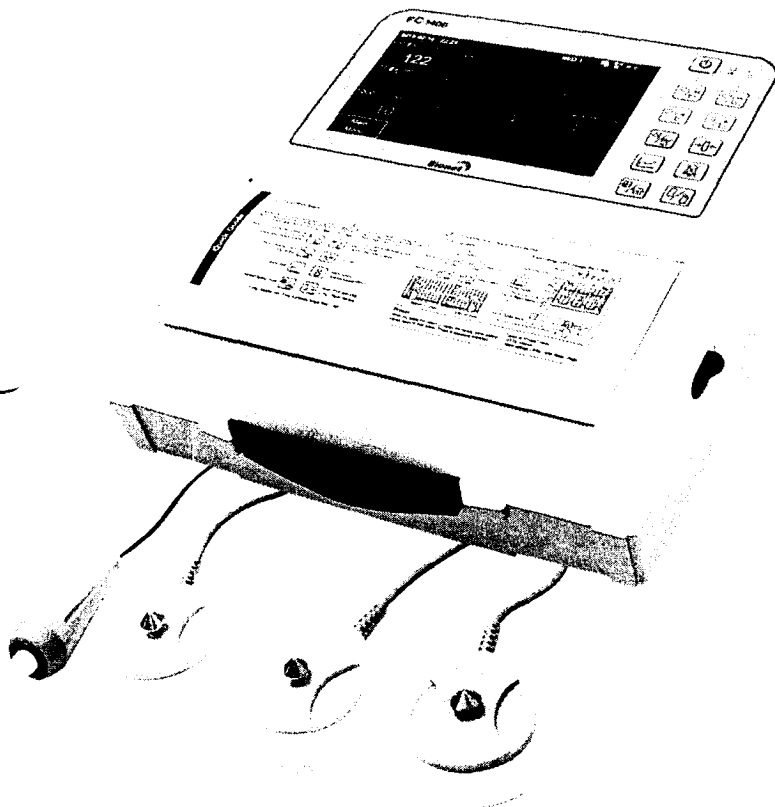

Transdutor TOCO

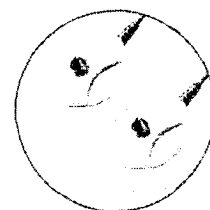

Transdutor Doppler

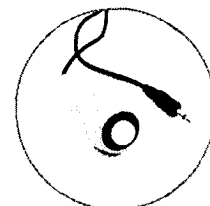

Marcador de Eventos

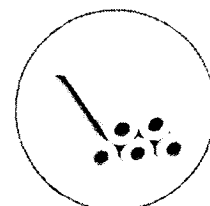

Papel termo sensível
150mm

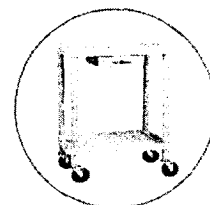

Carro de Transporte
(opcional)

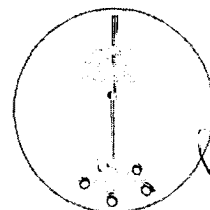

Suporte com rodízios
(opcional)

- Monitoração não invasiva e simultânea de gestação de gêmeos
- FHR (Frequência Cardíaca Fetal), UC (Contração Uterina) e FM (Movimento Fetal)
- Display de TFT LCD touchscreen colorido
- Visor numérico e gráfico
- Painel de controle interativo com 10 teclas de membrana com 16 funções dedicadas e atalhos, ícones indicativos de função e luzes indicadoras
- Impressora térmica integrada, permite imprimir os exames realizados, em um relatório em formato contínuo ou em um formato predefinido em carta ou A4. Permite o uso de papel fax e diferentes velocidades de impressão.
- Possui conexões para transdutores de Doppler por Ultrassom e TOCO, energia elétrica e conexões para sistemas de comunicação LAN, USB e conversor USB Wifi
- Bateria recarregável de Li-íon 11.1 Vdc (opcional)
- Transdutor de ultrassom de alta sensibilidade de 1 MHz
- Alça de transporte para fácil mobilidade
- Memória de 72 horas de armazenamento
- Armazenamento USB para exportar arquivo JPG para prontuários médicos eletrônicos
- Permite adicionar até 100 notas em uma lista de eventos clínicos
- Alarmes sonoros e visuais para fácil reconhecimento de eventos relacionados ao paciente ou equipamento
- Sistema Multi Central de Monitoramento Fetal sem fio para até 16 leitos
- Suporte com rodízios e/ou carro de transporte opcionais

Certificate

The Certification Body

MEDCERT Zertifizierungs- und Prüfungsgesellschaft für die Medizin GmbH
Pilatuspool 2 – 20355 Hamburg – Germany

herewith confirms that the company

Utech Co., Ltd.
1st Building, No.1 of Yuchang Avenue's 1st lane
Huixing Street, 401120 Yubei District
Chongqing
China

has introduced, applies and maintains a Quality Management System in the area of:

Design and development, manufacture, final inspection and distribution of

- **Pulse oximeters**
- **Vital signs monitors**
- **Patient monitors**

The compliance of the Quality Management System with the requirements of the below mentioned standard was verified by an audit:

EN ISO 13485:2012 + AC:2012

This certificate is valid until: 06 November 2018

Report No.: 7003FS06F
Process No.: QS-7003
Certificate No.: 7003GB438160415

Hamburg, 15 April 2016

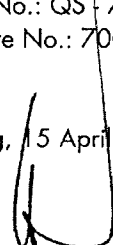

MEDCERT Certification Body
(Markus Bianchi)





DAKkS

Deutsche
Akkreditierungsstelle
D-ZM-19630-04-00



ALEXANDRE JOSÉ BÖHM
Matricula JUCEPAR 12/168-T
Rua Manoel Eufrásio, 650 – bl. 02 apto 14
80.540-010 – Curitiba – Brasil



TRADUTOR JURAMENTADO - INGLÊS
www.juramentadocuritiba.com.br
ajb.tradutor@gmail.com
(55) 41 3203-8327 / 41 9975-8896

Documento: Certificado

Arquivo: T29

nº: 16c03

Alexandre José Böhm traduziu, em razão de seu ofício, o documento mencionado acima apresentado em 14 de junho de 2016, cujo teor é o seguinte:



MED/CERT

22
23

Certificado

Organismo de Certificação

MEDCERT Zertifizierungs- und Prüfungsgesellschaft für die Medizin GmbH
Pilatuspool 2 – 20355 Hamburgo – Alemanha

Por meio desta confirma que a empresa

Utech Co., Ltd

1st Building, No. 1 of Yuchang Avenue's 1st lane Huixing Streer, 401120 Yubei
District, Chongqing, China

Introduziu, aplica e mantém um Sistema de Gerenciamento de Qualidade na
área de

Projeto e desenvolvimento, manufatura, inspeção final e distribuição de

- oxímetros de pulso
- monitores de sinais vitais
- monitores de pacientes

Alexandre José Böhm
Tradutor Juramentado
Mat. nº12/168-T - Jucepar

Uma auditoria demonstrou que o Sistema de Gerenciamento de Qualidade está
de acordo com

EN ISO 13485:2012+AC:2012

Este certificado é válido até: 6 de novembro de 2018

Relatório nº: 7003FS06F

Processo nº: QS-7003

ALEXANDRE JOSÉ BÖHM
Matricula JUCEPAR 12/168-T
Rua Manoel Eufrásio, 650 – bl. 02 apto 14
80.540-010 – Curitiba – Brasil



TRADUTOR JURAMENTADO - INGLÊS
www.juramentadocuritiba.com.br
ajb.tradutor@gmail.com
(55) 41 3203-8327 / 41 9975-8896

Certificado nº: 7003GB438160415

Hamburgo, 15 de abril de 2016

[assinatura]

Organismo de Certificação MEDCERT
(Markus Bianchi)

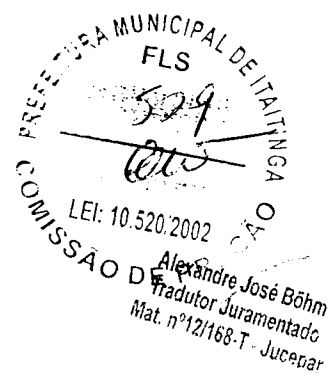

Era o que continha o referido documento. Dou fé.

Curitiba, 17 de junho de 2016.

ALEXANDRE JOSÉ BÖHM

[Handwritten signatures and initials]

Consultas / Produtos para Saúde / Produtos para Saúde

Detalhes do Produto

Nome da Empresa COMÉRCIO DE MATERIAIS MÉDICOS HOSPITALARES MACROSUL LTDA

CNPJ 95.433.397/0001-11 **Autorização**

Produto MONITOR FETAL CARDIOTOCÓGRAFO GEMELAR

Modelo Produto Médico
FC-1400

Nome Técnico Monitor Fetal

Registro 80070219024

Processo 25351.210980/2016-71

Origem do Produto
• FABRICANTE: BIONET CO., LTD. - CORÉIA DO SUL

Classificação de Risco II - MEDIO RISCO

Vencimento do Registro VIGENTE

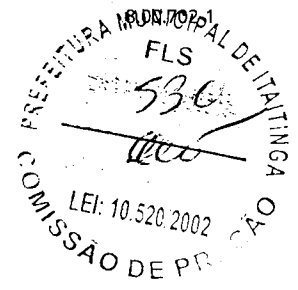

Voltar



Prefeitura de
Fortaleza
Secretaria Municipal de Saúde

VIGILÂNCIA SANITÁRIA

VALIDADE DA LICENÇA

02/03/2018

INICIAL

RENOVAÇÃO

LICENÇA SANITÁRIA PARA FUNCIONAMENTO

Nº da Licença Sanitária:

P571051/2017

CLASSIFICAÇÃO DO RISCO

ALTO

BAIXO

Razão Social: EQUIPOS MEDICOS COMERCIO E REPRESENTACAO LTDA - EPP

Nome Fantasia: EQUIPOS MEDICOS

CNPJ / CPF: 01.193.818/0001-30

Endereço: R GILBERTO CAMARA,911/ALAGADICO

Bairro: SAO GERARADO

Área do

Estabelecimento: 153,00m²

Atividades Licenciadas:

COMÉRCIO ATACADISTA DE PRODUTOS PARA SAÚDE.

Código e Descrição da Atividade Econômica - CNAE:

46.44-3-01 - COMÉRCIO ATACADISTA DE MEDICAMENTOS E DROGAS DE USO HUMANO.

Termo Fiscal Nº: 073755

de 02 / 03 / 2017

Observações:

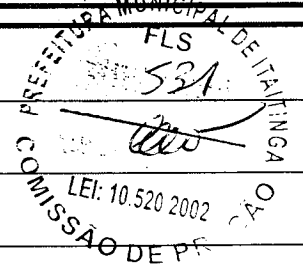

CARTÓRIO AZEVEDO BASTOS - 1º OFÍCIO DE REGISTRO CIVIL DAS PESSOAS NATURAIS
E TABELIONATO DE NOTAS - Código CHJ 06.870-0
Av. Presidente João Pinheiro, 114 - J. São José - Fortaleza - CE - CEP 60.010-000
Fone: (85) 3222.2000 - Fax: (85) 3222.2001 - E-mail: cartorio@azevedobastos.com.br

Autenticação Digital
De acordo com os artigos 1º, 3º e 7º inc. V 8º, 9º, 10º e 11º e 12º da Lei Federal 8.935/1994 e Art. 6º inc. XII
do documento arquivado e conferido neste ato. O referido é verdade. Dou fé
da Lei Estadual 8.721/2008 e presente imagem digitalizada, reprodução fiel.

Cód. Autenticação: 43430903170938150336-1; Data: 09/03/2017 09:39:11
Selo Digital de Fiscalização Tipo Normal C: AEU26372-FUH6;
Valor Total do Ato: R\$ 4,12
Confira os dados do ato em: https://selodigital.tpb.jus.br

Beli, Valdir de Miranda Cavalcant
Titular

M. S. Almeida
AUTORIDADE(S) SANITÁRIA(S)
SRI

matricula: 73407-03

Fortaleza, 02 de Março de 2017

ATENÇÃO!
Esta licença tem validade por um ano, podendo, entretanto, em caso de infração à legislação sanitária vigente, ser cassada pela Autoridade Sanitária, após julgamento de processo administrativo sanitário.
A validade da licença sanitária deverá ser requerida: para atividades classificadas como **baixo risco**, até 30 (trinta) dias antes do término do seu prazo de validade; para atividades classificadas como **alto risco sanitário**, até 90 (noventa) dias antes do término do seu prazo de validade. (Conforme Portaria Municipal nº 186 de 19 de Junho de 2012 publicada no Diário Oficial do Município nº 14.815 ou qualquer outra que venha alterá-la ou revogá-la)
Este documento deve ser colocado em local visível ao público

Nº: 001752

SS

REPÚBLICA FEDERATIVA DO BRASIL
ESTADO DA PARAÍBA
CARTÓRIO AZEVEDO BASTOS
FUNDADO EM 1888
PRIMEIRO REGISTRO CIVIL DE NASCIMENTO E ÓBITOS E PRIVATIVO DE CASAMENTOS,
INTERDIÇÕES E TUTELAS DA COMARCA DE JOÃO PESSOA

Av. Eptácio Pessoa, 1145 Bairro dos Estados 58030-00, João Pessoa PB
Tel.: (83) 3244-5404 / Fax: (83) 3244-5484
<http://www.azevedobastos.not.br>
E-mail: cartorio@azevedobastos.not.br



CERTIDÃO DE AUTENTICAÇÃO DIGITAL

O Bel. Válber Azevêdo de Miranda Cavalcanti, Oficial do Primeiro Registro Civil de Nascimentos e Óbitos e Privativo de Casamentos, Interdições e Tutelas com atribuição de autenticar e reconhecer firmas da Comarca de João Pessoa Capital do Estado da Paraíba, em virtude etc...

Certifica com base na Lei 8935/94 - art. 7º - inc. V, que o(s) documento(s) em anexo é reprodução fiel do original que me foi apresentado e neste ato confirmo sua autenticidade através do Código de Controle e Autenticação abaixo.
O referido é verdade, dou fé.

Este documento foi emitido em 09/03/2017 às 10:14:17 (hora de Brasília).

CHAVE DIGITAL

00005b1d734fd94f057f2d69fe6bc05bc14a9bc7be4d2c835c0ae6288ec8a9f3ceaa81dfc994477efe6842b3ce
314cbe2000f6325dfc4fc3201fc45ed01c7a5d63d0409ad1c90d224a1139f3a51b8fac

A chave digital acima, garante que este documento foi gerado para EQUIPOS MEDICOS COMERCIO E REPRESENTACAO LTDA - EPP e emitido através do site do Cartório Azevedo Bastos, de acordo com a Legislação Federal em vigor Art 1º. e 10º. § 1º. da MP 2200/01.

Esta certidão tem a sua validade até: 09/03/2018 às 09:39:31 (Dia/Mês/Ano)

Código de Controle da Certidão: 667268

Código de Controle da Autenticação:

43430903170938150336-1

A autenticidade desta certidão poderá ser confirmada por qualquer pessoa e a qualquer momento através do site: <http://www.azevedobastos.not.br>

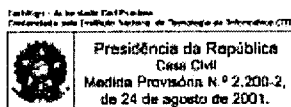

Handwritten signatures and initials.



PREFEITURA MUNICIPAL DE FORTALEZA
SECRETARIA DO CONTROLE URBANO E MEIO AMBIENTE
DEPARTAMENTO DE POSTURAS
LICENÇA PARA LOCALIZAÇÃO E FUNCIONAMENTO

067681 **ALVARÁ**

CONCEDIDO A			
EQUIPOS MEDICOS COMERCIO E REP. LTDA			
ESTABELECIDO			
RUA GILBERTO CAMARA		Nº 911	Bairro SAO GERARDO
ATIVIDADE PRINCIPAL			
ESCRITORIO DE REPRESENTAÇÃO			
USO	CATEGORIA DO USO	PROCESSO Nº	
PERMITIDO	SD	19169/96	
INSCRIÇÃO	INSCRIÇÃO IPTU	C.G.C. (M.F.)	EXERCÍCIO
219969 6	136592-4	01.193.818/0001-30	1997
INSC. ESTADUAL	VALOR DO TRIBUTO	ÁREA EM M²	RENOVAÇÃO ATÉ
0	3.253,80	100,00	DEFINITIVO
EMITIDO EM	CONFERIDO	VISTO	
01/04/97	97	01/04/97	01/04/97
CHEFE DO SECT. DE POSTURAS	DIRETOR DA DMS DO DEPT. DE POSTURAS	DIRETOR DO DEPT. DE POSTURAS	

O ALVARA DE FUNCIONAMENTO DEVERA PERMANECER APLICADO EM LOCAL VISIVEL NO ESTABELCIMENTO

CARTÓRIO AZEVEDO BASTOS 1º OFÍCIO DE REGISTRO CIVIL DAS PESSOAS NATURAS E TABELIONATO DE NOTAS - Código CNJ 08.970-0
Rua: ...
Cód. Autenticação: 43430212161519470923-1; Data: 02/12/2016 15:19:31
Selo Digital de Fiscalização Tipo Normal C: AEH74718-IR8Q; Valor Total do Ato: R\$ 3,78
Confira os dados do ato em: <https://selodigital.tjpb.jus.br>
Bel. Valério de Miranda Cavalcanti
Titular



REPÚBLICA FEDERATIVA DO BRASIL
ESTADO DA PARAÍBA
CARTÓRIO AZEVEDO BASTOS
FUNDADO EM 1888
PRIMEIRO REGISTRO CIVIL DE NASCIMENTO E ÓBITOS E PRIVATIVO DE CASAMENTOS,
INTERDIÇÕES E TUTELAS DA COMARCA DE JOÃO PESSOA

Av. Epitácio Pessoa, 1145 Bairro dos Estados 58030-00, João Pessoa PB
Tel.: (83) 3244-5404 / Fax: (83) 3244-5484
<http://www.azevedobastos.not.br>
E-mail: cartorio@azevedobastos.not.br

JK



CERTIDÃO DE AUTENTICAÇÃO DIGITAL

O Bel. Válber Azevêdo de Miranda Cavalcanti, Oficial do Primeiro Registro Civil de Nascimentos e Óbitos e Privativo de Casamentos, Interdições e Tutelas com atribuição de autenticar e reconhecer firmas da Comarca de João Pessoa Capital do Estado da Paraíba, em virtude etc...

Certifica com base na Lei 8935/94 - art. 7º - inc. V, que o(s) documento(s) em anexo é reprodução fiel do original que me foi apresentado e neste ato confirmo sua autenticidade através do Código de Controle e Autenticação abaixo.

O referido é verdade, dou fé.

Este documento foi emitido em 08/12/2016 às 14:23:16 (hora de Brasília).

CHAVE DIGITAL

00005b1d734fd94f057f2d69fe6bc05b9442b59c80c62b0707adf6e1cb35859684029ef3cf6ed73e9984316d1e3b7e9e2000f6325dfc4fc3201fc45ed01c7a5d40125cb810c92e67258e5e8a71dc2477

A chave digital acima, garante que este documento foi gerado para EQUIPOS MEDICOS COMERCIO E REPRESENTACAO LTDA - EPP e emitido através do site do Cartório Azevedo Bastos, de acordo com a Legislação Federal em vigor Art 1º. e 10º. § 1º. da MP 2200/01.

Esta certidão tem a sua validade até: 02/12/2017 às 15:21:19 (Dia/Mês/Ano)

Código de Controle da Certidão: 617668

Código de Controle da Autenticação:

43430212161519470923-1

A autenticidade desta certidão poderá ser confirmada por qualquer pessoa e a qualquer momento através do site: <http://www.azevedobastos.not.br>

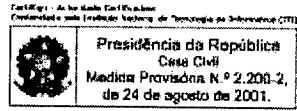

Handwritten signatures and initials.



ANEXO

AUTORIZAÇÃO DE FUNCIONAMENTO DE EMPRESA DE PRODUTOS PARA SAÚDE
 EMPRESA: ASTEC - ART SERVIÇOS E TECNOLOGIA LTDA
 AUTORIZAÇÃO: 90X30886418
 C.N.P.J.: 63.812.614/0001-98
 PROCESSO: 25010.234857/2002-00
 END.: RODOVIA BR 316 KM 05 S/N
 BAIRRO: LEVILANDIA
 MUNICÍPIO: ANANÍDEUA
 UF: PA
 CEP: 6700000
 TELEFONE: (91) 214-4100
 ÁREA: CORRELATOS
 ATIVIDADE/CLASSE DISTRIBUIR CORRELATO
 EMPRESA: CENTERMED HOSPITALAR E ORTOPÉDICA LTDA
 AUTORIZAÇÃO: K48258XM601X
 C.N.P.J.: 02.770.162/0001-34
 PROCESSO: 25351.209397/2002-14
 END.: RUA 1126 Nº 216
 BAIRRO: SETOR MARISTA
 MUNICÍPIO: GOLÂNIA
 UF: GO
 CEP: 74175050
 TELEFONE: (62)242-0322
 ÁREA: CORRELATOS
 ATIVIDADE/CLASSE ARMAZENAR CORRELATO
 DISTRIBUIR CORRELATO
 EXPEDIR CORRELATO
 EMPRESA: COTTA VITÓRIA SERVIÇOS E COMÉRCIO LTDA.
 AUTORIZAÇÃO: U9X1WW3HL71
 C.N.P.J.: 01.826.229/0001-42
 PROCESSO: 25351.200981/2002-67
 END.: AV. JERÔNIMO MONTEIRO 1000 SAJA 1624
 BAIRRO: CENTRO
 MUNICÍPIO: VITÓRIA
 UF: ES
 CEP: 29014900
 TELEFONE: (27) 3331-1619
 ÁREA: CORRELATOS
 ATIVIDADE/CLASSE IMPORTAR CORRELATO
 EMPRESA: DINÂMICA MATERIAL MÉDICO HOSPITALAR LTDA
 AUTORIZAÇÃO: UPM725W54XHL
 C.N.P.J.: 00.546.993/0001-00
 PROCESSO: 25025.039805/2000-00
 END.: RUA VISCONDE DO HERVAL 1092/301
 BAIRRO: MENINO DEUS
 MUNICÍPIO: PORTO ALEGRE
 UF: RS
 CEP: 90130150
 TELEFONE: (51) 3217-1637
 ÁREA: CORRELATOS
 ATIVIDADE/CLASSE DISTRIBUIR CORRELATO
 IMPORTAR CORRELATO
 EMPRESA: ELMED DISTRIBUIDORA DE MEDICAMENTOS LTDA
 AUTORIZAÇÃO: PL74WYV6MW47
 C.N.P.J.: 04.932.432/0001-91
 PROCESSO: 25351.208042/2002-16
 END.: AV MARIO RIBEIRO 549
 BAIRRO: CENTRO
 MUNICÍPIO: EL DORADO DO SUL
 UF: RS
 CEP: 92990000
 TELEFONE: (51) 481-3219
 ÁREA: CORRELATOS
 ATIVIDADE/CLASSE ARMAZENAR CORRELATO
 DISTRIBUIR CORRELATO
 EMPRESA: EQUIPOS MÉDICOS COMÉRCIO E REPRESENTAÇÃO LTDA
 AUTORIZAÇÃO: G511915M20W0
 C.N.P.J.: 01.193.818/0001-30
 PROCESSO: 25016.023358/04
 END.: RUA GILBERTO CÂMARA 911
 BAIRRO: SÃO GERARDO
 MUNICÍPIO: PORTALEZA
 UF: CE
 CEP: 60320280
 TELEFONE: (85) 281-2874
 ÁREA: CORRELATOS
 ATIVIDADE/CLASSE ARMAZENAR CORRELATO
 IMPORTAR CORRELATO
 EMPRESA: GROSS DO BRASIL LTDA
 AUTORIZAÇÃO: K194X36L1ZL
 C.N.P.J.: 05.022.522/0001-08
 PROCESSO: 25025.038031/2002-56
 END.: AV. BOQUEIRÃO 378
 BAIRRO: IGARA
 MUNICÍPIO: CANOAS
 UF: RS
 CEP: 92410350
 TELEFONE: (51) 477-4126
 ÁREA: CORRELATOS
 ATIVIDADE/CLASSE IMPORTAR CORRELATO

EMPRESA: GUINEZ INTERNACIONAL COMERCIO E REPRESENTAÇÕES LTDA
 AUTORIZAÇÃO: KLE127LHRH5LY
 C.N.P.J.: 03.215.031/0001-58
 PROCESSO: 25351.190860/2002-47
 END.: RUA RIO GRANDE DO SUL 997
 BAIRRO: SANTO ANTONIO
 MUNICÍPIO: SAO CAETANO DO SUL
 UF: SP
 CEP: 09510021
 TELEFONE: (11)4226-4532
 ÁREA: CORRELATOS
 ATIVIDADE/CLASSE ARMAZENAR CORRELATO
 DISTRIBUIR CORRELATO
 EXPORTAR CORRELATO
 IMPORTAR CORRELATO
 TRANSPORTAR CORRELATO
 EMPRESA: GYN PHARMA DISTRIBUIDORA MEDICO HOSPITALAR LTDA
 AUTORIZAÇÃO: K26480M87X1.6
 C.N.P.J.: 04.821.353/0001-63
 PROCESSO: 25351.210671/2002-06
 END.: RUA AMERICA DO SUL 417
 BAIRRO: SANTA GENOVEVA
 MUNICÍPIO: GOIANIA
 UF: GO
 CEP: 74672340
 TELEFONE: (62) 30951100
 ÁREA: CORRELATOS
 ATIVIDADE/CLASSE DISTRIBUIR CORRELATO
 IMPORTAR CORRELATO
 EMPRESA: IMPRINT DO BRASIL LTDA
 AUTORIZAÇÃO: P4X2H113424H
 C.N.P.J.: 02.904.222/0001-64
 PROCESSO: 25351.206162/2002-71
 END.: RUA MANOEL FRANCISCO MENDES 320
 BAIRRO: JD DO TREVO
 MUNICÍPIO: CAMPINAS
 UF: SP
 CEP: 13030280
 TELEFONE: (19)3273-1575
 ÁREA: CORRELATOS
 ATIVIDADE/CLASSE ARMAZENAR CORRELATO
 DISTRIBUIR CORRELATO
 IMPORTAR CORRELATO
 EMPRESA: MARTE EQUIPAMENTOS PARA LABORATORIOS LTDA
 AUTORIZAÇÃO: 6X3H99H5HYH
 C.N.P.J.: 68.886.605/0001-65
 PROCESSO: 25351.19112/2002-81
 END.: AVENIDA MIGUEL ESTEFANO 773
 BAIRRO: SAUDE
 MUNICÍPIO: SAO PAULO
 UF: SP
 CEP: 04301011
 TELEFONE: 011-5584-7414
 ÁREA: CORRELATOS
 ATIVIDADE/CLASSE ARMAZENAR CORRELATO
 DISTRIBUIR CORRELATO
 IMPORTAR CORRELATO
 EMPRESA: MIDAS DENTAL PRODUCTS LTDA
 AUTORIZAÇÃO: K5X3H524X2LY
 C.N.P.J.: 04.008.318/0001-70
 PROCESSO: 25351.193818/2002-88
 END.: RUA O1 LOTE 04 QUADRA C Nº 300
 BAIRRO: 5º DISTRITO INDUSTRIAL
 MUNICÍPIO: ARARAQUARA
 UF: SP
 CEP: 14800000
 TELEFONE: (16) 3344-2000
 ÁREA: CORRELATOS
 ATIVIDADE/CLASSE EXPORTAR CORRELATO
 FABRICAR CORRELATO
 IMPORTAR CORRELATO
 EMPRESA: MONTEL SISTEMAS DE COMUNICAÇÃO LTDA
 AUTORIZAÇÃO: 91630M7M319
 C.N.P.J.: 59.483.115/0001-27
 PROCESSO: 25351.200757/2002-12
 END.: RUA ANGELO GIANINI 98
 BAIRRO: VILA CALIFORNIA
 MUNICÍPIO: SAO PAULO
 UF: SP
 CEP: 04775130
 TELEFONE: (11) 5523-2733
 ÁREA: CORRELATOS
 ATIVIDADE/CLASSE FABRICAR CORRELATO
 EMPRESA: MOVAP LTDA
 AUTORIZAÇÃO: GU9W231J291
 C.N.P.J.: 00.794.891/0001-03
 PROCESSO: 25351.206616/2002-11
 END.: RUA 08 QUADRA 07
 BAIRRO: JARDIM SANTA CECILIA
 MUNICÍPIO: APARECIDA DE GOIANIA
 UF: GO
 CEP: 74919332
 TELEFONE: (62)280.6060
 ÁREA: CORRELATOS

ATIVIDADE/CLASSE DISTRIBUIR CORRELATO
 FABRICAR CORRELATO
 EMPRESA: PRO DOCTOR COMERCIO, IMPORTAÇÃO E EXPORTAÇÃO LTDA
 AUTORIZAÇÃO: UH5307140.36
 C.N.P.J.: 03.704.165/0001-22
 PROCESSO: 25351.190860/2002-83
 END.: RUA PEDRO DOLL 138
 BAIRRO: SANTANA
 MUNICÍPIO: SAO PAULO
 UF: SP
 CEP: 02404000
 TELEFONE: (11) 4432-5151
 ÁREA: CORRELATOS
 ATIVIDADE/CLASSE DISTRIBUIR CORRELATO
 EMBALAR CORRELATO
 EXPORTAR CORRELATO
 IMPORTAR CORRELATO
 EMPRESA: UNIGEL INDUSTRIA BRASILEIRA DE PRODUTOS MEDICOS LTDA-ME
 AUTORIZAÇÃO: UX44-4M71975X
 C.N.P.J.: 04.716.276/0001-21
 PROCESSO: 25351.195011/2002-80
 END.: RUA PROFESSOR HORACIO QUAGLIO 138
 BAIRRO: JARDIM AMERICA
 MUNICÍPIO: AMPARO
 UF: SP
 CEP: 13904171
 TELEFONE: (19) 3807-5306
 ÁREA: CORRELATOS
 ATIVIDADE/CLASSE FABRICAR CORRELATO

RESOLUÇÃO-RE Nº 2.211, DE 18 DE NOVEMBRO DE 2002

O Diretor da Diretoria Colegiada da Agência Nacional de Vigilância Sanitária, no uso da atribuição que lhe confere a Portaria nº 570, do Diretor-Presidente, de 3 de outubro de 2002, considerando o § 3º, do art. 111 do Regulamento Interno aprovado pela Portaria nº 593, de 25 de agosto de 2000, republicada no DOU de 22 de dezembro de 2000; considerando os artigos 1º, 9º, 50, 51 e 68 da Lei nº 6.360, de 23 de setembro de 1976, combinados com os artigos 1º, 10, 35 e 75 do Decreto nº 79.094, de 05 de janeiro de 1977 e o art. 17, inciso X, do Decreto nº 3.961, de 10 de outubro de 2001; considerando o art. 10, itens I, IV, XXIX e XXXV, da Lei nº 6.437, de 20 de agosto de 1977; considerando a Resolução RDC nº 59, de 27 de junho de 2000; considerando, ainda, a inspeção conjunta ANVISA/MS, GVS DIR V/SAO PAULO e Grupo Técnico de Vigilância Sanitária de Barueri, realizada no dia 26 de setembro de 2002, que culminou na interdição de produtos, conforme de Auto de Interdição 557/2002, Auto de Imposição de Penalidade 591/2002 e Termo de Interdição de Produto 408/2002; considerando que naquela data foi constatado, pela equipe que realizou inspeção, a ocorrência de alteração de endereço da sede da empresa sem a devida solicitação de alteração da Autorização de Funcionamento, bem como o não cumprimento das Boas Práticas de Distribuição e, ainda, a existência de produtos em estoque com procedência desconhecida e sem rotulagem, fatos estes que culminaram na suspensão de venda conforme Auto de Interdição nº 560/2002, no Auto de Imposição de Penalidade nº 593/2002 e na publicação da Resolução - RR da Agência Nacional de Vigilância Sanitária nº 1998, de 15 de outubro de 2002, publicado no DOU de 16 de outubro de 2002 - Seção 3;

considerando o processo administrativo nº 740/2002, TRM 411/2002 e despacho do Diretor de Vigilância Sanitária do dia 25 de outubro de 2002, da cidade de Barueri, e publicado no dia 13 de novembro de 2002 no Jornal Cidade Barueri, que deferiu para a liberação da suspensão de venda e comercialização de produtos, resolve:

Art. 1º Liberar a empresa PHYSIOLOGICAL MEDICAL DEVICES, sediada à Cataguás dos Campos de Leite, 79, Centro Comercial de Alphaville, Município de Barueri/SP, para distribuir, armazenar e comercializar produtos para a saúde em todo território nacional.

Art. 2º Liberar os produtos IMPLANTES CIRÚRGICOS descritos no Art. 2º da Resolução-RE nº 1998, de 15 de outubro de 2002, recolhidos pela empresa, para possibilitar que os mesmos sejam devolvidos aos seus respectivos fabricantes, para a adoção das medidas necessárias, que possibilitem a rastreabilidade e a comprovação das boas práticas de fabricação destes produtos, ficando a Physiological Medical Devices responsável por juntar aos autos administrativos as notas fiscais de devolução dos produtos aos respectivos fabricantes e as notas fiscais de retorno das mesmas.

Art. 3º Manter interdito, como medida de interesse sanitário, em todo território nacional, todos os lotes do produto VIL-VILA CRUCIFORME PARA HIDROCEBÁLIA, registro MS 80603440007, fabricado pela empresa SPINE IMPLANTES LTDA, sediada à Av. 14, nº 2309, Jardim São Paulo, Município de Rio Claro e exposto à venda pela empresa Physiological Medical Devices em a comprovação das Boas Práticas de Fabricação, no que se refere aos



MINISTÉRIO DA SAÚDE
 Coordenação-Geral de Comunicação e
 Informação em Saúde
 CONFÉRENCIA ORIGINAL
 Em 16/12/2002

Shirley Rodrigues Gonçalves
 Coordenadora da Biblioteca

CARTÓRIO AZEVEDO BASTOS 1º OFÍCIO DE REGISTRO CIVIL DAS PESSOAS NATURAIS
 E TABELIONATO DE NOTAS - Código CNJ 06.870-0
 Av. Presidente Epitácio Pessoa 1118 - Bairro Dos Estúdios - Jd. Pessoa/PB - CEP 54200-000 - www.azevedobastos.net.br - Tel: (51) 3244-5444 - Fax: (51) 3244-5444

Autorização Digital
 De acordo com os artigos 1º, 3º e 7º inc. V 8º, 41 e 52 da Lei Federal 8.935/1994 e Art. 6 inc. XII da Lei Estadual 8.721/2008 autenticado a presente imagem digitalizada, reprodução fiel do documento apresentado e conferido neste ato. O referido é verdade, Dou fé

Cód. Autenticação: 43430212161514160423-1; Data: 02/12/2016 15:13:59

Selo Digital de Fiscalização Tipo Normal C: AEH74680-P131;
 Valor Total do Ato: R\$ 3,78
 Confira os dados do ato em: <https://selodigital.tjpb.jus.br>

Bel. Valberde Miranda Cavalcanti
 Titular



REPOSITOR HIDROELETROLITICO P/ PRATICANTES DE ATIVIDADE FISICA SABOR DE LIMAO ATIBAIA/SP
25004.122081/2001-22 000000000
POLIETILENO TEREFALATO (PET) 03 Meses
Alimentos p/ Praticantes de Atividades Fisicas
SPORT ACTION
463 Indef. - Desacordo com Legis. Vigente
Em desacordo com a legislação vigente
COMPOSTO LIQUIDO PRONTO P/ CONSUMO A BASE DE EXTRATO DE GUARANA E CATUABA ATIBAIA/SP
25004.122082/2001-11 000000000
POLIETILENO TEREFALATO (PET) 03 Meses
Composto Líquido Pronto para Consumo
MAX POWER
463 Indef. - Desacordo com Legis. Vigente
Em desacordo com a legislação vigente
COMPOSTO LIQUIDO PRONTO PARA CONSUMO A BASE DE EXTRATO DE GUARANA E AÇAI ATIBAIA/SP
25004.122083/2001-11 000000000
POLIETILENO TEREFALATO (PET) 03 Meses
Composto Líquido Pronto para Consumo
MAX POWER
463 Indef. - Desacordo com Legis. Vigente
Em desacordo com a legislação vigente
COMPOSTO LIQUIDO PRONTO PARA CONSUMO A BASE DE EXTRATO DE GUARANA E GINSENG ATIBAIA/SP
25004.122084/2001-11 000000000
POLIETILENO TEREFALATO (PET) 03 Meses
Composto Líquido Pronto para Consumo
MAX POWER
463 Indef. - Desacordo com Legis. Vigente
Em desacordo com a legislação vigente
REPOSITOR HIDROELETROLITICO P/ PRATICANTES DE ATIVIDADE FISICA SBR LARANJA COL. ARTIFICIALMENTE ATIBAIA/SP
25004.122085/2001-11 000000000
POLIETILENO TEREFALATO (PET) 03 Meses
Alimentos p/ Praticantes de Atividades Fisicas
SPORT ACTION
463 Indef. - Desacordo com Legis. Vigente
Em desacordo com a legislação vigente
REPOSITOR HIDROELETROLITICO P/ PRATICANTES DE ATIVIDADE FISICA SBR TANGERINA COL. ARTIFICIALMENTE ATIBAIA/SP
25004.122086/2001-11 000000000
POLIETILENO TEREFALATO (PET) 03 Meses
Alimentos p/ Praticantes de Atividades Fisicas
SPORT ACTION
463 Indef. - Desacordo com Legis. Vigente
Em desacordo com a legislação vigente
INDUSTRIA PALON DE ALIMENTOS LTDA ME 5.09382-9
MISTURA PARA PREPARO DE SHAKE SBR CHOCOLATE PARA CONTROLE DE PESO
SAO PAULO/SP
25004.004113/1999-33 000000000
PLASTICO 12 Meses
Alimentos Para Controle de Peso
GOSPEL
463 Indef. - Desacordo com Legis. Vigente
Em desacordo com a legislação vigente
MISTURA PARA O PREPARO DE SHAKE SABOR CHOCOLATE PARA CONTROLE DE PESO
SAO PAULO/SP
25004.004113/1999-88 000000000
PLASTICO 12 Meses
Alimentos Para Controle de Peso
GOSPEL
463 Indef. - Desacordo com Legis. Vigente
Em desacordo com a legislação vigente
MISTURA PARA PREPARO DE SHAKE SBR MORANGO PARA CONTROLE DE PESO
SAO PAULO/SP
25004.004113/1999-88 000000000
PLASTICO 12 Meses
Alimentos Para Controle de Peso
GOSPEL
463 Indef. - Desacordo com Legis. Vigente
Em desacordo com a legislação vigente
MISTURA PARA O PREPARO DE SHAKE SBR MORANGO PARA CONTROLE DE PESO
SAO PAULO/SP
25004.004116/1999-22 000000000
PLASTICO 12 Meses
Alimentos Para Controle de Peso
LEVISSIMA
463 Indef. - Desacordo com Legis. Vigente
Em desacordo com a legislação vigente
ALIMENTO ACHOCOLATADO EM PO DIETETICO SAO PAULO/SP
25004.004117/1999-44 000000000
PLASTICO 18 Meses
Alimentos p/ Dietas c/ Restrição de Nutrientes
SIMPLE DIET
463 Indef. - Desacordo com Legis. Vigente
Em desacordo com a legislação vigente

ALIMENTO ACHOCOLATADO EM PO DIETETICO SAO PAULO/SP
25004.004118/1999-22 000000000
PLASTICO 18 Meses
Alimentos p/ Dietas c/ Restrição de Nutrientes
BELA SWEET
463 Indef. - Desacordo com Legis. Vigente
Em desacordo com a legislação vigente
ALIMENTO ACHOCOLATADO EM PO DIETETICO SAO PAULO/SP
25004.004119/1999-88 000000000
PLASTICO 18 Meses
Alimentos p/ Dietas c/ Restrição de Nutrientes
BEAUTY FORM
463 Indef. - Desacordo com Legis. Vigente
Em desacordo com a legislação vigente
ALIMENTO ACHOCOLATADO EM PO DIETETICO SAO PAULO/SP
25004.004120/1999-66 000000000
PLASTICO 18 Meses
Alimentos p/ Dietas c/ Restrição de Nutrientes
LEVISSIMA
463 Indef. - Desacordo com Legis. Vigente
Em desacordo com a legislação vigente
ALIMENTO ACHOCOLATADO EM PO DIETETICO SAO PAULO/SP
25004.004121/1999-88 000000000
PLASTICO 18 Meses
Alimentos p/ Dietas c/ Restrição de Nutrientes
GOSPEL
463 Indef. - Desacordo com Legis. Vigente
Em desacordo com a legislação vigente
Total de Empresas 3

RESOLUÇÃO-RE Nº 205, DE 18 DE NOVEMBRO DE 2002
O Diretor de Diretoria Colegiada da Agência Nacional de Vigilância Sanitária, no uso da atribuição que lhe confere a Portaria n.º 570, do Diretor-Presidente, de 3 de outubro de 2002, considerando o disposto no inciso II do art. 71 e o § 3º do art. 111 do Regimento Interno aprovado pela Portaria n.º 593 de 25 de Agosto de 2000, republicada no DOU de 22 de Dezembro de 2000; considerando o art. 3.º do Decreto-lei n.º 986, de 21 de Outubro de 1969, resolve:
Art.1º Indeferiir os processos de pedido de registro da área de alimentos, por estarem em desacordo com o Decreto-Lei 986, de 21 de outubro de 1969 e seus regulamentos, na conformidade da relação anexa.
Art.2º Esta Resolução entrará em vigor na data de sua publicação.

RICARDO OLIVA
ANEXO

NOME DA EMPRESA AUTORIZAÇÃO/CADASTRO - UF
NOME DO PRODUTO
NUMERO DO PROCESSO NUMERO DE REGISTRO
EMBALAGEM VALIDADE PRODUTO
CLASSICAT DESCRICAO VALIDADE REGISTRO
MARGA DO PRODUTO
ASSUNTO PETIÇÃO

INTEGRALMEDICA S/A AGRICULTURA E PESQUISA 4.09124-1
CEREAL PARA ALIMENTAÇÃO INFANTIL
EMBU/SP
25004.050101/1999-35 000000000
PLASTICO 12 Meses
PAPELÃO 12 Meses
Alimentos Infantis
INTEGRALMEDICA - GRANNOVA CEREAL
463 Indef. - Desacordo com Legis. Vigente
Em desacordo com a legislação vigente
ALIMENTO PROTEICO PARA PRATICANTES DE ATIVIDADE FISICA
EMBU/SP
25004.050117/1999-75 000000000
PLASTICO 12 Meses
PAPELÃO 12 Meses
Alimentos p/ Praticantes de Atividades Fisicas
PROTEIN'UP - BASE
463 Indef. - Desacordo com Legis. Vigente
Em desacordo com a legislação vigente
CEREAL PARA ALIMENTAÇÃO INFANTIL
EMBU/SP
25004.050118/1999-38 000000000
PLASTICO 12 Meses
PAPELÃO 12 Meses
Alimentos Infantis
INTEGRALMEDICA - AMINO GRANOLA CEREAL
463 Indef. - Desacordo com Legis. Vigente
Em desacordo com a legislação vigente
CEREAL PARA ALIMENTAÇÃO INFANTIL
EMBU/SP
25004.050119/1999-09 000000000

PLASTICO 12 Meses
PAPELÃO 12 Meses
Alimentos Infantis
INTEGRALMEDICA - FIGHT GRANNOVA CEREAL
463 Indef. - Desacordo com Legis. Vigente
Em desacordo com a legislação vigente
LABORATÓRIO VITALAB LTDA 4.08856-2
ADOCANTE DIETETICO A BASE DE STEVIA SUIÇA VITA
SAO PAULO/SP
25004.003266/1989-28 000000000
PLASTICO 24 Meses
Adoçante Dietético
VITA HERVAS
417 Indef. - Revalidação Registro
Em desacordo com a legislação vigente
OLEO DE GERME DE TRIGO
SAO PAULO/SP
25004.003895/1989-01 000000000
PLASTICO 24 Meses
Suplemento Vitamínico e ou Mineral
VITA HERVAS
463 Indef. - Desacordo com Legis. Vigente
Em desacordo com a legislação vigente
MEDPREV REPRESENTAÇÕES COMERCIAL IMPORT. E EXPORT. LTDA 6.02628-3
FRUIT AND APRICOT
SAO PAULO/SP
25004.000625/1999-77 000000000
POLIETILENO (PE) 18 Meses
PAPEL ALUMINIZADO 18 Meses
PAPEL CARTAO 18 Meses
Alimentos Para Controle de Peso
WEEKPLAN
463 Indef. - Desacordo com Legis. Vigente
Em desacordo com a legislação vigente
FRUIT BAR CITRUS
SAO PAULO/SP
25004.000628/1999-63 000000000
POLIETILENO (PE) 18 Meses
PAPEL ALUMINIZADO 18 Meses
Alimentos Para Controle de Peso
WEEKPLAN
463 Indef. - Desacordo com Legis. Vigente
Em desacordo com a legislação vigente
PASTA BROCCOLI
SAO PAULO/SP
25004.000629/1999-30 000000000
POLIETILENO (PE) 18 Meses
PAPEL ALUMINIZADO 18 Meses
PAPEL CARTAO 18 Meses
Alimentos Para Controle de Peso
WEEKPLAN
463 Indef. - Desacordo com Legis. Vigente
Em desacordo com a legislação vigente
FRUIT BAR FOREST FRUIT
SAO PAULO/SP
25004.000631/1999-60 000000000
POLIETILENO (PE) 18 Meses
PAPEL ALUMINIZADO 18 Meses
PAPEL CARTAO 18 Meses
Alimentos Para Controle de Peso
WEEKPLAN
463 Indef. - Desacordo com Legis. Vigente
Em desacordo com a legislação vigente
FRUIT BAR NUT RAISIN
SAO PAULO/SP
25004.000633/1999-62 000000000
POLIETILENO (PE) 18 Meses
PAPEL ALUMINIZADO 18 Meses
PAPEL CARTAO 18 Meses
Alimentos Para Controle de Peso
WEEKPLAN
463 Indef. - Desacordo com Legis. Vigente
Em desacordo com a legislação vigente
Total de Empresas 3

RESOLUÇÃO-RE Nº 2210, DE 18 DE NOVEMBRO DE 2002
O Diretor de Diretoria Colegiada da Agência Nacional de Vigilância Sanitária, no uso da atribuição que lhe confere a Portaria n.º 570, do Diretor-Presidente, de 3 de outubro de 2002, considerando o inciso V do art. 44 e o § 3º do Art. 111 do Regimento Interno aprovado pela Portaria n.º 593, de 25 de agosto de 2000, republicada no DOU de 22 de dezembro de 2000; considerando o art. 2º da Lei n.º 6.360, de 23 de setembro de 1976, resolve:
Art. 1º Conceder o pedidos de autorização de funcionamento das empresas constantes no anexo desta resolução.
Art. 2º Esta Resolução entrará em vigor na data de sua publicação.

CLAUDIO MAIEROVITUM PESSANHA HENRIQUES

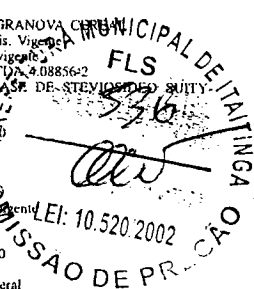

MINISTERIO DA SAUDE
Coordenação Geral de Documentação e Informação
Confere com o ORIGINAL
Etl. 16/10/2002

Shirley Rodrigues Gonçalves
Coordenadora da Biblioteca

CARTÓRIO AZEVEDO BASTOS 1º OFÍCIO DE REGISTRO CIVIL DAS PESSOAS NATURAIS E TABELIONATO DE NOTAS - Código CNJ 06.870-0
Autenticação Digital
De acordo com os artigos 1º, 3º e 7º inc. V 8º, 41 e 52 da Lei Federal 8.935/1994 e Art. 6º Inc. XII da Lei Estadual 8.721/2008 autentico a presente imagem digitalizada, reprodução fiel do documento apresentado e conferido neste ato. O referido é verdade. Dou fé
Cód. Autenticação: 43430212161514160423-2; Data: 02/12/2016 15:13:59
Selo Digital de Fiscalização Tipo Normal C: AEH74679-4ZTL; Valor Total do Ato: R\$ 3,78
Confira os dados do ato em: https://selodigital.tjpb.jus.br

REPÚBLICA FEDERATIVA DO BRASIL
ESTADO DA PARAÍBA
CARTÓRIO AZEVEDO BASTOS
FUNDADO EM 1888
PRIMEIRO REGISTRO CIVIL DE NASCIMENTO E ÓBITOS E PRIVATIVO DE CASAMENTOS,
INTERDIÇÕES E TUTELAS DA COMARCA DE JOÃO PESSOA

Av. Epitácio Pessoa, 1145 Bairro dos Estados 58030-00, João Pessoa PB
Tel.: (83) 3244-5404 / Fax: (83) 3244-5484
<http://www.azevedobastos.not.br>
E-mail: cartorio@azevedobastos.not.br



CERTIDÃO DE AUTENTICAÇÃO DIGITAL

O Bel. Válber Azevêdo de Miranda Cavalcanti, Oficial do Primeiro Registro Civil de Nascimentos e Óbitos e Privativo de Casamentos, Interdições e Tutelas com atribuição de autenticar e reconhecer firmas da Comarca de João Pessoa Capital do Estado da Paraíba, em virtude etc...

Certifica com base na Lei 8935/94 - art. 7º - inc. V, que o(s) documento(s) em anexo é reprodução fiel do original que me foi apresentado e neste ato confirmo sua autenticidade através do Código de Controle e Autenticação abaixo.
O referido é verdade, dou fé.

Este documento foi emitido em 08/12/2016 às 14:18:21 (hora de Brasília).

CHAVE DIGITAL

00005b1d734fd94f057f2d69fe6bc05b9442b59c80c62b0707adf6e1cb358596e267996cbb5dd7b2e61063a31
3c168102000f6325dfc4fc3201fc45ed01c7a5d2d4d49aceae45c63d8bf3fe5e3dd0470

A chave digital acima, garante que este documento foi gerado para EQUIPOS MEDICOS COMERCIO E REPRESENTACAO LTDA - EPP e emitido através do site do Cartório Azevêdo Bastos, de acordo com a Legislação Federal em vigor Art 1º. e 10º. § 1º. da MP 2200/01.

Esta certidão tem a sua validade até: 02/12/2017 às 15:21:19 (Dia/Mês/Ano)

Código de Controle da Certidão: 617652

Código de Controle da Autenticação:

43430212161514160423-1 a 43430212161514160423-2

A autenticidade desta certidão poderá ser confirmada por qualquer pessoa e a qualquer momento através do site: <http://www.azevedobastos.not.br>

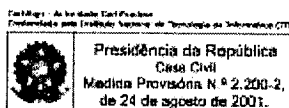

PREFEITURA MUNICIPAL DE ITAINGA
FLS 597
COMISSÃO REGISTRO
LEI: 10.520/2002

[Handwritten signatures and initials]

Consultas / Funcionamento de Empresa / Funcionamento de Empresa

Dados da Empresa

Razão Social

EQUIPOS MÉDICOS COMÉRCIO E REPRESENTAÇÃO LTDA - EPP

CNPJ

01.193.818/0001-30

Endereço Completo

RUA GILBERTO CÂMARA 911 - SÃO GERARDO CEP: 60.320-280 - FORTALEZA/CE

Telefone

Responsável Técnico

[sem dados cadastrados]

Responsável Legal

[sem dados cadastrados]

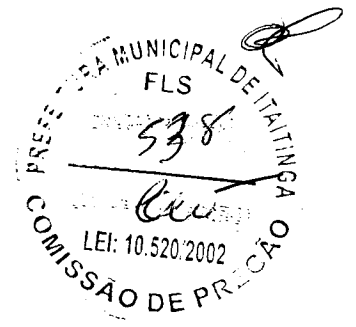

SM
2

Dados do Cadastro

Cadastro Nº

8.01.223-3 (G511915M20W0)

Data do Cadastro

18/11/2002

Situação

Ativa

Nº do Processo

25016.023358/34

Cadastro

8 - Produtos para Saúde (Correlatos)

Atividades / Classes

Armazenar

- Correlato

Importar

- Correlato

Voltar

Several handwritten signatures and initials in black ink, located in the bottom right corner of the page.

A
PREFEITURA MUNICIPAL DE ITAITINGA/CE.
COMISSÃO PERMANENTE DE LICITAÇÃO
PREGÃO PRESENCIAL Nº 0911.01/2017/PP
DATA DE ABERTURA: 24 DE NOVEMBRO DE 2017 - ÀS 09:00 HORAS

DECLARAÇÕES

EQUIPOS MÉDICOS COMÉRCIO E REPRESENTAÇÃO LTDA. Com sede a Rua: Gilberto Câmara, nº911. Cep: 60.320-280 - Bairro: São Gerardo - Fortaleza Ceará - Fone: (85) 3064.1212. Inscrita sob o CNPJ Nº 01193.818/0001-30 e CGF Nº 06.970.824-0. Insc. Municipal nº 130793-9. Vem por meio deste, declarar sob as penas da lei para todos os fins de direito a que se possa prestar, especialmente para fazer prova em processo licitatório, junto a **PREFEITURA MUNICIPAL DE ITAITINGA/CE.** Estado do Ceará, relativo ao pregão promovido através do Edital **PREGÃO PRESENCIAL Nº 0911.01/2017/PP.**



- DECLARAMOS, sob as penas da lei, para todos os fins de direito a que se possa prestar, especialmente para fazer prova em processo licitatório nº 0911.01/2017/PP, junto ao Município de ITAITINGA, Estado do Ceará, o seguinte:
- (1) que dá ciência de que cumpre plenamente os requisitos de habilitação constantes do instrumento convocatório;
- (2) que tem pleno conhecimento de todos os parâmetros e elementos do Edital e dos produtos a serem ofertados no presente certame licitatório;
- (3) que nossa proposta atende integralmente aos requisitos constantes neste edital.
- DECLARAMOS, sob as penas da lei, para todos os fins de direito a que se possa prestar especialmente para fins de prova em processo licitatório no **PREGÃO PRESENCIAL Nº 0911.01/2017/PP**, junto a **PREFEITURA MUNICIPAL DE ITAITINGA/CE.** Estado do Ceará, que em cumprimento ao estabelecido na Lei Federal nº 9.854, de 27/10/1999, publicada no DOU de 28/10/1999, e ao inciso XXXIII, do artigo 7º, da Constituição Federal, não emprega menores de 18 (dezoito) anos em trabalho noturno, perigoso ou insalubre, nem emprega menores de 16 (dezesseis) anos em trabalho algum, salvo na condição de aprendiz, a partir de 14 anos (quatorze) anos.
- DECLARAMOS, sob as penas da lei, para todos os fins de direito a que se possa prestar, especialmente para fins de prova em processo licitatório, junto ao Município de ITAITINGA, Estado do Ceará, que concorda integralmente com os termos deste edital e seus anexos.
- DECLARAMOS, que inexistente qualquer fato superveniente impeditivo de nossa habilitação para participar no presente certame licitatório, bem assim que ficamos cientes da obrigatoriedade de declarar ocorrências posteriores, nos que nos termos do art. § 2º da lei nº 8.666/1993.
- DECLARAMOS, pleno conhecimento de todos os parâmetros e elementos do produto a ser ofertado e que nossa proposta atende integralmente aos requisitos constantes neste edital.
- DECLARAMOS, que prazo de validade da proposta não poderá ser inferior a **60 (sessenta) dias**, contados a partir da data de sua entrega.
- DECLARAMOS, que na proposta de preços serão consideradas de acordo com os Anexos do Edital, por ITEM, expressa em Real (R\$), em algarismo e por extenso, computando todos os custos necessários para o atendimento do objeto desta licitação, bem como, todos os impostos, encargos trabalhistas, previdenciários, fiscais e comerciais, taxas, fretes, seguros, deslocamentos de pessoal, e quaisquer outros custos ou despesas que incidam ou venham a iniciar direta ou indiretamente sobre a prestação dos serviços, constantes da proposta, abrangendo, assim, todos os custos com os serviços necessários a execução do objeto em perfeitas condições a manutenção destas condições durante o prazo de contrato.
- DECLARAMOS, que a apresentação da proposta de preços implica na ciência clara de todos os termos do edital e seus anexos, em especial quanto a especificação dos serviços e as condições de participação, competição, julgamento, em como a aceitação e sujeição integral as suas disposições e a legislação aplicável, notadamente a Lei nº 10.520/02 e Lei 8.666/93, alterada e consolidada;
- DECLARAMOS, o pleno conhecimento, aceitação e cumprimento de todas as obrigações contidas no anexo 1 - Termo de Referência deste edital.
- DECLARAMOS, que nos preços unitários e totais estão computados todos os custos necessários para o atendimento do objeto desta licitação.
- DECLARAMOS, que temos pleno conhecimento, de aceitação e de atendimento às exigências quanto à proposta e a habilitação previstas no Edital, conforme disposto no art. 4º, inciso VII da Lei nº 10.520/2002 e Lei 8.666/93, alterada e consolidada.
- DECLARAMOS, inteira responsabilidade pela entrega dos produtos e que serão executados conforme exigência editalícias e contratual, e que serão entregues **NO MÁXIMO, 05 (CINCO) DIAS** após o recebimento da **Ordem de Compra**, dentro do seu prazo de validade e expresso em suas embalagens.
- DECLARAMOS, para os devidos fins e sob as penas da Lei que o endereço eletrônico: **licitacao@equiposmedicosfor.com / Skype: equiposmedicos3**, e **Telefone/fax: (85) 3064-1212**. Meios estes através dos quais receberei oficialmente os comunicados e notificações por parte da **PREFEITURA MUNICIPAL DE Itaitinga/CE.** relativo ao processo licitatório na Modalidade **PREGÃO PRESENCIAL Nº 0911.01/2017/PP** e respectivos Contratos caso logre êxito.
- DECLARAMOS, que cumpre plenamente os requisitos de habilitação exigidos do edital em cumprimento do previsto no inciso VII do art. 4º da Lei nº 10.520/2002, de 17 de julho de 2002, publicada no DOU de 18 de junho de 2002.
- DECLARAMOS, para os devidos fins e sob as penas da Lei, que atende a todas as exigências requeridas para habilitação no **PREGÃO PRESENCIAL Nº 0911.01/2017/PP**, visando à aquisição de **Material Permanente**, destinados a atender a Rede de Atenção Básica dos PSF'S vinculados a Secretaria de Saúde da Prefeitura Municipal de Itaitinga, parte integrante deste processo conforme especificações em anexo, conforme especificações em anexo, parte integrante deste processo, e que se submete, de pleno acordo, a todos os termos e condições previstas no instrumento convocatório.
- DECLARAMOS, sob as penas da lei, que atende as exigências do Edital no que se refere a habilitação jurídica, qualificação técnica e econômica, e que esta regular perante a Fazenda Nacional, a Seguridade Social e o FGTS.
- DECLARAMOS, pelo que, por ser a expressão da verdade, firma a presente, sob as penas da Lei.

Fortaleza, 23 de Novembro de 2017.
EQUIPOS MÉDICOS COM. REP. LTDA



Lúcia Fontenele Ribeiro

Lúcia Fontenele Ribeiro
RG: 930.021.778 – 11 SSP-CE
CPF: 727.281.673 - 20
SÓCIA.

MD CARTÓRIO
Moreira de Deus

10º Tabelionato de Notas de Fortaleza
Rua Casimiro Monteiro, 70 - Monte Castelo
Fortaleza / CE - CEP 60.325-720
Fone(85) 3223-9565 Site: www.cartorio.moreiradeus.net.br
Tabela: Maria de Fátima Botelho Moreira de Deus

Maria do Socorro Guanabara

Reconheço por Semelhança a(s) firma(s) abaixo:
LUCIA FONTENELE RIBEIRO *****

Dou fé.
Fortaleza, 23/11/2017
Válido somente com o selo de autenticidade.
Em testemunho da verdade.

Maria do Socorro Guanabara - Esc. Autorizada

RUA: GILBERTO CÂMARA, Nº 911 – SÃO GERARDO – CE
FONE: (85) 3064 – 1212. – E-MAIL: licitacao@equiposmedicosfor.com
CNPJ: 01.193.818/0001-30 – CGF: 06.

Confira os dados do ato em: sefjudicial.tribunal.jus.br





ibilife

PROPOSTA DE PREÇOS

A Prefeitura Municipal de Itaitinga
Pregão Presencial nº 0911.01/2017PP

OBJETO: AQUISIÇÃO DE MATERIAL PERMANENTE DESTINADOS A ATENDER À REDE DE ATENÇÃO BÁSICA DOS PSF's VINCULADOS A SECRETARIA DE SAÚDE DO MUNICÍPIO DE ITAITINGA/CE.

A Empresa **IBI LIFE MEDICAL LTDA - ME, CNPJ 10.493.078/0001-49, Inscrição Estadual nº 90463537-54** situada **Rua 19 de Dezembro, 1.162, Térreo, Ibioporã, Paraná**, neste ato representado por **João Henrique Weber Ruiz – Responsável Legal**, abaixo assinada, propõe a entrega dos materiais abaixo indicados, conforme Termo de Referência do Edital em epígrafe, nas seguintes condições:

Item	Descrição dos Itens	Marca/Modelo	Quant	Und	Valor Unitário	Valor unitário Extenso	Valor Total	Valor Total Extenso
1	APARELHO DE RAIOS X - Odontológico. Faixa de tensão (Kvp): 01. Instalação de parede. Modo de operação: analógico.	X DENT X-70	01	UND	5.920,00	Cinco mil Novecentos e vinte reais	5.920,00	Cinco mil Novecentos e vinte reais
2	AMALGAMADOR ODONTOLÓGICO. Tipo capsular. Modo de operação: digital.	ALT ALTMIX	01	UND	884,00	Oitocentos e oitenta e quatro reais	884,00	Oitocentos e oitenta e quatro reais
3	BOMBA DE VÁCUO ATÉ 2HP/CV. Potência / vácuo: 0,5 HP / 450 mmHg	CRISTOFOLI SUPERGAP	01	UND	2.096,00	Dois mil e noventa e seis reais	2.096,00	Dois mil e noventa e seis reais
4	COMPRESSOR ODONTOLÓGICO. Capacidade: mínimo de 30 litros. Potência: 1,0 HP	SCHUSTER S45 GERAÇÃO II	01	UND	3.440,00	Três mil quatrocentos e quarenta reais	3.440,00	Três mil quatrocentos e quarenta reais
5	CADREIRA ODONTOLÓGICA COMPLETA (equipo/sugador/refletor). Cabeceira articulada. Unidade auxiliar: 1 ponta. Equipo acoplado pneumático. Cuba	DENTMED MAGNUS	01	UND	12.800,00	Doze mil e oitocentos	12.800,00	Doze mil e oitocentos

CNPJ: 10.493.078/0001-49

RUA DEZENOVE DE DEZEMBRO, 1162

FONE/FAX (43) 3158-2565

Email: ibilife@sercomtel.com.br

TE: 90463537-54
LEI: 10.520.2002
MUNICÍPIO DE ITAITINGA
SECRETARIA MUNICIPAL DE ITAITINGA
FL. 14
14/11/17



ibilife

							reais	reais	
6	porcelana / ceramica. Terminais: minimo de 02. Possui seringa triplice. Caneta de rotaçao: não possui. Contra ângulo: não possui. Peça reta: não possui. Micro motor: não possui. Comando base (botão). Refletor monofocal (20.000 LUX)	FOTOPOLIMERIZADOR DE RESINAS. LED com fio	SCHUSTER EMITERA FIT	01	UND	640,00	Seiscentos e Quarenta reais	640,00	Seiscentos e Quarenta reais
7	JATO DE BICARBONATO. Base metalica para estabilidade. Desumidificador. Filtro de ar com drenagem automatica. Possui Caneta		ALT ALT JETI	01	UND	800,00	Oitocentos reais	800,00	Oitocentos reais
8	ULTRASSOM ODONTOLOGICO. Jato de bicarbonato integrado. Modo de operação digital. Possui caneta / transdutor do ultra-som autoclavável.		ALT SONIC JET CERAMIC	01	UND	1.840,00	Mil oitocentos e quarenta reais	1.840,00	Mil oitocentos e quarenta reais
9	CANETA DE ALTA ROTAÇÃO: esterilizável em autoclave a 135°C suportando mais de 1000 ciclos, possuir 420.000 rotações por minuto. confeccionada em aço inox com canais arredondadosde peça paralelos ao corpo da caneta, sistema de conexão dois furos spray tripio para refrigeração da broca, controle da rotação através do pedal da comando, turbina balanceada, rolamentos brocas por pressão sobre a cabeça da caneta sem a utilização de saca- brocas, baixo nível de ruído, baixo consumo de ar (35 litros/mim), pressão de trabalho ao PSI, alto toque axial e radial e é esterilizável em autoclave a 135°C suportando mais de 1000 ciclos de peso máximo 60,5g. Garantia mínima de 12(doze) meses contados a partir da data de entrega/instalação dos equipamentos, devidamente testados e comprovado o perfeito estado de funcionamento do mesmo, contras defeitos de fabricação		DENTFLEX SIGMA AIR 35 PB	15	UND	584,00	Quinhentos e oitenta e quatro reais	8.760,00	Oito mil setecentos e sessenta reais
10	CONTRA ANGULO: Esterilizável em autoclave a 135°C suportando mais de 1000 ciclos e acoplável ao micromotor através de sistema intra, com relação de transmissão 1:1, possui corpo em alumínio e latão, giro livre de 360º sobre o micro motor, tamanho reduzido da cabeça, deve permitir o a utilização de brocas de alta e baixa rotação, fixação da broca de baixa rotação com trava de Garantia mínima de 12(doze) meses contados a partir da data da entrega/ instalação dos equipamentos, devidamente testados e comprovadoo perfeito estado de funcionamento dos mesmo, contra defeitos		DENTFLEX FX 110	15	UND	592,00	Quinhentos e noventa e dois reais	8.880,00	Oito mil oitocentos e oitenta reais

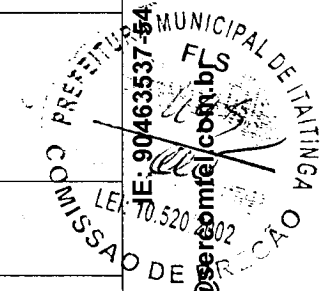

CNPJ: 10.493.078/0001-49
RUA DEZENOVE DE DEZEMBRO, 1162
Email: ibilife@sercomtel.com.br

FONE/FAX (43) 3158-2565



ibilife

Item	Descrição dos Itens	Marca	Quant	Und	Valor Unitário	Valor Unitário Extenso	Valor Total	Valor Total Extenso
11	MICRO MOTOR: Esterilizável e autoclave a 135°C suportando mais de 1000 ciclos, com sistema de conexão 2 furos, sistema intra de encaixe rápido das pontas com giro de 360° das peças acopladas, spray externo, com recurso de máximo de 65 litros/mim. E peso máximo de 92g. Garantia mínima de 12 (doze) meses contados a partir da data de entrega/instalação dos equipamentos, devidamente testados e comprovado o perfeito estado de funcionamento dos mesmos, contra defeitos de fabricação	DENRFLEX MD01	05	UND	641,00	Seiscentos e quarenta e um reais	3.205,00	Três mil duzentos e dois reais
12	COMPRESSOR DE USO ODONTOLÓGICO: indicado para 2 consultórios com bomba de vácuo (2 sugadores). Volume de reservatório 45 litros. Totalmente isento de óleo. Não necessita lubrificação. Reservatório com tratamento interno antioxidante. Chave geral liga/desliga e válvula de segurança. Deve possuir dispositivo de alívio do excesso de pressão. Protetor de sobrecarga de tensão para proteger o motor contra quedas de tensão desligando-o automaticamente em casos de temperatura excessiva. Alimentação 110V ou 220V - monofásico. Potência do motor 1,13 cv, 4 (quatro) polos, 2 (dois) pistões (cabecote) assistência em todo Brasil, preferencialmente norte e nordeste. Garantia mínima de 12 (doze) meses contados a partir da data de entrega/instalação dos equipamentos, devidamente testado e comprovado o perfeito estado de funcionamento dos mesmos. Contra defeitos de fabricação.	SCHUSTER S45 GERAÇÃO II	03	UND	3.440,00	Três mil quatrocentos e quarenta reais	10.320,00	dez mil trezentos e vinte reais
							valor total	59.585,00
Lote 2								
Item	Descrição dos Itens	Marca	Quant	Und	Valor Unitário	Valor Unitário Extenso	Valor Total	Valor Total Extenso
1	AUTOCLAVE HORIZONTAL DE MESA (até 75 litros). Câmara de esterilização: aço inoxidável. Capacidade mínima de 10 litros. Modo de operação digital.	STERMAX 12 ASE	01	UND	2.400,00	Dois mil e quatrocentos reais	2.400,00	Dois mil e quatrocentos reais
2		STERMAX 40ASE	03	UND	4.000,00	Quatro mil	12.000,00	Doze mil

CNPJ: 10.493.078/0001-49

RUA DEZENOVE DE DEZEMBRO, 1162

FONE/FAX (43) 3158-2565

Email: ibilife@sercomtel.com.br

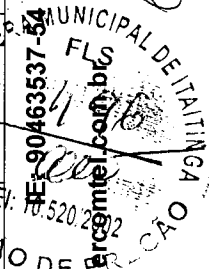



ibilife

AUTOCLAVE HORIZONTAL DE MESA (até 75 litros). Câmara de esterilização: aço inoxidável. Capacidade mínima de 40 litros. Modo de operação digital.

Lote 3											
Item	Descrição dos Itens	Marca	Quant	Und	Valor Unitário	Valor unitário Extenso	Valor Total	Valor Total	reais	reais	
01	AUTOCLAVE HORIZONTAL DE SOLO (pequeno porte). Rack para carga: possui. Carro para rack: possui. Chapa externa: aço inoxidável. Osmose reversa: possui. Impressora: possui. Capacidade de 90 a 105 litros. Tipo de porta deslizante. Painel de comando microprocessado. Câmara interna: inox AISI 304 ou superior. Alimentação de vapor: gerador próprio.	ORTOSINTESE 127 LITROS	02	UND	144.000,00	Cento e quarenta e quatro mil reais	288.000,00	288.000,00	Duzentos e oitenta e oito mil reais	14.400,00	
02	LAVADORA TERMODESINFECTORA - Capacidade da câmara interna mínima de 250 litros para utilização em processos de desinfecção térmica em materiais usados ou contaminados passíveis de umidade ou temperatura. Câmara construída em aço inoxidável tipo ANSI 316 com alta resistência a corrosão. Deve possuir: sistema de válvulas para engate-rápido, conexões de água válvulas de fechamento e abertura automáticas, câmara com sistema para encaixe de prateleiras, painel frontal com display em cristal líquido para acompanhamento dos ciclos, sistema de bomba peristáltica (mínimo 02) com controle de injeção de detergentes, com regulagem de temperatura da água, sistema hidráulico com tubulação em inox e nylon. O equipamento deve ter 02 portas com sistema por elevação vertical/guilhotina com estrutura em aço inox e vidro temperado. Sistema de tratamento de água por osmose reversa com capacidade de produção de água tratada de 30 litros/hora e reservatório de água tratada instalado internamente no equipamento com capacidade para 50 litros. Sistema de secagem por turbina para circulação de ar quente filtrado por filtro absoluto e de vácuo para materiais em geral e em especial para traqueias incorporado	ORTOSINTESE 290 LITROS	01	UND	224.000,00	Duzentos e vinte e quatro reais	224.000,00	224.000,00	Duzentos e vinte e quatro reais		

COMISSÃO PREFEITURA MUNICIPAL DE ITAITINGA
LEI: 10.520/2002
IE: 90462537-54
Email: ibilife@secom.mg.gov.br

CNPJ: 10.493.078/0001-49
RUA DEZENOVE DE DEZEMBRO, 116
FONE/FAX (43) 3158-2565



ibilife

		CONFORTE ELITE OBESO					quatrocentos e oitenta e oito reais	quatrocentos e oitenta e oito reais	quatrocentos e oitenta e oito reais
6	pintado. Braços fixos. Elevação de pernas: possui. Suporte de soro: possui.	PROLIFE PL 101	01	UND	848,00	848,00	Oitocentos e quarenta e oito reais	Oitocentos e quarenta e oito reais	Oitocentos e quarenta e oito reais
7	CADEIRA DE RODAS PEDIATRICA. Material de confecção: aço / ferro pintado. Braços: fixo. Pés: removível. Elevação de pernas: possui. Suporte de soro: possui.	PROLIFE PL 1102	02	UND	832,00	1.664,00	Oitocentos e trinta e dois reais	Mil seiscentos e sessenta e quatro reais	Mil seiscentos e sessenta e quatro reais
8	CADEIRA PARA COLETA DE SANGUE. Material de confecção: aço / ferro pintado. Braçadeira regulável.	LEVITA LV 50	03	UND	352,00	1.056,00	Trezentos e cinquenta e dois reais	Mil e cinquenta e seis reais	Mil e cinquenta e seis reais
9	FOCO REFLETOR AMBULATORIAL. Iluminação halogenio. Haste flexível	IMPROMED INP FC 200	05	UND	560,00	2.800,00	Quinhentos e sessenta reais	Dois mil e oitocentos reais	Dois mil e oitocentos reais
10	LANTERNA CLINICA. Material de confecção: aluminio. Tipo LED	MISSOURI LED	06	UND	32,00	192,00	Trinta e dois reais	Cento e noventa e dois reais	Cento e noventa e dois reais
11	MOCHO. Material de confecção: aço / ferro pintado. Possui encosto. Regulagem de altura a gás.	SANTA FÉ A GAS	01	UND	480,00	480,00	Quatrocentos e oitenta reais	Quatrocentos e oitenta reais	Quatrocentos e oitenta reais
12	MESA DE MAYO. Material de confecção: aço / ferro pintado.	LEVITA LV 61C	05	UND	448,00	2.240,00	Quatrocentos e quarenta e oito reais	Dois mil duzentos e quarenta reais	Dois mil duzentos e quarenta reais
13	MESA GINECOLOGICA. Posição do leito: fixo. Material de confecção: madeira com gabinete.	LEVITA LV 20I	01	UND	1.472,00	1.472,00	Mil quatrocentos e setenta e dois reais	Mil quatrocentos e setenta e dois reais	Mil quatrocentos e setenta e dois reais
14	MESA DE EXAMES. Posição do leito: móvel. Material de confecção: aço / ferro pintado. Gabinete com portas e gavetas: não possui. Acessorio: suporte para papel.	LEVITA LV 19I	03	UND	688,00	2.064,00	Seiscentos e oitenta e oito reais	Dois mil e sessenta e quatro reais	Dois mil e sessenta e quatro reais
15	SUPORTE DE SORO. Material de confecção: aço / ferro pintado. Tipo	LEVITA LV 25I	05	UND	240,00	1.200,00	Duzentos e	Mil e	Mil e

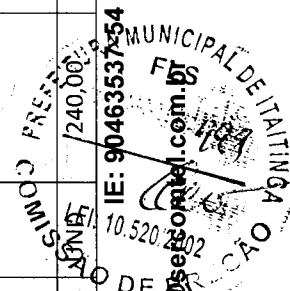

CNPJ: 10.493.078/0001-49

RUA DEZENOVE DE DEZEMBRO, 1162

FONE/FAX (43) 3158-2565

Email: ibilife@ibilife.com.br

IE: 90463537-54

10.520.2002

COMISSÃO DE LICITAÇÃO



ibilife

Item	Descrição dos Itens	Marca	Quant	Und	Valor Unitário	Valor Total	Valor Unitário Extenso	Valor Total Extenso	Duzentos reais
	pedestal altura regulavel.								
16	BIOMBO PLUMBÍFERO espessura mínimo de 02mm tipo curvo	ARTMED 00.033-A	03	UND	3.344,00	10.032,00	Três mil trezentos e quarenta e quatro reais	10.032,00	Dez mil e trinta e dois reais
17	ARMARIO VITRINE	LEVITA LV 82	15	UND	928,00	13.920,00	Novemcentos e vinte e oito reais	13.920,00	Treze mil novecentos e vinte reais
18	CARRO PARA TRANSPORTE DEMATERIAS DIVERSOS - especificações físicas: material de confecção polipropileno / similar, com capacidade mínima de 200 litros.	MAVHE 200 LITROS	10	UND	1.200,00	12.000,00	Mil e duzentos reais	12.000,00	Doze mil reais
19	CADEIRA - Especificações física: material de confecção em aço / ferro pintado; sí rodízios; s/ braços; sí regulagem de altura; assento/encosto em polipropileno.	EVIDENCE FIXA PRETO	14	UND	96,00	1.344,00	Noventa e seis reais	1.344,00	Mil trezentos e quarenta e quatro reais
						Valor total		62.544,00	
Lote 5									
Item	Descrição dos Itens	Marca	Quant	Und	Valor Unitário	Valor Total	Valor Unitário Extenso	Valor Total Extenso	Duzentos reais
1	BISTURI ELETRICO (até 165W) Função bipolar: possui. Microprocessado: mínimo de 100w. Potencia: possui. Alarmes: possui.	EMAI BP 150S	02	UND	5.128,00	10.256,00	Cinco mil cento e vinte e oito reais	10.256,00	Dez mil duzentos e cinquenta e seis reais
2	CILINDRO DE GASES MEDICINAIS. Material de confecção: alumínio. Capacidade: mínimo de 03 litros. Suporte com rodízio: não possui. Acessórios: válvula, manômetro e fluxômetro.	GIFEL 3 LITROS	04	UND	1.280,00	5.120,00	Mil duzentos e oitenta reais	5.120,00	Cinco mil cento e vinte reais
3	CRIOCAUTÉRIO. Tipo de gás: nitrogenio. Suporte com rodízios: possui. Quantidade de ponteiras: mínimo de 05	LF GINECIOS	01	UND	8.000,00	8.000,00	Oito mil reais	8.000,00	Oito mil reais
4	COLPOSCÓPIO. Braços: possui. Monitor: possui. Aumento: fixo.	MDPEI PE 7000 FRDC	02	UND	1.152,00	2.304,00	Mil cento e cinquenta e	2.304,00	Dois mil trezentos e quatro reais

CNPJ: 10.493.078/0001-49

RUA DEZENOVE DE DEZEMBRO, 1162

FONE/FAX (43) 3158-2565

Email: ibilife@sercomtel.com.br

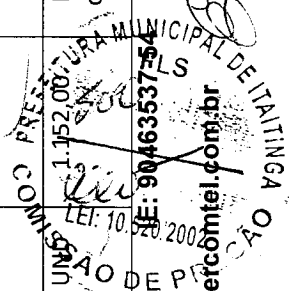

Handwritten signatures and initials at the bottom right of the page.



ibilife

								dois reais			
5	CENTRIFUGA LABORATORIAL. Tipo para tubos - min. 04 amostras. Tecnologia digital.	DAIKI DT 4000	02	UND	1.600,00			Mil e seiscentos reais	3.200,00		Três mil e duzentos reais
6	CENTRAL DE NEBULIZAÇÃO. Suporte com rodízios: não possui. Numero com saídas simultaneas: mínimo de 04. Potencia: mínimo de 14 de HP	MRM 100	01	UND	1.344,00			Mil trezentos e quarenta e quatro reais	1.344,00		Mil trezentos e quarenta e quatro reais
7	DETECTOR FETAL. Tipo: portátil. Tecnologia digital	MD FD 200a	05	UND	480,00			Quatrocentos e oitenta reais	2.400,00		Dois mil e quatrocentos reais
8	DERMATOSCOPIO. Aumento 10x. Iluminação: halogenio.	MD SIGMA 1000	01	UND	1.280,00			Mil e duzentos reais	1.280,00		Mil e duzentos reais
9	DESTILADOR DE ÁGUA. Especificação: mínimo de 2 litros/hora	CRISTOFOLI 02 LTROS	01	UND	1.120,00			Mil cento e vinte reais	1.120,00		Mil cento e vinte reais
10	ESTETOSCOPIO ADULTO. Tipo: duplo. Auscultador: aço inoxidável.	PA MED ADULTO	03	UND	32,00			Trinta e dois reais	96,00		Noventa e seis reais
11	ESTETOSCOPIO INFANTIL. Auscultador: aço inoxidável. Tipo: duplo.	PA MED INFANTIL	04	UND	32,00			Trinta e dois reais	128,00		Centos e vinte e oito reais
12	ESFIGMOMANOMETRO DULTO. Material de confecção: tecido em algodão/Braçadeira/fecho: metal	PA MED ADULTO	07	UND	96,00			Noventa e seis reais	672,00		Seiscentos e setenta e dois reais
13	ESFIGMOMANOMETRO INFANTIL. Material de confecção – tecido em algodão. Braçadeira/fecho metal	PA MED INFANTIL	06	UND	80,00			Oitenta reais	480,00		Quatrocentos e oitenta reais
14	ESFIGMOMANOMETRO OBESO. Material de confecção: tecido em algodão. Braçadeira fecho metal	PA MED OBESO	02	UND	112,00			Centos e Doze reais	224,00		Duzentos e vinte e quatro reais
15	LARINGOSCOPIO ADULTO. Composição: 5 lâminas aço inox	MD CONVENCIONAL	02	UND	784,00			Setecentos e oitenta e quatro reais	1.568,00		Mil Quinhentos e sessenta e oito reais
16	MICROSCOPIO LABORATORIAL BÁSICO. Tipo: binocular. Ocular: 10x e 16x. Objetivas:05 condensador Kodehle: possui iluminação LED	COLEMAN N 107 LED	02	UND	3.040,00			Três mil e quarenta reais	6.080,00		Seis mil e oitenta reais

COMISSÃO PREFEITURA
SECRETARIA MUNICIPAL DE SAÚDE
SECRETARIA MUNICIPAL DE FINANÇAS

CPF: 3.040.000-PA
 INSCRIÇÃO ESTADUAL: 10.320.2002
 CNPJ: 90.463.537-54
 Email: ibilife@sercomtel.com.br

CNPJ: 10.493.078/0001-49
RUA DEZENOVE DE DEZEMBRO, 1162
FONE/FAX (43) 3158-2565
Email: ibilife@sercomtel.com.br

[Handwritten signatures and initials]



Ibilife

17	NEBULIZADOR PORTÁTIL. Tipo: ultrassônico. Numero de saídas simultaneas: 01	NS MA520	01	UND	240,00	Duzentos e quarenta reais	240,00	Duzentos e quarenta reais
18	NEGATOSCÓPIO. Material de confecção: aço / ferro pintado. Tipo parede / 1 corpo	LEVITA LV 70	03	UND	448,00	Quatrocentos e quarenta e oito reais	1.344,00	Mil trezentos e quarenta e quatro reais
19	OTOSCÓPIO. Bateria convencional. Composição: fibra optica com no mínimo 05 espéculos reusaveis	MD OMINI 3000	06	UND	624,00	Seiscentos e vinte e quatro reais	3.744,00	Três mil setecentos e quarenta e quatro reais
20	OXIMETRO DE PULSO. Oxímetro portátil, saturação periférica oxigênio I 10/220V autonomia mínima de 4 h; saturação 40 a 100% a 220 bpm, display LED ou cristal	GENERAL MEDTECH G1-B	07	UND	1.600,00	Mil e seiscentos reais	11.200,00	Onze mil e duzentos reais
21	OFTALMOSCÓPIO. Bateria: convencional. Composição: mínimo de 3 aberturas e 19 lentes	MD OMINI 3000	06	UND	992,00	Novocentos e noventa e dois reais	5.952,00	Cinco mil novecentos e cinquenta e dois reais
22	SELADORA. Aplicação: grau cirúrgico. Tipo: automática/continua. Controle de temperatura: analógico	REGISTRON 900S	04	UND	3.120,00	Três mil cento e vinte reais	12.480,00	Doze mil quatrocentos e oitenta reais
23	CARDIOTOCÓGRAFO PORTÁTIL - equipamento digital e microprocessado para detecção, indicação dos batimentos cardíacos fetais gemelares (bcf) e da contração uterina (cum); indicação dos parâmetros simultaneamente de bcf1, bcf2 e cum, na faixa de 30-240 bpm para bcf e na faixa de 0-99 mmhg para cum, com exibição em displays digitais numéricos independentes: impressão dos registros gráficos dos parâmetros bcf1, bcf2, cum e fm, através de impressora térmica acoplada ao equipamento: - função de alimentação do papel; - velocidade de impressão: 10, 20, 30 mm/min; - contraste de impressão: 1, 2, 3 passos; - programação de período de impressão: 0 (desligado), 10, 20, 30, 50 60 min com auto-stop e auto-start de impressão quando perde o sinal do batimento cardíaco fetal; - zoom do registro gráfico. - Possuir saída serial rs 232 para central de monitoração e possibilidade de comunicação wireless (sem fio) via bluetooth. Acompanha: - 2 transdutores de ultrassom permitindo monitoração gemelar; - 1 transdutor para cum com	GENERAL MEDTECH G6A	05	UND	12.800,00	Doze mil e oitocentos reais	64.000,00	Sessenta e quatro mil reais

COMISSÃO DE LICITAÇÃO
PREFEITURA MUNICIPAL DE ITAINGA
LEI 10.520.2008
FLS
00463537-54
@sercomtel.com.br

CNPJ: 10.493.078/0001-49
RUA DEZENOVE DE DEZEMBRO, 1162
Email: ibilife@sercomtel.com.br
FONE/FAX (43) 3158-2565



ibilife

respectivas cintas abdominais ajustáveis e reusáveis; - 1 marcador de eventos; - 1 estimulador sonoro; - 1 tubo de gel; - 1 pacote de papel para termossensível; peso máximo aproximado: 6 kg alimentação: comutação automática de voltagem da rede elétrica (100-220 vac) e possibilidade de operação por bateria interna recarregável com duração mínima de 2 horas apresentação na proposta do certificado de conformidade com as normas iec 60601-1 - classe i tipo bf e iec 60601-1-2 - nível b

Item	Descrição dos Itens	Marca	Quant	Und	Valor Unitário	Valor Unitário Extenso	Valor Total	Valor Total Extenso
1	DEA - DESFIBRILADOR EXTERNO AUTOMÁTICO. Acessório: 1 eletrodo. Bateria mínima de 50 choques. Tela de ECG: não possui	NIHON KOHDEN AED 3100	06	UND	5.920,00	Cinco mil novecentos e vinte reais	35.520,00	Trinta e cinco mil quinhentos e vinte reais
2	ELETROCARDIOGRAFO. Número de canais:03.Bateria interna: possui. Tela LCD: não possui. Memória: possui. Suporte com rodízios: não possui. Laudo interpretativo: possui Software para exame em computador: não possui.	NIHON KOHDEN ECG 2150	06	UND	5.120,00	Cinco mil cento e vinte reais	30.720,00	Trinta mil setecentos e vinte reais
3	DESFIBRILADOR/MONITOR BIFÁSICO, com marca passo - desfibrilador portátil com tecnologia de onda bifásica para choque; possibilidade de desfibrilação em modo sincronizado (cardioversão) e não sincronizado; desfibrilador manual com escala, selecionável no painel frontal, com botão de descarga no painel frontal; pás de desfibrilação externa adulta com pediátrica embutida; deve permitir a carga de energia máxima até 9 segundos com bateria totalmente carregada; monitor de ecg com traçado contínuo através da tela lcd de alta resolução com no mínimo 5"; captação do ecg através de cabo do paciente, eletrodo de multifunção ou através das pás; ter marca-passo transcutâneo integrado de corrente constante (pulso quadrado) e largura de pulso entre 20 a 40ms, com ajuste de frequência entre 40 à 170 ppm no mínimo; detecção da maioria de	NIHON KOHDEN TEC - 5631+ ACCESSORIOS	05	UND	25.728,00	Vinte e cinco mil setecentos e vinte e oito reais	128.640,00	Cento e vinte e oito mil seiscentos e quarenta reais
							Valor total	143.232,00

Lote 6

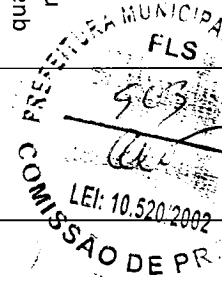

CNPJ: 10.493.078/0001-49

RUA DEZENOVE DE DEZEMBRO, 1162

FONE/FAX (43) 3158-2565

IE: 90463537-54

Email: ibilife@sercomtel.com.br



ibilife

	<p>com circulação de ar forçado; Câmara interna em aço inoxidável; Com no mínimo quatro gavetas fabricadas em aço inoxidável; Espessura de mínimo 7 cm nas paredes em poliuretano injetado livre de cfc; Equipado com rodízios com freio. Degelo automático com evaporação de condensado; Painel de comando eletrônico digital microprocessador programável de pelo menos na faixa -15° c a - 35° c, temperatura controlada automaticamente por solução; Alarme sonoro de máxima e mínima temperatura; Sistema silenciador de alarme sonoro; Alarme sonoro de falta de energia com bateria recarregável chave geral de energia - liga desliga. Luz interna temporizada com acionamento externo ou com acionamento automático na abertura da porta tensão de acordo com a entidade solicitante.</p>					
--	--	--	--	--	--	--

VALOR TOTAL DO LOTE 01 R\$ 59.585,00 (cinquenta e nove mil e quinhentos e cinquenta e cinco reais)

VALOR TOTAL DO LOTE 02 R\$ 14.400,00 (quatorze mil e quatrocentos reais)

VALOR TOTAL DO LOTE 03 R\$ 512.000,00 (quinhentos e doze mil reais)

VALOR TOTAL DO LOTE 04 R\$ 62.544,00 (sessenta e dois mil e quinhentos e quarenta e quatro reais)

VALOR TOTAL DO LOTE 05 R\$ 143.232,00 (cento e quarenta e três mil e duzentos e trinta e dois reais)

VALOR TOTAL DO LOTE 06 R\$ 194.880,00 (cento e noventa e quatro mil e oitocentos e oitenta reais)

VALOR TOTAL DOS LOTES PROPOSTA R\$ 986.641,00 (novecentos e oitenta e seis mil seiscentos e quarenta e um reais)

a) Declaramos que nos preços cotados na proposta escrita e naqueles que porventura vierem a ser ofertados através de lances verbais, estão inclusos todos os custos que o compõem, tais como as despesas com impostos, taxas, frete, embalagens seguros e quaisquer outros que incidam direta ou indiretamente na aquisição e entrega dos materiais cotados, bem como transporte, carga e descarga, leis sociais e tributos.

b) O prazo de entrega do equipamento: em até 5(cinco)Dias.

c) O local da entrega será: conforme solicitado na ordem de fornecimento/ autorização de fornecimento.

d) O prazo de validade da proposta: 60(sessenta) dias. Vigência do contrato até 31/12/2017.

e) Caso nos seja adjudicado o objeto da presente licitação, nos comprometemos receber a nota de empenho no prazo determinado no Edital, indicado para esse fim o Sr.

Nome: João Henrique Weber Ruiz **Endereço:** Rua Santa Sofia nº 43 **CEP:** 86027-580 **Cidade:** Londrina **UF:** Paraná **CPF/MF:** 042.330.809-22, **Cargo/Função:** sócio-gerente **RG nº:** 7697078-5 **Expedido por:** SESP/PR **Naturalidade:** Paraná **Nacionalidade:** Brasileira **e-mail:** ibilife@sercomtel.com.br

f) **Prazo de Garantia:** Garantia dos Equipamentos e das peças de reposição **12 (doze) meses.** Garantimos a substituição dos materiais, sem ônus para a Administração durante o prazo de validade dos mesmos, caso venham a apresentar vícios e/ou defeitos. Assistência técnica durante todo o período de garantia.

g) **Prazo de Pagamento e Dados bancários:** Banco do Brasil, Agência 2110-5, Conta-Corrente 22.674-2. Ipirorã/ Paraná. Em até 30 (Trinta) Dias.

h) A proponente declara conhecer os termos do instrumento convocatório que rege a presente licitação.

i) Declaramos, ainda, que estamos enquadrados no Regime de tributação de Microempresa e Empresa de Pequeno Porte, conforme estabelecido no Edital.

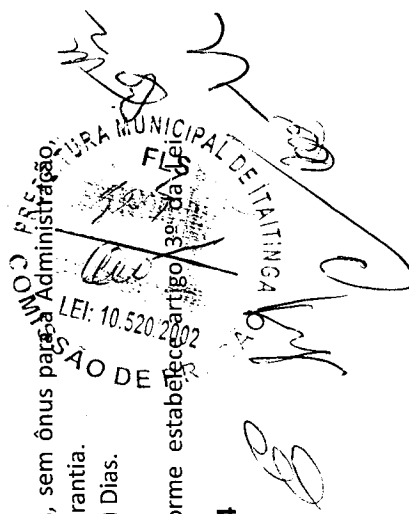

CNPJ: 10.493.078/0001-49

RUA DEZENOVE DE DEZEMBRO, 1162

FONE/FAX (43) 3158-2565

IE: 90463537-54

Email: ibilife@sercomtel.com.br



ibilife

Complementar 123, de 14 de dezembro de 2006.

Finalizando, declaramos que o mesmo atende rigorosamente as características arroladas no objeto da licitação.

Ibiporã, 24 de Novembro de 2017.

10.493.078/0001-49

IBILIFE MEDICAL LTDA - ME

Rua 19 de Dezembro, 1667 sala 01 terras
Centro
CEP 65200-000 Ibiporã, PE

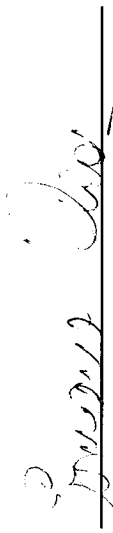

IBILIFE MEDICAL LTDA. ME

CNPJ: 10.493.078/0001-49

ERMANO DIAS DE ANDRADE - PROCURADOR

RG: 8453094 SESP/PE

CPF: 093.158.694-19

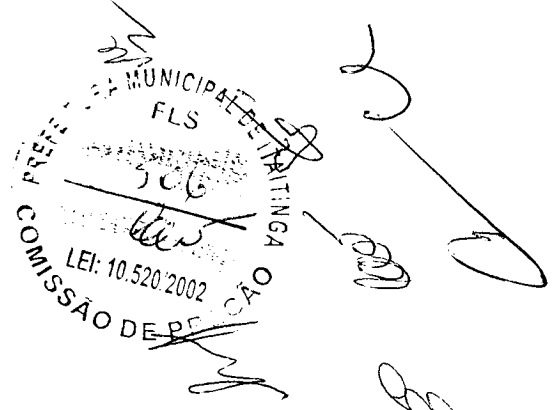

CNPJ: 10.493.078/0001-49

RUA DEZENOVE DE DEZEMBRO, 1162

FONE/FAX (43) 3158-2565

IE: 90463537-54

Email: ibilife@sercomtel.com.br

PJS DISTRIBUIDORA

RAZÃO SOCIAL: JOSE NERGINO SOBREIRA
CNPJ. 63.478.895/0001-94 INSC. 06.881.186-1
AV: PADRE CICERO, 3051.
BAIRRO: MURITI CEP: 63132-015
CRATO-CE
TELEFONES: 88-3521-5041
EMAIL: pjsvendas@hotmail.com
"DEUS É FIEL"



PREFEITURA MUNICIPAL DE ITAITINGA - CE COMISSÃO PERMANENTE DE LICITAÇÃO PREGÃO PRESENCIAL Nº 0911.01/2017/PP

DECLARAÇÃO (2.4.3.4/5.5.3)

A empresa **JOSÉ NERGINO SOBREIRA/ PJS DISTRIBUIDORA**, inscrita no CNPJ n.º 63.478.895/0001 94, com sede à Av. Padre Cícero, 3051, Muriti Crato- CE, **DECLARA**, sob as penas da lei, para todos os fins de direito a que se possa prestar, especialmente para fazer prova em processo licitatório Nº. 0911.01/2017/PP junto ao Município de **ITAITINGA**, Estado do Ceará, o seguinte: (1) que dá ciência de que cumpre plenamente os requisitos de habilitação constantes do instrumento convocatório; (2) que tem pleno conhecimento de todos os parâmetros e elementos do Edital e dos produtos a serem ofertados no presente certame licitatório; e (3) que sua proposta atende integralmente aos requisitos constantes neste edital.

Pelo que, por ser a expressão da verdade, firma o presente, sob as penas da Lei.

DECLARAÇÃO (4.6.2)

A empresa **JOSÉ NERGINO SOBREIRA/ PJS DISTRIBUIDORA**, inscrita no CNPJ n.º 63.478.895/0001 94, com sede à Av. Padre Cícero, 3051, Muriti Crato- CE, **DECLARA** que nos preços unitários e totais estão computando todos os custos necessários para o atendimento do objeto desta licitação.

DECLARAÇÃO (5.5.2/5.5.4/5.5.5)

A empresa **JOSÉ NERGINO SOBREIRA/ PJS DISTRIBUIDORA**, inscrita no CNPJ n.º 63.478.895/0001 94, com sede à Av. Padre Cícero, 3051, Muriti Crato- CE **DECLARA**:

a) sob as penas da lei, para todos os fins de direito a que se possa prestar, especialmente para fins de prova em Processo licitatório Nº. 0911.01/2017/PP, junto ao Município de **ITAITINGA**, Estado do Ceará, que, em cumprimento ao estabelecido na Lei n 9.854, de 27/10/1999, publicada no DOU de 28/10/1999, e ao inciso XXXIII, do artigo 70, da Constituição Federal, não emprega menores de 18 (dezoito) anos em trabalho noturno, perigoso ou insalubre, nem emprega menores de 16 (dezesseis) anos em trabalho algum, salvo na condição de aprendiz, a partir de 14 (quatorze) anos.

b) sob as penas da lei, para todos os fins de direito a que se possa prestar, especialmente para fins de prova em processo licitatório, junto ao Município de **ITAITINGA**, Estado do Ceará, que concorda integralmente com os termos deste edital e seus anexos;

c) que inexistente qualquer fato superveniente impeditivo de nossa habilitação para participar no presente certame licitatório, bem assim que ficamos cientes da obrigatoriedade de declarar ocorrências posteriores, nos termos do art. 32, §2, da Lei n.2 8.666/93. Pelo que, por ser a expressão da verdade, firma a presente, sob as penas da Lei.

Crato-CE, 20 de Novembro de 2017.

(JOSE NERGINO SOBREIRA / PROPRIETARIO)
RG. 1.015.417 SSP CE CPF: 092.442.203-34

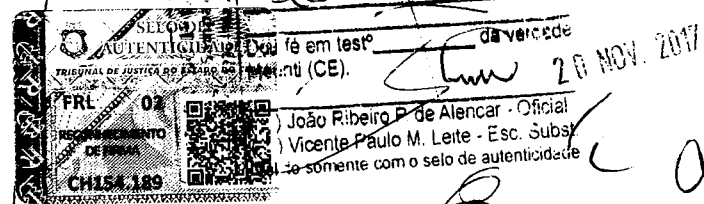

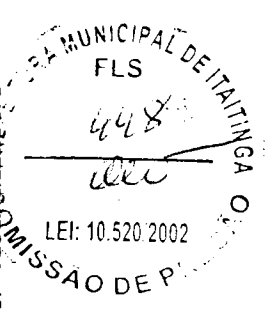

PJS DISTRIBUIDORA - JOSÉ NERGINO SOBREIRA
 CNPJ: 63.478.895/0001-94
 INSCRIÇÃO ESTADUAL: 06.881.186-1
 AV PADRE CICERO, 3051 - BAIRRO MURITI
 CEP: 63132-015 CRATO - CE
 FONE: 88.3523.6601 FONE/FAX: 88.3521.5041
 pjsvendas@hotmail.com
BANCO DO BRASIL
 AGÊNCIA: 0094-9 CONTA CORRENTE: 26928-X
 CRATO - CEARA

PJS DISTRIBUIDORA
 RAZÃO SOCIAL: JOSÉ NERGINO SOBREIRA
 CNPJ: 63.478.895/0001-94 INSC: 06.881.186-1 AVENIDA PADRE CICERO, 3051
 BAIRRO: MURITI CEP: 63132-015 CRATO-CE

A
PREFEITURA MUNICIPAL DE ITAITINGA - CE
PREÇÃO PRESENCIAL Nº 0911.01/2017 - PP
DATA: 24 DE NOVEMBRO DE 2017 AS 09:00 HORAS

SR.: PREGOEIRO (A),
OBJETO : AQUISIÇÃO DE MATERIAL PERMANENTE DESTINADOS A ATENDER A REDE DE ATENÇÃO BÁSICA DOS PSFS VINCULADOS A SECRETARIA DE SAÚDE DO MUNICÍPIO DE ITAITINGA-CE.

ITEM	ESPECIFICAÇÕES	QUANT.	UNID.	MARCA	VLR. UNIT.	EXTENSO	VLR. TOTAL	EXTENSO	
LOTE 1									
1	APARELHO DE RAIOS X - Odontológico. Faixa de tensão (kvp): 01. Instalação do parodo. Modo de operação: analógico.	1	UNID.	PROCIOM	R\$4.800,00	quatro mil e oitocentos reais	R\$4.800,00	quatro mil e oitocentos reais	
2	AMALGAMADOR ODONTOLÓGICO. Tipo capsular. Modo de operação: digital.	1	UNID.	ECEL	R\$640,00	seiscentos e quarenta reais	R\$640,00	seiscentos e quarenta reais	
3	BOMBA DE VÁCUO ATÉ 2HP/CV. Potencial vácuo: 0.5 HP /450 mmHg	1	UNID.	DELTRAMED	R\$2.000,00	dois mil reais	R\$2.000,00	dois mil reais	
4	COMPRESSOR ODONTOLÓGICO. Capacidade: mínimo de 30 litros. Potência: 1,0 HP	1	UNID.	ARZIP	R\$2.450,00	dois mil, quatrocentos e cinquenta reais	R\$2.450,00	dois mil, quatrocentos e cinquenta reais	
5	CADEIRA ODONTOLÓGICA COMPLETA (equipo/sugador/relleto). Cabeceira articulada. Unidade auxiliar: 1 ponta. Equipos acoplado pneumático. Cuba porcelana /cerâmica. Terminais: mínimo de 02. Possui seringa triplice. Caneta de rotação: não possui. Conta ângulo: não possui. Peça reia: não possui. Micro motor: não possui. Comando base (bolão). Relleto monofocal (20.000 LUX)	1	UNID.	D700	R\$10.500,00	dez mil e quinhentos reais	R\$10.500,00	dez mil e quinhentos reais	
6	FOTOPOLIMERIZADOR DE RESINAS. LED com fio	1	UNID.	ECEL	R\$440,00	quatrocentos e quarenta reais	R\$440,00	quatrocentos e quarenta reais	
7	JATO DE BICARBONATO. Base metálica para estabilidade. Desumidificador. Filtro de ar com drenagem automática. Possui Caneta	1	UNID.	KONTOTECK	R\$320,00	trezentos e vinte reais	R\$320,00	trezentos e vinte reais	

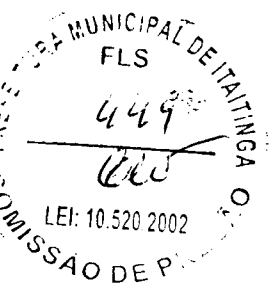

PJS DISTRIBUIDORA
 RAZÃO SOCIAL: JOSE NERGINO SOBREIRA
 CNPJ: 63.478.895/0001-94 INSC. 06.881.186-1 AVENIDA PADRE CICERO, 3051
 BAIRRO: MURTI CEP:63132-015 CRATO-CE

(Handwritten signatures and initials)

8	ULTRASSOM ODONTOLÓGICO. Jato de bicarbonato integrado. Modo de operação digital. Possui caneta / transdutor do ultra-son autoclavável	1	UNID.	KONITOTECK	R\$1.850,00	mil oitocentos e cinquenta reais	R\$1.850,00	mil oitocentos e cinquenta reais
9	CANETA DE ALTA ROTAÇÃO: esterilizável em autoclave a 135° C suportando mais de 1000 ciclos, possui 420.000 rotações por minuto, confeccionada em aço inox com canais arredondadosde peça paralelos ao corpo da caneta, sistema de conexão dois furos spray triplo para refrigeração da broca, controle da rotação através do pedal da comando, turbina balanceada, rolamentos brocas por pressão sobre a cabeça da caneta com a utilização de saca-brocas, baixo nível de ruído, baixo consumo de ar (35 litros/min), pressão de trabalho ao PSI, alto toque axial e radial e é esterilizável em autoclave a 135°C suportando mais de 1000 ciclos de peso máximo 60,5g. Garantia mínima de 12(doze) MESES CONTADOS A PARTIR DA DATA DE ENTREGAINSTALAÇÃO DOS EQUIPAMENTOS, DEVIDAMENTE TESTADOS E COMPROVADO O PERFEITO ESTADO DE FUNCIONAMENTO DOS MESMO. CONTRAS DEFETOS DE FABRICAÇÃO	15	UNID.	DENTSCLER	R\$390,00	trezentos e noventa reais	R\$5.850,00	cinco mil, oitocentos e cinquenta reais
10	CONTRA ÂNGULO. Esterilizável em autoclave a 135° C suportando mais do 1000 ciclos o acoplável ao micromotor através de sistema intra, com relação de transmissão 1:1, possui corpo em alumínio e latão, giro livre de 360° sobre o micro motor, tamanho reduzido da cabeça, deve permitir o a utilização de brocas de alta e baixa rotação, fixação da broca de baixa rotação com trava de Garantia mínima de 12(doze) meses contados a partir da data da entrega/ instalação dos equipamentos, devidamente testados e comprovado perfeito estado de funcionamento dos mesmo, contra defeitos de fabricação.	15	UNID.	DENTSCLER	R\$445,00	quatrocentos e quarenta e cinco reais	R\$6.675,00	seis mil, seiscentos e setenta e cinco reais
11	MICRO MOTOR: Esterilizável e autoclave a 135° C suportando mais de 1000 ciclos, com sistema de conexão 2 furos, sistema intra de encaixe rápido das pontas com giro de 360° das peças acopladas, spray externo, com recurso de máximo de 65 litros/min. E peso máximo de 92g. Garantia mínima de 12 (doze) meses contados a partir da data de entrega/instalação dos equipamentos, devidamente testados e comprovado o perfeito estado de funcionamento dos mesmos, contra defeitos de fabricação.	5	UNID.	DENTSCLER	R\$465,00	quatrocentos e sessenta e cinco reais	R\$2.325,00	dois mil, trezentos e vinte e cinco reais

)

)

(Handwritten signatures and initials)



PJS DISTRIBUIDORA
 RAZÃO SOCIAL: JOSE NERGINO SOBRERA
 CNPJ: 63.478.895/0001-94 INSC. 06.881.186-1 AVENIDA PADRE CICERO, 3051
 BAIRRO: MURITI CEP:63132-015 CRATO-CE

ITEM	ESPECIFICAÇÕES	QUANT.	UNID.	MARCA	ALTA	VLR. UNIT.	VALOR TOTAL	DESCRIÇÃO
12	COMPRESSOR DE USO ODONTOLÓGICO: indicado para 2 consultórios com bomba de vácuo (2 sugadores). Volume de reservatório 45 litros. Totalmente isento de óleo. Não necessita lubrificação. Reservatório com tratamento interno antioxidante. Chave geral liga/desliga e válvula de segurança. Deve possuir dispositivo de alívio do excesso de pressão. Protetor de sobrecarga de tensão para proteger o motor contra quedas pl picos de tensão desligando-o automaticamente em casos de temperatura excessiva. Alimentação: 110v ou 220v - monofásico. Potência do motor 1,13 cv, 4 (quatro) polos, 2 (dois) pistões (cabecote) assistência em todo Brasil. Preferencialmente norte e nordeste. Garantia mínima de 12 (doze) meses contados a partir da data de entrega/instalação dos equipamentos, devidamente testado e comprovado o perfeito estado de funcionamento dos mesmos. Contra defeitos de fabricação.	3	UNID.	ARZIP		R\$6.250,00	R\$18.750,00	dezoito mil, setecentos e cinquenta reais
						VALOR TOTAL	R\$56.600,00	
						cinquenta e seis mil e seiscentos reais		

LOTE 2		QUANT.	UNID.	MARCA	ALTA	VLR. UNIT.	VALOR TOTAL	DESCRIÇÃO
1	AUTOCLAVE HORIZONTAL DE MESA (até 75 litros). Câmara de esterilização: aço inoxidável. Capacidade mínima de 10 litros. Modo de operação digital	1	UNID.			R\$2.400,00	R\$2.400,00	dois mil e quatrocentos reais
2	AUTOCLAVE HORIZONTAL DE MESA (até 75 litros). Câmara de esterilização: aço inoxidável. Capacidade mínima de 40 litros. Modo de operação digital.	3	UNID.	STERMAX		R\$5.250,00	R\$15.750,00	cinco mil, duzentos e cinquenta reais
						VALOR TOTAL	R\$18.150,00	
						dezoito mil, cento e cinquenta reais		
LOTE 3		QUANT.	UNID.	MARCA	ALTA	VLR. UNIT.	VALOR TOTAL	DESCRIÇÃO
1	AUTOCLAVE HORIZONTAL DE SOLO (pequeno porte). Rack para carga: possui. Carro para rack: possui. Chapa externa: aço inoxidável. Osimose reversa: possui. Impressora: possui. Capacidade de 90 a 105 litros. Tipo de porta deslizando. Painel de comando microprocessado. Câmara interna: inox AISI 304 ou superior. Alimentação de vapor: gerador próprio.	2	UNID.	N/C		R\$0,00	R\$0,00	zero reais
						VALOR TOTAL	R\$0,00	zero reais



PJS DISTRIBUIDORA
 RAZÃO SOCIAL: JOSE NERGINO SOBREIRA
 CNPJ. 63.478.895/0001-94 INSC. 06.881.186-1 AVENIDA PADRE CICERO, 3051
 BAIRRO: MURITI CEP:63132-015 CRATO-CE

2	LAVADORA TERMODESINFECTORA - Capacidade da câmara interna mínima de 250 litros para utilização em processos de desinfecção térmica em materiais usados ou contaminados passíveis de umidade ou temperatura. Câmara construída em aço inoxidável tipo ANSI 316 com alta resistência a corrosão. Deve possuir: sistema de válvulas para engate rápido, conexões de água, válvulas de fechamento e abertura automáticas, câmara com sistema para encaixe de prateleiras, painel frontal com display em cristal líquido para acompanhamento dos ciclos, sistema de bomba peristáltica (mínimo 02) com controle de injeção de detergentes, com regulagem de temperatura da água, sistema hidráulico com tubulação em inox e nylon. O equipamento deve ter 02 portas com sistema por elevação vertical/ guilhotina com estrutura em aço inox e vidro temperado. Sistema de tratamento de água por osmose reversa com capacidade de produção de água tratada de 30 litros/ hora e reservatório de água tratada instalado internamente no equipamento com capacidade para 50 litros. Sistema de secagem por turbina para circulação de ar quente filtrado por filtro absoluto e de vácuo para materiais em geral e em especial para traqueias incorporado no equipamento, deve possuir: 01 rack para instrumentais, 01 rack para traqueias com no mínimo 16 bocais, 01 rack para tubos, nebulizadores e linhas de pvc ou silicone. Comando microprocessador touch screen, por display com 8 programas de lavagem e desinfecção pré-programados e acessíveis para alteração/intervenção do usuário por intermédio de uma senha, impressora matricial com 40 colunas para registro dos ciclos e dos parâmetros utilizados. Entrada independente para validação e sensores de temperatura. Acessórios: 01 rack de carga, 02 carros de transporte, 01 rack para materiais de anestesia e 01 para materiais de ventilação. 03 cestos para instrumental em tamanhos diferentes, 01 cesto para utensílios e 03 cestos com turo pequenos com tamanhos diferentes. A alimentação elétrica será definida pela entidade compradora	1	UNID.	N/C	R\$0,00	zero reais	R\$0,00	zero reais
VALOR TOTAL								
zero reais								
R\$0,00								

ITEM	ESPECIFICAÇÕES	QUANT.	UNID.	MARCA	QUALITY	LOTE 4	
						VL.R. UNIT.	VL.R. TOTAL
1	BRACADEIRA PARA INJEÇÃO. Com estrutura em aço inox, com apoio para braço tipo concha em aço inox, com base em metal inoxidável e com peso suficiente para garantir a estabilidade do apoio de braço, com variação de altura que abranja a faixa de 0,80m e altura máxima de 1,00 m.	7	UNID.			R\$227,00	R\$1.589,00
							duzentos e vinte e sete reais
							mil quinhentos e oitenta e nove reais

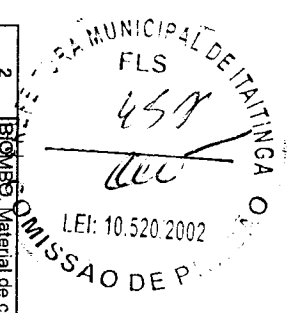

PJS DISTRIBUIDORA
 RAZÃO SOCIAL: JOSE NERGINO SOBRREIRA
 CNPJ: 63.478.895/0001-94 INSC: 06.881.186-1 AVENIDA PADRE CICERO, 3051
 BAIRRO: MURTI CEP: 63132-015 CRATO-CE

2	BIOMBO. Material de confecção: aço / ferro pintado. Rodízios: possui. Tamanho: triplo.	3	UNID.	QUALITY	R\$300,00	trezentos reais	R\$900,00	novecientos reais
3	CARRO DE CURATIVOS. Material de confecção: aço / ferro pintado. Acessórios: bacia e bacia.	2	UNID.	QUALITY	R\$890,00	oitocentos e noventa reais	R\$1.780,00	mil setecentos e oitenta reais
4	CARRO MACA SIMPLES. Material de confecção: aço inoxidável. Possui suporte de soro. Possui grades laterais. Acessório: colchonete	3	UNID.	QUALITY	R\$2.250,00	dois mil, duzentos e cinquenta reais	R\$6.750,00	seis mil, setecentos e cinquenta reais
5	CADEIRA DE RODAS PARA OBESO. Material de confecção: aço / ferro pintado. Braços fixos. Pés fixos. Elevação de pernas: possui. Suporte de soro: possui.	1	UNID.	CDS	R\$1.250,00	mil duzentos e cinquenta reais	R\$1.250,00	mil duzentos e cinquenta reais
6	CADEIRA DE RODAS PARA ADULTO. Pés removível. Material de confecção: aço / ferro pintado. Braços fixos. Elevação de pernas: possui. Suporte de soro: possui.	1	UNID.	CARONE	R\$655,00	seiscentos e cinquenta e cinco reais	R\$655,00	seiscentos e cinquenta e cinco reais
7	CADEIRA DE RODAS PEDIÁTRICA. Material de confecção: aço / ferro pintado. Braços: fixo. Pés: removível. Elevação do pomar: possui. Suporte de soro: possui.	2	UNID.	CDS	R\$795,00	setecentos e noventa e cinco reais	R\$1.590,00	mil quinhentos e noventa e cinco reais
8	CADEIRA PARA COLETA DE SANGUE. Material de confecção: aço / ferro pintado. Braçadeira regulável.	3	UNID.	TUBOMED	R\$795,00	setecentos e noventa e cinco reais	R\$2.385,00	dois mil, trezentos e oitenta e cinco reais
9	FOCO REFLETOR AMBULATORIAL. Iluminação halogenio. Haste flexível	5	UNID.	QUALITY	R\$300,00	trezentos reais	R\$1.500,00	mil e quinhentos reais
10	LANTERNA CLINICA. Material de confecção: alumínio. Tipo LED	6	UNID.	MD	R\$78,00	sotenta e oito reais	R\$468,00	quatrocentos e sessenta e oito
11	MOCHO. Material de confecção: aço / ferro pintado. Possui encosto. Regulagem de altura a gás.	1	UNID.	QUALITY	R\$400,00	quatrocentos reais	R\$400,00	quatrocentos reais
12	MESA DE MAYO. Material de confecção: aço / ferro pintado.	5	UNID.	QUALITY	R\$224,00	duzentos e vinte e quatro reais	R\$1.120,00	mil cento e vinte reais
13	MESA GINECOLÓGICA. Posição do leito: fixo. Material de confecção: madeira com gabinete.	1	UNID.	TUBOMED	R\$1.500,00	mil e quinhentos reais	R\$1.500,00	mil e quinhentos reais
14	MESA DE EXAMES. Posição do leito: móvel. Material de confecção: aço / ferro pintado. Gabinete com portas e gavetas: não possui. Acessório: suporte para papel.	3	UNID.	TUBOMED	R\$1.600,00	mil e seiscentos reais	R\$4.800,00	quatro mil e oitocentos reais
15	SUPORTE DE SORO. Material de confecção: aço / ferro pintado. Tipo pedestal altura regulável.	5	UNID.	TUBOMED	R\$145,00	cento e quarenta e cinco reais	R\$725,00	setecentos e vinte e cinco reais
16	BIOMBO PLUMBIFERO espessura mínimo de 02mm tipo curvo	3	UNID.	NMARTINS	R\$3.800,00	três mil e oitocentos reais	R\$11.400,00	onze mil e quatrocentos reais
17	ARMARIO VITRINE	15	UNID.	QUALITY	R\$445,00	quatrocentos e quarenta e cinco	R\$6.675,00	seis mil, seiscentos e setenta e
18	CARRO PARA TRANSPORTE DEMATERIAS DIVERSOS - especificações físicas: material de confecção polipropileno / similar, com capacidade mínima de 200 litros.	10	UNID.	TTS	R\$1.200,00	mil e duzentos reais	R\$12.000,00	doze mil reais

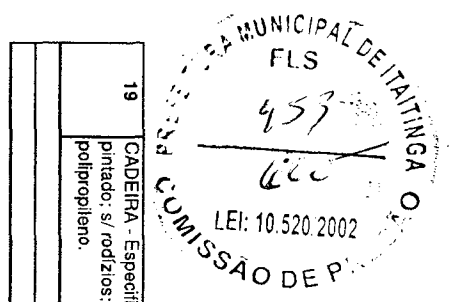

PJS DISTRIBUIDORA
 RAZÃO SOCIAL: JOSE NERGINO SOBRREIRA
 CNPJ: 63.478.895/0001-94 INSC. 06.981.186-1 AVENIDA PADRE CICERO, 3051
 BAIRRO: MURITI CEP:63132-015 CRATO-CE

19	CADEIRA - Especificações físicas: material de confecção em aço / ferro pintado; s/ rodízios; braços; s/ regulagem de altura; assento/emcosto em polipropileno.	14	UNID.	TUBOWED	R\$100,00	cem reais	R\$1.400,00	mil e quatrocentos reais
VALOR TOTAL					cinquenta e oito mil, oitocentos e oitenta e sete reais		R\$58.887,00	

LOTE 5									
ITEM	ESPECIFICAÇÕES	QUANT.	UNID.	MARCA	VLR. UNIT.		VLR. TOTAL		
1	BISTURI ELÉTRICO (até 165W) Função bipolar. possui. Microprocessado: mínimo de 100w, Potência: possui. Alarmes: possui.	2	UNID.	TRASNMAI	R\$2.495,00	dois mil, quatrocentos e noventa e cinco reais	R\$4.990,00	quatro mil, novecentos e noventa reais	
2	CLINDRO DE GASES MEDICINAIS. Material de confecção: alumínio. Capacidade: mínimo de 03 litros. Suporte com rodizio: não possui. Acessórios: válvula, manômetro e fluxômetro.	4	UNID.	PROTEC	R\$1.200,00	mil e duzentos reais	R\$4.800,00	quatro mil e oitocentos reais	
3	CRIOCAUTÉRIO. Tipo de gás: nitrogênio. Suporte com rodízios: possui. Quantidade de ponteiros: mínimo de 05	1	UNID.	NITROSPRAY	R\$4.000,00	quatro mil reais	R\$4.000,00	quatro mil reais	
4	COLPOSCÓPIO. Braços: possui. Câmera: possui. Monitor: possui. Aumento: fixo.	2	UNID.	MEDPEU	R\$15.500,00	quinze mil e quinhentos reais	R\$31.000,00	trinta e um mil reais	
5	CENTRIFUGA LABORATORIAL. Tipo para tubos - mm. 04 amostras. Tecnologia digital.	2	UNID.	FGM	R\$2.250,00	dois mil, duzentos e cinquenta reais	R\$4.500,00	quatro mil e quinhentos reais	
6	CENTRAL DE NEBULIZAÇÃO. Suporte com rodízios: não possui. Número com saídas simultaneas: mínimo de 04. Potência: mínimo de 14 de HP	1	UNID.	INALAMED	R\$1.450,00	mil quatrocentos e cinquenta reais	R\$1.450,00	mil quatrocentos e cinquenta reais	
7	DETECTOR FETAL. Tipo: portátil. Tecnologia digital	5	UNID.	MD	R\$600,00	seiscentos reais	R\$3.000,00	três mil reais	
8	DERMATOSCÓPIO. Aumento: Ox. Iluminação: halogenio.	1	UNID.	MD	R\$1.200,00	mil e duzentos reais	R\$1.200,00	mil e duzentos reais	
9	DESTILADOR DE ÁGUA. Especificação: mínimo de 2 litros/hora	1	UNID.	CRISTOFLO	R\$985,00	novecentos e oitenta e cinco reais	R\$985,00	novecentos e oitenta e cinco reais	
10	ESTETOSCÓPIO ADULTO. Tipo: duplo. Auscultador: aço inoxidável	3	UNID.	PREMIUM	R\$13,00	treze reais	R\$39,00	trinta e nove reais	
11	ESTETOSCÓPIO INFANTIL. Auscultador: aço inoxidável. Tipo: duplo.	4	UNID.	PREMIUM	R\$13,00	treze reais	R\$52,00	cinquenta e dois reais	
12	ESFIGMOMANOMETRO ADULTO. Material de confecção: tecido em algodão. Braçadeira/fecho: metal.	7	UNID.	PREMIUM	R\$66,00	sessenta e seis reais	R\$462,00	quatrocentos e sessenta e dois	
13	ESFIGMOMANOMETRO INFANTIL. Material de confecção: tecido em algodão. Braçadeira/fecho: metal.	6	UNID.	PREMIUM	R\$65,00	sessenta e cinco reais	R\$390,00	trezentos e noventa reais	
14	ESFIGMOMANOMETRO OBESO. Material de confecção: tecido em algodão. Braçadeira / fecho: metal	2	UNID.	PREMIUM	R\$75,00	setenta e cinco reais	R\$150,00	cento e cinquenta reais	
15	LARINGOSCÓPIO ADULTO. Composição: 5 lâminas aço inox	2	UNID.	PROTEC	R\$580,00	quinhentos e oitenta reais	R\$1.160,00	mil cento e sessenta reais	
16	MICROSCÓPIO LABORATORIAL BÁSICO. Tipo: binocular. Ocular: Ox e 16x. Objetivas: 05. Condensador Koehler: possui. Iluminação LED	2	UNID.	L. IMPORT	R\$2.950,00	dois mil, novecentos e cinquenta reais	R\$5.900,00	cinco mil e novecentos reais	
17	NEBULIZADOR PORTÁTIL. Tipo: ultrassônico. Número de saídas simultaneas: 01.	1	UNID.	GTECH	R\$125,00	cento e vinte e cinco reais	R\$125,00	cento e vinte e cinco reais	

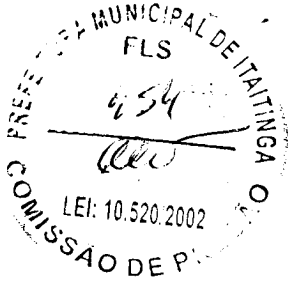

PIS DISTRIBUIDORA
 RAZÃO SOCIAL: JOSE NERGINO SOBRREIRA
 CNPJ: 63.478.895/0001-94 INSC. 06.881.186-1 AVENIDA PADRE CICERO, 3051
 BAIRRO: MURITI CEP: 63132-015 CRATO-CE

[Handwritten signatures and initials]

ITEM	ESPECIFICAÇÕES	QUANT.	UNID.	MARCA	VLR. UNIT.	seis mil e novecentos reais	VLR. TOTAL	quarenta e um mil e quatrocentos reais
18	NEGATOSCÓPIO. Material de confecção: aço / ferro pintado. Tipo parede / 1 corpo	3	UNID.	QUALITY	R\$300,00	trezentos reais	R\$900,00	novecentos reais
19	OTOSCÓPIO. Bateria convencional. Composição: fibra optica com no minimo 05 espécúlos reusáveis.	6	UNID.	MD	R\$345,00	trezentos e quarenta e cinco reais	R\$2.070,00	dois mil e setenta reais
20	OXÍMETRO DE PULSO. Oxímetro portátil, saturação periférica oxigênio 110/220V autonomia mínima de 4h, saturação 40 a 100% 30 a 220bpm, display LED ou cristal.	7	UNID.	PROTEC	R\$2.250,00	dois mil, duzentos e cinquenta reais	R\$15.750,00	quinze mil, setecentos e cinquenta reais
21	OFTALMOSCÓPIO. Bateria: convencional. Composição: mínimo de 3 aberturas e 19 lentes.	6	UNID.	MD	R\$725,00	setecentos e vinte e cinco reais	R\$4.350,00	quatro mil, trezentos e cinquenta reais
22	SELADORA. Aplicação: grau cirúrgico. Tipo: automática/contínua. Controle de temperatura: analógico.	4	UNID.	AGIR	R\$1.900,00	mil e novecentos reais	R\$7.600,00	sete mil e seiscentos reais
23	CARDIOTOCÓGRAFO PORTÁTIL - equipamento digital e microprocessado para detecção, indicação dos batimentos cardíacos (leais gemelares (bcf) e da contração uterina (cum)); indicação dos parâmetros simultaneamente de bcf1, bcf2 e cum, na faixa de 30-240 bpm para bcf e na faixa de 0-99 mmHg para cum, com exibição em displays digitais numéricos independentes; impressão dos registros gráficos dos parâmetros bcf1, bcf2, cum e fm, através de impressora térmica acoplada ao equipamento; - função de alimentação do papel; - velocidade de impressão: 10, 20, 30 mm/min; - contraste de impressão: 1, 2, 3 passos; - programação de período de impressão: 0 (desligado), 10, 20, 30, 30, 50 60 min com autostop e auto-start de impressão quando perde o sinal do batimento cardíaco fetal; - zoom do registro gráfico. Possuir saída serial rs 232 para central de monitoração e possibilidade de comunicação wireless (sem fio) via bluetooth. Acompanha: - 2 transdutores de ultrassom permitindo monitoração gemelar; - 1 transdutor para cum com rospcivas cintas abdominais ajustáveis e reusáveis; - 1 marcador da eventos; - 1 estimulador sonoro; - 1 tubo de gel; - 1 pacote de papel para termossensível; peso máximo aproximado: 6 kg alimentação: comutação automática de voltagem da rede elétrica (100°220 vac) e possibilidade de operação por bateria interna recarregável com duração mínima de 2 horas apresentação na proposta do certificado de conformidade com as normas Iec 60601-1 - classe i tipo bf e Iec 60601-1-2 - nível b.	5	UNID.	KOLPLAST	R\$25.000,00	vinte e cinco mil reais	R\$125.000,00	cento e vinte e cinco mil reais
VALOR TOTAL							R\$219.873,00	
duzentos e dezasseis mil, oitocentos e setenta e três reais								
LOTE 6								
ITEM	ESPECIFICAÇÕES	QUANT.	UNID.	MARCA	VLR. UNIT.	seis mil e novecentos reais	VLR. TOTAL	quarenta e um mil e quatrocentos reais
1	DEA - DESFIBRILADOR EXTERNO AUTOMÁTICO. Acessório: 1 eletrodo. Bateria mínima de 50 choques. Tela de ECG; não possui.	6	UNID.	HEARTESE	R\$6.900,00	seis mil e novecentos reais	R\$41.400,00	quarenta e um mil e quatrocentos reais

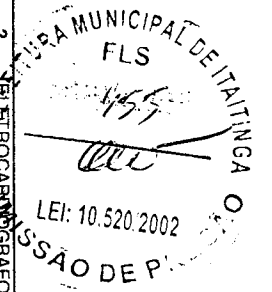

PJS DISTRIBUIDORA
 RAZÃO SOCIAL: JOSE NERGINO SOBREIRA
 CNPJ: 63.478.895/0001-94 INSC. 06.881.186-1 AVENIDA PADRE CICERO, 3051
 BAIRRO: MURITI CEP:63132-015 CRATO-CE

<p>2 ELETROCARDIOGRAFO. Número de canais: 03. Bateria interna: possui. Tela LCD: não possui. Memória: possui. Suporte com rodízios: não possui. Laudo interpretativo: possui. Software para exame em computador: não possui</p>	6	UNID. TRANSMAI	R\$5.600,00	cinco mil e seiscentos reais	R\$33.600,00	trinta e três mil e seiscentos reais
<p>3 DESFIBRILADOR/MONITOR BIFÁSICO, com marca passo - desfibrilador portátil com tecnologia de onda bífásica para choque; possibilidade de desfibrilação em modo sincronizado (cardioversão) e não sincronizado; desfibrilador manual com escala, selecionável no painel frontal, com botão de descarga no painel frontal; pás de desfibrilação externa adulta com pedrética embutida; deve permitir a carga de energia máxima até 9 segundos com bateria totalmente carregada; monitor de ecg com traçado contínuo através da tela lcd de alta resolução com no mínimo 5"; captação do ecg através de cabo do paciente, eletrodo de multifunção ou através das pás; ter marca-passo transcutâneo integrado de corrente constante (pulso quadrado) e largura de pulso entre 20 a 40ms, com ajuste de frequência entre 40 à 170 ppm no mínimo; detecção da maioria de pulsos de marca-passos implantáveis; deve possuir modos manual e semi automático de desfibrilação (dea); conexão rs232 ou usb ou rj45 para rede via cabo ou wifi; para comunicação dos dados e emissão de alertas: registro de ecg através de papel com largura mínima de 50mm, manual ou automático, após desfibrilação ou qualquer evento acionador de alarme. Deve realizar auto teste para verificar a funcionalidade do equipamento, circuito do ecg, carga e descarga do choque e carga da bateria. Fonte interna para a alimentação em rede alternada 110/220V automático e recarga da bateria; bateria recarregável de Ion lítio com autonomia mínima de 4 horas de monitorização contínua de ecg sem a necessidade de troca ou recarga durante este período; deve possuir proteção contra a entrada de líquidos igual ou superior a ipx4. Deve pesar no máximo (+/- 10%) 8kg com a bateria instalada. Acessórios mínimos: 01 conjunto de pás externas; 01 conjunto de pás internas autoclaváveis; 01 cabo de paciente de 3 vias; 01 bateria recarregável Ion lítio; 01 conjunto de eletrodo descartável de multifunção; 01 bloco ou rolo de papel para registrador; 01 cabo para marca-passo; 01 cabo de alimentação. Apresentação na proposta do certificado de conformidade com as normas nbr tec 60601.1, nbr ice 60601.2.4 e nbr ice 60601.1.2.</p>	5	UNID. MINDRAY	R\$38.500,00	trinta e oito mil e quinhentos reais	R\$192.500,00	cento e noventa e dois mil e quinhentos reais
VALOR TOTAL						
duzentos e sessenta e sete mil e quinhentos reais						

LOTE 7

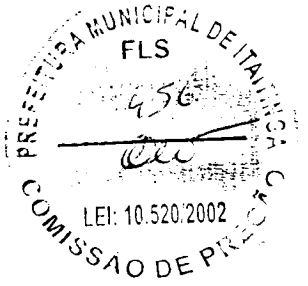

PJS DISTRIBUIDORA
 RAZÃO SOCIAL: JOSE NERGINO SOBRERA
 CNPJ: 63.478.895/0001-94 INSC. 06.881.186-1 AVENIDA PADRE CICERO, 3051
 BAIRRO: MURITI CEP:63132-015 CRATO-CE

ITEM	ESPECIFICAÇÕES	QUANT.	UNID.	MARCA	VAL. UNIT.	dez mil reais	VAL. TOTAL	trinta mil reais
1	CÂMARA PARA CONSERVAÇÃO DE HEMODERIVADOS / (IMUNO / TERMOLÁBEIS, Câmara para conservação de Imobiológicos, Termolábeis e medicamentos com capacidade interna de 120 litros, controle de temperatura microprocessado, homogeneização de temperatura, alarmes, leitura de mínima, máxima e atual temperatura, software de gerenciamento, discador, telefonico, controlador de tensão elétrica e sistema de emergência para falta de energia elétrica para 48 horas	3	UNID.	ELBER	R\$10.000,00	dez mil reais	R\$30.000,00	trinta mil reais
2	FREEZER CIENTIFICO - Equipamento vertical, de formato externo e interno retangular; Capacidade para armazenamento de mínimo 250 litros; Refrigeração com circulação do ar forçada; Câmara interna em aço inoxidável; Com no mínimo quatro gavetas fabricadas em aço inoxidável; Espessura de mínimo 7 cm nas paredes em poliuretano injetado livre de cfc; Equipado com rodízios com freio. Degelo automático com evaporação de condensado; Painel de comando eletrônico digital microprocessador programável de pelo menos na faixa -15° c a -35° c, temperatura controlada automaticamente por solução; Alarme sonoro de máxima e mínima temperatura; Sistema silenciador de alarme sonoro; Alarme sonoro de falta de energia com bateria recarregável chave geral de energia - liga desliga; Luz interna temporizada com acionamento externo ou com acionamento automático na abertura da porta tensão de acordo coma entidade solicitante.	5	UNID.	ELBER	R\$29.000,00	vinete e nove mil reais	R\$145.000,00	cento e quarenta e cinco mil reais
VALOR TOTAL							R\$175.000,00	
VALOR GLOBAL							R\$796.010,00	
cento e setenta e cinco mil reais								
setecentos e noventa e seis mil e dez reais								

PRAZO: CONFORME O EDITAL
 PAGAMENTO: CONFORME EDITAL
 VALIDADE DA PROPOSTA : 60 (SESSENTA) DIAS
 O LICITANTE DECLARA QUE TEM O PLENO CONHECIMENTO, ACEITAÇÃO E CUMPRIRÁ TODAS AS OBRIGAÇÕES CONTIDAS NO ANEXO I - TERMO DE REFERENCIA DESTE EDITAL
 DECLARAMOS QUE OS ITENS ACIMA COTADOS, ESTÃO INCLUSOS TAXAS, FRETES, IMPOSTOS E AINDA LUCROS E DESPESAS.

CRATO-CE, 24 DE NOVEMBRO DE 2017

Jose Nergino Sobreira
 JOSÉ NERGINO SOBRERA / PROPRIETARIO

RG: 1015417 SSP-CE CPF: 092.442.203-34

Jose Nergino Sobreira

Jose Nergino Sobreira

Jose Nergino Sobreira



A
PREFEITURA MUNICIPAL DE ITAITINGA
SRº PREGOEIRO(A)
ITAITINGA

REF. PREGÃO PRESENCIAL N° 0911.01/2017/PP
ABERTURA: 24/ 11 / 2017 ÀS 09: 00 H

" PROPOSTA DE PREÇOS ESCRITA "

DADOS DO PROPONENTE:

RAZAO SOCIAL: MSB COMERCIO E REPRESENTAÇÕES LTDA EPP

CNPJ: 05.696.303/0001-04 **CGF:** 06.679804-3

ENDEREÇO: RUA: EDUARDO GARCIA N° 85 - ALDEOTA FORTALEZA - CEARA CEP: 60.150-100

TEL: (85) 3264.33.85 / 3270.41.00

DADOS BANCÁRIOS: BANCO DO BRASIL, N° 001, AG. 1369-2, C/C: 116.541-0.

OBJETO: AQUISIÇÃO DE MATERIAL PERMANENTE DESTINADOS A ATENDER À REDE DE ATENÇÃO BÁSICA DOS PSFS VINCULADOS A SECRETARIA DE SAÚDE DO MUNICÍPIO DE ITAITINGA/CE.

LOTE 1

Item	Descrição	Marca	Qtd	Unid	Unitário (R\$)	VALORES	Total (R\$)
1	APARELHO DE RAIO X - Odontológico. Faixa de tensão (Kvp): 01. Instalação de parede. Modo de operação: analógico.	MOD. YG-100 ICON 70X	1	Unid	8.166,60	oito mil, cento e sessenta e seis reais e sessenta centavos	8.166,60
2	AMALGAMADOR ODONTOLÓGICO. Tipo capsular. Modo de operação: digital.	KONDENTECH MOD. YG-100	1	Unid	1.111,50	um mil, cento e onze reais e cinquenta centavos	1.111,50
3	BOMBA DE VÁCUO ATÉ 2HP/CV. Potência / vácuo: 0,5 HP / 450 mmHg	SCHUSTER SUCTRON ELETRONIC	1	Unid	5.607,00	cinco mil, seiscentos e sete reais	5.607,00
4	COMPRESSOR ODONTOLÓGICO. Capacidade: mínimo de 30 litros. Potência: 1,0 HP	SCHUSTER S45	1	Unid	4.068,00	quatro mil e sessenta e oito reais	4.068,00
5	CADEIRA ODONTOLÓGICA COMPLETA (equipo/sugador/refletor). Cabeceira articulada. Unidade auxiliar: 1 ponta. Equipos acoplados pneumáticos. Cuba porcelana / cerâmica. Terminais: mínimo de 02. Possui seringa triplice. Canela de rotação: não possui. Contra ângulo: não possui. Peça reta: não possui. Micro motor: não possui. Comando base (botão). Refletor monofocal (20.000 LUX)	D700 MOD. FLEX	1	Unid	12.321,00	doze mil, trezentos e vinte e um reais	12.321,00
6	FOTOPOLIMERIZADOR DE RESINAS. LED com fio	KONDENTECH MOD. LED 6	1	Unid	1.107,00	um mil, cento e sete reais	1.107,00
7	JATO DE BICARBONATO. Base metálica para estabilidade. Desumidificador. Filtro de ar com drenagem automática. Possui Canela	SCHUSTER	1	Unid	2.682,00	dois mil, seiscentos e oitenta e dois reais	2.682,00

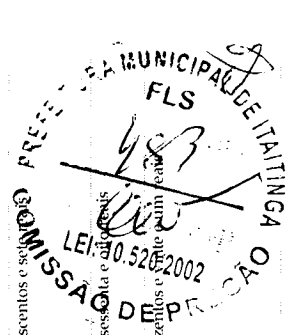

Handwritten signatures and initials at the bottom of the page.



8	ULTRASSOM ODONTOLOGICO. Jato de bicarbonato integrado. Modo de operação digital. Possui SCHUSTER MOD. 1 JETLAXIS SONIC caneta / transdutor do ultra-som autoclavável.	Unid	2.682,00	dois mil, seiscentos e oitenta e dois reais	2.682,00	dois mil, seiscentos e oitenta e dois reais
9	CANEIA DE ALTA ROTAÇÃO: esterilizável em autoclave a 135°C suportando mais de 1000 ciclos, DENIFLEX MOD. 15 possui 420.000 rotações por minuto, confeccionada em aço inox com canais arredondados peça SIGMA AIR 35 paralelos ao corpo da caneta, sistema de conexão dois furos spray triprio para refrigeração da broca, controle da rotação através do pedal da comando, turbina balanceada, rolamentos brocas por pressão sobre a cabeça da caneta sem a utilização de saca-brocas, baixo nível de ruído, baixo consumo de ar (35 litros/mim), pressão de trabalho ao PSI, alto toque axial e radial e é esterilizável em autoclave a 135°C suportando mais de 1000 ciclos de peso máximo 60,5g. Garantia mínima de 12(doze) meses contados a partir da data de entrega/instalação dos equipamentos, devidamente testados e comprovado o perfeito estado de funcionamento do mesmo, contra defeitos de fabricação	Unid	1.107,00	um mil, cento e sete reais	16.605,00	dezesseis mil, seiscentos e cinco reais
10	CONTRA ÂNGULO: Esterilizável em autoclave a 135°C suportando mais de 1000 ciclos e acoplável DENTIFLEX MOD. 15 ao micromotor através de sistema intra, com relação de transmissão 1:1, possui corpo em alumínio e FX 110 1:1 latão, giro livre de 360° sobre o micro motor, lãmanho reduzido da cabeça, deve permitir o a utilização de brocas de alta e baixa rotação, fixação da broca de baixa rotação com trava de Garantia mínima de 12(doze) meses contados a partir da data da entrega/ instalação dos equipamentos, devidamente testados e comprovado o perfeito estado de funcionamento dos mesmos, contra defeitos de fabricação.	Unid	526,50	quinhentos e vinte e seis reais e cinquenta centavos	7.897,50	sete mil, oitocentos e noventa e sete reais e cinquenta centavos
11	MICRO MOTOR: Esterilizável e autoclave a 135°C suportando mais de 1000 ciclos, com sistema de DENTIFLEX MOD. 5 conexão 2 furos, sistema intra de encaixe rápido das pontas com giro de 360° das peças acopladas, MI 01 spray externo, com recurso de máximo de 65 litros/mim. E peso máximo de 92g. Garantia mínima de 12 (doze) meses contados a partir da data de entrega/instalação dos equipamentos, devidamente testados e comprovado o perfeito estado de funcionamento dos mesmos, contra defeitos de fabricação.	Unid	487,80	quatrocentos e oitenta e sete reais e oitenta centavos	2.439,00	dois mil, quatrocentos e trinta e nove reais
12	COMPRESSOR DE USO ODONTOLÓGICO: indicado para 2 consultórios com bomba de vácuo (2 SCHUSTER MOD. 3 sugadores). Volume de reservatório 45 litros. Totalmente isento de óleo. Não necessita lubrificação. 550 Reservatório com tratamento interno antioxidante. Chave geral liga/desliga e válvula de segurança. Deve possuir dispositivo de alívio do excesso de pressão. Protetor de sobrecarga de tensão para proteger o motor contra quedas pi picos de tensão desligando-o automaticamente em casos de temperatura excessiva. Alimentação 110v ou 220v - monofásico. Potência do motor 1,13 cv, 4 (quatro) polos, 2 (dois) pistões (cabeçote) assistência em todo Brasil, preferencialmente norte e nordeste. Garantia mínima de 12 (doze) meses contados a partir da data de entrega/instalação dos equipamentos, devidamente testado e comprovado o perfeito estado de funcionamento dos mesmos. Contra defeitos de fabricação.	Unid	2.934,00	dois mil, novecentos e trinta e quatro reais	8.802,00	oito mil, oitocentos e dois reais

VALOR TOTAL DO LOTE: R\$

seletina e três mil, quatrocentos e oitenta e oito reais e sessenta centavos

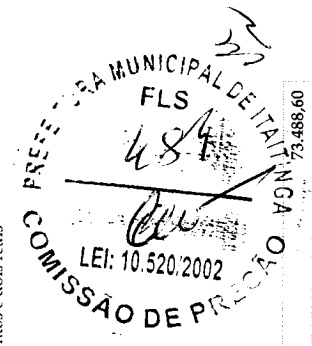

Handwritten signatures and initials.



LOTE 2

Item	Descrição	Marca	Qtde	Unid	Unitário (R\$)	Total (R\$)	VALORES
1	AUTOCLAVE HORIZONTAL DE MESA (até 75 litros). Câmara de esterilização: aço inoxidável. STERMAX MOD. 1 EXTRA (Oferecemos de 12L)	STERMAX MOD. 1 EXTRA	1	Unid	4.581,00 quatro mil, quinhentos e oitenta e um reais	4.581,00 quatro mil, quinhentos e oitenta e um reais	4.581,00
2	AUTOCLAVE HORIZONTAL DE MESA (até 75 litros). Câmara de esterilização: aço inoxidável. STERMAX MOD.SUPER TOP	STERMAX MOD.SUPER TOP	3	Unid	15.273,00 quinze mil, duzentos e setenta e três reais	45.819,00 quarenta e cinco mil, oitocentos e dezenove reais	45.819,00
VALOR TOTAL DO LOTE: R\$ cinquenta mil, quatrocentos reais							50.400,00

LOTE 3

Item	Descrição	Marca	Qtde	Unid	Unitário (R\$)	Total (R\$)	VALORES
1	AUTOCLAVE HORIZONTAL DE SOLO (pequeno porte). Rack para carga: possui.Carro para rack: possui.Carro para rack: possui.Chaparia externa: aço inoxidável. Osmose reversa: possui.Impressora: possui. Capacidade de MOD. AC-127 90 a 105 litros. Tipo de porta deslizante. Painel de comando microprocessado. Câmara interna: inox AISI 304 ou superior. Alimentação de vapor: gerador próprio.	ORTOSINTESE	2	Unid	77.850,00 setenta e sete mil, oitocentos e cinquenta reais	155.700,00 cento e cinquenta e cinco mil, setecentos reais	155.700,00

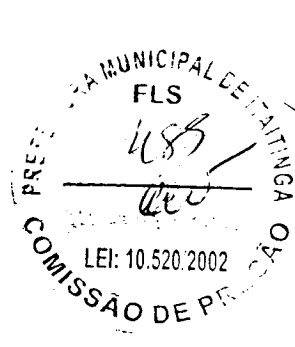

Handwritten signatures and initials.



146.538,00 cento e quarenta e seis mil, quinhentos e trinta e oito reais

146.538,00 cento e quarenta e seis mil, quinhentos e trinta e oito reais

Unit

1

ORTOSINTESE MOD. ID 290

2 LAVADORA TERMODESINFECTORA - Capacidade da câmara interna mínima de 250 litros para utilização em processos de desinfecção térmica em materiais usados ou contaminados passíveis de unidade ou temperatura. Câmara construída em aço inoxidável tipo ANSI 316 com alta resistência a corrosão. Deve possuir: sistema de válvulas para engate-rápido, conexões de água válvulas de fechamento e abertura automáticas, câmara com sistema para encaixe de prateleiras, painel frontal com display em cristal líquido para acompanhamento dos ciclos, sistema de bomba peristáltica (mínimo 02) com controle de injeção de detergentes, com regulagem de temperatura da água, sistema hidráulico com tubulação em inox e nylon. O equipamento deve ter 02 portas com sistema por elevação vertical/ guilhotina com estrutura em aço inox e vidro temperado. Sistema de tratamento de água por osmose reversa com capacidade de produção de água tratada de 30 litros/ hora e reservatório de água tratada instalado internamente no equipamento com capacidade para 50 litros. Sistema de secagem por turbina para circulação de ar quente filtrado por filtro absoluto e de vácuo para materiais em geral e em especial para traqueias incorporado no equipamento, deve possuir 01 rack para instrumentais, 01 rack para traqueias com no mínimo 16 boxais, 01 rack para tubos, nebulizadores e linhas de pvc ou silicone. Comando microprocessador touch screen, por display com 8 programas de lavagem e desinfecção pré-programados e acessíveis para alteração/ intervenção do usuário por intermédio de uma senha. Impressora matricial com 40 colunas para registro dos ciclos e dos parâmetros utilizados. Entrada independente para validação e sensores de temperatura. Acessórios: 01 rack de carga, 02 carros de transporte, 01 rack para materiais de anestesia e 01 para materiais de ventilação, 03 cestos para instrumental em tamanhos diferentes, 01 cesto para utensílios e 03 cestos com furos pequenos com tamanhos diferentes. A alimentação elétrica será definida pela entidade compradora.

VALOR TOTAL DO LOTE: R\$

302.238,00

trezentos e dois mil, duzentos e trinta e oito reais

LOTE 4

Item	Descrição	Marca	Qtd	Unit	Unitário (R\$)	VALORES	
1	BRACADEIRA PARA INJEÇÃO. Com estrutura em aço inox, com apoio para braço tipo concha em aço inox, com base em metal inoxidável e com peso suficiente para garantir a estabilidade do apoio de braço, com variação de altura que abranja a faixa de 0,80m e altura máxima de 1,00 m.	TUBOMED	7	Unit	328,50	2.299,50	
						Total (R\$)	dois mil, duzentos e cinquenta e seis reais e cinquenta centavos
2	BIOMBO. Material de confecção: aço / ferro pintado. Rodízios: possui. Tamanho: triplô.	TUBOMED	3	Unit	414,00	1.242,00	
						Total (R\$)	um mil, duzentos e quarenta e dois reais e doze centavos
3	CARRO DE CURATIVOS. Material de confecção: aço / ferro pintado. Acessórios: balde e bacia.	TUBOMED	2	Unit	577,80	1.155,60	
						Total (R\$)	um mil, cento e cinquenta e cinco reais e sessenta centavos
4	CARRO MACA SIMPLES. Material de confecção: aço inoxidável. Possui suporte de soro. Possui grades laterais. Acessório: colchonetes	TUBOMED	3	Unit	4.212,00	12.636,00	
						Total (R\$)	doze mil, seiscentos e trinta e seis reais
5	CADEIRA DE RODAS PARA OBESO. Material de confecção: aço / ferro pintado. Braços fixo. Pés CARONE fixos. Elevação de pernas: possui. Suporte de soro: possui.	MOD.OBESO GPI	1	Unit	1.755,00	1.755,00	
						Total (R\$)	um mil, setecentos e cinquenta e cinco reais

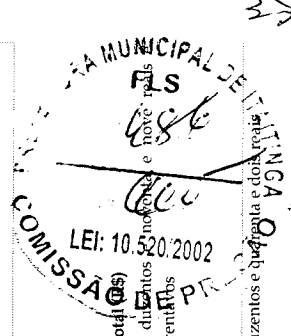

Handwritten signatures and initials



6	CADEIRA DE RODAS PARA ADULTO. Pés removível. Material de confecção: aço / ferro pintado. CARONE MOD. 1 LAGOINHA CD 31	Unid	1.490,40	um mil, quatrocentos e noventa reais e quarenta centavos	1.490,40	um mil, quatrocentos e noventa reais e quarenta centavos
7	CADEIRA DE RODAS PEDIATRICA. Material de confecção: aço / ferro pintado. Braços: fixo. Pés: CARONE removível. Elevação de pernas: possui. Suporte de sorro: possui.	Unid	1.305,00	um mil, trezentos e cinco reais	1.305,00	um mil, trezentos e cinco reais
8	CADEIRA PARA COLETA DE SANGUE. Material de confecção: aço / ferro pintado. Braçadeira TUBOMED regulável.	Unid	729,00	setecentos e vinte e nove reais	729,00	setecentos e vinte e nove reais
9	FOCO REFLETOR AMBULATORIAL. Iluminação halogenio. Haste flexível	Unid	868,50	oitocentos e sessenta e oito reais e cinquenta centavos	868,50	oitocentos e sessenta e oito reais e cinquenta centavos
10	LANTERNA CLINICA. Material de confecção: alumínio. Tipo LED	Unid	88,20	oitenta e oito reais e vinte centavos	88,20	oitenta e oito reais e vinte centavos
11	MOCCHO. Material de confecção: aço / ferro pintado. Possui encosto. Regulagem de altura a gás.	Unid	282,60	duzentos e oitenta e dois reais e sessenta centavos	282,60	duzentos e oitenta e dois reais e sessenta centavos
12	MESA DE MAYO. Material de confecção: aço / ferro pintado.	Unid	279,00	duzentos e setenta e nove reais	279,00	um mil, trezentos e noventa e cinco reais
13	MESA GINECOLOGICA. Posição do leito: fixo. Material de confecção: madeira com gabinete.	Unid	3.285,00	três mil, duzentos e oitenta e cinco reais	3.285,00	três mil, duzentos e oitenta e cinco reais
14	MESA DE EXAMES. Posição do leito: móvel. Material de confecção: aço / ferro pintado. Gabinete TUBOMED com portas e gavetas: não possui. Acessório: suporte para papel.	Unid	670,50	seiscentos e setenta reais e cinquenta centavos	670,50	dois mil e onze reais e cinquenta centavos
15	SUPORTE DE SORO. Material de confecção: aço / ferro pintado. Tipo pedestal altura regulavel.	Unid	268,20	duzentos e sessenta e oito reais e vinte centavos	268,20	um mil, trezentos e quarenta e um reais
16	BIOMBO PLUMBIFERO espessura mínimo de 02mm tipo curvo	Unid	2.421,00	dois mil, quatrocentos e vinte e um reais	2.421,00	sete mil, duzentos e sessenta e três reais
17	ARMARIO VITRINE.	Unid	628,20	seiscentos e vinte e oito reais e vinte centavos	628,20	noventa mil, quatrocentos e vinte e três reais
18	CARRO PARA TRANSPORTE DE MATERIAS DIVERSOS - especificações físicas: material de confecção polipropileno / similar, com capacidade mínima de 200 litros.	Unid	351,00	trezentos e cinquenta e um reais	351,00	três mil, quinhentos e dez reais
19	CADEIRA - Especificações física: material de confecção em aço / ferro pintado; s/ rodízios; s/ braços; MAPA MOVES s/ regulagem de altura; assento/ encosto em polipropileno.	Unid	70,74	setenta reais e setenta e quatro centavos	70,74	noventa e nove reais e trinta e seis centavos

VALOR TOTAL DO LOTE: R\$

cinquenta e nove mil, setecentos e quarenta e oito reais e sessenta e seis centavos

LOTE 5

Item	Descrição	Marca	Qtd	Unid	Unitário (R\$)	VALORES
1	BISTURI ELETRICO (até 165W) Função bipolar: possui. Microprocessador: mínimo de 100w. Potencia: EMAI BPI50S	MOD. 2	Unid	Unid	3.705,30	7.410,60
2	CILINDRO DE GASES MEDICINAIS. Material de confecção: alumínio. Capacidade: mínimo de 03 MATSA litros. Suporte com rodizio: não possui. Acessórios: válvula, manômetro e fluxômetro.	MOD. 03 MATSA	Unid	Unid	2.385,00	9.540,00
3	CRIOCAUTERIO. Tipo de gás: nitrogênio. Suporte com rodízios: possui. Quantidade de ponteiros: ROMED+UNITEC+1 mínimo de 05 XOLANI	ROMED+UNITEC+1 XOLANI	Unid	Unid	8.064,00	8.064,00

COMISSÃO DE LICITAÇÃO
LEI: 10.520/2002
Total(R\$) sete mil, quatrocentos e trinta e seis centavos

PRE: 59.748,66



4	COLPOSCÓPIO. Braços: possui. Câmera: possui. Monitor: possui. Aumento: fixo. 7000F	MEDPEJ MOD. PE-2	Unid	21.312,00	vinte e um mil, trezentos e doze reais	42.624,00	quarenta e dois mil, seiscentos e vinte e quatro reais
5	CENTRIFUGA LABORATORIAL. Tipo para tubos - min. 04 amostras. Tecnologia digital. 4000-BI	DAIKI MOD. DT-2	Unid	4.482,00	quatro mil, quatrocentos e oitenta e dois reais	8.964,00	oito mil, novecentos e sessenta e quatro reais
6	CENTRAL DE NEBULIZAÇÃO. Suporte com rodízios: não possui. Número com saídas simultâneas: OLIDDEF MOD. C71 1	PLUS	Unid	2.808,00	dois mil, oitocentos e oito reais	2.808,00	dois mil, oitocentos e oito reais
7	DETECTOR FETAL. Tipo: portátil. Tecnologia digital. mínimo de 04. Potência: mínimo de 14 de HP	MEDPEJ MOD. DF 5	Unid	805,50	oitocentos e cinquenta e cinco reais e cinquenta centavos	4.027,50	quatro mil e vinte e sete reais e cinquenta centavos
8	DERMATOSCOPIO. Aumento 10x. Iluminação: halogenio. 70001D	MD MOD. SIGMA 1	Unid	1.674,00	um mil, seiscentos e setenta e quatro reais	1.674,00	um mil, seiscentos e setenta e quatro reais
9	DESTILADOR DE ÁGUA. Especificação: mínimo de 2 litros/hora	QUIMIS	1	1.142,10	um mil, cento e quarenta e dois reais e dez centavos	1.142,10	um mil, cento e quarenta e dois reais e dez centavos
10	ESTIETOSCOPIO ADULTO. Tipo: duplo. Auscultador: aço inoxidável	PAMED	3	86,85	oitenta e seis reais e oitenta e cinco centavos	260,55	duzentos e sessenta reais e cinquenta e cinco centavos
11	ESTIETOSCOPIO INFANTIL. Auscultador: aço inoxidável. Tipo: duplo.	PAMED	4	86,85	oitenta e seis reais e oitenta e cinco centavos	347,40	trezentos e quarenta e sete reais e quarenta centavos
12	ESFIGMOMANOMETRO ADULTO. Material de confecção: tecido em algodão. Braçadeira/fecho: PAMED metal.	PAMED	7	109,80	cento e nove reais e oitenta centavos	768,60	setecentos e sessenta e oito reais e sessenta centavos
13	ESFIGMOMANOMETRO INFANTIL. Material de confecção: tecido em algodão. Braçadeira/fecho: PAMED metal.	PAMED	6	109,80	cento e nove reais e oitenta centavos	658,80	seiscentos e cinquenta e oito reais e oitenta centavos
14	ESFIGMOMANOMETRO OBESO. Material de confecção: tecido em algodão. Braçadeira / fecho: PAMED metal	PAMED	2	117,00	cento e dezessete reais	234,00	duzentos e trinta e quatro reais
15	LARINGOSCOPIO ADULTO. Composição: 5 lâminas aço inox	MD	2	1.215,00	um mil, duzentos e quinze reais	2.430,00	dois mil, quatrocentos e trinta reais
16	MICROSCOPIO LABORATORIAL BÁSICO. Tipo: binocular. Ocular: 10x e 16x. Objetivas: 05 QUIMIS MOD. 2	QUIMIS MOD. 2	Unid	8.964,00	oito mil, novecentos e sessenta e quatro reais	17.928,00	dezesete mil, novecentos e vinte e oito reais
17	NEBULIZADOR PORTATIL. Tipo: ultrassônico. Número de saídas simultâneas: 01.	NS	1	369,00	trezentos e sessenta e nove reais	369,00	trezentos e sessenta e nove reais
18	NEFATOSCOPIO. Material de confecção: aço / ferro pinlado. Tipo parede / 1 corpo	TUBOMED	3	585,00	quinhentos e oitenta e cinco reais	1.755,00	um mil, setecentos e cinquenta e cinco reais
19	OTOSCOPIO. Bateria convencional. Composição: fibra optica com no mínimo 05 espelhos reusáveis. MD MOD. MARK 6	MD MOD. MARK 6	Unid	1.407,60	um mil, quatrocentos e sete reais e sessenta centavos	8.445,60	oito mil, quatrocentos e sessenta e seis reais e sessenta centavos
20	OXIMETRO DE PULSO. Oxímetro portátil, saturação periférica oxigênio 110/220V , autonomia MD MOD. UT-100	MD MOD. UT-100	7	3.708,00	três mil, setecentos e oito reais e trinta centavos	25.956,00	vinte e cinco mil, novecentos e cinquenta e seis reais e trinta centavos
21	OFTALMOSCOPIO. Bateria: convencional. Composição: mínimo de 3 aberturas e 19 lentes. 3000	MD MOD. OMMI 6	Unid	1.224,00	um mil, duzentos e vinte e quatro reais	7.344,00	sete mil, trezentos e quarenta e quatro reais
22	SELADORA. Aplicação: grau cirúrgico. Tipo: automática/continua. Controle de temperatura: SISPACK	SISPACK	4	11.070,00	onze mil e setenta reais	44.280,00	quarenta e quatro mil, duzentos e oitenta e seis reais

SECRETARIA MUNICIPAL DE ITARANGA
COMISSÃO DE LICITAÇÃO Nº 010.528/2002
FLS
10/05/2002



23 CARDIOTOCÓGRAFO PORTÁTIL - equipamento digital e microprocessado para detecção, indicação MEDPEJ MOD. 5 Unid 19.170,00 dezenove mil, cento e setenta e nove reais 95.850,00 noventa e cinco mil, oitocentos e cinquenta reais

dos batimentos cardíacos fetais gemelares (bcf) e da contração uterina (cum); indicação dos parâmetros simultaneamente de bcf1, bcf2 e cum, na faixa de 30-240 bpm para bcf e na faixa de 0-99 mmHg para cum, com exibição em displays digitais numéricos independentes; impressão dos registros gráficos dos parâmetros bcf1, bcf2, cum e fm, através de impressora térmica acoplada ao equipamento; - função de alimentação do papel; - velocidade de impressão: 10, 20, 30 mm/min; - contraste de impressão: 1, 2, 3 passos; - programação de período de impressão: 0 (desligado), 10, 20, 30, 50 60 min com auto-stop e auto-start de impressão quando perde o sinal do batimento cardíaco fetal; - zoom do registro gráfico. Possuir saída serial rs 232 para central de monitoração e possibilidade de comunicação wireless (sem fio) via bluetooth. Acompanha: - 2 transdutores de ultrassom permitindo monitoração gemelar; - 1 transdutor para cum com respectivas cintas abdominais ajustáveis e reusáveis; - 1 marcador de eventos; - 1 estimulador sonoro; - 1 tubo de gel; - 1 pacote de papel para termossensível; peso máximo aproximado: 6 kg. alimentação: comutação automática de voltagem da rede elétrica (100-220 vac) e possibilidade de operação por bateria interna recarregável com duração mínima de 2 horas apresentação na proposta do certificado de conformidade com as normas IEC 60601-1 - classe I tipo bf e IEC 60601-1-2 - nível b.

VALOR TOTAL DO LOTE: R\$

292.881,15

duzentos e noventa e dois mil, oitocentos e oitenta e um reais e quinze centavos

LOTE 6

Item	Descrição	Marca	Qtde	Unid	Unitário (R\$)	VALORES	Total (R\$)
1	DEA - DESFIBRILADOR EXTERNO AUTOMÁTICO. Acessório: 1 eletrodo. Bateria mínima de 50 INSTRAMED choques. Tela de ECG; não possui.	INSTRAMED MOD. ISIS	6	Unid	14.499,00	86,994,00	oitenta e seis mil, novecentos e noventa e quatro reais
2	ELETROCARDIOGRAFO. Número de canais: 03. Bateria interna: possui. Tela LCD: não possui. Memória: possui. Suporte com rodízios: não possui. Exame em computador: não possui.	EMAIMOD.EX-03	6	Unid	8.874,00	53.244,00	cinquenta e três mil, duzentos e quarenta e quatro reais





3 DESFIBRILADOR/MONITOR BIFÁSICO, com marca passo - desfibrilador portátil com tecnologia de INSTRAMIED 5 Unid 19.404,00 deznoove mil, quatrocentos e 97.020,00 noventa e sete mil e vinte reais

onda bilásica para choque; possibilidade de desfibrilação em modo sincronizado (cardioversão) e não MOD. sincronizado; desfibrilador manual com escala, selecionável no painel frontal), com holão de descarga CARDIOMAX no painel frontal; pás de desfibrilação externa adulta com pediátrica embutida; deve permitir a carga de energia máxima ate 9 segundos com bateria totalmente carregada; monitor de eeg com traçado contínuo através da tela lcd de alta resolução com no mínimo 5"; captação do eeg através de cabo do paciente, eletrodo de multifunção ou através das pás; ter marca-passo transcutâneo integrado de corrente constante (pulso quadrado) e largura de pulso entre 20 a 40ms, com ajuste de frequência entre 40 à 170 ppm no mínimo; detecção da maioria de pulsos de marca-passos implantáveis; deve possuir modos manual e semi automático de desfibrilação (dea); conexão rs232 ou usb ou rj45 para rede via cabo ou wifi, para comunicação dos dados e emissão de alertas; registro de eeg através de papel com largura mínima de 50mm, manual ou automático, após desfibrilação ou qualquer evento acionador de alarme. Deve realizar auto teste para verificar a funcionalidade do equipamento, circuito do eeg, carga e descarga do choque e carga da bateria. Fonte interna para a alimentação em rede alternada 110/220v automático e recarga da bateria; bateria recarregável de ion lítio com autonomia mínima de 4 horas de monitorização contínua de eeg sem a necessidade de troca ou recarga durante este período; deve possuir proteção contra a entrada de líquidos igual ou superior a ipx4. Deve pesar no máximo (+/- 10%) 8kg com a bateria instalada. Acessórios mínimos: 01 conjunto de pás externas; 01 conjunto de pás internas autoclaváveis; 01 cabo de paciente de 3 vias; 01 bateria recarregável ion lítio; 01 conjunto de eletrodo descartável de multifunção; 01 bloco ou rolo de papel para registrador; 01 cabo para marca-passo; 01 cabo de alimentação. Apresentação na proposta do certificado de conformidade com as normas nbr iec 60601.1, nbr iec 60601.2.4 e nbr iec 60601.1.2.

VALOR TOTAL DO LOTE: R\$ 237.258,00 duzentos e trinta e sete mil, duzentos e cinquenta e oito reais

LOTE 7

Item	Descrição	Marca	Qtde	Unid	Unitário (R\$)	VALORES
1	CÂMARA PARA CONSERVAÇÃO DE HEMODERIVADOS / IMUNO / TERMOLÁBEIS, Câmara BIOTECNO MOD. 3 para conservação de imunobiológicos, Termolábeis e medicamentos com capacidade interna de 120 BT- 1100/120 litros, controle de temperatura microprocessado, homogeneização de temperatura, alarmes, leitura de mínima, máxima e atual temperatura, software de gerenciamento, discador telefonico, controlador de tensão elétrica e sistema de emergência para falta de energia elétrica para 48 horas.	BIOTECNO	3	Unid	27.999,00	83.997,00
						oitenta e três mil, novecentos e noventa e nove reais
						Total
						oitenta e três mil, novecentos e noventa e nove reais

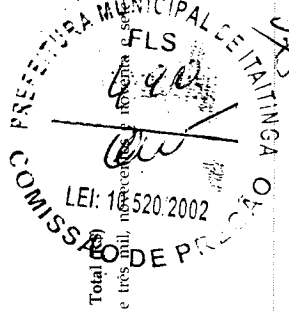

Handwritten signatures and initials.



2 FREEZER CIENTIFICO - Equipamento vertical, de formato externo e interno retangular; Capacidade INIDREL para armazenamento de mínimo 250 litros; Refrigeração com circulação de ar forçado; Câmara BSCGDH interna em aço inoxidável; Com no mínimo quatro gavetas fabricadas em aço inoxidável; Espessura de mínimo 7 cm nas paredes em poliuretano injetado livre de cfc; Equipado com rodízios com freio. Degoelo automático com evaporação de condensado; Painel de comando eletrônico digital microprocessador programável de pelo menos na faixa -15° c a -35° c, temperatura controlada automaticamente por solução; Alarme sonoro de máxima e mínima temperatura; Sistema silenciador de alarme sonoro; Alarme sonoro de falta de energia com bateria recarregável chave geral de energia - liga desliga. Luz interna temporizada com acionamento externo ou com acionamento automático na abertura da porta lensão de acordo com a entidade solicitante.

35.352,00 trinta e cinco mil, trezentos e cinquenta e dois reais

176.760,00 cento e setenta e seis mil, setecentos e sessenta e seis reais

MOD. 5

Unid

VALOR TOTAL DO LOTE: R\$ R\$ 260.757,00

duzentos e sessenta mil, setecentos e cinquenta e sete reais

VALOR GLOBAL DA PROPOSTA: R\$ 1.276.771,41

um milhão, duzentos e setenta e seis mil, setecentos e setenta e um reais e quarenta e um centavos

CONDIÇÕES DA PROPOSTA:

- VALIDADE DA PROPOSTA: 60 (SESENTA) DIAS
- PRAZO DE ENTREGA: CONFORME EDITAL
- PAGAMENTO: CONFORME EDITAL
- GARANTIA DOS EQUIPAMENTOS: 12 (DOZE) MESES
- PROCEDÊNCIA: NACIONAL
- IMPOSTOS FEDERAIS, ESTADUAIS, TAXAS, FRETE, SEGURO E DEMAIS ENCARGOS JÁ INCLUIDOS NOS PREÇOS PROPOSTOS.

O licitante declara que temos pleno conhecimento, aceitação e cumprirá todas as obrigações contidas no anexo I - Termo de Referência deste edital.

Declaramos que nos valores apresentados acima, estão inclusos todos os tributos, encargos trabalhistas, previdenciários, fiscais e comerciais, taxas, fretes, seguros, deslocamentos de pessoal, custos, demais despesas que possam incidir sobre a aquisição dos produtos licitados, inclusive a margem de lucro.

Italo Chuites de Aguiar

Maria do Socorro Bezerra de Vasconcelos
RG: 891100207662 SSPCE - CPF 440.908.113-68

Sócia-Gerente

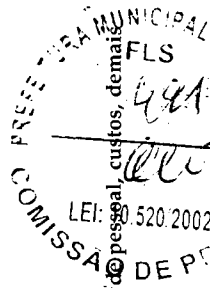



DECLARAÇÃO DA PROPOSTA

A
Prefeitura Municipal de Itaitinga
Ref. Pregão Presencial N° 0911.01/2017/PP

DECLARAÇÃO

A empresa MSB COMERCIO E REPRESENTAÇÕES LTDA-EPP, inscrita no CNPJ sob n° 05.696.303/0001-04 **DECLARA:**,

Que nos preços declarados em nossa proposta já foram computados todos os custos necessários para o atendimento do objeto desta licitação, bem como, todos os impostos, encargos trabalhistas, previdenciários, fiscais e comerciais, taxas, fretes, seguros, deslocamentos de pessoal e quaisquer outros custos ou despesas que incidam ou venham a incidir direta ou indiretamente sobre o prestação dos serviços/fornecimento dos produtos, constantes da proposta, abrangendo, assim, todos os custos com os serviços necessários á execução do objeto em perfeitas condições a manutenção destas condições durante o prazo de contrato. ✓

Ainda que temos pleno conhecimento, aceitação, e cumprirá todas as obrigações contidas no Anexo I - Termo de Referência deste edital.

Pelo que, por ser a expressão da verdade, firma a presente, sob as penas da Lei.

Fortaleza (CE), 22 de Novembro de 2017.

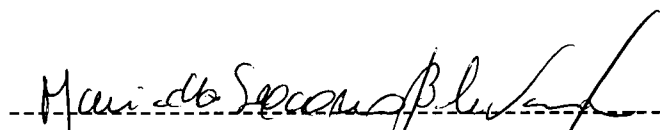
Maria do Socorro B. de Vasconcelos
Sócia Gerente
CPF: 440.908.113-68

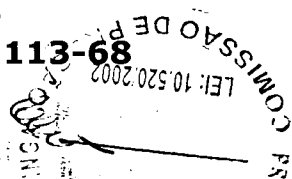

MSB COMERCIO E REPRESENTAÇÕES EPP
Rua Eduardo Garcia, 85 - Aldeota - CEP 60150-100 - Fortaleza - CE
CNPJ/MEF: 05.696.303/0001-04 - IE: 06.679.804-3
Tel.: (85) 3264-3385 - e-mail: mariadosocorro@hotmail.com