

São Paulo, 14 de setembro de 2017.

DE: BAUMER S/A
CNPJ: 61.374.161/0001-30
INSCRIÇÃO ESTADUAL: 456.056.910.118
ENDEREÇO: AV. PREFEITO ANTONIO TAVARES LEITE, 181
PQ DA EMPRESA – MOGI MIRIM – SP
TELEFONE: (19) 3805-7699
FAX: (19) 3805-7551
BANCO: BANCO DO BRASIL – AGÊNCIA: 3362-6 – CONTA CORRENTE: 14928-4

A
PREFEITURA MUNICIPAL DE ITAITINGA
AV. CORONEL VIRGILIO TÁVORA, 1710
BAIRRO: ANTONIO MIGUEL
ITAITINGA - CE

REF.: PREGÃO PRESENCIAL Nº 1808.01/2017/PP
ABERTURA: 19/09/2017, ÀS 14:00H.

OBJETO: AQUISIÇÃO DE MATERIAL PERMANENTE DESTINADOS A ATENDER À REDE DE ATENÇÃO BÁSICA DOS PSFS VINCULADOS A SECRETARIA DE SAÚDE DO MUNICÍPIO DE ITAITINGA/CE.

Senhor pregoeiro,
Declaramos ter pleno conhecimento, aceitação e que cumprimos todas as obrigações contidas no anexo I – Termo de Referência deste edital.

PROPOSTA DE PREÇOS

ITEM	ESPECIFICAÇÃO	UND	QTDE	MARCA	VALOR UNITÁRIO	VALOR TOTAL
62	AUTOCLAVE HORIZONTAL DE SOLO	Und	2	Baumer	R\$ 75.000,00	R\$ 150.000,00
VALOR UNITÁRIO DO ITEM: R\$ 75.000,00 (SETENTA E CINCO MIL REAIS) VALOR GLOBAL DO ITEM: R\$ 150.000,00 (CENTO E CINQUENTA MIL REAIS)						
63	LAVADORA TERMODESINFECTORA	Und	01	Baumer	R\$ 159.900,00	R\$ 159.900,00
VALOR UNITÁRIO DO ITEM: R\$ 159.900,00 (CENTO E CINQUENTA E NOVE MIL E NOVECENTOS REAIS) VALOR GLOBAL DO ITEM: R\$ 159.900,00 (CENTO E CINQUENTA E NOVE MIL E NOVECENTOS REAIS)						

VALOR GLOBAL DA PROPOSTA: R\$ 309.900,00 (TREZENTOS E NOVE MIL E NOVECENTOS REAIS)



ITEM 62 – QDE 02

AUTOCLAVE HORIZONTAL DE SOLO

Autoclave horizontal com capacidade de 100 litros, destinado à esterilização de material de densidade como campos e roupas cirúrgicas, instrumentais e utensílios empacotados ou não, vidros, luvas, seringas, borrachas, indicado para uso em hospitais, unidades de pronto socorro e atenção ambulatorial; clínicas médicas e odontológicas, laboratórios de análise clínicas e laboratórios para controle de qualidade. Utiliza vapor saturado de água sob pressão com fase de condicionamento da carga com remoção de ar através de pulsos de vácuo e pressão de vapor e secagem sob vácuo. Câmaras interna e externa construídas em aço inoxidável AISI 304, com 3,12 mm de espessura, dimensionadas de acordo com norma ASME - ASME, Tubulações soldadas na câmara de esterilização e no gerador de vapor em aço inox 316. Outras tubulações para linhas de suprimento e drenagem em ligas de cobre. Estrutura de suporte da câmara: construída em cantoneiras de aço com proteção anticorrosiva. Pés reguláveis permitem o nivelamento do sistema. Entrada de validação independente na lateral da câmara permite a introdução de sensores para coleta de dados de temperatura do processo. Acesso por tubulação de 1" de diâmetro com Rosca BSP. Dreno da câmara interna protegido por filtro em chapa perfurada de aço inox. Gabinete frontal do esterilizador executado em chapa de aço. Porta em chapa aço inox. Guarnição de silicone: de secção redonda, ativada por pressão de vapor, que mantém a vedação da porta durante o processo de esterilização. Painel de comando: na face de carregamento do esterilizador, contendo o comando microprocessado e sua interface gráfica interface gráfica; chave liga/desliga da alimentação elétrica do esterilizador; botão de partida; manômetro para leitura de pressão da câmara externa, manovacuômetro para leitura de vácuo e pressão da câmara interna, ambos com glicerina para permitir leituras estáveis e botão de emergência. O painel contém ainda a impressora para documentação do processo. Comando eletrônico microprocessado com interface gráfica touch screen de 4,3" Permite a configuração do idioma da interface pelo usuário, com opções para o idioma português, inglês e espanhol. Impressora instalada no painel frontal do esterilizador, a impressora permite a documentação do processo com registros da hora de início do processo, dados de tempo, temperatura da câmara interna durante o processo de esterilização, início do ciclo, fases do ciclo, início e término da fase de exposição e indicação de local para assinatura do operador e supervisor da unidade. Controle de pressão da câmara externa por pressostato mecânico de diferencial fixo. Manômetro referencial, instalado no painel frontal do esterilizador para informação da pressão na câmara ao operador. Válvulas de comando solenoides controlam a entrada de vapor para a câmara interna e a saída do dreno, além das demais linhas de suprimento. O esterilizador possui 3 ciclos de esterilização, com perfil definido para materiais de superfície e densidade (sólidos, pacotes, etc), sendo Ciclo para esterilização a 121°C, 134°C e teste Bowie & Dick. Programação Flexível: Os ciclos permitem a programação de seus parâmetros, as temperaturas dos ciclos são fixas, mas outros parâmetros são configuráveis. Sistema eletrônico de controle de temperatura na câmara interna através de termoresistor de platina - PT-100 classe A - localizado junto ao dreno de eliminação de condensado da câmara interna. Gerador de vapor construído em aço inoxidável AISI 316L, com abastecimento automático através de bomba centrífuga de água e resistência blindada em aço inoxidável AISI 316 eletropolida com 12 kW de potência e sistema de osmose reversa.

RMS: 10345500099

Marca: Baumer

Ref: NURSE II B0108-100

ITEM 63-QDE 01

LAVADORA TERMODESINFECTORA

Para lavagem, enxágüe e desinfecção térmica automática de instrumentais, utensílios, vidrarias de laboratório, tubos e acessórios para anestesia, tubos de sucção e outros.

Dotado de duas portas de fechamento e deslizamento vertical automático. Bandejas de lavagem e apoio inferior e braços giratórios acompanhar o equipamento.

Dimensões internas da câmara de 287 litros.

Estrutura em perfil de aço inoxidável 304. Câmara interna em aço inox AISI-316, acabamento polido sanitário e iluminação interna através de lâmpada fluorescente. Possui fundo cônico para facilitar a drenagem e garantir que não haja resquícios dos materiais lavados. Dotado de grelhas para retenção de particulados.

Câmara com entrada de validação, para posicionamento de 24 ou mais canais de temperatura com sensores tipo "t".

Handwritten notes and signatures on the right side of the page, including the number 507 and various initials.



02 portas de fechamento vertical automático com visor de vidro duplo temperado, construídas em aço inoxidável AISI-304. Vedação da porta por injeção de ar comprimido contra um anel em pura borracha de silicone. Dotada de sistema de segurança anti-esmagamento e que impeça a abertura simultânea das portas, a fim de evitar riscos de contaminação ambiental.

Manutenção apenas frontal com sistema de abertura total.

Bomba de circulação de água nas fases de lavagem, enxágüe e desinfecção térmica. Injeção de água sobre pressão nas tubulações dos racks e nos braços rotativos. Sistema programável de dosagem para controle de injeção de detergentes enzimáticos através de 3 bombas dosadoras peristálticas.

Sistema hidráulico com tubulações em aço inoxidável e válvulas em latão.

Unidade de Secagem deve estar acoplada à parte superior do equipamento, permitindo a secagem dos materiais e instrumentais através da circulação de ar quente filtrado no interior da câmara.

Deve prever uma turbina amplamente dimensionada para direcionamento do ar coletado do ambiente externo através de filtro absoluto tipo HEPA. Ar aquecido através de trocador de calor, através de resistências elétricas. Tempo e a temperatura de secagem são programados por software.

Comando CLP Siemens com tela touch screen colorida de simples operação que permita ao operador a configuração de cada uma das fases do ciclo. Permitindo armazenagem no mínimo 30 ciclos configuráveis pelo usuário, e definição do tempo e temperatura nas fases do processo.

O sistema deverá prever condições básicas de comunicação à distância através de modem e ou sistema supervisorio para manutenção remota integrado à engenharia e ou sistema de suporte de atendimento técnico do fabricante.

Sistema eletrônico de controle de temperatura na câmara interna se dá através de termoresistor PT-100 classe A.

Disjuntor DR. Sistema de boiler para aquecimento da água.

Permite o uso dos conceitos de ajustes de parâmetros em processo de validação tipo Ao. (Conceito de melhoria da performance do perfil de ciclos).

Sistema de registro através de impressora no lado de descarga, embutida no painel frontal com registros de hora de início de processo, dados de tempo, temperatura da câmara interna durante o processo, início do ciclo, fases do ciclo, início e termino da fase exposição e indicação de local para assinatura do operador e supervisor da unidade.

O equipamento deverá permitir no mínimo 8 fases em um ciclo, destacando as 5 fases principais: enxágüe, lavagem, desinfecção, umectação e secagem.

Segurança, não permite que ações ou parâmetros estejam fora das faixas ou condições necessárias de operação, tornado o equipamento extremamente confiável. Deve possuir alarmes sonoro e visual, termostato de segurança para proteção das resistências elétricas, dando proteção no caso de sobrecarga elétrica, botão de emergência no painel de carga e descarga que ao ser acionado desliga imediatamente o equipamento e realiza a drenagem da câmara e níveis de proteção por senha.

Certificado de Registro do produto emitido pela ANVISA

Acessórios inclusos:

2 Carros de Transporte Externo em aço inoxidável

1 Rack de carga para instrumental em aço inoxidável

1 Rack para Anestesia/ Assistência Ventilatória

1 Sistema de osmose reversa de vazão de 60 l/h com reservatório.

3 Cestos p/Instrumental

3 Cesto com furos pequenos

1 Cesto p/Utensílios

Modelo: TW-E2000-287P

Marca: Baumer

RMS: 10345500051



BAUMER

"CONDIÇÕES GERAIS DE VENDA:"

VALIDADE DA PROPOSTA

60 (sessenta) dias.

PRAZO DE ENTREGA

05 (cinco) dias úteis (Conforme Edital)

CONDIÇÕES DE PAGAMENTO

30 (trinta) dias (Conforme Edital).

FRETE / SEGURO

CIF - Por conta da BAUMER S/A.

IMPOSTOS - Inclusos.

GARANTIA: Conforme Edital.

PROPONENTE

Baumer S/A

Av. Prefeito Antônio Tavares Leite, 181.

13803.330 - Mogi Mirim - SP

Central de Vendas (11) 3670.0000

CNPJ - 61.374.161/0001-30

IE - 456.056.910.118

Bradesco - Conta Corrente 39459-9 - Agência 3368-5

Banco Brasil - Conta Corrente 14928-4 - Agência 3362-6

E-mail - cristina@crsmedical.com.br; licitacao@crsmedical.com.br.

Contato - Cristina Dias

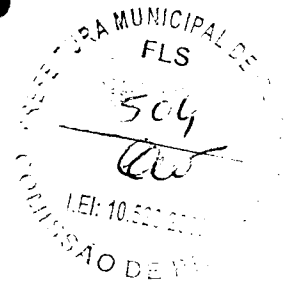

Atenciosamente,

Marcio Rodrigues de Oliveira
BAUMER S/A
MÁRCIO RODRIGUES DE OLIVEIRA
RG. Nº 96013004896-SSP/CE
CPF: 923.465.963-53

8. TAB. DE NOTAS E PROTESTO DE TITULOS
TAB. AGUIAR-Fortaleza-CE/Tel:85-3466-7777
VALIDO SOMENTE COM SELO DE AUTENTICIDADE
Reconhecido por SEMELHANÇA a firma de:
[CAD-FTV33]-MARCIO RODRIGUES DE OLIVEIRA.
Fortaleza, 18 de Setembro de
2017-14:39:28
Em testemunho de verdade.
Jade Pavel Cordeiro Santos
JADE PAVEL CORDEIRO SANTOS
ESCREVENTE AUTORIZADA



Handwritten notes: 04/11, 25, 19, 2

São Paulo, 15 de setembro de 2017.

DE: BAUMER S/A
CNPJ: 61.374.161/0001-30
INSCRIÇÃO ESTADUAL: 456.056.910.118
ENDEREÇO: AV. PREFEITO ANTONIO TAVARES LEITE, 181
PQ DA EMPRESA - MOGI MIRIM - SP
TELEFONE: (19) 3805-7699
FAX: (19) 3805-7551
BANCO: BANCO DO BRASIL - AGÊNCIA: 3362-6 - CONTA CORRENTE: 14928-4

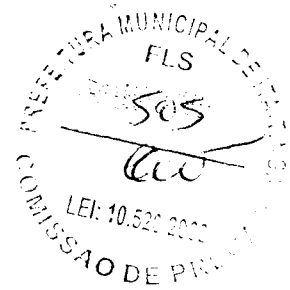

A
PREFEITURA MUNICIPAL DE ITAITINGA
AV. CORONEL VIRGILIO TÁVORA, 1710
BAIRRO: ANTONIO MIGUEL
ITAITINGA - CE

REF.: PREGÃO PRESENCIAL Nº 1808.01/2017/PP
ABERTURA: 19/09/2017, ÀS 14:00H.

OBJETO: AQUISIÇÃO DE MATERIAL PERMANENTE DESTINADOS A ATENDER À REDE DE ATENÇÃO BÁSICA DOS PSFS VINCULADOS A SECRETARIA DE SAÚDE DO MUNICÍPIO DE ITAITINGA/CE.

DECLARAÇÃO DE PROPOSTA DE PREÇOS

Baumer S/A, sediada a Av. Pref. Antônio Tavares Leite, 181, Mogi Mirim, SP, inscrita no CNPJ/MF sob nº 61.374.161/0001-30, DECLARA, sob as penas da Lei, para todos os fins de direito a que se possa prestar, especialmente para fins de prova em processo licitatório, Nº 1808.01/2017, junto ao Município de Itaitinga/CE, que, estão computados todos os custos necessários para o atendimento do objeto desta licitação, bem como, todos os impostos, encargos trabalhistas, previdenciários, fiscais e comerciais, taxas, fretes, seguros, deslocamento de pessoal, e quaisquer outros custos ou despesas que incidam ou venham a incidir direta ou indiretamente sobre a prestação dos serviços, constantes da proposta, abrangendo, assim, todos os custos com os serviços necessários à execução do projeto em perfeitas condições a manutenção destas condições durante o prazo de contrato.

Pelo que, por ser a expressão da verdade, firma o presente, sob as penas da Lei.

S. TAB. DE NOTAS E PROTESTO DE TITULOS
TAB. AGUIAR-Fortaleza-CE/Tel:85-3466-7777
VALIDO SOMENTE COM SELO DE AUTENTICIDADE

Reconheço por SEMELHANÇA a firma de:
[CGAD:FTVZ]-MARCIO RODRIGUES DE OLIVEIRA.
Fortaleza, 18 de Setembro de
2017-14:39:09

Em testemunho de verdade.

JADE PAVEL CORDEIRO SANTOS
Selo de Autenticidade Autorizada

Atenciosamente,

BAUMER S/A
MÁRCIO RODRIGUES DE OLIVEIRA
RG. Nº 96013004896-SSP/CE
CPF: 923.465.963-53

05
CR
CR

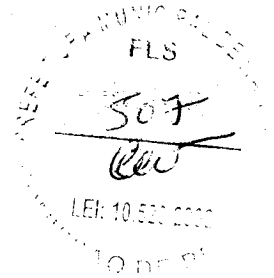

FABRICANTE : COVIDIEN IIC - ESTADOS UNIDOS DA AMÉRICA
 DISTRIBUIDOR : COVIDIEN IIC - ESTADOS UNIDOS DA AMÉRICA
 RFQ2
 CLASSE : III 10349000391
 80018 - EQUIPAMENTO - Alteração de Software
 Categorias 25351.006280/2013-63
 CATETER DE ABLAÇÃO ENDOVENOSA POR RADIOFREQUÊNCIA CLOSUREFAST™ COVIDIEN
 FABRICANTE : COVIDIEN IIC - ESTADOS UNIDOS DA AMÉRICA
 DISTRIBUIDOR : Vention Medical Costa Rica - COSTA RICA
 DISTRIBUIDOR : DIIL EXCEL SUPPLY CHAIN SOLUTIONS - BELGICA
 DISTRIBUIDOR : COVIDIEN ITALIA - ITALIA
 DISTRIBUIDOR : CINCINNATI DISTRIBUTION CENTER - ESTADOS UNIDOS DA AMERICA
 DISTRIBUIDOR : COVIDIEN IHEALTHCARE MEDICAL PRODUCTS (SIANGHAI) MANUFACTURING L.L.C. - CHINA
 DISTRIBUIDOR : KMS COLON PANAMA S.A. - PANAMA
 DISTRIBUIDOR : COVIDIEN IHEALTHCARE - ESTADOS UNIDOS DA AMERICA
 DISTRIBUIDOR : COMERCIAL KENDALL CHILE LTDA. - CHILE
 DISTRIBUIDOR : MALLINCKRODT MEDICAL S.A. DE C.V. - MEXICO
 DISTRIBUIDOR : COVIDIEN IIC - ESTADOS UNIDOS DA AMÉRICA
 DISTRIBUIDOR : DIIL EXCEL - FRANÇA
 DISTRIBUIDOR : COVIDIEN STARKED SERVICES - ESTADOS UNIDOS DA AMÉRICA
 DISTRIBUIDOR : TYCO HEALTHCARE AG SWITZERLAND - SUÍÇA
 DISTRIBUIDOR : Covidien, anteriormente VANDS Medical Technologies Inc. - ESTADOS UNIDOS DA AMÉRICA
 DISTRIBUIDOR : MALLINCKRODT MEDICAL ARGENTINA LTD. - ARGENTINA
 DISTRIBUIDOR : KMS MONTEVIDEO, URUGUAY S.A. - URUGUAI
 CF7-7-60 - Cateter ClosureFast™; CF7-7-100 - Cateter ClosureFast™; CF7-3-60 - Cateter ClosureFast™ 3 cm
 CLASSE : IV 10349000418
 80017 - EQUIPAMENTO - Alteração da Indicação e Finalidade de Uso. Tipo de Operador ou Paciente ou Ambiente de Utilização
 BAUMER S/A 103455-7F
 Autoclave 25351.008027/2010-37
 ESTERILIZADOR A VAPOR
 FABRICANTE : BAUMER S/A - BRASIL
 DISTRIBUIDOR : BAUMER S/A - BRASIL
 III SPEED II: B0111-100; B0111-100P; B0111-140; B0111-140P; B0111-210; B0111-210P; B0111-263; B0111-263P; B0111-300; B0111-300P; B0111-418; B0111-418P; B0111-500; B0111-500P; B0111-542; B0111-542P; B0111-716; B0111-716P; B0111-890; B0111-890P;
 III VAC II: B0110-140; B0110-140P; B0110-200; B0110-200P; B0110-263; B0110-263P; B0110-370; B0110-370P; B0110-418; B0110-418P; B0110-542; B0110-542P; B0110-716; B0110-716P; B0110-890; B0110-890P;
 III VAC MX II: B0112-140; B0112-140P; B0112-200; B0112-200P; B0112-263; B0112-263P; B0112-370; B0112-370P; B0112-418; B0112-418P; B0112-542; B0112-542P; B0112-716; B0112-716P; B0112-890; B0112-890P;
 NURSE II - B0108-100
 CLASSE : III 10345500099
 8073 - EQUIPAMENTO - Alteração por Acréscimo de Equipamento em Registro de Família de Equipamentos de Médio e Pequeno Porte
 BECTON DICKINSON INDÚSTRIAS CIRÚRGICAS LTDA. 1.00334-3
 Agulhas Descartáveis 25351.613128/2010-51
 BD ECLIPSE - AGULHA DE SEGURANÇA
 FABRICANTE : BECTON DICKINSON, S.A. - ESPANHA
 FABRICANTE : Becton Dickinson Medical (S) Pte Ltd - SINGAPORE
 FABRICANTE : BD Medical Surgical - ESTADOS UNIDOS DA AMÉRICA
 FABRICANTE : BECTON DICKINSON AND COMPANY - ESTADOS UNIDOS DA AMÉRICA
 18G X 1 1/2 (1,2 mm X 40 mm)> 21G X 1 TW (0,8 mm X 25 mm)> 21G X 1 1/2 TW (0,8 mm X 40 mm)> 22G X 1 (0,7 mm X 25 mm)> 22G X 1 1/4 TW (0,7 mm X 30 mm) com SmartSlip> 23G X 1 (0,6 mm X 25 mm)> 23G X 1 1/4 (0,6 mm X 30 mm)> 25G X 1 (0,5 mm X 25 mm)> 25G X 1 1/2 (0,5 mm X 40 mm)> 25G X 5/8 (0,5 mm X 16 mm)> 25G X 13 (0,4 mm X 13 mm)> 27G X 1/2 (0,4 mm X 13 mm) com SmartSlip> 30G X 1/2 (0,3 mm X 13 mm)> 30G X 1/2 (0,3 mm X 13 mm) com SmartSlip
 CLASSE : II 10033430591
 8419 - MATERIAL - Retificação de Publicação no D.O.U. - Correção pela ANVISA
 BIOLAB SANUS FARMACÉUTICA LTDA 8.05229-1
 Implantes Absorvíveis 25351.498453/2014-18
 SponVics - biábramato de sódio
 FABRICANTE : MDT INT'L S.A. - SUÍÇA
 DISTRIBUIDOR : HYALTECH LTD. - REINO UNIDO
 DISTRIBUIDOR : MDT INT'L S.A. - SUÍÇA
 - Caixa contendo 1 seringa preenchida de 1,2 ml. - Caixa contendo 2 seringas preenchidas de 1,2 ml.
 CLASSE : IV 80522910004

80132 - MATERIAL - Retificação de Publicação no D.O.U. - Correção pela EMPRESA
 BIOLINE COMERCIAL LTDA 8.01208-2
 Cateteres 25351.100082/2006-36
 CATETER PARA ANGIOPLASTIA CORONARIANA FRYDE-RYK
 FABRICANTE : BALTON LTD - POLÓNIA
 DISTRIBUIDOR : BALTON LTD - POLÓNIA
 CBA2.25x10140; CBA3.5x10140; CBA1.5x10140; CBA2.25x15140; CBA3.5x15140; CBA1.5x15140; CBA2.25x20140; CBA3.5x20140; CBA1.5x20140; CBA2.25x25140; CBA3.5x25140; CBA1.5x25140; CBA2.25x30140; CBA3.5x30140; CBA1.5x30140; CBA2.25x35140; CBA3.5x35140; CBA1.5x35140; CBA2.25x40140; CBA3.5x40140; CBA1.5x40140; CBA2.5x10140; CBA3.75x10140; CBA1.75x10140; CBA2.5x15140; CBA3.75x15140; CBA1.75x15140; CBA2.5x20140; CBA3.75x20140; CBA1.75x20140; CBA2.5x25140; CBA3.75x25140; CBA1.75x25140; CBA2.5x30140; CBA3.75x30140; CBA1.75x30140; CBA2.5x35140; CBA3.75x35140; CBA1.75x35140; CBA2.5x40140; CBA3.75x40140; CBA1.75x40140; CBA2.0x10140; CBA3.0x10140; CBA1.5x15140; CBA2.0x15140; CBA3.0x15140; CBA1.5x20140; CBA2.0x20140; CBA3.0x20140; CBA1.5x25140; CBA2.0x25140; CBA3.0x25140; CBA1.5x30140; CBA2.0x30140; CBA3.0x30140; CBA1.5x35140; CBA2.0x35140; CBA3.0x35140; CBA1.5x40140; CBA2.0x40140; CBA3.0x40140; CBA4.0x10140; CBA2.75x10140; CBA3.5x10140; CBA4.0x15140; CBA2.75x15140; CBA3.5x15140; CBA4.0x20140; CBA2.75x20140; CBA3.5x20140; CBA4.0x25140; CBA2.75x25140; CBA3.5x25140; CBA4.0x30140; CBA2.75x30140; CBA3.5x30140; CBA4.0x35140; CBA2.75x35140; CBA3.5x35140; CBA4.0x40140; CBA2.75x40140; CBA3.5x40140; CBA4.5x10140; CBA3.0x10140; CBA4.5x15140; CBA3.0x15140; CBA4.5x20140; CBA3.0x20140; CBA4.5x25140; CBA3.0x25140; CBA4.5x30140; CBA3.0x30140; CBA4.5x35140; CBA3.0x35140; CBA4.5x40140; CBA3.25x10140; CBA4.5x10140; CBA3.25x15140; CBA4.5x15140; CBA3.25x20140; CBA4.5x20140; CBA3.25x25140; CBA4.5x25140; CBA3.25x30140; CBA4.5x30140; CBA3.25x35140; CBA4.5x35140; CBA3.25x40140; CBA4.5x40140; CBA5.0x10140.
 CLASSE : IV 80120820012
 8032 - MATERIAL - Revalidação de Registro de Família
 Cateteres 25351.100169/2006-11
 CATETER URETERAL DUPLO PIGTAIL
 FABRICANTE : BALTON LTD - POLÓNIA
 DISTRIBUIDOR : BALTON LTD - POLÓNIA
 KMP 3F 142; KMP 3F 162; KMP 3F 182; KMP 4F 162; KMP 4F 182; KMP 4F 202; KMP 4F 164; KMP 4F 184; KMP 4F 204; KMP 5F 242; KMP 5F 262; KMP 5F 282; KMP 5F 302; KMP 5F 244; KMP 5F 264; KMP 5F 284; KMP 5F 304; KMP 6F 242; KMP 6F 262; KMP 6F 282; KMP 6F 302; KMP 6F 244; KMP 6F 264; KMP 6F 284; KMP 6F 304; KMP 7F 242; KMP 7F 262; KMP 7F 282; KMP 7F 302; KMP 7F 244; KMP 7F 264; KMP 7F 284; KMP 7F 304; KMP 8F 242; KMP 8F 262; KMP 8F 282; KMP 8F 302; KMP 8F 244; KMP 8F 264; KMP 8F 284; KMP 8F 304; KMP 8F 242; KMP 8F 262; KMP 8F 282; KMP 8F 302; KMP 8F 244; KMP 8F 264; KMP 8F 284; KMP 8F 304; KMP 10F 242; KMP 10F 262; KMP 10F 282; KMP 10F 302; KMP 10F 244; KMP 10F 264; KMP 10F 284; KMP 10F 304.
 CLASSE : III 80120820013
 8032 - MATERIAL - Revalidação de Registro de Família
 BIOLINE FIOS CIRÚRGICOS LTDA - EPP 1.04260-2
 Fio de Sutura 25351.777007/2010-11
 SUTURAS BIOPDO - POLIDIOXANONA MONOFILAMENTAR
 FABRICANTE : BIOLINE FIOS CIRÚRGICOS LTDA - EPP - BRASIL
 PDO2MT40,BioPDO violeta,2,70 cm,1/2 circulo,triangular,40 mm,Fec. geral / Ginec. e Obst. PDO1CR30,BioPDO violeta,1,70 cm,3/8 circulo,cilindrica,30 mm,Fec. geral / Ginec. e Obst. PDO1MT22,BioPDO violeta,1,70 cm,1/2 circulo,triangular,22 mm,Fec. geral / Ginec. e Obst. PDO1MR30,BioPDO violeta,1,70 cm,1/2 circulo,cilindrica,30 mm,Fec. geral / Ginec. e Obst. PDO1MR35,BioPDO violeta,1,70 cm,1/2 circulo,cilindrica,35 mm,Fec. geral / Ginec. e Obst. PDO1MT37,BioPDO violeta,1,70 cm,3/8 circulo,triangular,37 mm,Fec. geral / Ginec. e Obst. PDO1MR37E,BioPDO violeta,1,90 cm,1/2 circulo,cilindrica,37 mm,Fec. geral / Ginec. e Obst. PDO1MR40,BioPDO violeta,1,70 cm,1/2 circulo,cilindrica,40 mm,Fec. geral / Ginec. e Obst. PDO1MR40E,BioPDO violeta,1,90 cm,1/2 circulo,cilindrica,40 mm,Fec. geral / Ginec. e Obst. PDO1MR48,BioPDO violeta,1,70 cm,1/2 circulo,cilindrica,48 mm,Fec. geral / Ginec. e Obst. PDO1MR48E,BioPDO violeta,1,90 cm,1/2 circulo,cilindrica,48 mm,Fec. geral / Ginec. e Obst. PDO1MT48,BioPDO violeta,1,70 cm,3/8 circulo,triangular,48 mm,Fec. geral / Ginec. e Obst. PDO1MR50E,BioPDO violeta,1,90 cm,1/2 circulo,cilindrica,50 mm,Fec. geral / Ginec. e Obst. PDO12MR65,BioPDO violeta,1,2x70 cm,1/2 circulo,cilindrica,65 mm,Fec. geral / Ginec. e Obst. PDO1MR65L,BioPDO violeta,1,150 cm (laçada),1/2 circulo,cilindrica,65 mm,Fec. geral / Ginec. e Obst. PDO1MR70L,BioPDO violeta,1,150 cm (laçada),1/2 circulo,cilindrica,70 mm,Fec. geral / Ginec. e Obst. PDO0MR25,BioPDO violeta,0,70 cm,1/2 circulo,cilindrica,25 mm,Fec. geral / Ginec. e Obst. PDO0MR26,BioPDO violeta,0,70 cm,1/2 circulo,cilindrica,26 mm,Aparelho digestivo PDO0MR31,BioPDO violeta,0,70 cm,1/2 circulo,cilindrica,31 mm,Aparelho digestivo PDO0MR35,BioPDO violeta,0,70 cm,1/2 circulo,cilindrica,35 mm,Fec. geral / Ginec. e Obst. PDO0MR37E,BioPDO violeta,0,90 cm,1/2 circulo,cilindrica,37 mm,Fec. geral / Ginec. e Obst. PDO0MT37,BioPDO violeta,0,70 cm,1/2 circulo,triangular,37 mm,Fec. geral / Ginec. e Obst. PDO0MR40L,BioPDO violeta,0,150 cm (laçada),1/2 circulo,cilindrica,40 mm,Fec. geral / Ginec. e Obst. PDO0MR40E,BioPDO violeta,0,150 cm (laçada),1/2 circulo,cilindrica,40 mm,Fec. geral / Ginec. e Obst. PDO0MR48E,BioPDO violeta,2-0,70 cm,1/2 circulo,cilindrica,48 mm,Fec. geral / Ginec. e Obst. PDO2MR50,BioPDO violeta,2-0,70 cm,1/2 circulo,cilindrica,50 mm,Fec. geral / Ginec. e Obst. PDO30MR17,BioPDO violeta,3-0,70 cm,1/2 circulo,cilindrica,17 mm,Cardiovascular PDO30CT1919E,BioPDO violeta,3-0,70 cm,3/8 circulo,triang. PREMIUM,19 mm,Plástica PDO30MR22,BioPDO violeta,3-0,70 cm,1/2 circulo,cilindrica,22 mm,Aparelho digestivo PDO30CT2419E,BioPDO violeta,3-0,45 cm,3/8 circulo,triang. PREMIUM,24 mm,Plástica PDO30MR25,BioPDO violeta,3-0,70 cm,1/2 circulo,cilindrica,25 mm,Fechamento geral PDO30MR26,BioPDO violeta,3-0,70 cm,1/2 circulo,cilindrica,26 mm,Aparelho digestivo PDO30CR31,BioPDO violeta,3-0,70 cm,3/8 circulo,cilindrica,31 mm,Aparelho digestivo PDO30MR30,BioPDO violeta,3-0,70 cm,1/2 circulo,cilindrica,30 mm,Fechamento geral PDO30MR37,BioPDO violeta,3-0,70 cm,1/2 circulo,cilindrica,37 mm,Fec. geral / Ginec. e Obst. PDO30MR40,BioPDO violeta,3-0,70 cm,1/2 circulo,cilindrica,40 mm,Fec. geral / Ginec. e Obst. PDO40MR17,BioPDO violeta,4-0,70 cm,1/2 circulo,cilindrica,17 mm,Cardiovascular PDO40CT1919E,BioPDO violeta,4-0,45 cm,3/8 circulo,triang. PREMIUM,19 mm,Plástica PDO40MR22,BioPDO violeta,4-0,70 cm,1/2 circulo,cilindrica,22 mm,Aparelho digestivo PDO40MR26,BioPDO violeta,4-0,70 cm,1/2 circulo,cilindrica,26 mm,Aparelho digestivo PDO40MR30,BioPDO violeta,4-0,70 cm,1/2 circulo,cilindrica,30 mm,Fechamento geral PDO502CR13,BioPDO violeta,5-0,75 cm,(2) 3/8 circulo,cilindrica,13 mm,Cardiovascular PDO50MR17,BioPDO violeta,5-0,75 cm,(2) 1/2 circulo,cilindrica,17 mm,Cardiovascular PDO50CT1919E,BioPDO violeta,5-0,45 cm,3/8 circulo,triang. PREMIUM,19 mm,Plástica PDO50MR26,BioPDO violeta,5-0,70 cm,1/2 circulo,cilindrica,26 mm,Aparelho digestivo PDO50MR31,BioPDO violeta,5-0,70 cm,1/2 circulo,cilindrica,31 mm,Aparelho digestivo PDO602CR09,BioPDO violeta,6-0,75 cm,(2) 3/8 circulo,cilindrica,9,3 mm,Cardiovascular PDO602CR10,BioPDO violeta,6-0,75 cm,(2) 3/8 circulo,cilindrica,10 mm,Cardiovascular PDO602CR13,BioPDO violeta,6-0,75 cm,(2) 3/8 circulo,cilindrica,13 mm,Cardiovascular PDO702CR09,BioPDO violeta,7-0,75 cm,(2) 3/8 circulo,cilindrica,9,3 mm,Cardiovascular
 CLASSE : IV 10426020016
 8032 - MATERIAL - Revalidação de Registro de Família
 BIO-RAD LABORATORIOS BRASIL LTDA 8.00206-9
 CONTROLES MULTIPARÂMETROS DE UMA OU MAIS CONDIÇÕES - CLASSE IJ25351.748856/2010-79
 Lyphochek Urine Toxicology Control
 FABRICANTE : BIO-RAD LABORATORIES - ESTADOS UNIDOS DA AMÉRICA
 10 x 25mL
 CLASSE : II 80020600260
 8416 - IVD - Cancelamento do cadastro/registro a pedido da empresa
 TAMPOES, DILUENTES E DEMAIS SOLUÇÕES PARA ANÁLISE LABORATORIAL 25351.003962/2012-80
 VARIANT II TURBO Hemoglobin Alc Wash/Diluent Set versão 1.0
 FABRICANTE : BIO-RAD LABORATORIES, INC. - ESTADOS UNIDOS DA AMÉRICA
 4 x 2500 mL
 CLASSE : I 80020600281
 8416 - IVD - Cancelamento do cadastro/registro a pedido da empresa
 TREPONEMA PALLIDIUM 25351.261479/2012-53
 Virotrol Syphilis Total
 FABRICANTE : BIO-RAD - ESTADOS UNIDOS DA AMÉRICA
 1 x 5 mL
 CLASSE : IV 80020600289
 8416 - IVD - Cancelamento do cadastro/registro a pedido da empresa
 PLASMODIUM 25351.721001/2012-13
 OptiMAL Positive Control
 FABRICANTE : BIO-RAD - FRANÇA
 8 testes
 CLASSE : III 80020600300
 8416 - IVD - Cancelamento do cadastro/registro a pedido da empresa
 PARÂMETROS COMBINADOS NO MESMO PRODUTO - CLASSE IJ25351.539067/2015-12
 Kit Reagente BioFlex 2200 APLS G
 FABRICANTE : BIO-RAD LABORATORIES, INC. - ESTADOS UNIDOS DA AMÉRICA
 100 testes
 CLASSE : II 80020600360
 8420 - IVD - Retificação de publicação no D.O.U. - correção pela ANVISA
 BL INDÚSTRIA ÓTICA LTDA 8.01360-6
 Comprimentos e Soluções Oftálmicas 25000.017217/93-34
 RENU SENSITIVE SOLUÇÃO MULTIUSO
 FABRICANTE : BAUSCH & LOMB INC - ESTADOS UNIDOS DA AMÉRICA

cm,1/2 circulo,cilindrica,25 mm,Fec. geral / Ginec. e Obst. PDO20MR26,BioPDO violeta,2-0,70 cm,1/2 circulo,cilindrica,26 mm,Aparelho digestivo PDO20CR31,BioPDO violeta,2-0,70 cm,1/2 circulo,cilindrica,31 mm,Aparelho digestivo PDO20MR31,BioPDO violeta,2-0,70 cm,1/2 circulo,cilindrica,31 mm,Aparelho digestivo PDO20MR35,BioPDO violeta,2-0,70 cm,1/2 circulo,cilindrica,35 mm,Fec. geral / Ginec. e Obst. PDO20MR37,BioPDO violeta,2-0,70 cm,1/2 circulo,cilindrica,37 mm,Fec. geral / Ginec. e Obst. PDO20MT37,BioPDO violeta,2-0,70 cm,1/2 circulo,triangular,37 mm,Fec. geral / Ginec. e Obst. PDO20MR40L,BioPDO violeta,2-0,70 cm,1/2 circulo,cilindrica,40 mm,Fec. geral / Ginec. e Obst. PDO20MR40E,BioPDO violeta,2-0,70 cm,1/2 circulo,cilindrica,40 mm,Fec. geral / Ginec. e Obst. PDO20MR48E,BioPDO violeta,2-0,90 cm,1/2 circulo,cilindrica,48 mm,Fec. geral / Ginec. e Obst. PDO20MR50,BioPDO violeta,2-0,70 cm,1/2 circulo,cilindrica,50 mm,Fec. geral / Ginec. e Obst. PDO30MR17,BioPDO violeta,3-0,70 cm,1/2 circulo,cilindrica,17 mm,Cardiovascular PDO30CT1919E,BioPDO violeta,3-0,45 cm,3/8 circulo,triang. PREMIUM,19 mm,Plástica PDO30MR22,BioPDO violeta,3-0,70 cm,1/2 circulo,cilindrica,22 mm,Aparelho digestivo PDO30CT2419E,BioPDO violeta,3-0,45 cm,3/8 circulo,triang. PREMIUM,24 mm,Plástica PDO30MR25,BioPDO violeta,3-0,70 cm,1/2 circulo,cilindrica,25 mm,Fechamento geral PDO30MR26,BioPDO violeta,3-0,70 cm,1/2 circulo,cilindrica,26 mm,Aparelho digestivo PDO30CR31,BioPDO violeta,3-0,70 cm,3/8 circulo,cilindrica,31 mm,Aparelho digestivo PDO30MR30,BioPDO violeta,3-0,70 cm,1/2 circulo,cilindrica,30 mm,Fechamento geral PDO30MR37,BioPDO violeta,3-0,70 cm,1/2 circulo,cilindrica,37 mm,Fec. geral / Ginec. e Obst. PDO30MR40,BioPDO violeta,3-0,70 cm,1/2 circulo,cilindrica,40 mm,Fec. geral / Ginec. e Obst. PDO40MR17,BioPDO violeta,4-0,70 cm,1/2 circulo,cilindrica,17 mm,Cardiovascular PDO40CT1919E,BioPDO violeta,4-0,45 cm,3/8 circulo,triang. PREMIUM,19 mm,Plástica PDO40MR22,BioPDO violeta,4-0,70 cm,1/2 circulo,cilindrica,22 mm,Aparelho digestivo PDO40MR26,BioPDO violeta,4-0,70 cm,1/2 circulo,cilindrica,26 mm,Aparelho digestivo PDO40MR30,BioPDO violeta,4-0,70 cm,1/2 circulo,cilindrica,30 mm,Fechamento geral PDO502CR13,BioPDO violeta,5-0,75 cm,(2) 3/8 circulo,cilindrica,13 mm,Cardiovascular PDO50MR17,BioPDO violeta,5-0,75 cm,(2) 1/2 circulo,cilindrica,17 mm,Cardiovascular PDO50CT1919E,BioPDO violeta,5-0,45 cm,3/8 circulo,triang. PREMIUM,19 mm,Plástica PDO50MR26,BioPDO violeta,5-0,70 cm,1/2 circulo,cilindrica,26 mm,Aparelho digestivo PDO50MR31,BioPDO violeta,5-0,75 cm,(2) 3/8 circulo,cilindrica,9,3 mm,Cardiovascular PDO602CR10,BioPDO violeta,6-0,75 cm,(2) 3/8 circulo,cilindrica,10 mm,Cardiovascular PDO602CR13,BioPDO violeta,6-0,75 cm,(2) 3/8 circulo,cilindrica,13 mm,Cardiovascular PDO702CR09,BioPDO violeta,7-0,75 cm,(2) 3/8 circulo,cilindrica,9,3 mm,Cardiovascular
 CLASSE : IV 10426020016
 8032 - MATERIAL - Revalidação de Registro de Família
 BIO-RAD LABORATORIOS BRASIL LTDA 8.00206-9
 CONTROLES MULTIPARÂMETROS DE UMA OU MAIS CONDIÇÕES - CLASSE IJ25351.748856/2010-79
 Lyphochek Urine Toxicology Control
 FABRICANTE : BIO-RAD LABORATORIES - ESTADOS UNIDOS DA AMÉRICA
 10 x 25mL
 CLASSE : II 80020600260
 8416 - IVD - Cancelamento do cadastro/registro a pedido da empresa
 TAMPOES, DILUENTES E DEMAIS SOLUÇÕES PARA ANÁLISE LABORATORIAL 25351.003962/2012-80
 VARIANT II TURBO Hemoglobin Alc Wash/Diluent Set versão 1.0
 FABRICANTE : BIO-RAD LABORATORIES, INC. - ESTADOS UNIDOS DA AMÉRICA
 4 x 2500 mL
 CLASSE : I 80020600281
 8416 - IVD - Cancelamento do cadastro/registro a pedido da empresa
 TREPONEMA PALLIDIUM 25351.261479/2012-53
 Virotrol Syphilis Total
 FABRICANTE : BIO-RAD - ESTADOS UNIDOS DA AMÉRICA
 1 x 5 mL
 CLASSE : IV 80020600289
 8416 - IVD - Cancelamento do cadastro/registro a pedido da empresa
 PLASMODIUM 25351.721001/2012-13
 OptiMAL Positive Control
 FABRICANTE : BIO-RAD - FRANÇA
 8 testes
 CLASSE : III 80020600300
 8416 - IVD - Cancelamento do cadastro/registro a pedido da empresa
 PARÂMETROS COMBINADOS NO MESMO PRODUTO - CLASSE IJ25351.539067/2015-12
 Kit Reagente BioFlex 2200 APLS G
 FABRICANTE : BIO-RAD LABORATORIES, INC. - ESTADOS UNIDOS DA AMÉRICA
 100 testes
 CLASSE : II 80020600360
 8420 - IVD - Retificação de publicação no D.O.U. - correção pela ANVISA
 BL INDÚSTRIA ÓTICA LTDA 8.01360-6
 Comprimentos e Soluções Oftálmicas 25000.017217/93-34
 RENU SENSITIVE SOLUÇÃO MULTIUSO
 FABRICANTE : BAUSCH & LOMB INC - ESTADOS UNIDOS DA AMÉRICA

Handwritten signatures and initials on the right margin, including 'OF', 'L.P.', and 'J'.

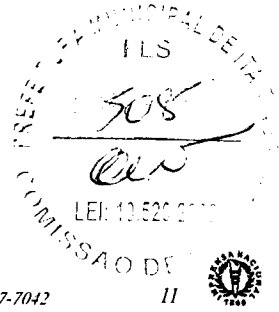

Nº 92, segunda-feira, 16 de maio de 2011

Diário Oficial da União - Suplemento

ISSN 1677-7042

11



200MG/5ML PO PREP EXTEMP CT FR PLAS OPC X 900 MG + DIL X 12 ML
AZITROGRAN
1985 SIMILAR - RETIFICAÇÃO DE PUBLICAÇÃO - ANVISA
COMERCIAL 1.6773.0175.005-1 36 Meses
200MG/5ML PO PREP EXTEMP CT FR PLAS OPC X 1500MG + DIL X 20 ML
AZITROGRAN
1985 SIMILAR - RETIFICAÇÃO DE PUBLICAÇÃO - ANVISA
CLORIDRATO DE PAROXETINA
ANTIDEPRESSIVOS
PAROXILIV 25351.544410/2008-74 06/2014
COMERCIAL 1.6773.0112.001-5 24 Meses
30 MG COM REV CT BL AL PLAS OPC X 10
Não informado
1985 SIMILAR - RETIFICAÇÃO DE PUBLICAÇÃO - ANVISA
COMERCIAL 1.6773.0112.002-3 24 Meses
30 MG COM REV CT BL AL PLAS OPC X 20
Não informado
1985 SIMILAR - RETIFICAÇÃO DE PUBLICAÇÃO - ANVISA
COMERCIAL 1.6773.0112.003-1 24 Meses
30 MG COM REV CT BL AL PLAS OPC X 30
Não informado
1985 SIMILAR - RETIFICAÇÃO DE PUBLICAÇÃO - ANVISA
COMERCIAL 1.6773.0112.004-1 24 Meses
30 MG COM REV CT BL AL PLAS OPC X 60
Não informado
1985 SIMILAR - RETIFICAÇÃO DE PUBLICAÇÃO - ANVISA
COMERCIAL 1.6773.0112.005-8 24 Meses
30 MG COM REV CT BL AL PLAS OPC X 100 (EMB HIOSP)
Não informado
1985 SIMILAR - RETIFICAÇÃO DE PUBLICAÇÃO - ANVISA
LUPER INDUSTRIA FARMACÉUTICA LTDA 1.00404-5
ACICLOVIR
ANTIVIROTICOS (INIBE REPLICACAO VIROTICA)
CICLAVIX 25000.005902/99-77 10/2014
COMERCIAL 1.0404.1944.002-4 36 Meses
0,05G/G CREM CT BG PLAS OPC X 10 G
CICLAVIX
10170 SIMILAR - ALTERAÇÃO MODERADA DO PROCESSO DE PRODUÇÃO
10215 SIMILAR - REDUÇÃO DO PRAZO DE VALIDADE COM ALTERAÇÃO DOS CUIDADOS DE CONSERVAÇÃO
104 ALTERAÇÃO DE EXCIPIENTE
142 SIMILAR - RENOVAÇÃO DE REGISTRO DE MEDICAMENTO
1980 SIMILAR - INCLUSÃO DE NOVO ACONDICIONAMENTO.
MEDLEY INDÚSTRIA FARMACÉUTICA LTDA 1.00181-4
LANSOPRAZOL
ANTIULCEROSOS
PRAZOL 25000.009303/95 08/2015
COMERCIAL 1.0181.0214.009-8 24 Meses
30 MG CAP DURA LIB RETARD CT BL AL PLAS INC X 28
Não informado
1627 SIMILAR - INCLUSÃO DE NOVA APRESENTAÇÃO COMERCIAL
PRATI DONADUZZI & CIA LTDA 1.02568-5
NISTATINA + ÓXIDO DE ZINCO
ANTIMICÓTICO
PRATIDERM 25351.384991/2005-36 01/2016
COMERCIAL 1.2568.0138.001-8 24 Meses
100.000UI/G + 200MG/G POM DERM CT BG AL X 60G
Não informado
142 SIMILAR - RENOVAÇÃO DE REGISTRO DE MEDICAMENTO
COMERCIAL 1.2568.0138.002-6 24 Meses
100.000UI/G + 200MG/G POM DERM CX 50 BG AL X 60G
Não informado
142 SIMILAR - RENOVAÇÃO DE REGISTRO DE MEDICAMENTO
COMERCIAL 1.2568.0138.003-4 24 Meses
100.000UI/G + 200MG/G POM DERM CX 50 BG AL X 60G
Não informado
142 SIMILAR - RENOVAÇÃO DE REGISTRO DE MEDICAMENTO
COMERCIAL 1.2568.0138.004-2 24 Meses
100.000UI/G + 200MG/G POM DERM CT BG AL X 30G
Não informado
1627 SIMILAR - INCLUSÃO DE NOVA APRESENTAÇÃO COMERCIAL
COMERCIAL 1.2568.0138.005-0 24 Meses
100.000UI/G + 200MG/G POM DERM CT BG AL X 100G
Não informado
1627 SIMILAR - INCLUSÃO DE NOVA APRESENTAÇÃO COMERCIAL
RANBAXY FARMACÉUTICA LTDA 1.02352-8
ISOTRETINOÍNA
PRODUTOS ANTI-ACNE
Referência - Roacutan 25351.016308/01-18 07/2011
COMERCIAL 1.2352.0075.001-0 24 Meses
10 MG CAP GEL MOLE CT BL AL PLAS INC X 10
Não informado
1425 GNERICO - RETIFICAÇÃO DE PUBLICAÇÃO - ANVISA
COMERCIAL 1.2352.0075.002-4 24 Meses
10 MG CAP GEL MOLE CT BL AL PLAS INC X 30
Não informado
1425 GNERICO - RETIFICAÇÃO DE PUBLICAÇÃO - ANVISA

COMERCIAL 1.2352.0075.003-9 24 Meses
20 MG CAP GEL MOLE CT BL AL PLAS INC X 10
Não informado
1425 GNERICO - RETIFICAÇÃO DE PUBLICAÇÃO - ANVISA
COMERCIAL 1.2352.0075.004-7 24 Meses
20 MG CAP GEL MOLE CT BL AL PLAS INC X 30
Não informado
1425 GNERICO - RETIFICAÇÃO DE PUBLICAÇÃO - ANVISA
SANOH-AVENTIS FARMACÉUTICA LTDA 1.01300-3
CARVEDILOL
ANTI-HIERTENSIVOS
Referência - COREG® 25351.311527/2009-30 02/2015
COMERCIAL 1.1300.1086.011-1 24 Meses
3,125 MG COM CT BL AL AL X 15
Não informado
1414 GNERICO - INCLUSÃO DE NOVA CONCENTRAÇÃO JÁ REGISTRADA NO PAÍS
COMERCIAL 1.1300.1086.012-1 24 Meses
3,125 MG COM CT BL AL AL X 30
Não informado
1414 GNERICO - INCLUSÃO DE NOVA CONCENTRAÇÃO JÁ REGISTRADA NO PAÍS
COMERCIAL 1.1300.1086.013-8 24 Meses
3,125 MG COM CT BL AL AL X 60 (EMB HIOSP)
Não informado
1414 GNERICO - INCLUSÃO DE NOVA CONCENTRAÇÃO JÁ REGISTRADA NO PAÍS
COMERCIAL 1.1300.1086.014-6 24 Meses
3,125 MG COM CT BL AL AL X 90 (EMB FRAC)
Não informado
1414 GNERICO - INCLUSÃO DE NOVA CONCENTRAÇÃO JÁ REGISTRADA NO PAÍS
COMERCIAL 1.1300.1086.015-4 24 Meses
3,125 MG COM CT BL AL AL X 500 (EMB HIOSP)
Não informado
1414 GNERICO - INCLUSÃO DE NOVA CONCENTRAÇÃO JÁ REGISTRADA NO PAÍS
THEODORO F SOBRAL & CIA LTDA 1.00963-6
SULFATO DE NEOMICINA + BACITRACINA ZINCICA
ANTIINFECIOSOS TOPICOS-ASSOCIACOES MEDICAMENTO SAS
NEOCETHEO 25000.038784/98-57 08/2011
COMERCIAL 1.0963.0047.005-3 24 Meses
5MG + 250UI/G POM DERM CX 100 BG AL X 10G (EMB HIOSP)
Não informado
1627 SIMILAR - INCLUSÃO DE NOVA APRESENTAÇÃO COMERCIAL
COMERCIAL 1.0963.0047.006-1 24 Meses
5MG + 250UI/G POM DERM CX 100 BG AL X 15G (EMB HIOSP)
Não informado
1627 SIMILAR - INCLUSÃO DE NOVA APRESENTAÇÃO COMERCIAL
METRONIDAZOL
AMEBICIDAS, GIARDIACIDAS E TRICOMONICIDAS
Referência - FLAGYL 25351.020079/2003-97 09/2015
COMERCIAL 1.0963.0054.003-5 24 Meses
100 MG/G GEL VAG CX 100 BG AL X 50G + 1000 APLIC (EMB HIOSP)
Não informado
1413 GNERICO - INCLUSÃO DE NOVA APRESENTAÇÃO COMERCIAL

RESOLUÇÃO - RE Nº 2.085, DE 13 DE MAIO DE 2011

O Diretor-Presidente da Agência Nacional de Vigilância Sanitária, no uso das atribuições que lhe conferem o Decreto de nomeação de 27 de abril de 2011 da Presidente da República, publicado no DOU de 28 de abril de 2011 e o inciso X do art. 13 do Regulamento da ANVISA, aprovado pelo Decreto nº 3.029, de 16 de abril de 1999, tendo em vista o disposto no inciso VIII do art. 16 e no inciso I, § 1º do art. 55 do Regimento Interno da ANVISA, aprovado nos termos do Anexo I da Portaria nº 354, de 11 de agosto de 2006, republicada no DOU de 21 de agosto de 2006, resolve:

Art. 1º Indeferir renovação de registro do medicamento, alteração de produção do medicamento e registro de medicamento, conforme relação anexa.

Art. 2º Esta Resolução entra em vigor na data de sua publicação.

DIRCEU BRÁS APARECIDO BARBANO

ANEXO

CATALENT BRASIL LTDA 1.00175-4
ACETATO DE TOCOFEROL
VITAMINAS
Vitamina E 25351.013331/2005-73 07/2010
COMERCIAL 1.0175.0020.001-7 24 Meses
400 MG CAP FR PLAS OPC X 30
VITAMINA E
1582 ESPECIFICO - RENOVAÇÃO DE REGISTRO DE MEDICAMENTO
01 - Em desacordo com a Legislação vigente
HIPOLABOR FARMACÉUTICA LTDA 1.01343-0
CLORIDRATO DE CLINDAMICINA
ANTIBIOTICOS SISTEMICOS SIMPLES

CLINDAMICIL 25000.000888/99-61 07/2009
COMERCIAL 1.1343.0062.003-5 24 Meses
300 MG CAP GEL DURA CX BL AL PLAS INC X 16
CLINDAMICIL
142 SIMILAR - RENOVAÇÃO DE REGISTRO DE MEDICAMENTO
01 - Em desacordo com a Legislação vigente
COMERCIAL 1.1343.0062.004-3 24 Meses
300 MG CAP GEL DURA CX BL AL PLAS INC X 100 (EMB HIOSP)
CLINDAMICIL
142 SIMILAR - RENOVAÇÃO DE REGISTRO DE MEDICAMENTO
01 - Em desacordo com a Legislação vigente
UNIÃO QUÍMICA FARMACÉUTICA NACIONAL S/A 1.00497-7
OXCARBAZEPINA
ANTICONVULSIVANTES
OXCARB 25000.018965/98-49 04/2012
COMERCIAL 1.0497.1213.020-7 24 Meses
60 MG/ML SUS OR CT FR VD AMB X 100 ML + SER DOS
Não informado
10247 SIMILAR - ALTERAÇÃO DE LOCAL DE FABRICAÇÃO DO MEDICAMENTO DE LIBERAÇÃO CONVENCIONAL COM PRAZO DE ANÁLISE
01 - Em desacordo com a Legislação vigente
RESOLUÇÃO-RE Nº 2.089, DE 13 DE MAIO DE 2011

O Diretor-Presidente da Agência Nacional de Vigilância Sanitária, no uso das atribuições que lhe conferem o Decreto de nomeação de 27 de abril de 2011 da Presidente da República, publicado no DOU de 28 de abril de 2011 e o inciso X do art. 13 do Regulamento da ANVISA, aprovado pelo Decreto nº 3.029, de 16 de abril de 1999, tendo em vista o disposto no inciso VIII do art. 16 e no inciso I, § 1º do art. 55 do Regimento Interno da ANVISA, aprovado nos termos do Anexo I da Portaria nº 354, de 11 de agosto de 2006, republicada no DOU de 21 de agosto de 2006, e considerando o art. 12 e o art. 25 da Lei nº 6.360, de 23 de setembro de 1976, bem como o inciso IX, do art. 7º da Lei nº 9.782, de 26 de janeiro de 1999, resolve:

Art. 1º Conceder a Alteração, Inclusão, Inclusão, Retificação, Revalidação, Cancelamento e o Desregulamento dos processos dos Produtos para a Saúde, na conformidade da relação anexa.

Art. 2º Esta Resolução entra em vigor na data de sua publicação.

DIRCEU BRÁS APARECIDO BARBANO

ANEXO

NOME DA EMPRESA AUTORIZAÇÃO
NOME TÉCNICO NUMERO DO PROCESSO
NOME COMERCIAL
LOCAL DE FABRICAÇÃO
MODELO(S) DO PRODUTO
CLASSE REGISTRO
PETIÇÃO(ÕES)
ABB MED COMÉRCIO DE PRODUTOS CIRÚRGICOS LTDA 8.02005-7
Fio Guia 25351.024939/2006-12
Fio Guia de Pressão Prime Wire
FABRICANTE - VOLCANO CORP - ESTADOS UNIDOS
DISTRIBUIDOR - VOLCANO CORP - ESTADOS UNIDOS
7900 PrimeWire SG 185cm; 7900 PrimeWire SG 185cm J-Tip; 7903 PrimeWire DS 185cm; 7903 PrimeWire DS 185cm J-Tip; 7913 PrimeWire DS 300cm; 7913 PrimeWire DS 300cm J-Tip.
CLASSE : IV 80200570002
8301 - REVALIDAÇÃO AUTOMÁTICA PARA REGISTRO/CA- DASTRO DE PRODUTOS PARA SAÚDE - (DE USO EXCLU- SIVAMENTE INTERNO)
Revalidado a partir de 03/05/2011; Duração da Revalidação con- dicionada a futura decisão a ser proferida pela ANVISA, conforme conclusão da análise da Petição de Revalidação, expediente nº 867576/10-7 de 15/10/2010 (RDC nº 250/2004).
ABBOTT LABORATORIOS DO BRASIL LTDA 8.01465-0
TIREOGLUBULINA (TG) 25351.201237/2002-27
AXSYM ANTI-Tg CALIBRATORS
FABRICANTE : ABBOTT GMBII & CO. KG. - ALEMANIA
6 frascos x 4 ml>
CLASSE : II 1005311136
8011 - ALTERAÇÃO do Fabricante do Registro/Cadastro de Pro- dutos ou FAMÍLIA de Produtos para Diagnóstico de uso in vitro
PEPTÍDEO NATRIURÉTICO CEREBRAL HUMANO (BNP) 25351.015002/2004-86
AXSYM BNP CONTROLES / AXSYM BNP CONTROLES
FABRICANTE : ABBOTT GMBII & CO. KG. - ALEMANIA
1 frasco de 8ml de Controle Baixo, 1 frasco de 8ml de Controle Médio e 1 frasco de 8ml de Controle Alto.>
CLASSE : II 80146501165
8011 - ALTERAÇÃO do Fabricante do Registro/Cadastro de Pro- dutos ou FAMÍLIA de Produtos para Diagnóstico de uso in vitro
PEPTÍDEO NATRIURÉTICO CEREBRAL HUMANO (BNP) 25351.015002/2004-86
AXSYM BNP STANDARD CALIBRATORS / AXSYM BNP PA- DRAO CALIBRADORES
FABRICANTE : ABBOTT GMBII & CO. KG. - ALEMANIA
6 frascos de 4 ml cada.>
CLASSE : II 80146501166
8011 - ALTERAÇÃO do Fabricante do Registro/Cadastro de Pro- dutos ou FAMÍLIA de Produtos para Diagnóstico de uso in vitro

Handwritten signature and date: 08/11/11

Handwritten initials: CP

Handwritten mark: U



PARÂMETROS COMBINADOS NO MESMO PRODUTO (MULTI-
PLEX) - CLASSE II25351.014824/2005-21
I-STAT CARTRIDGE C64+
FABRICANTE : ABBOTT POINT OF CARE INC. - ESTADOS
UNIDOS
Caixa com 25 cartuchos>>
CLASSE : II 80146501239
8445 - Alteração do Formulário Eletrônico por modificação das in-
formações sobre Conservação/Estabilidade
ANTICORPO ANTITIREÓIDEANO 25351.339016/2007-35
AXSYM ANTI-TPO REAGENT PACK / AXSYM ANTI-TPO KIT
REAGENTE
FABRICANTE : ABBOTT GMBH & CO. KG. - ALEMANIA
Kit para 100 Testes - (R1 10, 6 mL; R2 9, 8 mL; R3 28, 7 mL; R4
35, 5 mL)>>
CLASSE : II 80146501457
8011 - ALTERAÇÃO do Fabricante do Registro/Cadastro de Produtos
ou FAMÍLIA de Produtos para Diagnóstico de uso in vitro
ANTICORPO ANTI-TIREOPEOXIDASE (CONTROLE)
25351.338967/2007-97
AXSYM ANTI-TPO CONTROLS - AXSYM ANTI-TIPO CON-
TROLES
FABRICANTE : ABBOTT GMBH & CO. KG. - ALEMANIA
2 x 7 ml>>
CLASSE : II 80146501472
8011 - ALTERAÇÃO do Fabricante do Registro/Cadastro de Produtos
ou FAMÍLIA de Produtos para Diagnóstico de uso in vitro
ADEF RIO MATERIAL HOSPITALAR LTDA 8.01423-4
Agulhas 25351.190545/2010-60
KIT DE BIÓPSIA DE MEDULA ÓSSEA IIS TRAPSYSTEM
FABRICANTE : IIS HOSPITAL SERVICE S.P.A. - ITÁLIA
DISTRIBUIDOR : IIS MEDICAL INC. ESTADOS UNIDOS
TRAPJ0810; TRAPJ0815; TRAPJ1110; TRAPJ1115; TRAPJ1306;
TRAPJ1310.
CLASSE : II 80142340030
8419 - Retificação de Publicação em Produtos para Saúde - AN-
VISA
ARTROLINK IMPLANTES ORTOPÉDICOS LTDA 8.03701-7
Kit Instrumental 25351.451816/2010-42
KIT DE INSTRUMENTAIS PARA CIRURGIA ORTOPÉDICA FE-
MORAL TPISAN
FABRICANTE : TIPSAN TIBBI ALETLER SAN. VE TIC. ASS.
TURQUIA
Componentes do kit: 07-09-11-13-15-17 Fresa Flexível 8-9-10-11-12-
13-14, 1060400102 Chave de boca Unilateral, 10604001013 Ma-
noplça em T para fresa Flexível, 10604011401 Chave em T para
parafusoCanulado/4, 10604011402Chave em T para parafuso Ca-
nulado/5, 10604051003 Chave de boca dupla, 10604071105Chave T
para Guia de ajuste femoral, 10606061003Guia de fresa e suporte de
barra, 10606111002 Furador Circular, 10606170305 Fresa Cônica Ca-
nulada, 10606170315 Dispositivo de alinhamento de fratura interna,
10606181001-04-05 Bucha de Furadeira 2,1-4,0-4,8,
10606181007Bucha de furadeira 8 comprimento, 10606450010 Anco-
x para guia femoral, 10606450015 Guia de parafuso Femoral,
10606450020 Guia femoral curto, 10606450025 Guia femoral longa,
10606450028 Guia de fixação para guia femoral, 10608081001 Me-
didor de comprimento de parafuso, 10608081003 protetor de pele,
10610091005 Fresa Flexível 8-9-10-11-12-13-14, 10611031001 Mar-
telo deslizante, 10611031003 Guia Supino, 10611031012 Pino Ex-
trator femora, 10809021005-48 Broca longa 4,0-4,8, 10809031201-11
Broca Canulada 4,0-4,8.
CLASSE : I 801370179001
8419 - Retificação de Publicação em Produtos para Saúde - AN-
VISA
ASHER-SILB MEDICAL DO BRASIL LTDA 8.01604-0
Abaixador de Língua 25351.099692/2009-11
PARAFUSO IMPLANTAVEL BIOABSORVIVEL
FABRICANTE : TEXTILE III-TECH (TIIT) - FRANÇA
DISTRIBUIDOR : TEXTILE III-TECH (TIIT) - FRANÇA
VROS 423212CC; VROS 423216CC; VROS 423220CC; VROS
423224CC; VROS 423228CC.
CLASSE : IV 80160400063
8419 - Retificação de Publicação em Produtos para Saúde - AN-
VISA
BAUMER S/A I.03455-0
Aparelho P/Limpeza e Desinfecção de Instrumental
25351.008126/2005-96
TERMODESINFECTORA BAUMER
FABRICANTE : BAUMER S/A - BRASIL
DISTRIBUIDOR : BAUMER S/A - BRASIL
TW E-2000-115 / TW E-2000-287 / TW E-2000-287P / TW E-2000-
400 / TW E-2000-400P / TWD E-190-60
CLASSE : II 10345500051
80023 - Alteração/Inclusão de Partes e Acessórios de EQUIPAMEN-
TO
80016 - Alteração Técnica do EQUIPAMENTO
BECKMAN COULTER DO BRASIL COMÉRCIO E IMPORTA-
ÇÃO DE PRODUTOS DE LABORATÓRIO LTDA1.00331-2
HAPTOGLOBINA 25000.010809/99-11
IMMAGE IMMUNOCHEMISTRY SYSTEMS HAPTOGLOB-
IN(HIPT) REAGENT
FABRICANTE : BECKMAN COULTER - ESTADOS UNIDOS
150 (cento e cinquenta) testes: 1 anticorpo anti-HIPT (soro de cabra
processado) x 4, 0 ml, 1 solução com excesso de antígeno (AGXS) x
4, 0 ml, 2 tampas de evaporação, 1 cartão de código de barra do
reagente de haptoglobina>>
CLASSE : II 1003310313
8009 - ALTERAÇÃO da Apresentação Comercial do Registro/Ca-
dastro de Produtos para Diagnóstico de uso in vitro
ANTIGENO PROSTÁTICO ESPECÍFICO (PSA)
25351.016195/2003-10

ACCESS HYBRITECH PSA
FABRICANTE : BECKMAN COULTER, INC. - ESTADOS UNI-
DOS
2 x 50 testes: R1a: 3, 37mL, R1b: 3, 10mL>
CLASSE : III 10003310359
8009 - ALTERAÇÃO da Apresentação Comercial do Registro/Ca-
dastro de Produtos para Diagnóstico de uso in vitro
ANTÍGENO CA 125 25351.040837/2003-93
ACCESS OV MONITOR ASSAY KIT
FABRICANTE : BECKMAN COULTER - ESTADOS UNIDOS
2 x 50 testes: R1a: 3, 25 mL, R1b: 3, 10 mL, R1c: 3, 10 mL>
CLASSE : III 10033120377
8009 - ALTERAÇÃO da Apresentação Comercial do Registro/Ca-
dastro de Produtos para Diagnóstico de uso in vitro
IMUNOGLOBULINA A 25351.030637/2004-11
Immug Immunoglobulin (IgA) Reagent
FABRICANTE : BECKMAN COULTER INC. - ESTADOS UNI-
DOS
300 testes: 1 x 15, 2 mL - Anticorpo IgA para Sistema Immage®, 7,
6 mL - Solução de excesso de antígeno (AGXS), 2 tampas, 1 cartão
com código de barras.>
CLASSE : II 10033120426
8009 - ALTERAÇÃO da Apresentação Comercial do Registro/Ca-
dastro de Produtos para Diagnóstico de uso in vitro
IMUNOGLOBULINA M 25351.030635/2004-14
Immug Immunoglobulin (IgM) Reagent
FABRICANTE : BECKMAN COULTER INC. - ESTADOS UNI-
DOS
300 testes: 1 frasco x 7, 6 ml - Anticorpo IgM para Sistema Im-
mage®, 1 frasco x 7, 6 ml - Solução de excesso de antígeno (AGXS),
1 cartão com código de barras, 2 tampas>
CLASSE : II 10033120427
8009 - ALTERAÇÃO da Apresentação Comercial do Registro/Ca-
dastro de Produtos para Diagnóstico de uso in vitro
IMUNOGLOBULINA G 25351.030641/2004-71
Immug Immunoglobulin G (IgG) Reagent
FABRICANTE : BECKMAN COULTER INC. - ESTADOS UNI-
DOS
300 testes: 1 frasco x 9, 9 mL - Anticorpo IgG para Sistema Im-
mage®, 7, 6 mL - Solução de excesso de antígeno (AGXS), 1 cartão
com código de barras, 2 tampas>
CLASSE : II 10033120430
8009 - ALTERAÇÃO da Apresentação Comercial do Registro/Ca-
dastro de Produtos para Diagnóstico de uso in vitro
COMPLEMENTO DE COMPONENTE C3/C3C
25351.036711/2004-03
IMMAGE COMPLEMENT C3 REAGENT
FABRICANTE : BECKMAN COULTER INC. - ESTADOS UNI-
DOS
300 testes: 1 x 7, 6 mL de anticorpo complemento C3, 2 tampas, 1
cartão com código de barras.>
CLASSE : II 10033120432
8009 - ALTERAÇÃO da Apresentação Comercial do Registro/Ca-
dastro de Produtos para Diagnóstico de uso in vitro
PROTEÍNA C REATIVA 25351.030594/2004-21
IMMAGE C-REACTIVE PROTEIN (CRP) REAGENT
FABRICANTE : BECKMAN COULTER INC. - ESTADOS UNI-
DOS
300 testes - 1 frasco com 7, 6ml de anticorpo CRP, 1 cartão com
código de barras, 2 tampas.>
CLASSE : II 10033120435
8009 - ALTERAÇÃO da Apresentação Comercial do Registro/Ca-
dastro de Produtos para Diagnóstico de uso in vitro
APOLIPOPROTEÍNA A 25351.030601/2004-95
IMMAGE APOLIPOPROTEIN B (APB) REAGENT
FABRICANTE : BECKMAN COULTER INC. - ESTADOS UNI-
DOS
300 testes - 1 frasco x 7, 6ml - Anticorpo Apolipoproteína B, 1 cartão
com código de barra, 2 tampas>
CLASSE : II 10033120441
8009 - ALTERAÇÃO da Apresentação Comercial do Registro/Ca-
dastro de Produtos para Diagnóstico de uso in vitro
ANTIGENO CA 15-3 25351.268301/2004-11
ACCESS BR MONITOR
FABRICANTE : BECKMAN COULTER INC. - ESTADOS UNI-
DOS
2 x 50 testes: R1a: 3, 25 mL, R1b: 3, 10 mL, R1c: 3, 10 mL>
CLASSE : III 10033120446
8009 - ALTERAÇÃO da Apresentação Comercial do Registro/Ca-
dastro de Produtos para Diagnóstico de uso in vitro
SULFATO DE DEHIDROEPIANDROSTERONA (DIIIEA-S)
25351.342683/2005-33
ACCESS DIIIEA-S
FABRICANTE : BECKMAN COULTER INC. - ESTADOS UNI-
DOS
2 X 50 testes - R1a: 3, 25mL, R1b: 9, 95mL>
CLASSE : I 10033120454
8009 - ALTERAÇÃO da Apresentação Comercial do Registro/Ca-
dastro de Produtos para Diagnóstico de uso in vitro
ANTIGENO PROSTÁTICO ESPECÍFICO (PSA) LIVRE
25351.102821/2006-24

ACCESS HYBRITECH FREE PSA
FABRICANTE : BECKMAN COULTER INC. - ESTADOS UNI-
DOS
2 x 50 testes - R1a: 3, 25 mL, R1b: 6, 98 mL>
CLASSE : III 10033120476
8009 - ALTERAÇÃO da Apresentação Comercial do Registro/Ca-
dastro de Produtos para Diagnóstico de uso in vitro
TESTOSTERONA 25351.224878/2006-83
ACCESS TESTOSTERONA
FABRICANTE : BECKMAN COULTER INC - ESTADOS UNI-
DOS
Embalagem com 100 testes - 2 packs de 50 testes cada - R1a 1 x 3,
22 ml, R1b 1 x 3, 10mL, R1c 1 x 3, 10 ml>
CLASSE : I 10033120487
8009 - ALTERAÇÃO da Apresentação Comercial do Registro/Ca-
dastro de Produtos para Diagnóstico de uso in vitro
TOXOPLASMA GONDII 25351.316110/2006-35
ACCESS TOXO IGG
FABRICANTE : BECKMAN COULTER INC - ESTADOS UNI-
DOS
Kit para 100 testes- (2 packs com 50 testes cada um)>
CLASSE : III 10033120492
8014 - REVALIDAÇÃO DE REGISTRO de Produtos para Diag-
nóstico de uso in vitro
CONTROLES PARA ÚNICO PARÂMETRO DE UMA OU MAIS
CONCENTRAÇÕES - CLASSE II25351.320197/2006-45
ACCESS TOXO IGG QC
FABRICANTE : BECKMAN COULTER INC - ESTADOS UNI-
DOS
QC1 - 3 frascos x 2, 5 mL, QC2 - 3 frascos x 2, 5 mL>
CLASSE : III 10033120494
8014 - REVALIDAÇÃO DE REGISTRO de Produtos para Diag-
nóstico de uso in vitro
TIROXINA (T4) 25351.337189/2006-38
ACCESS FREE T4 CALIBRADORES
FABRICANTE : BECKMAN COULTER, INC. - ESTADOS UNI-
DOS
6 (seis) x 2, 5 mL>
CLASSE : II 10033120498
8014 - REVALIDAÇÃO DE REGISTRO de Produtos para Diag-
nóstico de uso in vitro
HORMÔNIO LUTEINIZANTE (LH) 25351.437919/2006-08
ACCESS LHII
FABRICANTE : BECKMAN COULTER, INC. - ESTADOS UNI-
DOS
FABRICANTE : BECKMAN COULTER IRELAND INC - IRLAN-
DA
100 determinações (2 x 50) - R1a: 3, 25 mL, R1b: 3, 10 mL, R1c: 3,
10 mL>
CLASSE : I 10033120523
8009 - ALTERAÇÃO da Apresentação Comercial do Registro/Ca-
dastro de Produtos para Diagnóstico de uso in vitro
PROGESTERONA 25351.486353/2006-30
ACCESS PROGESTERONE
FABRICANTE : BECKMAN COULTER, INC. - ESTADOS UNI-
DOS
2 x 50 testes: R1a: 3, 10mL, R1b: 1, 67mL, R1c: 2, 98mL>
CLASSE : I 10033120527
8009 - ALTERAÇÃO da Apresentação Comercial do Registro/Ca-
dastro de Produtos para Diagnóstico de uso in vitro
FERRITINA 25351.486934/2006-71
ACCESS FERRITIN
FABRICANTE : BECKMAN COULTER, INC. - ESTADOS UNI-
DOS
FABRICANTE : BECKMAN COULTER IRELAND INC - IRLAN-
DA
2 x 50 testes: R1a: 3, 22 mL, R1b: 2, 98 mL>
CLASSE : II 10033120531
8009 - ALTERAÇÃO da Apresentação Comercial do Registro/Ca-
dastro de Produtos para Diagnóstico de uso in vitro
TIROXINA (T4) 25351.487740/2006-93
ACCESS TOTAL T4
FABRICANTE : BECKMAN COULTER, INC. - ESTADOS UNI-
DOS
Kit para 100 testes (2 cartuchos com 50 testes cada um): R1a-3,
22ml, R1b-7, 48ml, R1c-6, 98ml>
CLASSE : II 10033120537
8009 - ALTERAÇÃO da Apresentação Comercial do Registro/Ca-
dastro de Produtos para Diagnóstico de uso in vitro
PROLACTINA 25351.151401/2007-52
ACCESS PROLACTIN
FABRICANTE : BECKMAN COULTER INC. - ESTADOS UNI-
DOS
FABRICANTE : BECKMAN COULTER IRELAND INC - IRLAN-
DA
2 x 50 testes: R1a: 3, 25 mL, R1b: 6, 98 mL>
CLASSE : I 10033120551
8009 - ALTERAÇÃO da Apresentação Comercial do Registro/Ca-
dastro de Produtos para Diagnóstico de uso in vitro
TRIHODOTIRONINA (T3) LIVRE 25351.391162/2007-71
ACCESS FREE T3
FABRICANTE : BECKMAN COULTER INC. - ESTADOS UNI-
DOS
Kit para 100 testes (2 cartuchos com 50 testes cada um): R1a-3,
25ml, R1b-13, 5ml, R1c-2, 78ml, R1d-1, 93 ml, R1e-1, 93 ml>
CLASSE : II 10033120567
8009 - ALTERAÇÃO da Apresentação Comercial do Registro/Ca-
dastro de Produtos para Diagnóstico de uso in vitro
ALFAPETOPROTEÍNA (AFP) 25351.328519/2007-85
ACCESS AFP

Handwritten notes and signatures on the right margin, including '09/11', 'C.M.', and 'C.M.'.

SELEÇÃO
Impressora

- Impressora matricial
 Impressora térmica

Alimentação elétrica

- 220 V 50 Hz
 380 V 60 Hz

Alimentação de vapor

- Gerador de vapor 12 kW

Gabinete frontal

- Aço carbono
 Aço inoxidável AISI 304

Fechamento lateral

- Aço carbono
 Aço inoxidável AISI 304

Fechamento Traseiro

- Aço carbono
 Aço inoxidável AISI 304
 Sem fechamento traseiro

Acessórios

- Cestos aramados
 Suporte de solo
 Suporte de parede

Componentes para instalação

- Cavalete de água
 Tratamento de água
 Quadro elétrico

Serviços

- Instalação aos pontos
 Validação
 Kit peças de reposição
 Manutenção preventiva

APLICAÇÃO

Esterilizador destinado à esterilização de material de densidade como campos e roupas cirúrgicas, instrumentais e utensílios empacotados ou não, vidros, luvas, seringas, borrachas. Indicado para uso em hospitais, unidades de pronto socorro e atenção ambulatorial, clínicas médicas e odontológicas, laboratórios de análise clínica e laboratórios para controle de qualidade.

Utiliza vapor saturado de água sob pressão com fase de condicionamento da carga com remoção de ar através de pulsos de vácuo e pressão de vapor e secagem sob vácuo.

MODELO E CAPACIDADE

Esterilizador de pequeno porte com câmara cilíndrica e flange frontal retangular com dimensões de 408 x 408 x 605 mm, volume de 100 litros e capacidade para duas (02) unidades de esterilização (U.E.) padrão ISO.

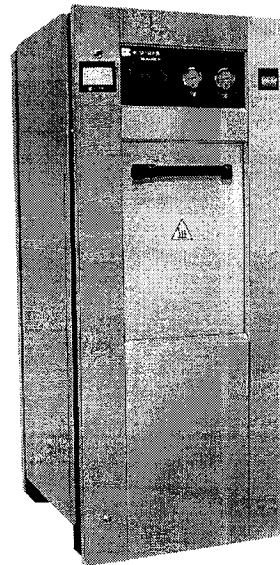

SECRETARIA MUNICIPAL DE SAÚDE
 FLS
 510
 COMISSÃO DE LICITAÇÃO
 LEI: 10.520/2002

(FOTO ILUSTRATIVA - DETALHES PODEM VARIAR)

CARACTERÍSTICAS PRINCIPAIS

Programação acessível ao usuário: parâmetros configuráveis pelo usuário através da interface do comando e com utilização de senha.

Porta: tipo guilhotina, com movimentação vertical, acionamento manual com mínimo de esforço físico.

Validação: O equipamento é validável conforme procedimentos da Norma NBR ISO 17665-1.

NORMAS

Os projetos, materiais e a construção do equipamento atendem às especificações das entidades:

- **NBR 11816:2003** – Esterilizadores a vapor com vácuo, para produtos de saúde;
- **NBR ISO 17665-1:2010** – Esterilização de produtos para saúde - Vapor Parte 1: Requisitos para o desenvolvimento, validação e controle de rotina nos processos de esterilização de produtos para saúde;
- **ASME, Section VIII, division I** – ASME Boiler and Pressure Vessel Code.

PARTES REGULATÓRIAS

- **RDC Nº 56:2001** – Requisitos mínimos para comprovar a segurança e eficácia de produtos para saúde;
- **RDC Nº 16:2013** – Boas Práticas de Fabricação de Produtos Médicos;
- **NR 13:1997** – Caldeiras e Vasos de Pressão.

COMANDO, CONTROLE E INSTRUMENTAÇÃO

Painel de comando: na face de carregamento do esterilizador e em altura que facilita a visualização, com interface gráfica constituída por uma IHM "touch screen" de 4,3" e formato widescreen; chave liga/desliga da alimentação elétrica; manômetro para leitura de pressão da câmara externa e manovacuômetro para leitura de vácuo e pressão da câmara interna, ambos com glicerina para permitir leituras estáveis. O painel

contém ainda a impressora e o botão de emergência para interrupção do funcionamento do esterilizador.

Painel elétrico: localizado na lateral do equipamento e de fácil acesso para manutenção.

Comando eletrônico: automático, micro processado composto por conjunto de controle lógico programável e interface homem máquina que permite a visualização em tempo real dos parâmetros do processo e o acompanhamento das fases do ciclo. O software para operação do sistema foi projetado utilizando fundamentos de ergonomia cognitiva buscando uma melhor usabilidade.

Permite a configuração do idioma da interface pelo usuário com opções para o idioma português, inglês e espanhol. Opções diferentes das acima podem ser disponibilizadas pela fábrica após consulta. O comando permite no módulo de operação:

- Escolha do ciclo de esterilização;
- Leitura digital da temperatura na câmara interna;
- Leitura digital do tempo decrescente de esterilização durante a fase de esterilização;
- Exibição de mensagens sobre o status do ciclo.

Teclado multifuncional: carregado na tela da interface, permite a entrada de dados para configuração dos parâmetros do ciclo nas faixas de segurança definidas pelo projeto.

Impressora: instalada no painel frontal do esterilizador, a impressora permite a documentação do processo com registros da hora de início do processo, dados de tempo e temperatura da câmara interna durante o processo de esterilização, início e término da fase de exposição e indicação de local para assinatura do operador e supervisor da unidade.

A impressora pode ser oferecida na configuração matricial, onde a impressão é realizada por agulhas ou na térmica, onde os dados são impressos com o aquecimento seletivo de um papel sensível ao calor.

40
11

JS

W

19

se

SECRETARIA MUNICIPAL DE SAÚDE
F.L.S.
5/11
COPIL
SISTEMA DE VACUO

Controle de temperatura: sistema eletrônico de controle de temperatura na câmara interna através de termoresistor de platina PT-100 classe A que esta localizado junto ao dreno de eliminação de condensado da câmara interna.

Controle de pressão da câmara externa: é realizado através de pressostato mecânico de diferencial fixo, um para cada temperatura de processo. Manômetro referencial instalado no painel frontal do esterilizador para informação da pressão na câmara ao operador.

Válvulas de comando: válvulas solenóides que controlam a entrada de vapor para a câmara interna e a saída de condensado através do dreno, além das demais linhas de suprimento.

CONSTRUÇÃO

Câmara: construída em dupla parede com isolamento em Bidim.

Câmara interna: construída em aço inoxidável AISI 304L com 1/8" (3,18 mm) de espessura.

Câmara externa: construída em aço inoxidável AISI 304L com 1/8" (3,18 mm) de espessura. A câmara é testada com pressão hidrostática igual a 1,5 vezes a pressão de projeto.

O conjunto é dimensionado para suportar as seguintes pressões, conforme norma ASME, seção VIII, divisão I:

- Pressão de trabalho até 3,0 kgf/cm²;
- Pressão de teste hidrostático de 4,5 kgf/cm², para ambas as câmaras.

Tubulações: construídas em aço inoxidável, as tubulações são soldadas na câmara de esterilização e no gerador de vapor. As outras tubulações para linhas de suprimento e drenagem são aço inoxidável ou cobre.

Estrutura de suporte da câmara: construída em cantoneiras de aço carbono com proteção anticorrosiva. Pés reguláveis permitem o nivelamento do sistema.

Entrada de validação independente: localizada na lateral da câmara permitindo a introdução de sensores para coleta de dados de temperatura do processo. É constituída por:

- Acesso por tubulação de 1" de diâmetro;
- Rosca BSP.

Dreno da câmara interna: protegido com filtro em chapa perfurada de aço inox com diâmetro de 1".

Gabinete frontal do esterilizador: construído em chapa de aço carbono com proteção anticorrosiva. Opcionalmente, o gabinete pode ser fornecido em chapa de aço inoxidável com acabamento escovado com abertura total para acesso de manutenção.

Fechamento lateral: o equipamento é fornecido com laterais em chapas de aço inoxidável ou em aço carbono com proteção anticorrosiva. Opcionalmente o equipamento pode ser fornecido sem as laterais.

Portas: tipo guilhotina, com movimentação vertical e acionamento manual balanceada por contra-pesos. A porta tem a face interna construída e chapa de aço inoxidável AISI 304L, reforço estrutural em cantoneira de aço, isolamento interno com manta lã de rocha livre de asbestos e cloretos, acabamento em chapa de aço carbono com proteção anticorrosiva. Opcionalmente o acabamento pode ser fornecido em chapa de aço ino-

xidável com acabamento escovado. Um micro switch posicionado no contra-peso permite ao sistema de controle determinar se a porta está fechada. O sistema de travamento hidráulico impede a abertura da porta quando o esterilizador estiver em processo.

Guarnição de silicone: de seção redonda, ativada por pressão de vapor que mantém a vedação da porta durante o processo de esterilização. A guarnição alojada em uma canaleta com a superfície que faceia a porta retificada para melhor ajuste é movimentada pela pressão de vapor no fechamento e pela ação de vácuo na abertura da porta.

CICLOS DE ESTERILIZAÇÃO

O esterilizador possui três ciclos de esterilização, sendo dois com perfil definido para materiais de superfície e densidade (sólidos, pacotes, etc), e um de Bowie & Dick:

• **Ciclo para esterilização a 121°C:** indicado para esterilização de materiais termosensíveis diversos, como os fabricados em polipropileno, silicone, borracha e polímero que resistam à temperatura de 121°C. O perfil do ciclo apresenta fase de condicionamento, aquecimento e umidificação da carga através de pulsos de vácuo e vapor, fase de exposição na temperatura de 121°C, com tempo configurado pelo usuário e fase de secagem sob vácuo mecânico.

• **Ciclo para esterilização a 134°C:** indicado para esterilização de instrumentais cirúrgicos e materiais em aço inoxidável, materiais têxteis e outros resistentes ao calor e com pontos críticos de penetração de vapor. O perfil do ciclo apresenta fase de condicionamento, aquecimento e umidificação da carga através de pulsos de vácuo e vapor, fase de exposição na temperatura de 134°C, com tempo configurado pelo usuário e fase de secagem sob vácuo mecânico.

• **Ciclo para teste Bowie & Dick:** indicado para determinar a capacidade do equipamento em promover a retirada do ar e a penetração de vapor da carga a ser esterilizada. Possui tempo de ciclo de 210 segundos e temperatura de 134°C, valores fixos conforme definição de regulamentação específica (GMP). O número de pulsos na fase de condicionamento pode ser modificado pelo usuário para adequar ao perfil escolhido para os ciclos de esterilização de material de densidade.

Programação flexível: os ciclos permitem a programação de seus parâmetros através da inserção de usuários e senhas autorizadas. A temperatura é fixa para cada um dos ciclos selecionáveis e os parâmetros passíveis de programação são:

- Número de pulsos de vácuo e vapor entre 1 e 99 pulsos;
- Tempo do pulso de vácuo entre 30 e 999 seg;
- Tempo de patamar entre 10 e 999 seg;
- Tempo de pulso de vapor entre 10 e 999 seg;
- Tempo de exposição entre 1 e 99 min;
- Tempo de secagem entre 1 e 99 min.

COMPONENTES E ACESSÓRIOS

Sistema de vácuo: através de bomba de vácuo de 0,5

cv. O sistema é responsável pelos pulsos de vácuo no condicionamento inicial da carga e na secagem final.

Gerador de vapor: fornecido opcionalmente, o gerador é construído em aço inoxidável AISI 304, com abastecimento automático através de bomba centrífuga de água e resistências blindadas em aço inoxidável AISI 316 eletropolida com 12 kW de potência. O nível de água é controlado por sistema de bóia, regulado para indicação de níveis alto e baixo que comandam a alimentação de água e o nível de segurança cortando a alimentação elétrica das resistências na falta de água. Construído conforme normas ASME - seção VIII, divisão I e NBR 11816:2003.

Entrada de ar limpo para quebra de vácuo: através de filtro bacteriológico hidrófobo com eficiência de 99,9997% de 0,22 µm, substituível, conforme NBR ISO 17665-1:2010.

Alimentação elétrica: Trifásica, 220 ou 380 V, 50/60 Hz.

SEGURANÇA

O equipamento apresenta os seguintes itens de segurança:

- Válvula de segurança normalizada e calibrada em 3,0 kgf/cm² com dispositivo de limpeza e verificação de funcionamento;
- Início do ciclo apenas na presença de pressão de vapor no gerador ou na linha de suprimento;
- Sistema de elevação balanceada da porta, para proteção do operador;
- Impossibilidade de abertura da porta após o início do ciclo e na presença de pressão de vapor na câmara interna;
- Bloqueio na contagem do tempo de exposição na ausência da temperatura definida para o ciclo na câmara interna;
- Termostato de segurança para proteção das resistências elétricas;
- Rotina de emergência que na falta de energia elétrica mantém o travamento das portas e a liberação da pressão de vapor da câmara interna;
- Botão no painel do equipamento para desligamento do esterilizador e despressurização da câmara de esterilização.

DADOS DE ENGENHARIA

Dreno(i): a linha de drenagem deve ser independente do esgoto predial e conectada a caixa de passagem externa e tubulação resistente a temperaturas de até 135°C.

Eletricidade(c): o equipamento possui proteção interna do comando elétrico contra curto-circuito e sobrecarga. A conexão elétrica para alimentação da autoclave deve prever proteção por disjuntor termomagnético de 40 A para 220 Vca ou 32 A para 380 Vca. A alimentação elétrica vinda da fornecedora será conectada na entrada desse disjuntor geral que deve estar localizado em quadro próximo do equipamento. A tensão de alimentação não pode variar acima de ± 5%.

Deve ser prevista conexão de cabo para aterramento

1/11
MK

AG
Esterilizador
COP

u

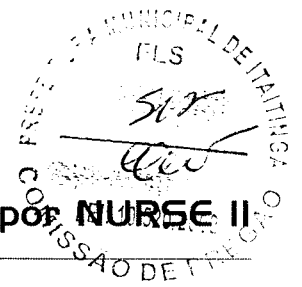

independente, sem conexão com o neutro. Consulte o manual de instalação e o diagrama unifilar para maiores detalhes.

Água(f1): para alimentação da bomba de vácuo a água deve ser fornecida com temperaturas idealmente próximas a 15°C e nunca acima de 24°C. Temperaturas mais elevadas irão dificultar o processo de secagem. A dureza total de CaCO₃ da água deve estar abaixo de 200 ppm, e o pH entre 6,5 e 8,0. Recomenda-se a instalação de filtro de 5 micras e manômetro para leitura de pressão na linha de abastecimento.

Água(f2): para geração de vapor, o ideal é o fornecimento de água de acordo com os parâmetros sugeridos na norma NBR ISO 17665-1, o que normalmente é possível com a instalação de um sistema de tratamento por osmose reversa. Consulte-nos para maiores detalhes.

Minimamente a água fornecida para geração de vapor deve atender os seguintes requisitos: PH entre 6,5 e 8,0; dureza de CaCO₃ menor que 10 ppm e condutividade menor que 50 µS/cm.

NOTAS

- A largura total dos equipamentos desembalados está indicada na tabela de dados de engenharia. É importante verificar o percurso que será percorrido pelo esterilizador no interior do edifício para a verificação de pontos de estrangulamento. A liberação desses pontos é de responsabilidade do comprador;
- As bitolas das conexões e linhas de suprimentos indicadas na tabela de dados técnicos referem-se ao ponto de conexão com o esterilizador. As tubulações que levam esses suprimentos até os locais de instalação devem ser calculadas por terceiros e o

dimensionamento depende da distância, das pressões de fornecimento e das vazões necessárias;

- A alimentação elétrica deve ser fornecida a partir de quadro elétrico, com as proteções indicadas no diagrama elétrico unifilar, localizado no manual de instalação. O quadro elétrico deve ser instalado próximo ao esterilizador;
- São necessários espaços de trabalho na frente das portas, no lado de carga e descarga do equipamento.

TABELA: DADOS DE ENGENHARIA

Dados Técnicos	Nurse II - B0108-100	Dados Técnicos	Nurse II - B0108-100	Dados Técnicos	Nurse II - B0108-100
(f1) Água bomba de vácuo		(l) Dreno		Peso líquido	410 kg
Consumo médio	50 l/h	Conexão	1/2"	Peso com carga	430 kg
Vazão/Consumo de pico	108 l/h	(c) Eletricidade		Peso Bruto	480 kg
Pressão	0,2 a 0,5 bar	Tensão	220 / 380 V	Dimensões/Capacidade	
Conexão (Ø) - Espigão	3/8"	Frequência	50 / 60 Hz	Câmara (dimensão útil)	40,8 x 40,8 x 60,5 cm
(f2) Água gerador		Potência	15 kW	Câmara (volume útil)	100 l
Consumo médio	5 l/h	Consumo	6 kW/h	Dimensões externas (LxAxC)	72 x 177 x 97 cm
Consumo de pico	20 l/h	Carga		Cesto ISO	2
Pressão	0,2 a 2 bar	Embalagem (LxAxC)	101 x 191 x 116 cm	Dissipação térmica	
Conexão (Ø) - Espigão	3/4"	Volume	2,24 (m³)	Calor liberado	1500 BTU

OBSERVAÇÕES:

(*) O dreno deve ser conectado a linha de drenagem independente do esgoto predial.

As bitolas indicadas são as das conexões do equipamento. As dimensões das tubulações de suprimento devem ser dimensionadas por terceiros.

Handwritten notes and signatures on the right margin, including "12", "12", "12", and "CETP".

513
 10.500.0002

QUADRO COM PLANTA VISTA E PERSPECTIVA DO EQUIPAMENTO

Vista Lateral

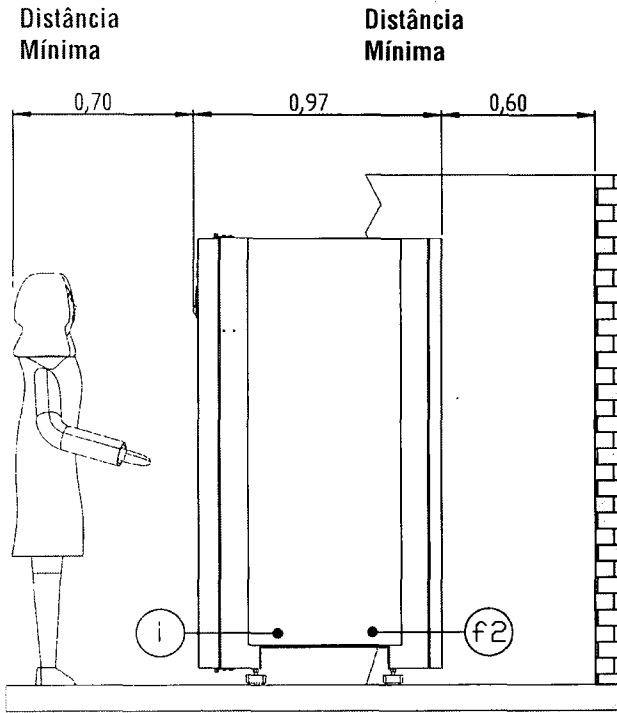

A-A

Vista Frontal

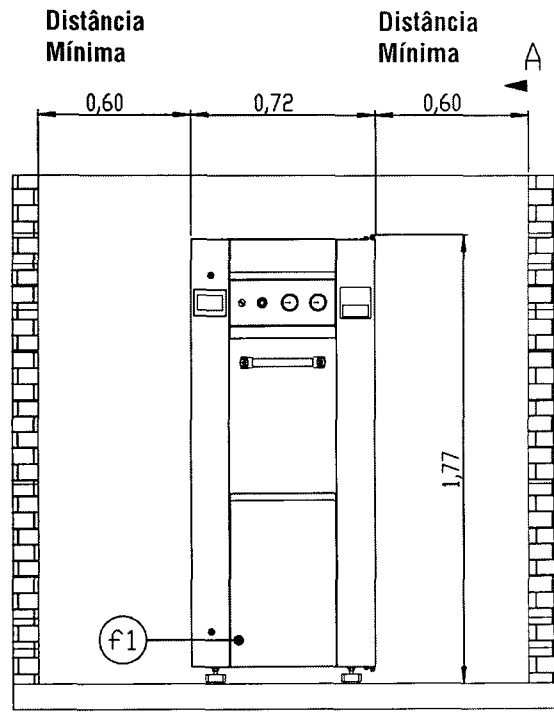

Vista Superior

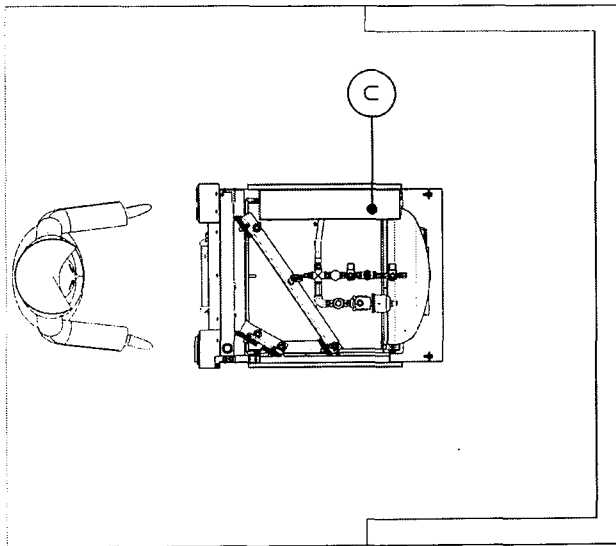

Todas as medidas estão em metros.
 Para maiores informações consulte o manual de instalação do esterilizador a vapor Nurse II.

13
 2

✱

13

13

SELEÇÃO
Espaço útil da câmara

- TW-E2000-287 - 66 x 66 x 66 cm
 TW-E2000-287P - 66 x 66 x 66 cm
 TW-E2000-400 - 66 x 73 x 86 cm
 TW-E2000-400P - 66 x 73 x 86 cm

Estrutura

- Inox Carbono

Alimentação

- Elétrico Vapor

Voltagem

- 220V 380V

CIC-TW

- 50 Hz 60 Hz

Água Destilada

- EA-36-01

Água Quente

- EA-43-01

Impressora

- EA-84-01 Não

Lado Impressora

- Carga Descarga

Painel Comando

- Colorido

Bomba de Circulação

- 1 Bomba 2 Bombas

PT-100

- 1 2

Qualificação

- Sim Não

Idioma

- POR-TERMO ESP-TERMO ING-TERMO

Pasta documentação

- POR ESP ING ESP/ING
 Não

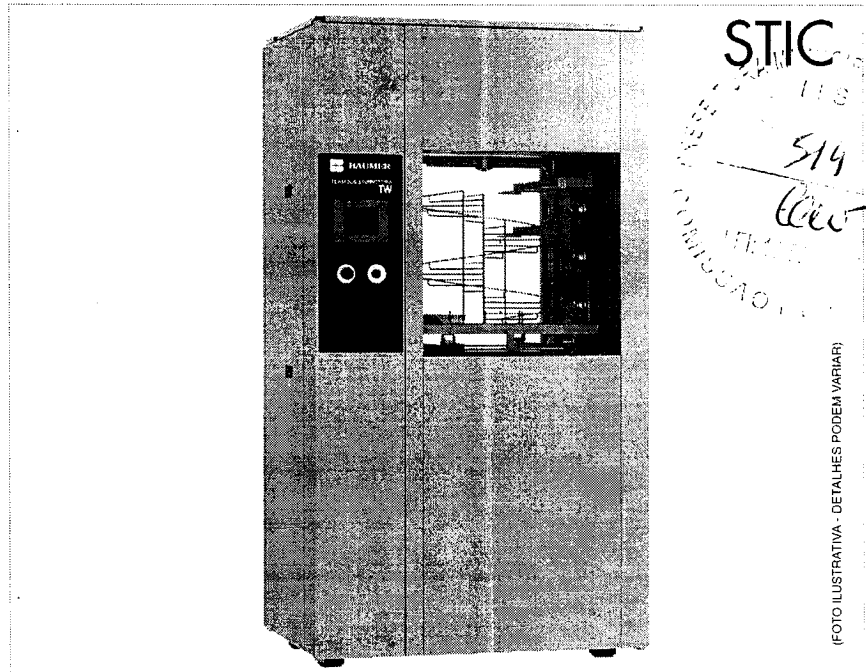
APLICAÇÃO

Equipamento para lavagem, enxágue, desinfecção, e secagem automática de instrumentos cirúrgicos, utensílios, vidrarias de laboratório, tubos e acessórios para anestesia, tubos de sucção, caixas e contêineres reutilizáveis e outros. Recomendado para instituições que desejam substituir os processos manuais por método mecânico, evitando-se principalmente os riscos ocupacionais. Prateleiras para acomodação de materiais diversos e apoio inferior, ambas com braços giratórios, acompanham o equipamento. Ampla linha de racks e acessórios estão disponíveis para as mais variadas aplicações.

Unidade de secagem incorporada a estrutura do equipamento.

Indicada para o uso em Central de Materiais e áreas de lavagem de materiais em hospitais, laboratórios clínicos e indústrias.

MODELOS E CAPACIDADES

TW-E2000-287 Capacidade aprox. de 287 litros.

TW-E2000-287-P Capacidade aprox. de 287 litros com dupla porta.

TW-E2000-400 Capacidade aprox. de 414 litros.

TW-E2000-400-P Capacidade aprox. de 414 litros com dupla porta.

PRINCIPAIS CARACTERÍSTICAS

A Termodesinfectora Baumer permite a configuração de componentes na hora da compra com a escolha do material da câmara, da quantidade de bombas para circulação de água e para dosagem de suprimentos, da opção por impressora e a localização da mesma e etc..

Programação acessível ao usuário: parâmetros configuráveis pelo usuário através da

interface do comando com a utilização de senha.

Portas: Equipamento com uma ou duas portas tipo guilhotina, com movimentação vertical para abertura e fechamento, construídas em aço inoxidável com as mesmas especificações existentes para a câmara. Dotadas de vidro central amplamente dimensionado para facilitar a visualização do interior da câmara de lavagem durante o processo. Possui sistema de intertravamento das portas e sistema antiesmagamento que retorna a porta a posição aberta, se houver alguma obstrução durante o fechamento da mesma.

Câmara: Câmara com perfil retangular, e fundo no formato de um trapézio invertido para facilitar a drenagem da câmara, com iluminação interna para facilitar a visualização dos materiais durante o processo de lavagem e desinfecção.

Validação: O equipamento permite validação conforme procedimentos da Norma ISO 15883 parte I, II, III e V.

NORMAS E LEGISLAÇÕES ATENDIDAS

NBR ISO 15883-1:2013 - Lavadoras desinfetadoras - Parte 1: Requisitos gerais, termos, definições e ensaios.

NBR ISO 15883-2:2013 - Lavadoras desinfetadoras - Parte 2: Requisitos e Ensaios para Lavadoras Desinfetadoras Automáticas Destinadas à Desinfecção Térmica para Instrumentos Cirúrgicos, Equipamento Anestésico, Recipientes, Utensílios, Vidrarias, entre outros.

EN ISO 15883-03:2006 - Washer-disinfectors - Requirements and tests for washer-disinfectors employing thermal disinfection for human waste containers.

EN ISO 15883-05:2005 - Washer-disinfectors - Test soils and methods for demonstrating cleaning

Handwritten notes and signatures on the right margin, including '14', 'M', and a signature.



efficacy.

IEC 61010-1:2010 - Safety requirements for electrical equipment for measurement, control and laboratory use – Part 1: General requirements.

IEC 61010-2-040: 2005 - Safety requirements for electrical equipment for measurement, control and laboratory use – Part 2 – 040: Particular requirements for sterilizers and washer-disinfectors used to treat medical materials.

IEC 61326-1:2012 - Electrical equipment for measurement, control and laboratory use – EMC requirements – Part 1: General requirements.

EN ISO 14971:2012 - Produtos para a saúde – Aplicação de gerenciamento de risco em produtos para a saúde.

IEC 60878:2005 - Graphical symbols for electrical equipment in medical practice.

ISO 15223:2000 - Símbolos a serem usados em etiquetas, rotulagens e informações a serem fornecidas com os produtos médicos.

NBR 5419:2005 - Proteção de estruturas contra descargas atmosféricas.

RDC Nº 56:2001 - Requisitos mínimos para comprovar a segurança e eficácia de produtos para saúde.

RDC Nº 16:2013 - Boas Práticas de Fabricação de Produtos Médicos.

Diretiva 93/42:2003 - Conselho das Comunidades Europeias – Relativos aos Dispositivos Médicos.

COMANDO, CONTROLE E INSTRUMENTAÇÃO

Comando - Controlador lógico programável com tela Touch Screen colorida de simples operação que permite ao operador a configuração de cada uma das fases do ciclo, possibilitando a armazenagem de até 30 ciclos configuráveis pelo usuário, com a definição de parâmetros de tempo, temperatura e demais parâmetros de processo. O sistema prevê condições básicas de comunicação à distância através de modem e/ou sistema supervisão para manutenção remota integrado à engenharia (manutenção programada) e/ou sistema de suporte de atendimento técnico do fabricante (sistema supervisão à parte).

Permite o uso dos conceitos de ajustes de parâmetros em processo de validação tipo A₀ (conceito de melhoria da performance do perfil dos ciclos).

Impressora - Item opcional com tecnologia de impressão térmica (padrão) ou matricial (opcional), instalada no painel de carga ou descarga a critério do comprador. A impressora permite a documentação do processo com registros da hora de início do processo, dados de tempo, temperatura da câmara interna durante o processo, início do ciclo, fases do ciclo, início e término da fase de exposição e indicação de local para assinatura do operador e supervisor da unidade.

Controle de temperatura: o sistema eletrônico

de controle de temperatura na câmara interna se dá através de (01) um termoresistor de platina PT-100 classe A que esta localizada no teto do equipamento. A termodesinfectora prevê um sistema contínuo de verificação e certificação da temperatura do ciclo, com a colocação junto ao sensor de controle de outro sensor PT-100 (opcional), cuja medição será também registrada na impressora. Possui sistema de comparação entre o sensor de temperatura principal e o sensor de referência, alertando em caso de diferenças maiores de 4°C.

Válvulas de Comando: controlam a entrada de ar, água tratada, água fria e água quente e drenagem da câmara, existe um manifold de válvulas pneumáticas que controlam o movimento da(s) porta(s), o acionamento e o recuo da(s) guarnição(ões).

CONSTRUÇÃO

Estrutura - em perfil de aço inoxidável AISI 304 (opcionalmente em AISI 316, AISI 316L, AISI 316 Ti ou SAE1020/SA36).

Câmara - em aço inoxidável AISI 316 L (opcionalmente em AISI 304, AISI 316 ou AISI 316 Ti), com acabamento polido sanitário e isolada termicamente por material adequado (opcionalmente podendo receber revestimento em alumínio). Iluminação interna por lâmpadas fluorescentes e entrada para validação de acordo com a norma ISO 15883.

Portas - De uma ou duas portas construídas em aço inoxidável AISI 304 (opcionalmente em AISI 316, AISI 316L ou AISI 316 Ti), para separação de ambientes, de fechamento vertical automático com visor de vidro temperado ou em vidro especial inserido em uma borda em aço inoxidável. A vedação da porta será feita por guarnição em pura borracha de silicone e sua movimentação por injeção de ar comprimido ou dispositivo mecânico. Dotada de sistema de segurança que impede a abertura simultânea das portas (em caso de dupla porta), a fim de evitar riscos de contaminação e dotada de um sistema de segurança "Anti Esmagamento".

Acabamentos e Frontais: Construídas em aço inoxidável AISI 304 (opcionalmente em AISI 316, AISI 316L, AISI 316 Ti) com o acabamento escovado.

Bomba de circulação - Bomba de circulação em bronze (opcionalmente em AISI 304, AISI 316 e AISI 316L) para circulação de água nas fases de lavagem, enxágue e desinfecção térmica. Injeção de água sobre pressão nas tubulações dos racks e nos braços giratórios, através de (01) uma ou (02) duas bombas, com rotação controlada por inversor de frequência, garante a qualidade e eficiência da lavagem dos materiais.

Condensador (Opcional) – Circuito fechado para condensar os vapores provenientes da câmara de processamento.

Bomba de dosagem – Dotado de (02) duas

bombas peristálticas e com a possibilidade de outras (2) duas opções que permitem a programação do volume adequado dos produtos de lavagem necessários: 10.5 litros, processo de lavagem. Os produtos utilizados podem ser detergentes enzimáticos, alcalinos, agentes umectantes, lubrificantes, desincrustantes e outros cuja compatibilidade deve ser avaliada junto a rede de Assistência Técnica Baumer.

A Termodesinfectora Baumer é dotada de um sistema de monitoramento do nível de detergente, que informa o operador quando agente desinfetante atinge o nível mínimo no reservatório.

Unidade de secagem - Acoplada a parte superior do equipamento permite a secagem dos materiais e instrumentais através da circulação de ar quente filtrado no interior da câmara. Dotada de uma turbina amplamente dimensionada, um pré filtro para contenção de partículas maiores e um filtro absoluto tipo HEPA com capacidade de reter 99,995% de partículas de até 0,3 microns (opcionalmente filtro absoluto tipo ULPA com capacidade de reter 99,99995% de partículas de até 0,12 microns). O ar é aquecido através de trocador de calor locado na parte superior do equipamento (através de resistências elétricas ou serpentinas a vapor), além de trocador de calor (com resistências elétricas ou serpentinas a vapor), localizado no interior da câmara de lavagem. O tempo e a temperatura de secagem são programados por software.

Sistema hidráulico - Tubulações em aço inoxidável e válvulas em latão (opcionalmente em aço inoxidável).

Aquecimento - Elétrico, Vapor ou Conjugado.

ROTINA DE PROGRAMAÇÃO

A programação do controlador deve ser executada por pessoa especializada, pois apesar de extremamente intuitiva, requer um bom nível de conhecimento técnico para a efetividade do processo.

O controlador armazena até trinta (30) programas distintos. Os primeiros seis (6) programas estarão previamente determinados pela fábrica como uma simples referência ao usuário. Cabe ao cliente definir seus processos adequando-os às suas necessidades e refazendo a programação dos ciclos já definidos ou criando novas seqüências respeitando o limite de armazenamento.

A termodesinfectora TW permite a programação de até 8 fases em um ciclo, sendo compostas de:

- FASE 01 – ENXAGUE (permite a programação de até 3 enxagues sucessivos);
- FASE 02 – LAVAGEM
- FASE 03 – ENXAGUE (permite a programação de até 3 enxagues sucessivos);
- FASE 04 – LAVAGEM
- FASE 05 – ENXAGUE (permite a programação de até 3 enxagues sucessivos);
- FASE 06 – DESINFECÇÃO;

- FASE 07 – UMECTAÇÃO;
- FASE 08 – SECAGEM;

CICLO DA TERMODESINFECTORA BAUMER

Cinco (05) diferentes fases de processamento estão disponíveis para a montagem do ciclo de lavagem e desinfecção: Enxágue; lavagem; desinfecção, umectação e secagem.

Definição das Fases:

Enxágue: Para eliminação do resíduo mais grosso no início do processo de lavagem e dos resíduos de agentes de limpeza após as fases de lavagem. Para evitar a fixação de sangue a matérias orgânicas, todo ciclo de lavagem deve-se iniciar com um ciclo de enxágue com água fria.

A fase consiste no abastecimento da câmara com água até nível adequado, e na recirculação dessa água sob pressão, com a ação das bombas, sobre a carga montada no interior da câmara, e no descarte da água no final da fase. O tempo de cada enxágue e as repetições dessa fase podem ser programados pelo operador.

Lavagem: nesta fase ocorre novamente o abastecimento de água na câmara juntamente com a injeção do detergente e após atingir o nível de água é iniciado o processo de lavagem com o acionamento da bomba de circulação de água.

Para esta fase pode ser utilizada água fria, água destilada ou água quente, conforme necessidade e de acordo com o nível de sujidade do material.

Para a utilização de água aquecida as resistências são acionadas para que seja elevada a temperatura de lavagem.

Durante o tempo de aquecimento, a bomba de circulação de água efetua a circulação da solução visando um melhor resultado na lavagem. Os parâmetros de processo como tempo, temperatura e quantidade de detergentes são programáveis. Após atingir o tempo de lavagem toda a água é descartada para o dreno, finalizando a fase de lavagem.

Desinfecção: A câmara é novamente abastecida e a água é aquecida até a temperatura de desinfecção definida pelo usuário. Durante o aquecimento, a bomba de circulação de água esta acionada e promove a circulação de água no interior da câmara pelo tempo determinado.

Cabe ao operador sempre verificar antes do início do ciclo se o material a ser processado resiste à temperatura selecionada.

É durante esta fase que ocorre a diminuição dos microorganismos. Para que isto ocorra, os materiais devem ser mantidos em contato com a água aquecida pelo tempo e temperatura definidos para o processo.

Só é iniciada a contagem do tempo de desinfecção quando for atingida a temperatura programada. Para o controle deste parâmetro é utilizado um sensor eletrônico de temperatura PT-100. Para manutenção da temperatura de desinfecção, o comando checka

continuamente as medições de temperatura e controla o acionamento das resistências para garantir a permanência no patamar programado. Após atingir o tempo de desinfecção toda a água é descartada para o dreno finalizando a fase.

Umectação: Após a fase de desinfecção, pode ser programada a fase de umectação que injeta o agente umectante ou lubrificante, cuja quantidade é pré-determinada no momento da programação e a dosagem é controlada por bomba peristáltica.

Este agente umectante ou lubrificante auxiliará na fase de secagem, proporcionando uma secagem mais eficiente e criando uma película protetora ao material processado. Ao final desta fase a água será descartada para o dreno.

Secagem: Nesta fase a temperatura e a umidade dos materiais expostos no processo serão eliminados, permitindo a sua retirada da câmara e manipulação sem risco de re-contaminação e/ou danos ao operador.

A secagem é realizada através do sistema de aquecimento dotado de ventilador, pré-filtro, filtro HEPA (opcionalmente ULPA) e resistências superiores e internas para o aquecimento do ar. O ar é injetado na câmara pelos dutos laterais e circula pelo interior da mesma sendo liberado pelo duto de exaustão que está localizado na parte superior da câmara. A temperatura do ar e o tempo de secagem são programáveis.

SEGURANÇA

A termodesinfectora Baumer possui uma lógica de controle extremamente funcional, de modo a não permitir que ações ou parâmetros estejam fora das faixas ou condições necessárias de operação, o que torna o equipamento extremamente confiável durante o ciclo de desinfecção.

Para tanto, o equipamento possui alarmes de segurança que auxiliam na indicação da falha em qualquer fase do processo.

Os alarmes se distinguem dos demais parâmetros por serem apresentados visualmente de forma intermitente na tela de operação e emitindo um sinal sonoro.

As potenciais falhas são:

Falha de nível alto de água

Falha de suprimentos.

Falha na circulação da bomba

Falha no sensor de temperatura.

Falta de água fria.

Falta de água quente.

Falta de água tratada.

Falta de ar comprimido.

Falta de vapor (quando alimentação a vapor)

Fechar porta de carga para iniciar o ciclo.

Fechar porta de descarga.

Produto 01 atingiu o nível de segurança.

Produto 02 atingiu o nível de segurança.

Produto 03 atingiu o nível de segurança.

Produto 04 atingiu o nível de segurança.

Falha sistema de aquecimento de ar.
Falha sistema de aquecimento de água.
Falha de ar comprimido na Canaleta Porta de Carga.
Falha de ar comprimido na Canaleta Porta de Descarga.
Equipamento operando sem RACK (somente quando equipamento operando com 2 Bombas).
Além dos alarmes, a Termodesinfectora Baumer apresenta itens de segurança incorporados ao equipamento:

- Na falta de energia elétrica as portas se mantêm na mesma posição antes da ocorrência e a válvula de drenagem é aberta automaticamente descartando a água do processo, evitando possível queimadura ao operador;

- O equipamento somente inicia o ciclo se o nível médio for atingido, evitando problema na bomba de circulação;

- Possui sistema de segurança Anti Esmagamento que é montado no topo da(s) porta(s), fazendo com que qualquer obstrução da porta impeça o fechamento, retornando a posição inicial. Caso este dispositivo esteja pressionado no momento do fechamento da porta não é possível iniciar o movimento e o software informará o operador sobre a ocorrência, evitando acidente de trabalho e a danificação dos acessórios de carregamento.

- Quando o equipamento estiver em funcionamento é impossibilitada a abertura das portas, garantindo segurança ao operador.

- No caso do equipamento com dupla porta, existe um sistema de segurança de inter travamento que impossibilita a abertura simultânea das portas para garantir, além da integridade física do operador, um ambiente livre de contaminação;

- Possui termostato de segurança para proteção das resistências elétricas, garantindo proteção no caso de sobrecarga elétrica gerada pela rede e sobretemperatura;

- Equipamento dotado de botão de emergência no painel de carga e descarga que ao ser acionado desliga imediatamente o equipamento e realiza a drenagem da câmara;

- Dotado de sistema de proteção das resistências de aquecimento de água que impossibilita o acesso manual, evitando queimaduras.

DADOS DE ENGENHARIA

Para a instalação da Termodesinfectora Baumer recomenda-se a previsão dos itens:

Dreno: A linha de drenagem deve ser independente do esgoto predial e conectada a caixa de passagem externa. Na ligação do equipamento com a linha de esgoto predial, não será possível uma conexão vedada e irá ocorrer liberação de vapor para o ambiente.

Eletricidade(E): O quadro elétrico esta embutido na lateral do equipamento e deve possuir proteção por disjuntores para cada elemento de carga independentemente. A tensão de alimentação não

pode variar + 5 e - 10%.

Entrada de Água: A termodesinfectora TW Baumer permite seleccionar três (3) tipos de entrada de água, sendo apenas uma (01) por fase: água fria(A), água quente(B) e água tratada(C).

A água é utilizada na termodesinfectora nas fases de enxágüe, lavagem, desinfecção e umectação. A Baumer sugere que todas as fases sejam efetuadas com água tratada. Caso não seja possível a água tratada para todas as fases, no mínimo utilizar na

fase de desinfecção e umectação. Quanto maior a quantidade de impurezas na água, menor é a vida útil do equipamento e dos materiais desinfectados. A opção de água quente permite um ganho energético para as fases, pois diminui consideravelmente o "come up" tempo de subida de temperatura, porém é importante a verificação da qualidade do suprimento de água quente.

Ar comprimido(D): Deve haver a previsão de filtro de linha, regulador de pressão e eliminador de

umidade na linha de fornecimento, pois partículas na linha podem ocasionar entupimento nas válvulas pneumáticas de controle e causar danos operacionais.

Vapor(V): Quando o equipamento for seleccionado com alimentação a vapor, deverá atender os dados de pressão e consumo apresentados na tabela da planta de assentamento, garantindo assim eficácia no processo.

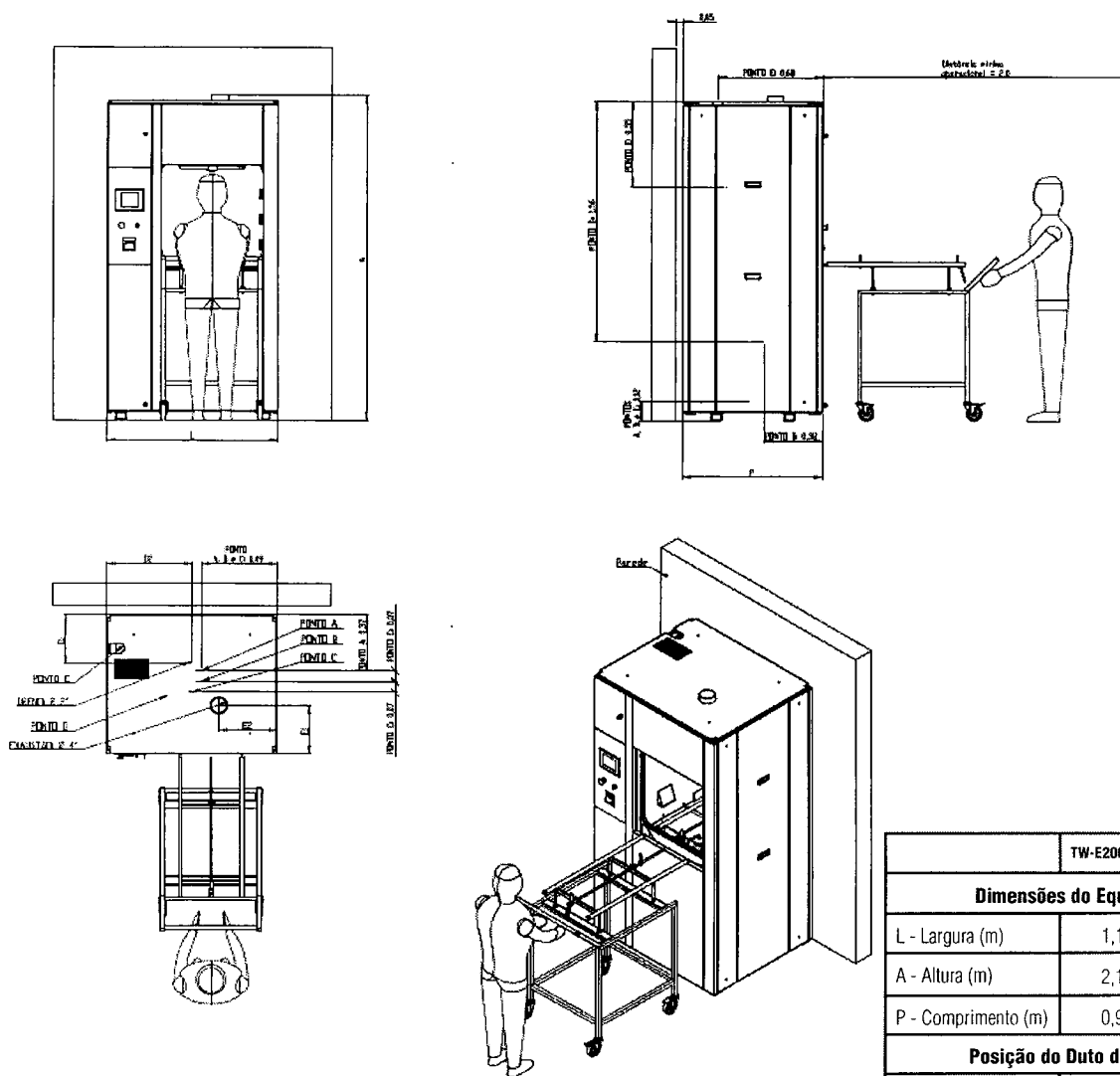
REFERÊNCIAS TW-E2000-287, TW-E2000-400

	TW-E2000-287	TW-E2000-400
Dimensões do Equipamento		
L - Largura (m)	1,10	1,10
A - Altura (m)	2,10	2,20
P - Comprimento (m)	0,95	1,15
Posição do Duto de Exaustão		
Medida E1 (m)	0,32	0,32
Medida E2 (m)	0,38	0,38
Posição do Dreno		
Medida D1 (m)	0,32	0,43
Medida D2 (m)	0,55	0,55

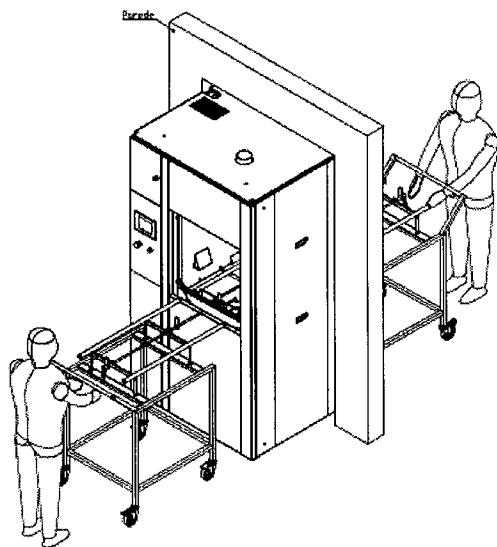
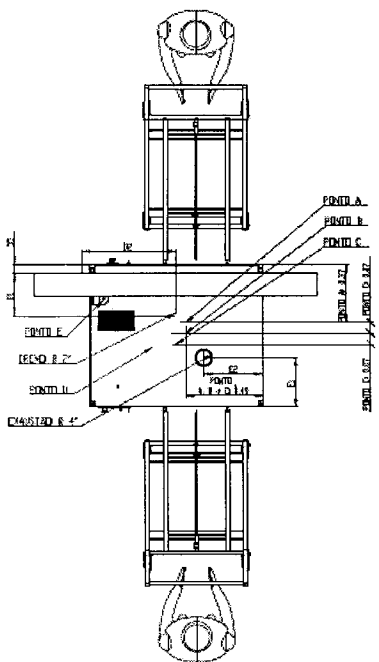
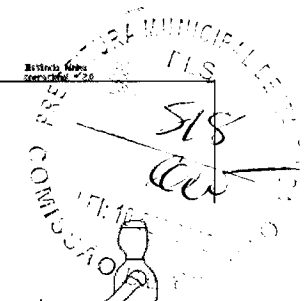
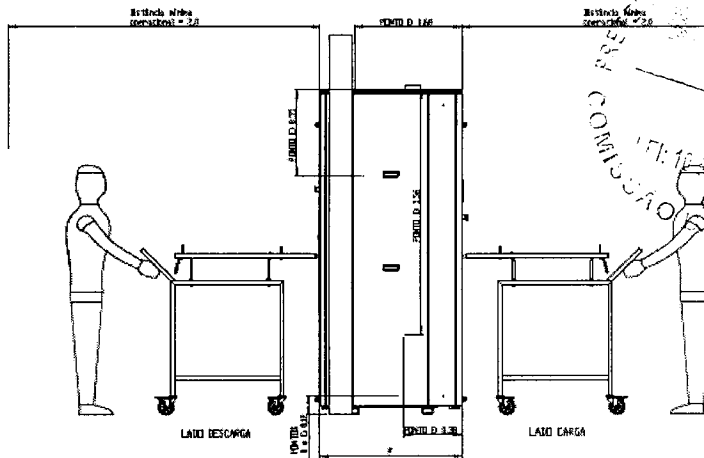
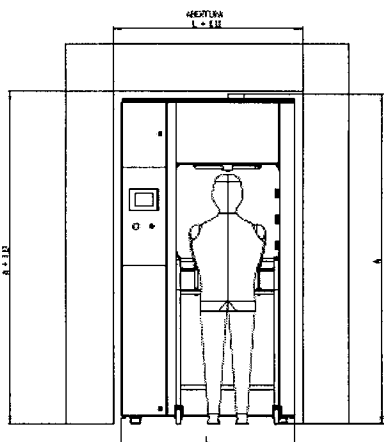
REFERÊNCIAS TW-E2000-287P, TW-E2000-400P

	TW-E2000-287P	TW-E2000-400P
Dimensões do Equipamento		
L - Largura (m)	1,10	1,10
A - Altura (m)	2,10	2,20
P - Comprimento (m)	0,95	1,15
Posição do Duto de Exaustão		
Medida E1 (m)	0,32	0,32
Medida E2 (m)	0,38	0,38
Posição do Dreno		
Medida D1 (m)	0,28	0,43
Medida D2 (m)	0,60	0,55

Handwritten notes and signatures:
 SLS
 CW
 [Signature]
 [Signature]

TABELA: DADOS DE ENGENHARIA

Dados Técnicos	TW-E2000-287		TW-E2000-287P		TW E2000-400		TW E2000-400P		
Água									
Consumo médio (l/min)	2,5		2,5		3,75		3,75		
Consumo pico (l/min)	6,67		6,67		10		10		
Pressão (bar)	1,5 a 3,0		1,5 a 3,0		1,5 a 3,0		1,5 a 3,0		
Eletricidade – Equipamento Aquecimento Elétrico									
Tensão (V)	220 380		220 380		220 380		220 380		
Potência (kW)	20		20		20		20		
Frequência (Hz)	50 / 60		50 / 60		50 / 60		50 / 60		
Consumo médio (kW/ciclo)	14		14		14		14		
Corrente (A)	53/55* 31/32*		53/55* 31/32*		53/55* 31/32*		53/55* 31/32*		
Condutores (3F – mm ²)	16,0 6,0		16,0 6,0		16,0 6,0		16,0 6,0		
Disjuntores (A)	60 40		60 40		60 40		60 40		
Eletricidade – Equipamento Aquecimento Vapor									
Tensão (V)	220 380		220 380		220 380		220 380		
Potência (kW)	9,6/10,6*		9,6/10,6*		9,6/10,6*		9,6/10,6*		
Consumo médio (kW/ciclo)	7,7		7,7		7,7		7,7		
Frequência (Hz)	50 / 60		50 / 60		50 / 60		50 / 60		
Corrente (A)	26/28* 15/16*		26/28* 15/16*		26/28* 15/16*		26/28* 15/16*		
Condutores (3F – mm ²)	6,0 4,0		6,0 4,0		6,0 4,0		6,0 4,0		
Disjuntores (A)	32 20		32 20		32 20		32 20		
Consumo de Vapor (kg/h)	20,0		20,0		20,0		20,0		
Conexão (BSP)	3/4"		3/4"		3/4"		3/4"		
Pressão de Vapor (bar)	4,0 a 6,0		4,0 a 6,0		4,0 a 6,0		4,0 a 6,0		
Câmara									
Dimensões L x A x C (cm)	66x66x66		66x66x66		66x73x86		66x73x86		
Capacidade (litros)	287		287		400		400		
Número de cestos	8		8		15		15		
Dimensões externas LxAxC (cm)	110x210x95		110x210x95		110x210x115		110x210x115		
Material construtivo (padrão)	AISI 304		AISI 304		AISI 304		AISI 304		
Material construtivo (opcionais)	AISI 316		AISI 316		AISI 316		AISI 316		
	AISI 316L		AISI 316L		AISI 316L		AISI 316L		
	AISI 316TI		AISI 316TI		AISI 316TI		AISI 316TI		
Materiais construtivos da estrutura	AISI 304		AISI 304		AISI 304		AISI 304		
	SAE1020/SA36		SAE1020/SA36		SAE1020/SA36		SAE1020/SA36		
Dissipação Térmica									
Dissipação/ciclo (BTU)	2000		2000		2500		2500		
Porta									
Quantidade	1		2		1		2		
Embalagem									
Embalagem L x A x C (mm)	1429x2388x1210		1429x2388x1210		1430x2488x1410		1430x2488x1410		
Volume (m ³)	3,30		3,30		4,12		4,12		
Peso									
Líquido (Kg)	510		510		550		550		
Bruto (Kg)	600		600		640		640		

(*) Equipamento com 2 Bombas de circulação.

ILS
 514
 22/01/10
 10/01/10

19
 19
 19

ACESSÓRIOS DESTINADOS À OPERAÇÃO DO PRODUTO

As Termodesinfectoras Baumer possuem acessórios que integram os equipamentos médico hospitalares conforme apresentados abaixo:

Descrição/Ilustração	Referência/Equipamento	
CARRO PARA RACK 	EA-21-01	TW-E2000-287 TW-E2000-287P
	EA-50-01	TW-E2000-400 TW-E2000-400P
RACK DE CARGA 	EA-20-01	TW-E2000-287 TW-E2000-287P
	EA-49-01	TW-E2000-400 TW-E2000-400P
PRATELEIRA COM BRAÇO ROTATIVO 	EA-20-02	TW-E2000-287 TW-E2000-287P
	EA-49-02	TW-E2000-400 TW-E2000-400P
RACK DE CARGA 1 PRATELEIRA 	EA-20-03	TW-E2000-287 TW-E2000-287P
	EA-49-03	TW-E2000-400 TW-E2000-400P
RACK ANESTESIA 	EA-22-01	TW-E2000-287 TW-E2000-287P
	EA-52-01	TW-E2000-400 TW-E2000-400P
CESTO PARA INSTRUMENTAL  450X340X80cm	EA-23-01	TW-E2000-287 TW-E2000-287P
	EA-23-01	TW-E2000-400 TW-E2000-400P
CESTO PARA INSTRUMENTAL  250X340X80cm	EA-23-02	TW-E2000-287 TW-E2000-287P
	EA-23-02	TW-E2000-400 TW-E2000-400P
CESTO PARA INSTRUMENTAL  250X150X60cm	EA-23-03	TW-E2000-287 TW-E2000-287P
	EA-23-03	TW-E2000-400 TW-E2000-400P
CESTO PARA INSTRUMENTAL  250X340X210cm	EA-23-04	TW-E2000-287 TW-E2000-287P
	EA-23-04	TW-E2000-400 TW-E2000-400P
CESTO PARA INSTRUMENTAL  320X150X60cm	EA-24-01	TW-E2000-287 TW-E2000-287P
	EA-24-01	TW-E2000-400 TW-E2000-400P
CESTO PARA INSTRUMENTAL  250X340X80cm	EA-24-02	TW-E2000-287 TW-E2000-287P
	EA-24-02	TW-E2000-400 TW-E2000-400P

CESTO PARA INSTRUMENTAL

230X150X60cm

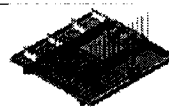

EA-24-03	TW-E2000-287 TW-E2000-287P
EA-44-03	TW-E2000-400 TW-E2000-400P

RACK PARA SIGMOIDOSCÓPIO

EA-25-01	TW-E2000-287 TW-E2000-287P
EA-53-01	TW-E2000-400 TW-E2000-400P

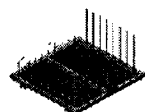
RACK PARA TUBOS BIRD

EA-26-01	TW-E2000-287 TW-E2000-287P
EA-54-01	TW-E2000-400 TW-E2000-400P

RACK PARA TUBOS DE SUÇÃO

EA-27-01	TW-E2000-287 TW-E2000-287P
EA-55-01	TW-E2000-400 TW-E2000-400P

RACK PARA CUBAS DE RIM

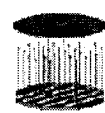

EA-28-01	TW-E2000-287 TW-E2000-287P
EA-56-01	TW-E2000-400 TW-E2000-400P

SUPORTE TAMPA DE PRESSÃO

EA-29-02	TW-E2000-287 TW-E2000-287P
EA-57-02	TW-E2000-400 TW-E2000-400P

SUPORTE PARA LAVAGEM DE BECKER

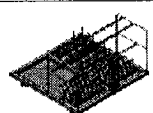

EA-30-01	TW-E2000-287 TW-E2000-287P
EA-58-01	TW-E2000-400 TW-E2000-400P

RACK PARA PIPETAS

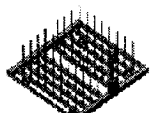
EA-31-04	TW-E2000-287 TW-E2000-287P
EA-59-04	TW-E2000-400 TW-E2000-400P

RACK PARA FRASCOS 150g

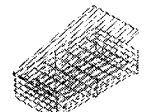
EA-32-01	TW-E2000-287 TW-E2000-287P
EA-60-01	TW-E2000-400 TW-E2000-400P

SUPORTE PARA FRASCOS 150g

EA-33-01	TW-E2000-287 TW-E2000-287P
EA-61-01	TW-E2000-400 TW-E2000-400P

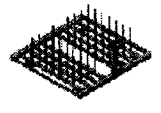
RACK PARA FRASCOS 250g

EA-32-02	TW-E2000-287 TW-E2000-287P
EA-60-02	TW-E2000-400 TW-E2000-400P

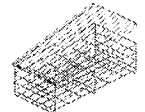



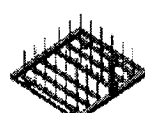





SUPORTE PARA FRASCOS 250g

EA-32-02	TW-E2000-287 TW-E2000-287P
EA-61-02	TW-E2000-400 TW-E2000-400P

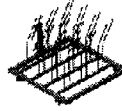
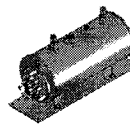
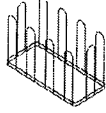
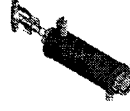
RACK PARA FRASCOS 500g

EA-32-03	TW-E2000-287 TW-E2000-287P
EA-60-03	TW-E2000-400 TW-E2000-400P

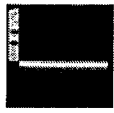
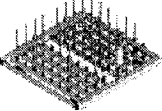
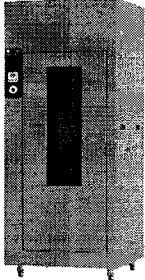
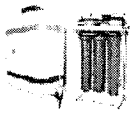
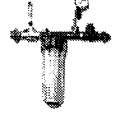
(IMAGENS ILUSTRATIVAS - DETALHES PODEM VARIAR)

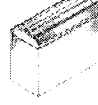
SUPORTE PARA FRASCOS 500g		EA-33-03	TW-E2000-287 TW-E2000-287P		CARRO PARA RACK COM CONTENÇÃO DE FLUÍDO	EA-21-02	TW-E2000-287 TW-E2000-287P
		EA-61-03	TW-E2000-400 TW-E2000-400P			EA-50-02	TW-E2000-400 TW-E2000-400P
RACK TUBO SUÇÃO DE SALIVA		EA-38-01	TW-E2000-287 TW-E2000-287P		CARRO COM AJUSTE DE ALTURA	EA-21-03	TW-E2000-287 TW-E2000-287P
		EA-63-01	TW-E2000-400 TW-E2000-400P			EA-50-03	TW-E2000-400 TW-E2000-400P
RACK PARA COMADRE E URINOL		EA-91-01	TW-E2000-287 TW-E2000-287P		BOYLER DE AQUECIMENTO DE ÁGUA	EA-85-01	TW-E2000-287 TW-E2000-287P
		EA-92-01	TW-E2000-400 TW-E2000-400P			EA-85-01	TW-E2000-400 TW-E2000-400P
RACK PARA SAPATO HOSPITALAR		EA-37-01	TW-E2000-287 TW-E2000-287P		CONDENSADOR DE VAPOR	EA-86-01	TW-E2000-287 TW-E2000-287P
		EA-37-01	TW-E2000-400 TW-E2000-400P			EA-86-01	TW-E2000-400 TW-E2000-400P
RACK PARA FRASCOS GRADUADOS		EA-39-01	TW-E2000-287 TW-E2000-287P		REGISTRADOR GRÁFICO	EA-87-01	TW-E2000-287 TW-E2000-287P
		EA-64-01	TW-E2000-400 TW-E2000-400P			EA-87-01	TW-E2000-400 TW-E2000-400P
KIT PARA MAMADEIRAS		EA-40-01	TW-E2000-287 TW-E2000-287P		IMPRESSORA	EA-84-01	TW-E2000-287 TW-E2000-287P
		EA-40-01	TW-E2000-400 TW-E2000-400P			EA-84-01	TW-E2000-400 TW-E2000-400P
RACK PARA MAMADEIRAS		EA-40-02	TW-E2000-287 TW-E2000-287P		GABINETE DE SECAGEM	EA-34-03	TW-E2000-287 TW-E2000-287P
		EA-65-02	TW-E2000-400 TW-E2000-400P			EA-34-03	TW-E2000-400 TW-E2000-400P
OSMOSE REVERSA		H0100-060-SW	TW-E2000-287 TW-E2000-287P				
		H0100-060-SW	TW-E2000-400 TW-E2000-400P				
CAVALETE DE ÁGUA		H0200-001	TW-E2000-287 TW-E2000-287P				
		H0200-001	TW-E2000-400 TW-E2000-400P				
CAVALETE DE AR COMPRIMIDO		R0200-001	TW-E2000-287 TW-E2000-287P				
		R0200-001	TW-E2000-400 TW-E2000-400P				
COMPRESSOR		R0100-170	TW-E2000-287 TW-E2000-287P				
		R0100-170	TW-E2000-400 TW-E2000-400P				
MESA DE CARGA AUTOMÁTICA		EA-84-01	TW-E2000-287 TW-E2000-287P				
		EA-84-01	TW-E2000-400 TW-E2000-400P				

(IMAGENS ILUSTRATIVAS - DETALHES PODEM VARIAR)



Quimifort Comercio de Produtos Quimicos e Laboratorial Eireli
Rua Barão de Aratanh, Nº 382 - Centro - CEP 60.050-070
Fone: (85) 3253.4772 - 3253.5628 - Fortaleza - Ceará
E-mail: quimifortitda@hotmail.com
CNPJ: 41.654.740/0001-29 - CGF: 06.914.080-4

Ciente: Prefeitura Municipal de Itaitinga
Att: Comissão Permanente de Licitação
Pregão Presencial nº.: 1808.01/2017/PP
Abertura: 19 de Setembro de 2017 às 14h00min

Objeto: AQUISIÇÃO DE MATERIAL PERMANENTE DESTINADOS A ATENDER À REDE DE ATENÇÃO BÁSICA DOS PSF's VINCULADOS A SECRETARIA DE SAÚDE DO MUNICÍPIO DE ITAITINGA/CE.

PROPOSTA DE PREÇOS

Item	Discriminação	Quant.	Apr.	Marca	V. Unit.	cinco mil, quinhentos e vinte e cinco reais	cinco mil, quinhentos e vinte e cinco reais	Total	cinco mil, quinhentos e vinte e cinco reais
1	APARELHO DE RAIOS X - Odontológico. Faixa de tensão (kvp): 01. Instalação de parede. Modo de operação: analógico. ✓	1	und	procion	R\$ 5.525,00			R\$ 5.525,00	
2	AMALGAMADOR ODONTOLÓGICO. Tipo capsular. Modo de operação: digital ✓	1	und	ifros	R\$ 610,00			R\$ 610,00	
3	BOMBA DE VÁCUO ATÉ 2HP/1CV. Potência / vácuo: 0,5 HP / 450 mmHg ✓	1	und	schuster	R\$ 3.270,00			R\$ 3.270,00	
4	COMPRESSOR ODONTOLÓGICO. Capacidade: mínimo de 30 litros. Potência: 1,0 HP	1	und	fiac	R\$ 3.110,00			R\$ 3.110,00	
5	CADEIRA ODONTOLÓGICA COMPLETA (equipo/sugador/refletor). Cabeceira articulada. Unidade auxiliar: 1 ponta. Equipamento pneumático. Caba porcelana / cerâmica. Terminais: mínimo de 02. Possui seringa triplice. Caneta de rotação: não possui. Contra ângulo: não possui. Peça reta: não possui. Micro motor: não possui. Comando base (botão). Refletor monofocal (20.000 LUX)	1	und	dentemed	R\$ 14.050,00			R\$ 14.050,00	
6	FOTOPOLIMERIZADOR DE RESINAS. LED com fio	1	und	konderde	R\$ 495,00			R\$ 495,00	
7	JATO DE BICARBONATO. Base metálica para estabilidade. Desumidificador. Filtro de ar com drenagem automática. Possui Caneta	1	und	dentemed	R\$ 2.376,00			R\$ 2.376,00	
8	ULTRASSOM ODONTOLÓGICO. Jato de bicarbonato integrado. Modo de operação digital. Possui caneta / transdutor do ultra-som autoclavável ✓	1	und	dentemed	R\$ 2.376,00			R\$ 2.376,00	
9	CANETA DE ALTA ROTAÇÃO: esterilizável em autoclave a 135°C suportando mais de 1000 ciclos, possui 420.000 rotações por minuto, confeccionada em aço inox com canais arredondados de peça paralelos ao corpo da caneta, sistema de conexão dois furos spray triplo para refrigeração da broca, controle da rotação através do pedal da comando, turbina balanceada, rolamentos brocas por pressão sobre a cabeça da caneta sem a utilização de saca-brocas, baixo nível de ruído, baixo consumo de ar (35 litros/mim), pressão de trabalho ao PSI, alto torque axial e radial e é esterilizável em autoclave a 135°C suportando mais de 1000 ciclos de peso máximo 60,5g. Garantia mínima de 12(doze) MESES CONTADOS A PARTIR DA DATA DE ENTREGA/INSTALAÇÃO DOS EQUIPAMENTOS, DEVIDAMENTE TESTADOS E COMPROVADO O PERFEITO ESTADO DE FUNCIONAMENTO DOS MESMO, CONTRAS DEFEITOS DE FABRICAÇÃO	15	und	ruca	R\$ 262,00			R\$ 3.930,00	
10	CONTRA ÂNGULO: Esterilizável em autoclave a 135°C suportando mais de 1000 ciclos e acoplável ao micromotor através de sistema intra, com relação de transmissão 1:1, possui corpo em alumínio e latão, giro livre de 360° sobre o micro motor, tamanho reduzido da cabeça, deve permitir o a utilização de brocas de alta e baixa rotação, fixação da broca de baixa rotação com trava de Garantia mínima de 12(doze) meses contados a partir da data da entrega/ instalação dos equipamentos, devidamente testados e comprovado perfeito estado de funcionamento dos mesmo, contra defeitos de fabricação. ✓	15	und					R\$ 4.070,00	
11	MICRO MOTOR: Esterilizável e autoclave a 135°C suportando mais de 1000 ciclos, com sistema de conexão 2 furos, sistema intra de encaixe rápido das pontas com giro de 360° das peças acopladas, spray externo, com recurso de máximo de 65 litros/mim. E peso máximo de 92g. Garantia mínima de 12 (doze) meses contados a partir da data de entrega/instalação dos equipamentos, devidamente testados e comprovado o perfeito estado de funcionamento dos mesmos, contra defeitos de fabricação. ✓	5	und	ruca	R\$ 278,00			R\$ 1.390,00	

COMISSÃO DE PREÇOS
LEI: 10.520/2002
PREFEITURA MUNICIPAL DE ITAITINGA
FLS 573
2017

OK

OK

12	COMPRESSOR DE USO ODONTOLÓGICO: indicado para 2 consultórios com bomba de vácuo (2 sugadores). Volume de reservatório 45 litros. Totalmente isento de óleo. Não necessita manutenção. Reservatório com tratamento interno antioxidante. Chave geral ligat/desliga e válvula de segurança. Possui dispositivo de alívio do excesso de pressão. Protetor de sobrecarga de tensão para proteger o motor contra quedas de picos de tensão designando-o automaticamente em casos de temperatura excessiva. Alimentação 110v ou 220v - monofásico. Potência do motor 1,13 cv, 4(quatro) polos, 2 (dois) pistões (cabecote) assistência em todo Brasil, preferencialmente norte e nordeste. Garantia mínima de 12 (doze) meses contados a partir da data de entrega/instalação dos equipamentos, devidamente testado e comprovado o perfeito estado de funcionamento dos mesmos. Contra defeitos de fabricação.	3	und	fiac	R\$ 3.998,00	três mil, novecentos e noventa e oito reais	R\$ 11.994,00	onze mil, novecentos e noventa e quatro reais
13	AUTOCLAVE HORIZONTAL DE MESA (até 75 litros). Câmara de esterilização: aço inoxidável. Capacidade mínima de 10 litros. Modo de operação digital.	1	und	stermak	R\$ 2.830,00	dois mil, oitocentos e trinta reais	R\$ 2.830,00	dois mil, oitocentos e trinta reais
14	AUTOCLAVE HORIZONTAL DE MESA (até 75 litros). Câmara de esterilização: aço inoxidável. Capacidade mínima de 40 litros. Modo de operação digital.	3	und	stermak	R\$ 4.790,00	quatro mil, setecentos e noventa reais	R\$ 14.370,00	quatorze mil, trezentos e setenta reais
15	BRACADEIRA PARA INJEÇÃO. Com estrutura em aço inox, com apoio para braço tipo concha em aço inox, com base em metal inoxidável e com peso suficiente para garantir a estabilidade do apoio de braço, com variação de altura que abranja a faixa de 0,80m e altura máxima de 1,00 m.	7	und	tubomed	R\$ 246,00	duzentos e quarenta e seis reais	R\$ 1.722,00	um mil, setecentos e vinte e dois reais
16	BIOMBO. Material de confecção: aço / ferro pintado. Rodízios: possui. Tamanho: triplô.	3	und	tubomed	R\$ 375,00	trezentos e setenta e cinco reais	R\$ 1.125,00	um mil, cento e vinte e cinco reais
17	CARRO DE CURATIVOS. Material de confecção: aço / ferro pintado. Acessórios: balde e bacia.	2	und	tubomed	R\$ 1.135,00	um mil, cento e trinta e cinco reais	R\$ 2.270,00	dois mil, duzentos e setenta reais
18	CARRO MACA SIMPLES. Material de confecção: aço inoxidável. Possui suporte de sorro. Possui grades laterais. Acessório: colchonete	3	und	tubomed	R\$ 2.755,00	dois mil, setecentos e cinquenta e cinco reais	R\$ 8.265,00	oito mil, duzentos e sessenta e cinco reais
19	CADEIRA DE RODAS PARA OBESO. Material de confecção: aço / ferro pintado. Braços fixo. Pés fixos. Elevação de pernas: possui. Suporte de sorro: possui	1	und	cds	R\$ 700,00	setecentos reais	R\$ 700,00	setecentos reais
20	CADEIRA DE RODAS PARA ADULTO. Pés removível. Material de confecção: aço / ferro pintado. Braços fixos. Elevação de pernas: possui. Suporte de sorro: possui.	1	und	carone	R\$ 1.200,00	um mil e duzentos reais	R\$ 1.200,00	um mil e duzentos reais
21	CADEIRA DE RODAS PEDIÁTRICA. Material de confecção: aço / ferro pintado. Braços: fixo. Pés: removível. Elevação de pernas: possui. Suporte de sorro: possui.	2	und	carone	R\$ 680,00	seiscentos e oitenta reais	R\$ 1.360,00	um mil, trezentos e sessenta reais
22	CADEIRA PARA COLETA DE SANGUE. Material de confecção: aço / ferro pintado. Braçadeira regulável	3	und	tubomed	R\$ 550,00	quinhentos e cinquenta reais	R\$ 1.650,00	um mil, seiscentos e cinquenta reais
23	FOCO REFLETOR AMBULATORIAL. Iluminação halogenio. Haste flexível	5	und	tubomed	R\$ 480,00	quatrocentos e oitenta reais	R\$ 2.400,00	dois mil e quatrocentos reais
24	LANTERNA CLINICA. Material de confecção: alumínio. Tipo LED	6	und	md	R\$ 81,00	oitenta e um reais	R\$ 486,00	quatrocentos e oitenta e seis reais
25	MOCHO. Material de confecção: aço / ferro pintado. Possui encosto. Regulagem de altura a gás.	1	und	tubomed	R\$ 525,00	quinhentos e vinte e cinco reais	R\$ 525,00	quinhentos e vinte e cinco reais
26	MESA DE MAYO. Material de confecção: aço / ferro pintado.	5	und	tubomed	R\$ 435,00	quatrocentos e trinta e cinco reais	R\$ 2.175,00	dois mil, cento e setenta e cinco reais
27	MESA GINECOLÓGICA. Posição do leito: fixo. Material de confecção: madeira com gabinete.	1	und	tubomed	R\$ 560,00	quinhentos e sessenta reais	R\$ 560,00	quinhentos e sessenta reais
28	MESA DE EXAMES. Posição do leito: móvel. Material de confecção: aço / ferro pintado. Gabinete com portas e gavetas: não possui. Acessório: suporte para papel	3	und	tubomed	R\$ 1.090,00	um mil e noventa reais	R\$ 3.270,00	três mil, duzentos e setenta reais
29	SUPORTE DE SORRO. Material de confecção: aço / ferro pintado. Tipo pedestal altura regulável.	5	und	tubomed	R\$ 260,00	duzentos e sessenta reais	R\$ 1.300,00	um mil e trezentos reais
30	BIOMBO PLUMBIFERO espessura mínima de 02mm tipo curvo	3	und	konex	R\$ 743,00	setecentos e quarenta e três reais	R\$ 2.229,00	dois mil, duzentos e vinte e nove reais
31	ARMARIO VITRINE	15	und	tubomed	R\$ 725,00	setecentos e vinte e cinco reais	R\$ 10.875,00	dez mil, oitocentos e setenta e cinco reais
32	CARRO PARA TRANSPORTE DEMATERIAS DIVERSOS - especificações físicas: material de confecção polipropileno / similar, com capacidade mínima de 200 litros	10	und	nl	R\$ 999,00	novecentos e noventa e nove reais	R\$ 9.990,00	nove mil, novecentos e noventa reais
33	CADEIRA - Especificações física: material de confecção em aço / ferro pintado; s/ rodízios; s/ braços; s/ regulagem de altura; assento/encosto em polipropileno	14	und	tubomed	R\$ 105,00	cento e cinco reais	R\$ 1.470,00	um mil, quatrocentos e setenta reais

34	BISTURI ELÉTRICO (até 165W) Função bipolar: possui. Microprocessado: mínimo de 100w. Potência: possui. Alarmes: possui.	2	und	emal	R\$ 870,00	cinco mil, oitocentos e setenta reais	R\$ 11.740,00	onze mil, setecentos e quarenta reais
35	CÂMARA PARA CONSERVAÇÃO DE HEMODERIVADOS /IMUNO / TERMOLABE... Câmara para conservação de imunológicos, Termolábeis e medicamentos com capacidade interna de 120 litros, controle de temperatura micro processado, homogeneização de temperatura, alarmes, leitura de mínima, máxima e atual temperatura, software de gerenciamento, discador telefônico, controlador de tensão elétrica e sistema de emergência para falta de energia elétrica para 48 horas.	3	und	er	R\$ 10.680,00	dez mil, seiscentos e oitenta reais	R\$ 32.040,00	trinta e dois mil e quarenta reais
36	CILINDRO DE GASES MEDICINAIS. Material de confecção: alumínio. Capacidade: mínimo de 03 litros. Suporte com rodízio: não possui. Acessórios: válvula, manômetro e fluxômetro.	4	und	g morya	R\$ 1.555,00	um mil, quinhentos e cinquenta e cinco reais	R\$ 6.220,00	seis mil, duzentos e vinte reais
37	CRIOCAUTÉRIO. Tipo de gás: nitrogênio. Suporte com rodízios: possui. Quantidade de ponteiros: mínimo de 05	1	und	xolani	R\$ 9.860,00	nove mil, oitocentos e sessenta reais	R\$ 9.860,00	nove mil, oitocentos e sessenta reais
38	COLPOSCÓPIO. Braços: possui. Câmera: possui. Monitor: possui. Aumento: fixo.	2	und	medpeg	R\$ 26.180,00	vinte e seis mil, cento e oitenta reais	R\$ 52.360,00	cinquenta e dois mil, trezentos e sessenta reais
39	CENTRIFUGA LABORATORIAL. Tipo para tubos - mm. 04 amostras. Tecnologia digital.	2	und	benfer	R\$ 1.960,00	um mil, novecentos e sessenta reais	R\$ 3.920,00	três mil, novecentos e vinte reais
40	CENTRAL DE NEBULIZAÇÃO. Suporte com rodízios: não possui. Número com saídas simultâneas: mínimo de 04. Potência: mínimo de 14 de HP	1	und	inalamed	R\$ 1.350,00	um mil, trezentos e cinquenta reais	R\$ 1.350,00	um mil, trezentos e cinquenta reais
41	DETECTOR FETAL. Tipo: portátil. Tecnologia digital	5	und	md	R\$ 680,00	seiscentos e oitenta reais	R\$ 3.400,00	três mil e quatrocentos reais
42	DEA - DESFIBRILADOR EXTERNO AUTOMÁTICO. Acessório: 1 eletrodo. Bateria mínima de 50 choques. Tela de ECG: não possui.	6	und	macrusul	R\$ 9.950,00	nove mil, novecentos e cinquenta reais	R\$ 59.700,00	cinquenta e nove mil e setecentos reais
43	DERMATOSCOPIO. Aumento 10x. Iluminação: halogenio.	1	und	md	R\$ 1.490,00	um mil, quatrocentos e noventa reais	R\$ 1.490,00	um mil, quatrocentos e noventa reais
44	DESTILADOR DE ÁGUA. Especificação: mínimo de 2 litros/hora	1	und	quimis	R\$ 3.040,00	três mil e quarenta reais	R\$ 3.040,00	três mil e quarenta reais
45	ELEKTROCARDIOGRAFO. Número de canais: 03. Bateria interna: possui. Tela LCD: não possui. Memória: possui. Suporte com rodízios: não possui. Laudo interpretativo: possui. Software para exame em computador: não possui.	6	und	bionet	R\$ 7.680,00	sete mil, seiscentos e oitenta reais	R\$ 46.080,00	quarenta e seis mil e oitenta reais
46	ESTETOSCOPIO ADULTO. Tipo: duplo. Auscultador: aço inoxidável.	3	und	premium	R\$ 71,00	setenta e um reais	R\$ 213,00	duzentos e treze reais
47	ESTETOSCOPIO INFANTIL. Auscultador: aço inoxidável. Tipo: duplo.	4	und	premium	R\$ 45,00	quarenta e cinco reais	R\$ 180,00	cento e oitenta reais
48	ESFIGMOMANOMETRO ADULTO. Material de confecção: tecido em algodão. Braçadeira/fecho: metal.	7	und	premium	R\$ 75,00	setenta e cinco reais	R\$ 525,00	quinhentos e vinte e cinco reais
49	ESFIGMOMANOMETRO INFANTIL. Material de confecção: tecido em algodão. Braçadeira/fecho: metal.	6	und	premium	R\$ 90,00	noventa reais	R\$ 540,00	quinhentos e quarenta reais
50	ESFIGMOMANOMETRO OBESO. Material de confecção: tecido em algodão. Braçadeira / fecho: metal	2	und	premium	R\$ 92,00	noventa e dois reais	R\$ 184,00	cento e oitenta e quatro reais
51	LARINGOSCÓPIO ADULTO. Composição: 5 lâminas aço inox	2	und	md	R\$ 702,00	setecentos e dois reais	R\$ 1.404,00	um mil, quatrocentos e quatro reais
52	MICROSCOPIO LABORATORIAL BÁSICO. Tipo: binocular. Ocular: 10x e 16x. Objetivas: 05. Condensador Koehler: possui. Iluminação LED	2	UNID	bioplifka	R\$ 3.100,00	três mil e cem reais	R\$ 6.200,00	seis mil e duzentos reais
53	NEBULIZADOR PORTÁTIL. Tipo: ultrassônico. Número de saídas simultâneas: 01.	1	UNID	nevoni	R\$ 189,00	cento e oitenta e nove reais	R\$ 189,00	cento e oitenta e nove reais
54	NEGATOSCÓPIO. Material de confecção: aço / ferro pintado. Tipo parede / 1 corpo	3	UNID	tubomed	R\$ 690,00	seiscentos e noventa reais	R\$ 2.070,00	dois mil e setenta reais
55	OTOSCÓPIO. Bateria convencional. Composição: fibra óptica com no mínimo 05 espéculos reusáveis.	6	UNID	md	R\$ 390,00	trezentos e noventa reais	R\$ 2.340,00	dois mil, trezentos e quarenta reais
56	OXÍMETRO DE PULSO. Oxímetro portatil, saturação periférica oxigênio 110/220V , autonomia mínima de 4h, saturação 40 a 100% 30 a 220bpm, display LED ou cristal.	7	UNID	md	R\$ 2.445,00	dois mil, quatrocentos e quarenta e cinco reais	R\$ 17.115,00	dezesseis mil, cento e quinze reais
57	OFTALMOSCÓPIO. Bateria: convencional. Composição: mínimo de 3 aberturas e 19 lentes.	6	UNID	md	R\$ 820,00	oitocentos e vinte reais	R\$ 4.920,00	quatro mil, novecentos e vinte reais
58	SELADORA. Aplicação: grau cirúrgico. Tipo: automática/contínua. Controle de temperatura: analógico	4	UNID	if	R\$ 7.650,00	sete mil, seiscentos e cinquenta reais	R\$ 30.600,00	trinta mil e seiscentos reais
							R\$ 421.748,00	quatrocentos e vinte e um mil, setecentos e quarenta e oito reais

Validade da Proposta: Conf. Edital

Prazo de Entrega: Conf. Edital

Validade do Registro de Preço: Conf. Edital

Condições de Pagamento: Conf. Edital

O licitante declara que tem o pleno conhecimento, aceitação e cumprirá todas as obrigações contidas no anexo I - Termo de Referência deste edital

dados do Representante para Assinatura do Contrato:

Nome: Davi Felipe Silva do Amaral

Endereço: Rua. Vinicius de Moraes, nº 03 Bairro. Tabajara

CPF: 975.658.143-34

CNPJ: 2001010160930, SSP/CE

Empresa: Representante Comercial

E-mail: quimifortlida@hotmail.com

Estado Civil: Solteiro

Nacionalidade: Brasileiro

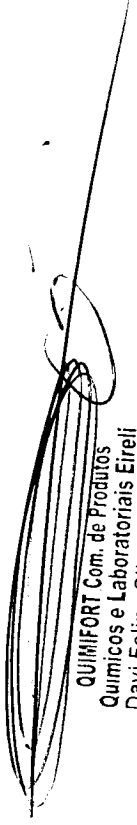

QUIMIFORT Com. de Produtos
Químicos e Laboratoriais Eireli
Davi Felipe Silva do Amaral
CPF: 975.658.143-34

Fortaleza, 19 de Setembro de 2017.





Quimifort Comercio de Produtos Quimicos e Laboratorial Eireli
Rua Barão de Aratã, Nº 382 - Centro - CEP 60.050-070
Fone: (85) 3253.4772 - 3253.5628 - Fortaleza - Ceará
E-mail: quimifortltda@hotmail.com
CNPJ: 41.654.740/0001-29 - CGF: 06.914.080-4

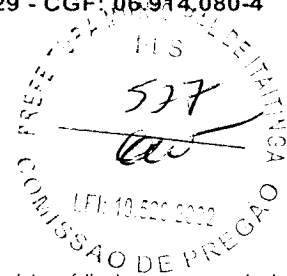

DECLARAÇÕES

À PREFEITURA MUNICIPAL DE ITAITINGA
PREGÃO PRESENCIAL Nº 1808.01/2017PP

QUIMIFORT COMÉRCIO DE PRODUTOS QUÍMICOS E LABORATORIAL EIRELI, inscrita no CNPJ nº 41.654.740/0001-29, por intermédio de seu representante legal o Sr. JOSÉ HAIRTON TELES DOS SANTOS Brasileiro Casado, Comerciante, portador (a) da Carteira de Identidade nº 93002232804, SSP/CE, e do CPF nº 312.960.173-20

DECLARAÇÃO DE REQUISITOS DA HABILITAÇÃO / CONHECIMENTOS DOS PARAMETROS / ATENDIMENTO DA PROPOSTA

DECLARA sob as penas da lei, para todos os fins de direito a que se possa prestar, especialmente para fazer prova em processo licitatório, na Modalidade PREGÃO PRESENCIAL Nº 1808.01/2017PP. Junto à PREFEITURA MUNICIPAL DE ITAITINGA, Estado do Ceará, por seu representante legal infra-assinado para cumprimento do previsto no inciso VII do art. 4º da Lei nº 10.520/2002, de 17 de julho de 2002, publicada no DOU de 18 de julho de 2002, que cumpre plenamente os requisitos de habilitação exigidos do Edital do Pregão em epígrafe, tem pleno conhecimento de todos os parâmetros e elementos dos produtos/bens a serem ofertados no presente certame e que sua proposta atende integralmente aos requisitos constantes neste edital.

DECLARAÇÃO DE MENOR TRABALHADOR

Sob as penas da lei, para todos os fins de direito a que se possa prestar, especialmente para fins de prova em processo licitatório, na Modalidade PREGÃO PRESENCIAL Nº 1808.01/2017PP. Junto à PREFEITURA MUNICIPAL DE ITAITINGA, Estado do Ceará, que, em cumprimento ao estabelecido na Lei nº 9.854, de 27/10/1999, publicada no DOU de 28/10/1999, e ao inciso XXXIII, do artigo 7º, da Constituição Federal, não emprega menores de 18 (dezoito) anos em trabalho noturno, perigoso ou insalubre, nem emprega menores de 16 (dezesseis) anos em trabalho algum, salvo na condição de aprendiz, a partir de 14 (quatorze) anos. Pelo que, por ser a expressão da verdade, firma o presente, sob as penas da lei.

DECLARAÇÃO DOS TERMOS DO EDITAL

Sob as penas da lei, para todos os fins de direito a que se possa prestar, especialmente para fins de prova em processo licitatório, na Modalidade PREGÃO PRESENCIAL Nº 1808.01/2017PP. Junto à PREFEITURA MUNICIPAL DE ITAITINGA, Estado do Ceará, que concorda integralmente com os termos deste edital e seus anexos;

DECLARAÇÃO DE FATOS SUPERVENIENTES

Que inexistiu qualquer fato superveniente impeditivo de nossa habilitação para participar no presente certame licitatório, bem assim que ficamos cientes da obrigatoriedade de declarar ocorrências posteriores, nos termos do art. 32, §2º, da Lei nº 8.666/93. Pelo que, por ser a expressão da verdade, firma o presente, sob as penas da Lei.

DECLARAÇÃO DOS TRIBUTOS / FRETES / VALIDADE DA PROPOSTA

Declara que, nos valores da proposta comercial, estão incluídos todos os tributos, encargos trabalhistas, previdenciários, fiscais e comerciais, taxas, fretes, seguros, deslocamentos de pessoal, custos, demais despesas que possam incidir sobre o fornecimento licitado, inclusive a margem de lucro. Que os bens e / ou materiais serão entregues na cidade de ITAITINGA. Caso nossa proposta seja aceita, comprometemo-nos a efetuar a completa entrega de todos os bens solicitados no prazo máximo de até 05 (cinco) dias úteis após emissão da Ordem de Compra emitida pela Secretaria contratante. Concordamos em manter a validade de 60 dias contados a partir desta data. Até que o contrato seja assinado, esta proposta constituirá um compromisso de nossa parte, observada as condições do edital, e caso sejamos vencedores, informamos que mantemos conta bancária na Agência nº 1369-2, C/C 105.156-3 Banco do Brasil: Pelo que, por ser a expressão da verdade, firma o presente, sob as penas da Lei.

DECLARAÇÃO DE MICRO EMPRESA

Declara, sob as penas da lei, que cumpre os requisitos estabelecidos no artigo 3º, bem como não incorre em quaisquer dos impedimentos previstos no § 4º do mesmo artigo, da Lei Complementar Nº. 123, de 14 de dezembro de 2006. Estando apta a usufruir do tratamento favorecido estabelecido nos artigos 42 e 49 da referida lei.

DECLARAÇÃO DE EXIGENCIA DO EDITAL / ATUALIZAÇÃO / PARTICIPAÇÃO DO CERTAME

DECLARAMOS que, examinamos as exigências do referido Edital e, cumprimos plenamente os requisitos de habilitação, com os documentos devidamente atualizados na forma da legislação vigente, que se encontram dentro do envelope 02 - Documentos de Habilitação, em conformidade com o inciso VII, artigo 4º da Lei nº 10.520, de 17 de julho de 2002, para participação do certame licitatório mencionado. Que realizar-se-á no dia 19 de SETEMBRO de 2017 às 14:00HS

A empresa QUIMIFORT COMÉRCIO DE PRODUTOS QUÍMICOS E LABORATORIAL EIRELI, inscrita no CNPJ nº 41.654.740/0001-29, declara, sob as penas da lei, que atenderá às exigências do Edital no que se refere à habilitação jurídica, qualificação técnica e econômico-financeira, e que está regular perante a Fazenda Nacional, a Seguridade Social e o FGTS e CNDT.

DECLARAÇÃO DE INDONEIDADE PARA LICITAR

Declaro para fins de participação em processo licitatório e sob as penas da lei, que a empresa QUIMIFORT COMÉRCIO DE PRODUTOS QUÍMICOS E LABORATORIAL EIRELI, inscrita no CNPJ sob o nº 41.654.740/0001.29, não foi declarada INIDÔNIA para licitar ou contratar com a Administração Pública, os termos do inciso IV do Art. 87 da Lei 8.666/93, bem como comunicarei qualquer fato ou evento superveniente a entrega dos documentos jurídica, técnica, regularidade fiscal e idoneidade econômico-financeira..

Fortaleza, 14 de SETEMBRO de 2017.

QUIMIFORT Comercio de Produtos
Quimicos e Laboratorial Eireli-ETP
José Hairton Teles dos Santos
CPF: 312.960.173-20



ESTADO DO CEARÁ - CARTÓRIO MORAIS CORREIA - 4º OFÍCIO DE NOTAS E 2º RTDPJ
TABELIA: ANGELA MARIA ARAÚJO MORAIS CORREIA - CNPJ: 06.573.000/0001-67
Rua Major Facundo, 676 - Centro - CEP: 60.025-100 - Fortaleza - CE - Tel: (85) 3464.5900
E-mail: moraiscorreia@moraiscorreia.com.br

Cód.: 382777. Reconheço a(s) assinatura(s) por SEMELHANÇA de:

(1) JOSÉ HAIRTON TELES DOS SANTOS

Do que dou fé. Fortaleza, 18 de setembro de 2017. Total: R\$ 4,16
Selo Digital de Fiscalização - SELO 2 - RECONHECIMENTO DE FIRMA

Francisco de A. M. Correia - () - Maria A. L. Soares - () - Silvana M. P. de Sousa
Luiz Morais Correia Neto - () - Cesar Alexandre Germano Rodrigues
() - Arlene Lúcio Rodrigues - Escreventes



Confira os dados do ato em:
selodigital.tfce.jus.br/porta

Handwritten signature and initials.



ORTOSINTESE
ORTOPÉDIA | EQUIPAMENTOS



À
PREFEITURA MUNICIPAL DE ITAITINGA - CE
EDITAL DE PREGÃO PRESENCIAL Nº 1808.01/2017
PROCESSO Nº 1408.01/2017/PP
TIPO: MENOR PREÇO POR ITEM.

ANEXO II
PROPOSTA DE PREÇOS

À
Prefeitura Municipal de Itaitinga
Srº PREGOEIRO(A)
Itaitinga - CE

REF. PREGÃO PRESENCIAL Nº 1808.01/2017

Data: 19/09/2017 – às 14:00 horas

Razão Social: Ortosintese Industria e Comércio Ltda

CNPJ: 48.240.709/0001-90

Endereço: Rua: Professor Affonso José Fioravanti, nº 63 – City Empresarial Jaraguá –
Cep: 02998-010 - São Paulo/SP.

Fone: 11 3948-4000 – **Fax:** 11 3948-4029

Banco: Brasil Agência nº 3340-5 – C/C.: 4877-1

ITEM	QTD	DESCRIÇÃO DO ITEM	MARCA	VALOR UNITÁRIO	VALOR TOTAL
62	02 unid	AUTOCLAVE AUTOMÁTICA HORIZONTAL AC 127 (460 X 460 X 620) 127 LITROS	Ortosintese	R\$ 85.460,00	R\$ 170.920,00

FINALIDADE - Esterilizador automático a vapor saturado elétrico, do próprio equipamento, com vácuo pulsante (bomba de vácuo de 1,5CV), utilizado para esterilização e secagem de instrumentais, e utensílios empacotados ou não, como tecidos, luvas, líquidos e vidraria.

Equipamento utilizado na esterilização de materiais diversos nas CME's de Hospitais (Lactário), Laboratórios, Universidades, Indústrias Alimentícias e Farmacêuticas.

FUNCIONAMENTO (CICLO OPERACIONAL) - Sendo o ciclo totalmente automático, cabe ao operador somente colocar o material na câmara, e iniciar o processo de

Handwritten signatures and initials on the right side of the page.



ORTOSINTESE
ORTOPÉDIA | EQUIPAMENTOS

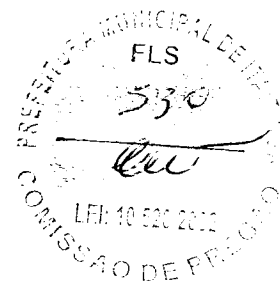

esterilização. Elétrico a 220 V, trifásico ou 380 V. Aquecimento por 3 Resistências Elétricas de 3 elementos em Aço 316 sem costura.

CONSTRUÇÃO - Câmara em formato retangular, com estrutura de aço carbono com cantoneira, tratamento anticorrosivo e pintura a base de resina epóxica, e com duas câmaras, sendo a interna em chapa de aço inoxidável AISI 316L com dreno para escoamento e a externa em chapa de aço inoxidável AISI 304, alta resistência à corrosão, espessura da câmara interna de 4,8 mm, com acabamento polido sanitário, conforme normas da ABNT e as soldagens são feitas através de procedimentos qualificados, conforme norma ASME seção IX.

Tubulação construída totalmente em cobre e latão.

Gerador de vapor elétrico incorporado ao equipamento, com potência em conformidade com as normas técnicas, fabricação própria, construído em aço inoxidável AISI 304. Na Autoclave Elevação Vertical tem a opção de uso do vapor de caldeira do próprio Hospital.

GABINETE - O conjunto é montado sobre estruturas em aço SAE 1020 com proteção anti-corrosivo em pintura metálica antiferruginosa com acabamento laterais em chapas de aço inoxidável AISI 304. Todo o conjunto é apoiado em pés reguláveis para permitir o nivelamento do mesmo.

SISTEMA DE FECHAMENTO DA PORTA - Sistema de Elevação Vertical Elétrica, tipo guilhotina, com sistema automático de abertura e fechamento da porta por mecanismo eletromecânico, com acionamento através de motoredutores, não necessitando de ar comprimido externo para o fechamento das portas, para maior ganho de área útil de trabalho. Com 01 (uma) porta.

ISOLAÇÃO - Mantas de lã de rocha, com revestimento em chapa de alumínio corrugado, que proporcionam uma perfeita isolação térmica para evitar irradiação de calor, dando um maior rendimento e conforto no ambiente de trabalho.

SEGURANÇA

Válvula de segurança calibrada, lacrada e com gatilho.

Válvula de segurança elétrica com acionamento automático.

Desligamento automático do aparelho em caso de pressão excessiva.

Travamento da porta: quando a câmara estiver pressurizada e o nível de temperatura estiver acima do limite de segurança.

Controle de temperatura por sensor tipo PT 100.

Controle de pressão das câmaras por transdutor de pressão digital.

Ciclo com F0 incorporado.

Sistema antiesmagamento com dispositivo fotoelétrico contra obstruções.

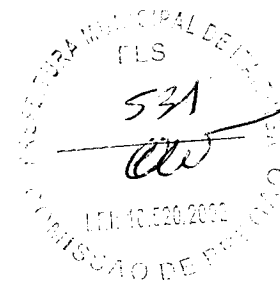

VERSATILIDADE

Vácuo pulsante

Entrada de 1" para câmara interna de sensores para qualificação.

Sistema de Purgadores automático e auto limpantes, para total eliminação de ar condensado.

Tempos programáveis.

Temperaturas de processos reguláveis entre 100°C a 134°C.

Teste Bowie-Dick

Material não embalado temperatura de 134°C/07 minutos de esterilização

Material embalado temperatura de 134°C/10 minutos de esterilização

Temperatura de 121°C/30 minutos de esterilização

Ciclo total de esterilização para instrumentais e campos cirúrgicos de 45 min., com baixo consumo de energia.

Bomba de vácuo – anel líquido simples estágio com potência de 1,5CV.

Ciclo total de esterilização para instrumentais e campos cirúrgicos de 45 min., com baixo consumo de energia.

FILTRO CONTRA CONTAMINANTES

Filtro de carvão compactado, o qual proporciona maior proteção e filtragem contra contaminantes, com vazão de 5,0 Micras, para maior durabilidade das Resistências Elétricas. O tempo de utilização é proporcional à qualidade da água em função dos níveis de cloreto, ferro e contaminantes conforme Norma ISO 11.140, chegando a retenção de até 83%.

IMPORTANTE

A água utilizada no gerador de vapor incorporado ao equipamento, deverá ter os padrões recomendados na tabela da Norma NBR-ABNT 11.816 Tabela 4 – Contaminantes.

PAINEL DE CONTROLE E MONITORIZAÇÃO (MICROPROCESSADOR)

MICROPROCESSADOR (MEGA CA)	<i>Painel de Controle e Monitorização Microprocessado por intermédio de CLP com display em cristal líquido com 40 caracteres com software para 10 ciclos pré-programados e ajustáveis pelo operador, por intermédio de senha numérica. Tempos de processos reguláveis entre 1' a 99'. Ciclos exclusivos: ciclo rápido, teste Bowie & Dick – teste "Leak test" "Prions" - Container / Tecidos / Instrumentais / Líquidos / F0.</i>
---------------------------------------	---

VALOR

Valor Unitário	Valor Total (02 unidades)
R\$ 85.460,00 (oitenta e cinco mil e quatrocentos e sessenta reais)	R\$ 170.920,00 (cento e setenta mil e novecentos e vinte reais)

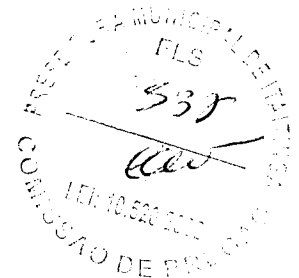

ACESSÓRIO INCLUSO

01 unid	Carrinho Interno Inteiro para acomodação de materiais.
01 unid	Carrinho Externo.
01 unid	Impressora Térmica incorporada ao equipamento, a qual registra e apresenta todos os parâmetros dos ciclos utilizados (ciclo a ciclo) para acompanhamento e identificação do programa e materiais esterilizados
01 unid	Sistema de tratamento de água por Osmose Reversa possuindo 4 estágios de filtração combinados para remover materiais em suspensão, colóides, microorganismos, pirogênios, metais pesados, sólidos dissolvidos, bactérias, vírus entre outros contaminantes, produzindo qualidade de água com Rejeição de 95 a 99% dos sais dissolvidos na água de alimentação a 25°C. No Sistema de Osmose Reversa está contido 01 Reservatório de 80 Litros, 20 litros/hora, ambos instalados internamente no equipamento.

CONDIÇÃO DE PAGAMENTO

1)30(trinta) dias, contados do recebimento. Depositar no Banco do Brasil Ag. 3340-5 – C/C.: 4877-1.

Prazo de Entrega	Conforme edital
IPI	Isento
Frete	CIF (sem grau de dificuldade)
Instalação	À ponto – inclusa. O Hospital deverá fornecer os pontos de eletricidade, água e esgoto, e colocar a autoclave no local de seu funcionamento (dentro do Hospital).Será efetuada pelo nosso Representante local autorizado. Medlife Com e Serv. Ltda – Rua Pereira Filgueiras, 1236- Fortaleza/CE – 85 3253-4277.
Modelo	AC127
Marca/Fabricação	ORTOSINTESE
Procedência	100% Nacional
Assistência Técnica	Permanente Quando Solicitada e Gratuita Quando Dentro da Garantia. Será efetuada pelo nosso Representante local autorizado. Medlife Com e Serv. Ltda – Rua Pereira Filgueiras, 1236- Fortaleza/CE – 85 3253-4277.
Garantia	12 (doze) meses, a contar da instalação do equipamento
Validade da Proposta	60 (sessenta) dias.
Registro no M.S.	10223710050

- Declaramos que nos preços unitários e totais estão computando todos os custos necessários para o atendimento do objeto desta licitação, conforme item 4.2.1, acima. Declaramos que temos o pleno conhecimento, aceitação e cumprirá todas as obrigações contidas no anexo I – Termo de referencia deste edital.

Handwritten notes and signatures on the right side of the page, including a large signature and the number '4' at the bottom.



ORTOSINTESE
ORTOPEDIA | EQUIPAMENTOS



A Ortosintese se reserva o direito de fazer modificações no equipamento, sem prévio aviso, visando seu aprimoramento técnico sem prejuízo da qualidade.

NORMAS TÉCNICAS: Projetada e fabricada conforme Normas ISO 9001:2008 / ISO 13485:2003 / ASME/ABNT.

Permanecemos á disposição para quaisquer esclarecimentos que se façam necessários.

São Paulo, 14 de Setembro de 2017



Ortosintese Industria e Comércio Ltda
Fabiane de Oliveira Salvador
Supervisora de Vendas – Divisão de Equipamentos
RG nº 20.108.259-7
CPF nº 168.997.468-08

Oficial de Registro Civil das Pessoas Naturais e Tabelionato de Notas do Distrito do Jaraguá
Monete Hipólito Serra - Oficial e Tabela
Estrada de Taipas nº 1085 - Jaraguá - São Paulo/SP - CEP 02991-000 - Tel.: (11) 3944.6400

Reconheço, por semelhança, a firma de: (1) FABIANE DE OLIVEIRA SALVADOR, em documento com valor econômico, dou fé.
São Paulo, 14 de Setembro de 2017, Em Teste da verdade.

ANA CRISTINA DE ALMEIDA ESPINOZA - Proposta Autorizada
Idô: Total R\$ 0,00 - SELOS: Selos: 1 Ato:1061AA-217523

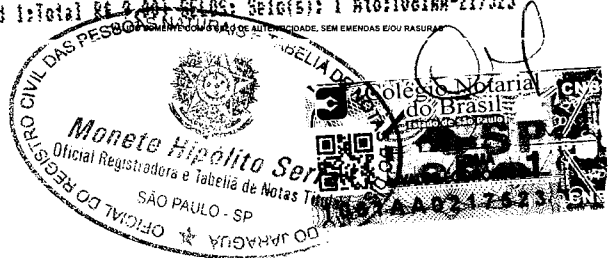



ORTOSINTESE
ORTOPÉDIA E EQUIPAMENTOS

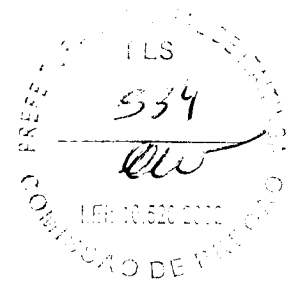

Á
PREFEITURA MUNICIPAL DE ITAITINGA - CE
EDITAL DE PREGÃO PRESENCIAL Nº1808.01/2017
PROCESSO Nº 1408.01/2017/PP
TIPO: MENOR PREÇO POR ITEM.

ANEXO II
PROPOSTA DE PREÇOS

Á
Prefeitura Municipal de Itaitinga
Srº PREGOEIRO(A)
Itaitinga - CE

REF. PREGÃO PRESENCIAL Nº 1808.01/2017
Data: 19/09/2017 – às 14:00 horas
Razão Social: Ortosintese Industria e Comércio Ltda
CNPJ: 48.240.709/0001-90
Endereço: Rua: Professor Affonso José Fioravanti, nº 63 – City Empresarial Jaraguá –
Cep: 02998-010 - São Paulo/SP.
Fone: 11 3948-4000 – **Fax:** 11 3948-4029
Banco: Brasil Agência nº 3340-5 – C/C.: 4877-1

ITEM	DESCRIÇÃO	QUANT	UNID	MARCA	MODELO	VALOR UNITÁRIO	VALOR TOTAL
63	TERMODESINFECTORA - TD290 - 290 litros (660 x 660 x 660)	01	Unid.	Ortosintese	TD290	R\$ 146.077,00	R\$ 146.077,00



Equipamento utilizado em reprocessamentos, através de desinfecção térmica de instrumentais, utensílios, vidrarias de laboratórios, produtos de assistência respiratória com conexões e respectivos circuitos, incluindo máscaras, traqueias, borrachas e cateteres. Neste processo realizam-se automaticamente as etapas de pré-enxague, lavagem com detergente enzimático, enxágue e secagem automática.



ORTOSINTESE
ORTÓPEDIAS E EQUIPAMENTOS



Características Técnicas

- *Construída em aço SAE 1020 pintada, com câmara interna em aço inoxidável AISI 316L, com alta resistência à corrosão.*
- *Automatizada com capacidade de carga de 290 litros.*
- *Com compartimento lateral, para acondicionamento de bombas de detergentes.*
- *Acompanha 02 Bombas Peristálticas para detergentes enzimático e umectante.*
- *Sensor para detecção de fim de detergente/umectante no reservatório.*
- *Sistema de válvulas para engate rápido do carro interno.*
- *Válvulas de fechamento elétrico e de abertura automática.*
- *Sistema Hidráulico com tubulação em Aço inoxidável e Nylon.*
- *Entrada independente para validação e sensores de temperatura.*
- *Sistema de injeção de água sob pressão nas tubulações dos racks através de braços rotativos.*
- *Dispensador de água com haste de inox e corpo fabricado em alumínio naval, tornando-o mais leve, sem rolamentos.*
- *Iluminação interna para visualização dos ciclos de lavagem e termodesinfecção.*

Versatilidade

Com Sistema de Osmose Reversa interna incorporada ao equipamento, possuindo 4 estágios de filtração combinados para remover materiais em suspensão, colóides, microorganismos, pirogênios, metais pesados, sólidos dissolvidos, bactérias, vírus entre outros contaminantes, produzindo qualidade de água com Rejeição de 95 a 99% dos sais dissolvidos na água de alimentação a 25°C. No Sistema de Osmose Reversa está contido 01 Reservatório de 80 Litros, 30 litros/hora, ambos instalados internamente no equipamento

Com Sistema de Secagem através de turbina de ar quente e filtro HEPA, com rack próprio para secagem de até 16(dezesseis) traquéias lisas por ciclo.

Painel de Comando

Painel com display touch-screen com 10 programas, equipado com PLC/comando microprocessador, todos acessíveis para alteração/intervenção pelo usuário por intermédio de senha, o que garante uma excelente performance e alta confiabilidade.

Com sistema de regulagem da temperatura da água entre 45°C á 85°C.

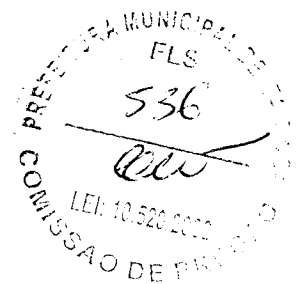

Com impressora matricial com 40 colunas para registro dos ciclos e dos parâmetros utilizados.

Tempo e Temperatura programáveis para materiais termosensíveis.

Sistema de Segurança eletrônico incluso no software do equipamento.

Portas

Sistema de Fechamento

Portas fabricadas em vidro temperado/polycarbonato com moldura em aço inoxidável AISI 304, com sistema de abertura e fechamento por elevação vertical, com acionamento elétrico e travamento através de moto-reductor, que assegura pressão por igual em todo o perímetro da tampa, proporcionando a sua perfeita vedação e grande durabilidade.

Segurança

- Como o Mecanismo de Fechamento das Portas é Elétrico, não há necessidade de se usar ar comprimido de rede para o fechamento das mesmas, proporcionando maior durabilidade das guarnições de silicone.
- Com 02 portas (tipo barreira sanitária).
- Com Sistema de intertravamento.
- Com Sistema antiesmagamento, através de dispositivo fotoelétrico.
- Acompanha chaparia em aço inox AISI 304, para acabamento e isolamento entre a alvenaria e a Termodesinfectora.

DESCRIÇÃO - ACESSÓRIOS INCLUSOS

1	Carro Interno - Lavador de Frascos em Geral (nebulizadores, pequenos frascos, umidificadores) em Aço Inoxidável - AISI 316.	✓
1	Carro Interno - RACK PARA INSTRUMENTAIS. fabricado em Aço Inoxidável AISI316.	
1	Rack próprio para secagem de até 16(dezesseis) traquéias lisas por ciclo.	✓
1	Carrinho - Rack para Tubos, Nebulizadores, Linhas de PVC e Silicone.	
7	03 Cestos para Instrumentais Tamanhos Diferentes. 01 Cesto para Utensílios. 03 Cesto com Furos Pequenos com Tamanhos Diferentes.	✓
2	Carrinhos externos - (02 portas) - fabricado com trilhos em Aço Inoxidável AISI 304.	✓



VALOR

Valor Unitário	Valor Total (01 unidade)
R\$ 146.077,00 (cento e quarenta e seis mil e setenta e sete reais)	R\$ 146.077,00 (cento e quarenta e seis mil e setenta e sete reais)

CONDIÇÃO DE PAGAMENTO

1) 30(trinta) dias, contados do recebimento. Depositar no Banco do Brasil Ag. 3340-5 - C/C.: 4877-1.

Prazo de Entrega	Conforme edital
IPI	Isento
Frete	CIF (sem grau de dificuldade)
Instalação	A ponto - Inclusa. O Hospital deverá fornecer os pontos de eletricidade, água e esgoto, e colocar o equipamento no local de seu funcionamento (dentro do Hospital). Será efetuada pelo nosso Representante local autorizado. Medlife Com e Serv. Ltda - Rua Pereira Filgueiras, 1236- Fortaleza/CE - 85 3253-4277.
Modelo	TD 290
Marca	Ortosintese
Fabricação	Ortosintese
Procedência	100% Nacional
Assistência Técnica	Permanente Quando Solicitada e Gratuita Quando Dentro da Garantia. Será efetuada pelo nosso Representante local autorizado. Medlife Com e Serv. Ltda - Rua Pereira Filgueiras, 1236- Fortaleza/CE - 85 3253-4277.
Garantia	12 (doze) meses, a contar da instalação do equipamento
Validade da Proposta	60 (sessenta) dias.
Registro no MS	10223710054

- Declaramos que nos preços unitários e totais estão computando todos os custos necessários para o atendimento do objeto desta licitação, conforme item 4.2.1, acima.
- Declaramos que temos o pleno conhecimento, aceitação e cumprirá todas as obrigações contidas no anexo I - Termo de referencia deste edital.

A Ortosintese se reserva o direito de fazer modificações no equipamento, sem prévio aviso, visando seu aprimoramento técnico sem prejuízo da qualidade.

NORMAS TÉCNICAS: Este produto está em conformidade com as Normas ISO 9001:2008 / ISO 13485:2003.

Permanecemos á disposição para quaisquer esclarecimentos que se façam necessários

Handwritten notes and signatures on the right side of the page, including the name 'D. C. C. S.' and other illegible marks.



São Paulo, 14 de Setembro de 2017.

[Handwritten signature]



Ortosintese Industria e Comércio Ltda
Fabiane de Oliveira Salvador
Supervisora de Vendas – Divisão de Equipamentos
RG nº 20.108.259-7
CPF nº 168.997.468-08

Oficial de Registro Civil das Pessoas Naturais e Tabelionato de Notas do Distrito do Jaraguá
Monete Hipólito Serra - Oficial e Tabelião
Estrada de Taipas nº 1085 - Jaraguá - São Paulo/SP - CEP 02991-000 - Tel.: (11) 3944.6400

Reconheço, por semelhança, a firma de: (1) **FABIANE DE OLIVEIRA SALVADOR**, em documento com valor econômico, datado de São Paulo, 14 de setembro de 2017, em Teste da verdade.

[Handwritten signature]
ANA CRISTINA DE ALMEIDA ESPINDOLA - Proponente Autorizada

(Id: Total de 2017, Notas, Coleis): 1 Alvará 217524



[Handwritten notes and signatures on the right margin]



ORTOSINTESE
ORTOPEDIA | EQUIPAMENTOS



À
PREFEITURA MUNICIPAL DE ITAITINGA - CE
EDITAL DE PREGÃO PRESENCIAL Nº1808.01/2017
PROCESSO Nº 1408.01/2017/PP
TIPO: MENOR PREÇO POR ITEM.

ANEXO
DECLARAÇÃO

Ortosintese Industria e Comércio Ltda Inscrita no CNPJ nº 48.240.709/0001-90, DECLARA sob as penas da lei, que nos preços oferecidos estão incluídos todos os custos necessários para o atendimento do objeto desta licitação, bem como, todos os impostos, encargos trabalhistas, previdenciários, fiscais e comerciais, fretes, tributos, taxas, seguros, deslocamentos de pessoal, e quaisquer outros custos ou despesas que incidam ou venham a incidir direta ou indiretamente sobre a prestação dos serviços e aquisição dos produtos, constantes da proposta, abrangendo, assim todos os custos com os serviços necessários à execução do objeto em perfeitas condições de uso e a manutenção destas condições durante o prazo de contrato.

São Paulo, 18 de Setembro de 2017.

CARTÓRIO
1º Ofício de Notas e Protestos

[Handwritten signature]

Ortosintese Indústria e Comércio Ltda
José Airan de Aguiar Junior
Representante Comercial
RG: 2001010099947 SSP/CE
CPF: 226374275-15

1º OFICIO DE NOTAS E PROTESTOS FORTALEZA
Av. Santos Dumont, 2677. Fone 3462-6400
Emol: 2,58 FERM: 0,17 FERCO: 1,02 ISS: 0,13
FAADEP: 0,13 FRMP: 0,13
Reconheço por semelhança firma(s) de:
JOSE AIRAN DE AGUIAR JUNIOR *****

Fortaleza, 18/09/2017 14:23:10 2488
EM TESTEMUNHO DA VERDADE

[Handwritten signature]

Rocicles Paulo da Silva - Escrevente - CTP
S 488803
VALIDO SOMENTE COM



1º OFICIO DE NOTAS E PROTESTOS
Rociclea Paulo da Silva
Cartório de Notas e Protestos

Autoclave Automática Horizontal

Evacuação Vertical



DE QUALIDADE
EM RESPEITO À
VIDA!



Agora com opção
de acionamento
de vedação da
porta por injeção de
ar comprimido



COMPROMETIDA COM O
MEIOAMBIENTE

ORTOSINTESE



Autoclave Automática Horizontal Elevação Vertical

Equipamento utilizado na esterilização de materiais diversos nas CME's de Hospitais (Lactário), Laboratórios, Universidades, Indústrias Alimentícias e Farmacêuticas.

Panel de Comando

- Painel de Controle e Monitorização Microprocessador por intermédio de CLP - Tela Colorida - Touch Screen capacitivo, 4 portas USB para expansões opcionais (leito de código de barras, WiFi, Pendrive) para 10 ciclos pré-programados e ajustáveis pelo operador, por intermédio de senha numérica. Acesso remoto via Web, desde o equipamento esteja conectado a rede do cliente, através do navegador em qualquer plataforma. Permite a cópia criptográfica para pendrive - **OU** - Painel de Controle e Monitorização Microprocessador por intermédio de CLP - Touch Screen, com software para 10 ciclos pré-programados e ajustáveis pelo operador, por intermédio de senha numérica.
- Tempos de processos reguláveis entre 1' a 99'.
- Temperaturas de processos reguláveis entre 100°C a 134°C.
- Ciclos exclusivos: ciclo rápido, teste Bowie & Dick - teste "Leak test" "Prions" - Container / Tecidos / Instrumentais / Líquidos / FO.
- Impressora térmica para registro de todo processo (opcional).

Qualidade e Versatilidade

- Sistema de Elevação Vertical Elétrica, tipo guilhotina, com sistema automático de abertura e fechamento da porta: por mecanismo eletromecânico, com acionamento através de motoredutores, não necessitando de ar comprimido externo para o fechamento das portas **OU** acionamento de vedação da porta (guarnição) por injeção de ar comprimido.
- Câmara interna construída em aço inoxidável tipo AISI 316L, e câmara externa construída em aço inoxidável AISI 304, com opção de AISI 316.
- Acabamento da superfície interna da câmara polido sanitário.
- Tubulação construída em cobre e latão ou aço inox AISI 316 (opcional).
- Gabinete / estrutura construído em chapas de Aço SAE 1020 pintada, com tratamento anticorrosivo ou em aço inoxidável (opcional), fechamento nas laterais em chapas de aço inoxidável AISI 304 escovado.
- Gerador de Vapor elétrico incorporado ao equipamento, com potência em conformidade com as normas técnicas, fabricado em aço inoxidável AISI 304 ou AISI 316 (opcional).
- Entrada de 1" para câmara interna - sensores para validação.
- Sistema de Tratamento de Água por Osmose Reversa, incorporado ao equipamento, com reservatório interno.
- Sistema de purga automático.
- Bomba de Vácuo - anel líquido simples ou duplo estágio (opcional) - com potência de 1,5CV, 3,00CV e 4,00CV.
- Vácuo pulsante.
- Com Gerador de Vapor Elétrico acoplado e também opção de se usar vapor de caldeira do próprio hospital.
- Autoclave Lactário - programa de fábrica para esterilização de mamadeiras vazias e cheias com leite. Acompanha galheteiro para acondicionamento das mamadeiras.
- Ciclo total de esterilização para instrumentais e campos cirúrgicos de 45 min., com baixo consumo de energia.

IMPORTANTE

A água utilizada no gerador de vapor incorporado ao equipamento, deverá ter os padrões recomendados na tabela da norma NBR-ABNT 11.816 Tabela 4 - Contaminantes. Nos modelos com 2 portas, acompanha chaparia em aço inox 304, para acabamento e isolamento entre a alvenaria e o Autoclave.



ORTOSINTESE

Ortosintese Indústria e Comércio Ltda.

Rua Profº Affonso José Fioravanti, nº 63 - São Paulo - SP - Brasil
Tel: +55 11 3948.4000 / 3737.9000 - Fax: +55 11 3948.4029
vendas.equipamentos@ortosintese.com.br - www.ortosintese.com.br

Sistema de Segurança

- Válvula de segurança calibrada, lacrada e com gatilho.
- Válvula de acionamento pneumática (opcional).
- Desligamento automático do aparelho em caso de pressão excessiva.
- Travamento da porta: quando a câmara estiver pressurizada e o nível de temperatura estiver acima do limite de segurança.
- Controle de temperatura por sensor tipo Pt-100.
- Controle de pressão das câmaras por transdutor de pressão digital.
- Intertravamento automático de portas (2 portas).
- Ciclo com FO incorporado.
- Sistema antiesmagamento com dispositivo fotoelétrico contra obstruções.

NORMAS TÉCNICAS: Projetada e fabricada conforme Normas ISO 9001:2008 / ISO 13485:2003 / ASME/ABNT. Equipamento em conformidade com as normas, NBR 11816:2003, DIN EM 285:1997 (2ª edição).

Especificações Técnicas

Modelo	Volume (L)	Portas	Espessura Câm. Interna	Dimensões Internas (L x A x P) mm	Dimensões Externas (L x A x P) mm	Potência (W)
AC 127	127	01	4,8 mm	460 x 460 x 620	1120 x 1800 x 1060	14.000
AC 127	127	02	4,8 mm	460 x 460 x 620	1120 x 1800 x 1060	14.000
AC 200	200	01	6,35 mm	460 x 460 x 950	1120 x 1800 x 1390	23.000
AC 200	200	02	6,35 mm	460 x 460 x 950	1120 x 1800 x 1390	23.000
AC 254	254	01	6,35 mm	460 x 460 x 1250	1120 x 1800 x 1690	32.000
AC 254	254	02	6,35 mm	460 x 460 x 1250	1120 x 1800 x 1690	32.000
AC 365	365	01	8,00 mm	460 x 660 x 1250	1120 x 1900 x 1690	39.000
AC 365	365	02	8,00 mm	460 x 660 x 1250	1120 x 1900 x 1690	39.000
AC 400	400	01	8,00 mm	460 x 660 x 1350	1120 x 1900 x 1780	39.000
AC 400	400	02	8,00 mm	460 x 660 x 1350	1120 x 1900 x 1780	39.000
AC 523	523	01	8,00 mm	660 x 660 x 1250	1320 x 1900 x 1690	39.000
AC 523	523	02	8,00 mm	660 x 660 x 1250	1320 x 1900 x 1690	39.000
AC 600	600	01	8,00 mm	630 x 630 x 1510	1290 x 1900 x 1950	39.000
AC 600	600	02	8,00 mm	630 x 630 x 1510	1290 x 1900 x 1950	39.000
AC 697	697	01	8,00 mm	630 x 630 x 1750	1290 x 1900 x 2190	39.000
AC 697	697	02	8,00 mm	630 x 630 x 1600	1290 x 1900 x 2190	39.000

Alimentação Elétrica 220 ou 380 V - Trifásico

Reg. MS Sob nº 10223710050

Termodesinfectora

200 290

MUNICÍPIO MUNICIPAL DE ITAINGA
FLS
347
COMISSÃO DE PREGÃO
171: 10.520 2002

DE QUALIDADE
EM RESPEITO À
VIDA!

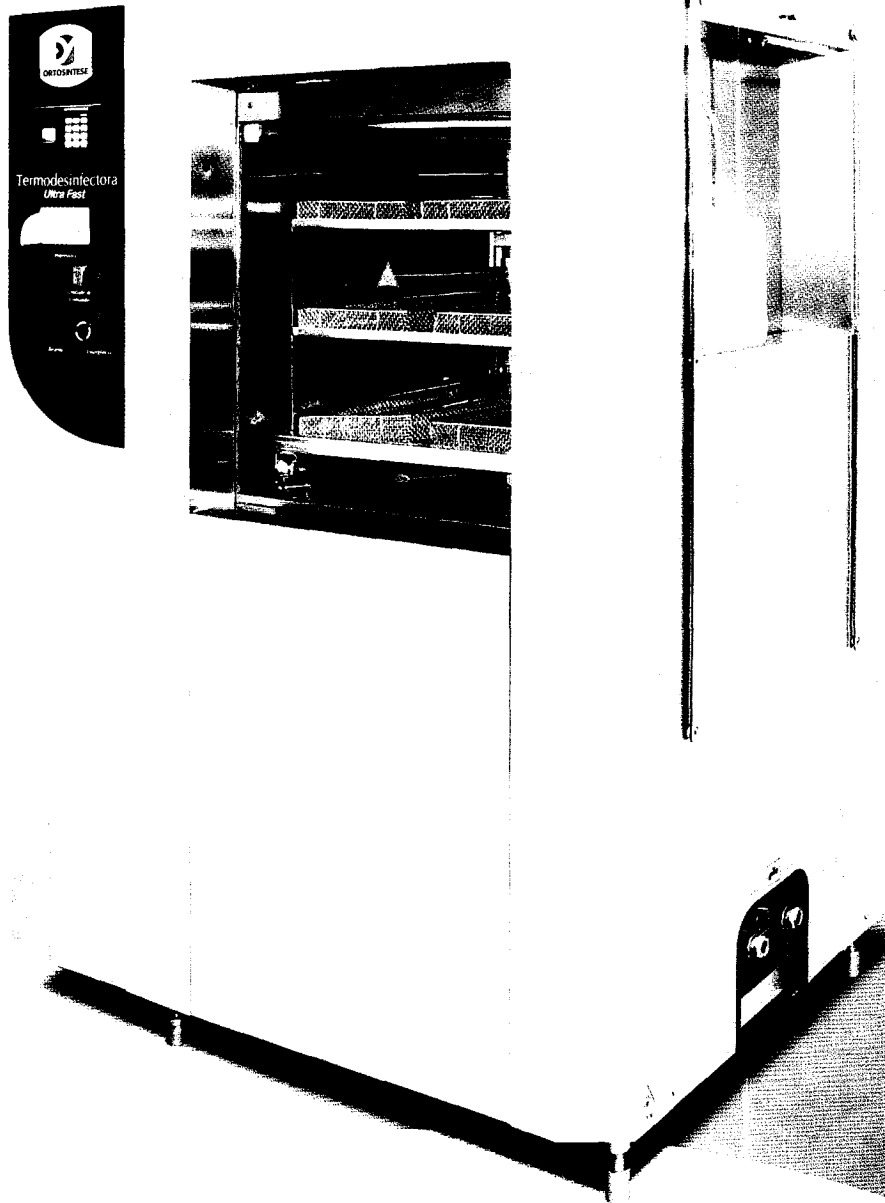

COMPROMETIDA COM O
MEIOAMBIENTE



ORTOSINTESE

CERTIFICAÇÃO
QUALITY SYSTEM CERTIFICATION
ISO 13485:2003
BPF
Braz. Práticas de Fabricação



Equipamento utilizado em reprocessamentos, através de desinfecção térmica de instrumentais, utensílios, vidrarias de laboratórios, produtos de assistência respiratória com conexões e respectivos circuitos, incluindo máscaras, traqueias, borrachas e cateteres.

Características Técnicas

- Câmara interna em aço inoxidável AISI 316L, com alta resistência à corrosão.
- Estrutura de suporte em cantoneiras de aço inoxidável AISI 304.
- Gabinete externo em chapas de aço inoxidável AISI 304 com acabamento escovado.
- Capacidade de carga de 290 lts.
- Compartimento lateral, para acondicionar bombas de detergentes.
- Acompanha 02 Bombas Peristálticas para detergentes enzimático e umectante, (com opcionais para 3 ou 4 bombas).
- Sensor para detecção de fim de detergente/umectante no reservatório.
- Sistema de aquecimento da solução água+detergente, por resistência elétrica blindada em aço inoxidável.
- Válvulas de fechamento elétrico e de abertura automática.
- Sistema Hidráulico com tubulação em aço inoxidável e Nylon.
- Entrada de 1" na câmara interna - sensores para validação.
- Sistema de injeção de água sob pressão nas tubulações dos racks através de braços rotativos.
- Dispensador de água com haste de inox e corpo fabricado em alumínio naval, tornando-o mais leve, sem rolamentos.
- Iluminação interna para visualização dos ciclos de lavagem e termodesinfecção.
- Reservatório (boiler) para fornecimento de água pré-aquecida, instalado internamente (opcional).

Especificações Técnicas

Dimensão	Capacidade	290 litros
Dimensões Externas	Largura	1330 mm
	Profundidade	930 mm
	Altura	1900 mm
Dimensões Internas	Largura	660 mm
	Profundidade	660 mm
	Altura	660 mm
Portas	Vidro Temperado/Polycarbonato	1 ou 2 portas
Energia Elétrica	Tensão	220 / 380 V
	Potência	26000 W

Reg. MS Sob nº 10223710054



ORTOSINTESE

Ortosintese Indústria e Comércio Ltda.

Rua Profº Affonso José Fioravanti, nº 63 - São Paulo - SP - Brasil
Tel: +55 11 3948.4000 / 3737.9000 - Fax: +55 11 3948.4029
vendas.equipamentos@ortosintese.com.br - www.ortosintese.com.br

Versatilidade

- Sistema de Osmose Reversa interna incorporada ao equipamento.
- Sistema de Secagem através de turbina de ar quente e filtro HEPA, com rack próprio para secagem de até 16 traqueias por ciclo.

Painel de Comando

- **Painel de Controle e Monitorização Microprocessador (PCMM)** por intermédio de CLP - Tela Colorida - Touch Screen capacitivo, 04 portas USB para expansões opcionais (leito de código de barras, WiFi, Pendrive) para 10 ciclos pré-programados e ajustáveis, com senha numérica. Acesso remoto via Web, com equipamento conectado a rede do cliente, através do navegador em qualquer plataforma, sem a necessidade de aplicativo, permitindo verificar o estado atual do equipamento, incluindo gráficos de temperatura/pressão e alteração de programas. Possibilidade de notificação de alarmes por e-mail, armazenamento interno de todos os ciclos realizados por um período de até 06 meses, permitindo a cópia criptográfica para pendrive. - **OU** - PCMM CLP - Touch Screen, com display em cristal líquido de 40 caracteres com software para 10 ciclos pré-programados e ajustáveis, com senha numérica.
- Tempos de processos reguláveis entre 1" a 99".
- Ciclos exclusivos: ciclo rápido, teste Bowie & Dick – teste "Leak test" "Prions"- Container / Tecidos / Instrumentais / Líquidos / F0.
- Com sistema de regulagem da temperatura da água entre 45°C a 85°C.

Portas

Sistema de Fechamento

Porta(s) em vidro temperado/polycarbonato com moldura em aço inoxidável AISI 304, sistema de abertura e fechamento por elevação vertical e acionamento elétrico e travamento através de moto-reductor, que assegura pressão por igual em todo o perímetro da tampa, proporcionando a sua perfeita vedação e grande durabilidade.

Segurança

- Como o Mecanismo de Fechamento das Portas é Elétrico, não há necessidade de se usar ar comprimido de rede para o fechamento das mesmas, proporcionando maior durabilidade das guarnições de silicone.
- Sistema eletrônico de segurança.
- Disponível nas versões com 01 e 02 portas (tipo barreira sanitária).
- Com Sistema de intertravamento na versão com 02 portas.
- Com Sistema antiesmagamento, através de dispositivo fotoelétrico.
- Na Versão com 02 portas, acompanha chaparia em aço inox AISI 304, para acabamento e isolamento entre a alvenaria e a Termodesinfectora.

Acessórios

- 01 Rack em aço inoxidável - Lavador de Frascos em Geral (nebulizadores, pequenos frascos, umidificadores);
- 01 Rack em aço inoxidável - Lavador de linhas de PVC e Silicone;
- 01 Rack em aço inoxidável, para lavagem e secagem de até 16 traqueias por ciclo;
- 08 Cestos - com pequenos furos, para instrumentais de tamanhos diferentes e utensílios;
- 01 Carro de transporte de materiais (01 porta);
- 02 Carros de transporte de materiais (02 portas).
- Impressora térmica para registro de dados dos ciclos de esterilização.

NORMAS TÉCNICAS:

Fabricado conforme Normas ISO 9001:2008 / ISO 13485:2003.

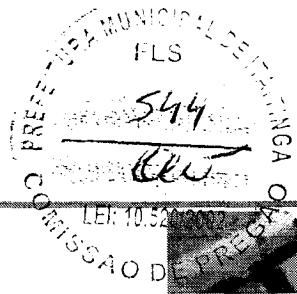

Ministério da Saúde

Agência Nacional de Vigilância Sanitária
www.anvisa.gov.br

Institucional Anvisa Divulga Serviços Áreas de Atuação Legislação Espaço Cidadão Profissional de Saúde Setor Regulado

Detalhe do Produto: AUTOCLAVE AUTOMATICA HORIZONTAL ORTOSINTESE

Nome da Empresa:	ORTOSINTESE INDUSTRIA E COMERCIO LTDA		
CNPJ:	48.240.709/0001-90	Autorização:	1022371
Produto:	AUTOCLAVE AUTOMATICA HORIZONTAL ORTOSINTESE		
Modelo Produto Médico:	AC127		
	AC200		
	AC254		
	AC365		
	AC400		
	AC523		
	AC54		
	AC600		
	AC697		
	AC75		
AC96			
Registro:	10223710050		
Processo:	25351.005013/01-52		
Origem do Produto	FABRICANTE : ORTOSINTESE INDUSTRIA E COMERCIO LTDA - BRASIL DISTRIBUIDOR : ORTOSINTESE INDUSTRIA E COMERCIO LTDA - BRASIL		
Classificação de Risco:	II - MEDIO RISCO		
Vencimento do Registro:	VIGENTE		
			<< VOLTAR

Agência Nacional de Vigilância Sanitária - Setor de Indústria e Abastecimento (SIA) – Trecho 5 – Área Especial 57 - Brasília (DF) - CEP 71205-050 - Tel: (61) 3462-6000 - Disque Saúde: 0 800 61 1997

Copyright © 2003 Anvisa

Handwritten signatures and initials:
 [Signature]
 [Initials]
 [Initials]
 [Initials]

Detalhe do Produto: TERMODESINFECTORA AUTOMÁTICA ORTOSINTESE

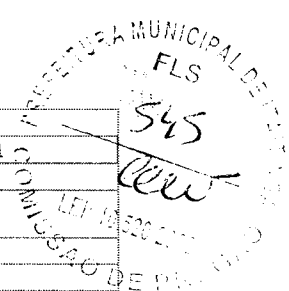

Nome da Empresa:	ORTOSINTESE INDUSTRIA E COMERCIO LTDA		
CNPJ:	48.240.709/0001-90	Autorização:	1022371
Produto:	TERMODESINFECTORA AUTOMÁTICA ORTOSINTESE		
Modelo Produto Médico:	TD290		
Registro:	10223710054		
Processo:	25351.145097/2005-42		
Origem do Produto	FABRICANTE : ORTOSINTESE INDUSTRIA E COMERCIO LTDA - BRASIL DISTRIBUIDOR : ORTOSINTESE INDUSTRIA E COMERCIO LTDA - BRASIL		
Classificação de Risco:	II - MEDIO RISCO		
Vencimento do Registro:	VIGENTE		
			<< VOLTAR

Agência Nacional de Vigilância Sanitária - Setor de Indústria e Abastecimento (SIA) -- Trecho 5 -- Área Especial 57 - Brasília (DF) - CEP 71205-050 - Tel: (61) 3462-6000 - Disque Saúde: 0 800 61 1997

Copyright © 2003 Anvisa

[Handwritten signatures and initials]

B
CW
CP
15

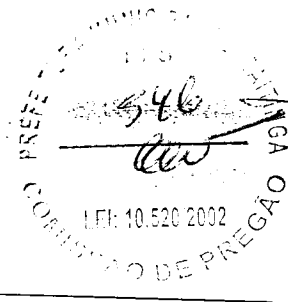

BRUNN e TABELIONATO DE NOTAS DO DISTRITO DE JARAGUÁ, Estrada de Taipas, 1085 - Jaraguá - São Paulo - SP. AUTENTICO A PRESENTE COPIA EXTRAIDA FORA DESTAS NOTAS, CONFORME ORIGINAL APRESENTADO, DOU FF

SÃO PAULO, 11 JUL. 2017

P/AUT. R\$ 2,50

ANA CRISTINA DE ALMEIDA ESPINOZA, Proposta Autorizada
MÁRCIA AGUIAR BEZERRA DE SA, Proposta Autorizada
ERIKA CLEOPATRA DE OLIVEIRA SANTANA, Proposta Autorizada
ALESSANDRA RUIZ MASCIMEN, Proposta Autorizada
** VALIDO SOMENTE COM ESTE O

DNV BUSINESS ASSURANCE MANAGEMENT SYSTEM CERTIFICATE

Certificate No. 204326-2016-AQ-BRA-NA

This is to certify that the Management System of:

ORTOSINTESE INDÚSTRIA E COMÉRCIO LTDA.

Rua Professor Affonso José Fioravanti, 63, 02998-010 São Paulo, Brazil
Avenida Nelson Palma Travassos, 651, 02998-000 São Paulo, Brazil

has been found to conform to the standard:

ISO 13485:2003 / EN ISO 13485:2012

This Certificate is valid for the following product or service ranges:

DESIGN, MANUFACTURE, SALES AND SERVICING OF SURGICAL TABLES, SURGICAL INSTRUMENTS, ORTHOPAEDICS IMPLANTS, SURGICAL FOCUS, THERMAL DESINFECTORS AND AUTOCLAVES FOR HOSPITAL USE.

Initial Certification date:
26 July 2016

This Certificate is valid until:
21 May 2019

The audit has been performed under the supervision of
Rosana Franco
Lead Auditor



Place and date:
Hovik, 26 July 2016
for the Accredited Unit:
DNV GL BUSINESS ASSURANCE
NORWAY AS

Espen Ringer Løken
for Aud Løken Eiklid
Management Representative

Lack of fulfilment of conditions as set out in the Certification Agreement may render this Certificate invalid.
This Certificate has been digitally signed. See www.dnv.com/digitalsignatures for more info

HEAD OFFICE, Det Norske Veritas AS, Veritasveien 1, 1322 Hovik, Norway. Tel: +47 67 57 99 00 Fax: +47 67 57 99 11 - www.dnv.com

547
LEI: 10.500.2002
COMISSÃO DE FISCALIZAÇÃO



UNACOM É TAMBÉM...
Estrada de Taipás, 1086 - Jaraguá - São Paulo - SP
AUTENTICO A PRESENTE CÓPIA EXTRAIDA FORA DESTAS
NOTAS, CONFORME ORIGINAL APRESENTADO. ODU FE

SÃO PAULO. 1 1 JUL. 2017

P/AUT.
R\$ 3,50

ANA CRISTINA DE ALMEIDA ESPINOZA
MÁRCIA AGUIAR BEZERRA DE SOUZA
ERIKA CLEOPATRA DE GOIS SANTO
ALESSANDRA RUIZ NASCIMENTO
** VÁLIDO SOMENTE COM SELO

DNV BUSINESS ASSURANCE MANAGEMENT SYSTEM CERTIFICATE

Certificate No. 204328-2016-AQ-BRA-NA

This is to certify that the Management System of:

ORTOSINTESE INDÚSTRIA E COMÉRCIO LTDA.

Rua Professor Affonso José Fioravanti, 63, 02998-010 São Paulo, Brazil
Avenida Nelson Palma Travassos, 651, 02998-000 São Paulo, Brazil

has been found to conform to the standard:

ISO 9001:2008

This Certificate is valid for the following product or service ranges:

**DESIGN, MANUFACTURE, SALES AND SERVICING OF SURGICAL TABLES,
SURGICAL INSTRUMENTS, ORTHOPAEDICS IMPLANTS, SURGICAL FOCUS,
THERMAL DESINFECTORS AND AUTOCLAVES FOR HOSPITAL USE.**

Initial Certification date:
26 July 2016

This Certificate is valid until:
15 September 2018

The audit has been performed under the supervision of
Rosana Franco
Lead Auditor



Place and date:
Hovik, 26 July 2016
for the Accredited Unit:
DNV GL BUSINESS ASSURANCE
NORWAY AS

Eugeniel Winger Loken Eiklid
for Aud Loken Eiklid
Management Representative

Lack of fulfilment of conditions as set out in the Certification Agreement may render this Certificate invalid.
This Certificate has been digitally signed. See www.dnv.com/digitalsignatures for more info

HEAD OFFICE: Det Norske Veritas AS, Veritasveien 1, 1322 Hovik, Norway. Tel: +47 67 57 99 00 Fax: +47 67 57 99 11 - www.dnv.com

PJS DISTRIBUIDORA

RAZÃO SOCIAL: JOSE NERGINO SOBREIRA
 CNPJ: 63.478.895/0001-94 INSC. 06.881.186-1 AVENIDA PADRE CICERO, 3051
 BAIRRO: MURITI CEP: 63132-015 CRATO-CE

PJS DISTRIBUIDORA - JOSÉ NERGINO SOBREIRA
 CNPJ: 63.478.895/0001-94
 INSCRIÇÃO ESTADUAL: 06.881.186-1
 AV PADRE CICERO, 3051 BAIRRO MURITI
 CEP: 63132-015 CRATO - CE
 FONE: 88.3523.6601 FONE/FAX: 88.3521.5041
disvendas@hotmail.com
 BANCO DO BRASIL
 AGÊNCIA: 0094-9 CONTA CORRENTE: 26928-X
 CRATO - CEARÁ

À
 PREFEITURA MUNICIPAL DE ITAITINGA - CE
 PREGÃO PRESENCIAL N° 1808.01/2017
 DATA: 19 DE SETEMBRO DE 2017 ÀS 14:00 HORAS

SRº. PREGOEIRO (A),

OBJETO: AQUISIÇÃO DE MATERIAL PERMANENTE DESTINADOS A ATENDER À REDE DE ATENÇÃO BÁSICA DOS PSFS VINCULADOS A SECRETARIA DE SAÚDE DO MUNICÍPIO DE ITAITINGA-CE.

COTA RESERVADA ME/EPP							
ITEM	ESPECIFICAÇÕES	QUANT.	UNID.	MARCA	PROÇION	VLR. UNIT.	VLR. TOTAL
1	APARELHO DE RAIOS X - Odontológico. Faixa de tensão (Kvp): 01. Instalação de parede. Modo de operação: analógico.	1	UNID.	PROÇION		R\$ 4.800,00	R\$ 4.800,00
2	AMALGAMADOR ODONTOLÓGICO. Tipo capsular. Modo de operação: digital.	1	UNID.	ECEL		R\$ 640,00	R\$ 640,00
3	BOMBA DE VÁCUO ATÉ 2HP/CV. Potencial vácuo: 0,5 HP /450 mmHg	1	UNID.	DELTRAMED		R\$ 2.000,00	R\$ 2.000,00
4	COMPRESSOR ODONTOLÓGICO. Capacidade: mínimo de 30 litros. Potência: 1,0 HP	1	UNID.	ARZIP		R\$ 2.450,00	R\$ 2.450,00
5	CADEIRA ODONTOLÓGICA COMPLETA (equipo/sugador/refletor). Cabeceira articulada. Unidade auxiliar: 1 ponta. Equipamento pneumático. Cubo porcelana /cerâmica. Terminais: mínimo de 02. Possui seringa triplice. Caneta de rotação: não possui. Contra ângulo: não possui. Peça reta: não possui. Micro motor: não possui. Comando base (botão). Refletor monofocal (20.000 LUX)	1	UNID.	D700		R\$ 10.000,00	R\$ 10.000,00
6	FOTOPOLIMERIZADOR DE RESINAS. LED com fio	1	UNID.	ECEL		R\$ 440,00	R\$ 440,00

PREF. MUNICIPAL DE ITAITINGA
 F S
 544
 2002
 EMPREGADO

[Handwritten signature]

PJS DISTRIBUIDORA

RAZÃO SOCIAL: JOSE NERGINO SOBREIRA

CNPJ. 63.478.895/0001-94 INSC. 06.881.186-1 AVENIDA PADRE CICERO, 3051

BAIRRO: MURITI CEP:63132-015 CRATO-CE

7	JATO DE BICARBONATO. Base metálica para estabilidade. Desumificador. Filtro de ar com drenagem automática. Possui Caneta	1	KONDENTECH	R\$ 320,00	trezentos e vinte reais	R\$ 320,00	trezentos e vinte reais
8	ULTRASSOM ODONTOLÓGICO. Jato de bicarbonato integrado. Modo de operação digital. Possui caneta / transdutor do ultra-som autoclavável	1	KONDENTECH	R\$ 1.850,00	um mil, oitocentos e cinquenta reais	R\$ 1.850,00	um mil, oitocentos e cinquenta reais
9	CANETA DE ALTA ROTAÇÃO: esterilizável em autoclave a 135° C suportando mais de 1000 ciclos, possui 420.000 rotações por minuto, confeccionada em aço inox com canais arredondados peça paralelos ao corpo da caneta, sistema de conexão através do pedal da comando, turbina balanceada, rolamentos brocas por pressão sobre a cabeça da caneta sem a utilização de saca-brocas, baixo nível de ruído, baixo consumo de ar (35 litros/mim), pressão de trabalho ao PSI, alto toque axial e radial e é esterilizável em autoclave a 135°C suportando mais de 1000 ciclos de peso máximo 60,5g. Garantia mínima de 12(doze) MESES CONTADOS A PARTIR DA DATA DE ENTREGA/INSTALAÇÃO DOS EQUIPAMENTOS. DEVIDAMENTE TESTADOS E COMPROVADO O PERFEITO ESTADO DE FUNCIONAMENTO DOS MESMO, CONTRAS DEFEITOS DE FABRICAÇÃO	15	DENTSCLLEAR	R\$ 390,00	trezentos e noventa reais	R\$ 5.850,00	cinco mil, oitocentos e cinquenta reais
10	CONTRA ÂNGULO: Esterilizável em autoclave a 135° C suportando mais de 1000 ciclos e acoplável ao micromotor através de sistema intra, com relação de transmissão 1:1, possui corpo em alumínio e latão, giro livre de 360° sobre o micro motor, tamanho reduzido da cabeça, deve permitir o a utilização de brocas de alta e baixa rotação, fixação da broca de baixa rotação com trava de Garantia mínima de 12(doze) meses contados a partir da data da entrega/ instalação dos equipamentos, devidamente testados e comprovado perfeito estado de funcionamento dos mesmo, contra defeitos de fabricação.	15	DENTSCLLEAR	R\$ 445,00	quatrocentos e quarenta e cinco reais	R\$ 6.675,00	seis mil, seiscentos e setenta e cinco reais

550
 ILS
 LEI: 00000000
 CAIXA DE PREGAÇÃO

(Handwritten signatures and marks)

PJS DISTRIBUIDORA

RAZÃO SOCIAL: JOSE NERGINO SOBREIRA
 CNPJ. 63.478.895/0001-94 INSC. 06.881.186-1 AVENIDA PADRE CICERO, 3051
 BAIRRO: MURITI CEP:63132-015 CRATO-CE

11	MICRO MOTOR: Esterilizável e autoclave a 135° C suportando mais de 1000 ciclos, com sistema de conexão 2 furos, sistema intra de encaixe rápido das pontas com giro de 360° das peças acopladas, spray externo, com recurso de máximo de 65 litros/mim. E peso máximo de 92g. Garantia mínima de 12 (doze) meses contados a partir da data de entrega/instalação dos equipamentos, devidamente testados e comprovado o perfeito estado de funcionamento dos mesmos, contra defeitos de fabricação.	5	UNID.	DENTSCLEAR	R\$ 465,00	quatrocentos e sessenta e cinco reais	R\$ 2.325,00	dois mil, trezentos e vinte e cinco reais
12	COMPRESSOR DE USO ODONTOLÓGICO: indicado para 2 consultórios com bomba de vácuo (2 sugadores). Volume de reservatório 45 litros. Totalmente isento de óleo. Não necessita lubrificação. Reservatório com tratamento interno antioxidante. Chave geral liga/desliga e válvula de segurança. Deve possuir dispositivo de alívio do excesso de pressão. Protetor de sobrecarga de tensão para proteger o motor contra quedas pi picos de tensão desligando-o automaticamente em casos de temperatura excessiva. Alimentação 110v ou 220v - monofásico. Potência do motor 1,13 cv, 4 (quatro) polos, 2 (dois) pistões (cabeçote) assistência em todo brasil, preferencialmente norte e nordeste. Garantia mínima de 12 (doze) meses contados a partir da data de entrega/instalação dos equipamentos, devidamente testado e comprovado o perfeito estado de funcionamento dos mesmos. Contra defeitos de fabricação.	3	UNID.	ARZIP	R\$ 6.250,00	seis mil, duzentos e cinquenta reais	R\$ 18.750,00	dezoito mil, setecentos e cinquenta reais
13	AUTOCLAVE HORIZONTAL DE MESA (até 75 litros). Câmara de esterilização: aço inoxidável. Capacidade mínima de 10 litros. Modo de operação digital	1	UNID.	ALT	R\$ 2.400,00	dois mil e quatrocentos reais	R\$ 2.400,00	dois mil e quatrocentos reais
14	AUTOCLAVE HORIZONTAL DE MESA (até 75 litros). Câmara de esterilização: aço inoxidável. Capacidade mínima de 40 litros. Modo de operação digital.	3	UNID.	STERMAX	R\$ 4.450,00	quatro mil, quatrocentos e cinquenta reais	R\$ 13.350,00	treze mil, trezentos e cinquenta reais
15	BRACADEIRA PARA INJEÇÃO. Com estrutura em aço inox, com apoio para braço tipo concha em aço inox, com base em metal inoxidável e com peso suficiente para garantir a estabilidade do apoio de braço, com variação de altura que abranja a faixa de 0,80m e altura máxima de 1,00 m.	7	UNID.	QUALITY	R\$ 227,00	duzentos e vinte e sete reais	R\$ 1.589,00	um mil, quinhentos e oitenta e nove reais
16	BIOMBO. Material de confecção: aço / ferro pintado. Rodízios: possui. Tamanho: triplo.	3	UNID.	QUALITY	R\$ 300,00	trezentos reais	R\$ 900,00	novecentos reais
17	CARRO DE CURATIVOS. Material de confecção: aço / ferro pintado. Acessórios: balde e bacia.	2	UNID.	QUALITY	R\$ 890,00	oitocentos e noventa reais	R\$ 1.780,00	um mil, setecentos e oitenta reais

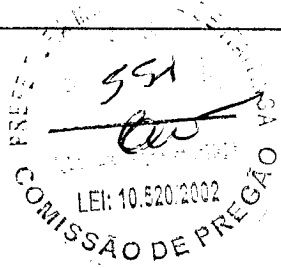

[Handwritten signature]

[Handwritten mark]

PJS DISTRIBUIDORA

RAZÃO SOCIAL: JOSE NERGINO SOBREIRA
 CNPJ: 63.478.895/0001-94 INSC. 06.881.186-1 AVENIDA PADRE CICERO, 3051
 BAIRRO: MURITI CEP: 63132-015 CRATO-CE

		UNID.	QUALITY	R\$ 2.250,00	dois mil, duzentos e cinquenta reais	R\$ 6.750,00	seis mil, setecentos e cinquenta reais
18	CARRO MACA SIMPLES. Material de confecção: aço inoxidável. Possui suporte de soro. Possui grades laterais. Acessório: colchonete	3	QUALITY	R\$ 2.250,00	dois mil, duzentos e cinquenta reais	R\$ 6.750,00	seis mil, setecentos e cinquenta reais
19	CADEIRA DE RODAS PARA OBESO. Material de confecção: aço / ferro pintado. Braços fixo. Pés fixos. Elevação de pernas: possui. Suporte de soro: possui.	1	CDS	R\$ 1.250,00	um mil, duzentos e cinquenta reais	R\$ 1.250,00	um mil, duzentos e cinquenta reais
20	CADEIRA DE RODAS PARA ADULTO. Pés removível. Material de confecção: aço / ferro pintado. Braços fixos. Elevação de pernas: possui. Suporte de soro: possui.	1	CARONE	R\$ 655,00	seiscentos e cinquenta e cinco reais	R\$ 655,00	seiscentos e cinquenta e cinco reais
21	CADEIRA DE RODAS PEDIATRICA. Material de confecção: aço / ferro pintado. Braços: fixo. Pés: removível. Elevação de pernas: possui. Suporte de soro: possui.	2	CDS	R\$ 795,00	setecentos e noventa e cinco reais	R\$ 1.590,00	um mil, quinhentos e noventa reais
22	CADEIRA PARA COLETA DE SANGUE. Material de confecção: aço / ferro pintado. Braçadeira regulável.	3	TUBOMED	R\$ 795,00	setecentos e noventa e cinco reais	R\$ 2.385,00	dois mil, trezentos e oitenta e cinco reais
23	FOCO REPLETOR AMBULATORIAL. Iluminação halogenio. Haste flexível	5	QUALITY	R\$ 300,00	trezentos reais	R\$ 1.500,00	um mil e quinhentos reais
24	LANTERNA CLINICA. Material de confecção: alumínio. Tipo LED	6	MD	R\$ 78,00	setenta e oito reais	R\$ 468,00	quatrocentos e sessenta e oito reais
25	MOCHO. Material de confecção: aço / ferro pintado. Possui encosto. Regulagem de altura a gás.	1	QUALITY	R\$ 400,00	quatrocentos reais	R\$ 400,00	quatrocentos reais
26	MESA DE MAYO. Material de confecção: aço/ ferro pintado.	5	QUALITY	R\$ 224,00	duzentos e vinte e quatro reais	R\$ 1.120,00	um mil, cento e vinte reais
27	MESA GINECOLOGICA. Posição do leito: fixo. Material de confecção: madeira com gabinete.	1	TUBOMED	R\$ 1.500,00	um mil e quinhentos reais	R\$ 1.500,00	um mil e quinhentos reais
28	MESA DE EXAMES. Posição do leito: móvel. Material de confecção: aço / ferro pintado. Gabinete com portas e gavetas: não possui. Acessório: suporte para papel.	3	TUBOMED	R\$ 1.600,00	um mil e seiscentos reais	R\$ 4.800,00	quatro mil e oitocentos reais
29	SUPORTE DE SORO. Material de confecção: aço / ferro pintado. Tipo pedestal altura regulável.	5	TUBOMED	R\$ 145,00	cento e quarenta e cinco reais	R\$ 725,00	setecentos e vinte e cinco reais
30	BIOMBO PLUMBIFERO espessura mínimo de 02mm tipo curvo	3	NMARTINS	R\$ 4.200,00	quatro mil e duzentos reais	R\$ 12.600,00	doze mil e seiscentos reais
31	ARMARIO VITRINE	15	QUALITY	R\$ 445,00	quatrocentos e quarenta e cinco reais	R\$ 6.675,00	seis mil, seiscentos e setenta e cinco reais
32	CARRO PARA TRANSPORTE DEMATERIAS DIVERSOS - especificações físicas: material de confecção polipropileno / similar, com capacidade mínima de 200 litros.	10	TTS	R\$ 1.800,00	um mil e oitocentos reais	R\$ 18.000,00	dezoito mil reais
33	CADEIRA - Especificações física: material de confecção em aço / ferro pintado; s/ rodízios; s/ braços; s/ regulagem de altura; assento/encosto em polipropileno.	14	TUBOMED	R\$ 100,00	cem reais	R\$ 1.400,00	um mil e quatrocentos reais
34	BISTURI ELETRICO (até 165W) Função bipolar: possui. Microprocessado: mínimo de 100w. Potência: possui. Alarmes: possui.	2	TRANSMAI	R\$ 2.495,00	dois mil, quatrocentos e noventa e cinco reais	R\$ 4.990,00	quatro mil, novecentos e noventa reais

[Handwritten signature]



PJS DISTRIBUIDORA

RAZÃO SOCIAL: JOSE NERGINO SOBREIRA

CNPJ. 63.478.895/0001-94 INSC. 06.881.186-1 AVENIDA PADRE CICERO, 3051

BAIRRO: MURITI CEP:63132-015 CRATO-CE

35	CÂMARA PARA CONSERVAÇÃO DE HEMODERIVADOS / IMUNO / TERMOLÁBEIS. Câmara para conservação de imunobiológicos, Termolábeis e medicamentos com capacidade interna de 120 litros, controle de temperatura microprocessado, homogeneização de temperatura, alarmes, leitura de mínima, máxima e atual temperatura, software de gerenciamento, discador telefônico, controlador de tensão elétrica e sistema de emergência para falta de energia elétrica para 48 horas	3	UNID.	ELBER	R\$ 9.900,00	nove mil e novecentos reais	R\$ 29.700,00	vinte e nove mil e setecentos reais
36	CILINDRO DE GASES MEDICINAIS. Material de confecção: alumínio. Capacidade: mínimo de 03 litros. Suporte com rodízio: não possui. Acessórios: válvula, manômetro e fluxômetro.	4	UNID.	PROTEC	R\$ 1.100,00	um mil e cem reais	R\$ 4.400,00	quatro mil e quatrocentos reais
37	CRIOCAUTÉRIO. Tipo de gás: nitrogênio. Suporte com rodízios: possui. Quantidade de ponteiros: mínimo de 05	1	UNID.	NITROSPRAY	R\$ 4.000,00	quatro mil reais	R\$ 4.000,00	quatro mil reais
38	COLPOSCÓPIO. Braços: possui. Câmera: possui. Monitor: possui. Aumento: fixo.	2	UNID.	MEDPEJ	R\$ 14.500,00	quatorze mil e quinhentos reais	R\$ 29.000,00	vinte e nove mil reais
39	CENTRIFUGA LABORATORIAL. Tipo para tubos - mm. 04 amostras. Tecnologia digital.	2	UNID.	FGM	R\$ 2.250,00	dois mil, duzentos e cinquenta reais	R\$ 4.500,00	quatro mil e quinhentos reais
40	CENTRAL DE NEBULIZAÇÃO. Suporte com rodízios: não possui. Numero com saídas simultaneas: mínimo de 04. Potencia: mínimo de 14 de HP	1	UNID.	INALAMED	R\$ 1.450,00	um mil, quatrocentos e cinquenta reais	R\$ 1.450,00	um mil, quatrocentos e cinquenta reais
41	DETECTOR FETAL. Tipo: portátil. Tecnologia digital	5	UNID.	MD	R\$ 600,00	seiscentos reais	R\$ 3.000,00	três mil reais
42	DEA - DESFIBRILADOR EXTERNO AUTOMÁTICO. Acessório: 1 eletrodo. Bateria mínima de 50 choques. Tela de ECG: não possui.	6	UNID.	HEARTESE	R\$ 6.900,00	seis mil e novecentos reais	R\$ 41.400,00	quarenta e um mil e quatrocentos reais
43	DERMATOSCOPIO. Aumento 10x. Iluminação: halogenio.	1	UNID.	MD	R\$ 1.200,00	um mil e duzentos reais	R\$ 1.200,00	um mil e duzentos reais
44	DESTILADOR DE ÁGUA. Especificação: mínimo de 2 litros/hora	1	UNID.	CRISTOFILO	R\$ 900,00	novecentos reais	R\$ 900,00	novecentos reais
45	ELETROCARDIOGRAFO. Número de canais: 03. Bateria interna: possui. Tela LCD: não possui. Memória: possui. Suporte com rodízios: não possui. Laudo interpretativo: possui. Software para exame em computador: não possui	6	UNID.	TRASNMAI	R\$ 5.600,00	cinco mil e seiscentos reais	R\$ 33.600,00	trinta e três mil e seiscentos reais
46	ESTETOSCOPIO ADULTO. Tipo: duplo. Auscultador: aço inoxidável	3	UNID.	PREMIUM	R\$ 13,00	treze reais	R\$ 39,00	trinta e nove reais
47	ESTETOSCOPIO INFANTIL, Auscultador: aço inoxidável. Tipo: duplo.	4	UNID.	PREMIUM	R\$ 13,00	treze reais	R\$ 52,00	cinquenta e dois reais
48	ESFIGMOMANOMETRO ADULTO. Material de confecção: tecido em algodão. Braçadeira/fecho: metal.	7	UNID.	PREMIUM	R\$ 60,00	sessenta reais	R\$ 420,00	quatrocentos e vinte reais
49	ESFIGMOMANOMETRO INFANTIL. Material de confecção: tecido em algodão. Braçadeira/fecho: metal.	6	UNID.	PREMIUM	R\$ 65,00	sessenta e cinco reais	R\$ 390,00	trezentos e noventa reais
50	ESFIGMOMANOMETRO OBESO. Material de confecção: tecido em algodão. Braçadeira / fecho: metal	2	UNID.	PREMIUM	R\$ 75,00	setenta e cinco reais	R\$ 150,00	cento e cinquenta reais
51	LARINGOSCOPIO ADULTO. Composição: 5 lâminas aço inox	2	UNID.	PROTEC	R\$ 580,00	quinhentos e oitenta reais	R\$ 1.160,00	um mil, cento e sessenta reais

MUNICIPAL
 FLS
 553
 DE

PJS DISTRIBUIDORA

RAZÃO SOCIAL: JOSE NERGINO SOBREIRA

CNPJ: 63.478.895/0001-94 INSC. 06.881.186-1 AVENIDA PADRE CICERO, 3051

BAIRRO: MURITI CEP:63132-015 CRATO-CE

52	MICROSCOPIO LABORATORIAL BASICO. Tipo: binocular. Ocular: 10x e 16x. Objetivos: 05. Condensador Koehler: possui. Iluminação LED simultaneas: 01.	2	UNID.	L. IMPORT	R\$ 2.500,00	dois mil e quinhentos reais	R\$ 5.000,00	cinco mil reais
53	NEBULIZADOR PORTATIL. Tipo: ultrassonico. Numero de saidas simultaneas: 01.	1	UNID.	GTECH	R\$ 125,00	cento e vinte e cinco reais	R\$ 125,00	cento e vinte e cinco reais
54	NEGATOSCÓPIO. Material de confecção: aço / ferro pintado. Tipo parede / 1 corpo	3	UNID.	QUALITY	R\$ 300,00	trezentos reais	R\$ 900,00	novecentos reais
55	OTOSCÓPIO. Bateria convencional. Composição: fibra optica com no minimo 05 espelhos reusáveis.	6	UNID.	MD	R\$ 345,00	trezentos e quarenta e cinco reais	R\$ 2.070,00	dois mil e setenta reais
56	OXIMETRO DE PULSO. Oxímetro portatil, saturação periférica oxigênio 110/220V autonomia minima de 4h, saturação 40 a 100% 30 a 220bpm, display LED ou cristal.	7	UNID.	PROTEC	R\$ 2.100,00	dois mil e cem reais	R\$ 14.700,00	quatorze mil e setecentos reais
57	OFTALMOSCOPIO. Bateria: convencional. Composição: minimo de 3 aberturas e 19 lentes.	6	UNID.	MD	R\$ 725,00	setecentos e vinte e cinco reais	R\$ 4.350,00	quatro mil, trezentos e cinquenta reais
58	SELADORA. Aplicação: grau cirúrgico. Tipo: automatica/contínua. Controle de temperatura: analógico.	4	UNID.	AGIR	R\$ 1.900,00	um mil e novecentos reais	R\$ 7.600,00	sete mil e seiscentos reais
VALOR TOTAL							R\$ 333.033,00	
trezentos e trinta e três mil e trinta e três reais								

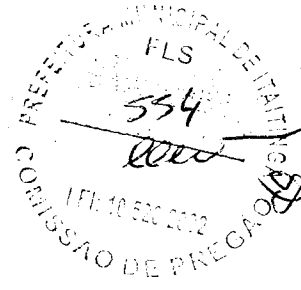

[Handwritten signatures and scribbles]

PJS DISTRIBUIDORA

RAZÃO SOCIAL: JOSE NERGINO SOBREIRA

CNPJ: 63.478.895/0001-94 INSC. 06.881.186-1 AVENIDA PADRE CICERO, 3051

BAIRRO: MURITI CEP:63132-015 CRATO-CE

COTA PRINCIPAL/AMPLA CONCORRÊNCIA				
ITEM	ESPECIFICAÇÕES	QUANT.	UNID.	VLR. UNIT.
59	<p>CARDIOTOCÓGRAFO PORTÁTIL - equipamento digital e microprocessado para detecção, indicação dos batimentos cardíacos fetais gemelares (bcf) e da contração uterina (cum);</p> <p>indicação dos parâmetros simultaneamente de bcf1, bcf2 e cum, na faixa de 30-240 bpm para bcf e na faixa de 0-99 mmhg para cum, com exibição em displays digitais numéricos independentes; impressão dos registros gráficos dos parâmetros bcf1, bcf2, cum e fm, através de impressora térmica acoplada ao equipamento: - função de alimentação do papel; - velocidade de impressão: 10, 20, 30 mm/min; - contraste de impressão: 1, 2, 3 passos; - programação de período de impressão: 0 (desligado), 10, 20, 30, 50 min com autostop e auto-start de impressão quando perde o sinal do batimento cardíaco fetal; - zoom do registro gráfico. Possuir saída serial rs 232 para central de monitoração e possibilidade de comunicação wireless (sem fio) via bluetooth.</p> <p>Acompanha: - 2 transdutores de ultrassom permitindo monitoração gemelar; - 1 transdutor para cum com respectivas cintas abdominais ajustáveis e reusáveis; - 1 marcador de eventos; - 1 estimulador sonoro; - 1 tubo de gel; - 1 pacote de papel para termossensível; peso máximo aproximado: 6 kg</p> <p>alimentação: comutação automática de voltagem da rede elétrica (100°/220 vac) e possibilidade de operação por bateria interna recarregável com duração mínima de 2 horas apresentação na proposta do certificado de conformidade com as normas iec 60601-1 - classe i tipo bf e iec 60601-1-2 - nível b.</p>	5	UNID.	R\$ 23.900,00
				vinte e três mil e novecentos reais
				R\$ 119.500,00
				cento e dezenove mil e quinhentos reais

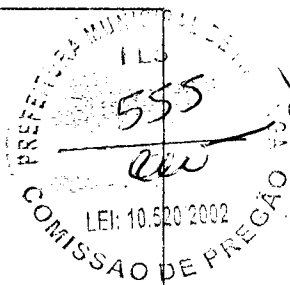

PJS DISTRIBUIDORA

RAZÃO SOCIAL: JOSE NERGINO SOBREIRA

CNPJ: 53.478.895/0001-94 INSC. 06.881.186-1 AVENIDA PADRE CICERO, 3051

BAIRRO: MURITI CEP:63132-015 CRATO-CE

60	<p>FREEZER CIENTIFICO - Equipamento vertical, de formato externo e interno retangular; Capacidade para armazenamento de mínimo 250 litros; Refrigeração com circulação de ar forçada; Câmara interna em aço inoxidável; Com no mínimo quatro gavetas fabricadas em aço inoxidável; Espessura de mínimo 7 cm nas paredes em poliuretano injetado livre de cfc; Equipado com rodízios com freio. Degelo automático com evaporação de condensado; Painel de comando eletrônico digital microprocessador programável de pelo menos na faixa -15° c a -35° c, temperatura controlada automaticamente por solução; Alarme sonoro de máxima e mínima temperatura; Sistema silenciador de alarme sonoro; Alarme sonoro de falta de energia com bateria recarregável chave geral de energia - liga desliga. Luz interna temporizada com acionamento externo ou com acionamento automático na abertura da porta tensão de acordo com a entidade solicitante.</p>	5	UNID:	ELBER	R\$ 29.000,00	vinte e nove mil reais	R\$ 145.000,00	cento e quarenta e cinco mil reais
----	--	---	-------	-------	---------------	------------------------	----------------	------------------------------------

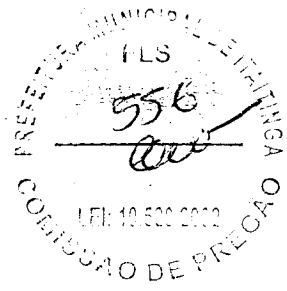

Handwritten signatures and initials, including a large signature and a circular stamp.

PJS DISTRIBUIDORA

RAZÃO SOCIAL: JOSE NERGINO SOBREIRA

CNPJ: 63.478.895/0001-94 INSC. 06.881.186-1 AVENIDA PADRE CICERO, 3051

BAIRRO: MURITI CEP:63132-015 CRATO-CE

61	<p>DESFIBRILADOR/MONITOR BIFÁSICO, com marca passo - desfibrilador portátil com tecnologia de onda bifásica para choque; possibilidade de desfibrilação em modo sincronizado (cardioversão) e não sincronizado; desfibrilador manual com escala, selecionável no painel frontal, com botão de descarga no painel frontal; pás de desfibrilação externa adulta com pediátrica embutida; deve permitir a carga de energia máxima até 9 segundos com bateria totalmente carregada; monitor de ecg com traçado contínuo através da tela led de alta resolução com no mínimo 5; captação do ecg através de cabo do paciente, eletrodo de multifunção ou através das pás; ter marca-passo transcutâneo integrado de corrente constante (pulso quadrado) e largura de pulso entre 20 a 40ms, com ajuste de frequência entre 40 à 170 ppm no mínimo; detecção da maioria de pulsos de marca-passos implantáveis; deve possuir modos manual e semi automático de desfibrilação (dea); conexão rs232 ou usb ou rj45 para rede via cabo ou wifi, para comunicação dos dados e emissão de alertas; registro de ecg através de papel com largura mínima de 50mm, manual ou automático, após desfibrilação ou qualquer evento acionador de alarme. Deve realizar auto teste para verificar a funcionalidade do equipamento, circuito do ecg, carga e descarga do choque e carga da bateria. Fonte interna para a alimentação em rede alternada 110/220v automático e recarga da bateria; bateria recarregável de íon lítio com autonomia mínima de 4 horas de monitorização contínua de ecg sem a necessidade de troca ou recarga durante este período; deve possuir proteção contra entrada de líquidos igual ou superior a ipx4. Deve pesar no máximo (+1- 10%) 8kg com a bateria instalada. Acessórios mínimos: 01 conjunto de pás externas; 01 conjunto de pás internas autoclaváveis; 01 cabo de paciente de 3 vias; 01 bateria recarregável íon lítio; 01 conjunto de eletrodo descartável de multifunção; 01 bloco ou rolo de papel para registrador; 01 cabo para marca-passo; 01 cabo de alimentação. Apresentação na proposta do certificado de conformidade com as normas nbr iec 60601.1, nbr iec 60601.2.4 e nbr iec 60601.1.2.</p>	5	UNID.	MINDRAY	R\$ 34.500,00	trinta e quatro mil e quinhentos reais	R\$ 172.500,00	cento e setenta e dois mil e quinhentos reais
----	--	---	-------	---------	---------------	--	----------------	---

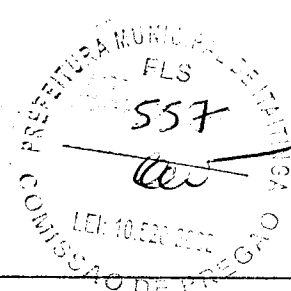

Handwritten signatures and initials on the right side of the page, including a large signature and some smaller marks.

PJS DISTRIBUIDORA

RAZÃO SOCIAL: JOSE NERGINO SOBREIRA

CNPJ. 63.478.895/0001-94 INSC. 06.881.186-1 AVENIDA PADRE CICERO, 3051

BAIRRO: MURITI CEP:63132-015 CRATO-CE

	62	63	2	UNID.	PHOENIX	R\$ 75.000,00	setenta e cinco mil reais	R\$ 150.000,00	cento e cinquenta mil reais
	<p>AUTOCLAVE HORIZONTAL DE SOLO (pequeno porte). Rack para carga; possui Carro para rack; possui Chaparia externa: aço inoxidável. Osmose reversa; possui Impressora; possui Capacidade de 90 a 105 litros. Tipo de porta deslizando. Painel de comando microprocessado. Câmara interna: inox AISI 304 ou superior. Alimentação de vapor: gerador próprio.</p>		1	UNID.	BAUMER	R\$ 100.000,00	cem mil reais	R\$ 100.000,00	cem mil reais
	<p>LAVADORA TERMODESINFECTORA - Capacidade da câmara interna mínima de 250 litros para utilização em processos de desinfecção térmica em materiais usados ou contaminados passíveis de umidade ou temperatura. Câmara construída em aço inoxidável tipo ANSI 316 com alta resistência a corrosão. Deve possuir: sistema de válvulas para engate-rápido, conexões de água válvulas de fechamento e abertura automáticas, câmara com sistema para encaixe de prateleiras, painel frontal com display em cristal líquido para acompanhamento dos ciclos, sistema de bomba peristáltica (mínimo 02) com controle de injeção de detergentes, com regulagem de temperatura da água, sistema hidráulico com tubulação em inox e nylon. O equipamento deve ter 02 portas com sistema por elevação vertical/ guilhotina com estrutura em aço inox e vidro temperado. Sistema de tratamento de água por osmose reversa com capacidade de produção de água tratada de 30 litros/ hora e reservatório de água tratada instalado internamente no equipamento com capacidade para 50 litros. Sistema de secagem por turbina para circulação de ar quente filtrado por filtro absoluto e de vácuo para materiais em geral e em especial para traqueias incorporado no equipamento, deve possuir 01 rack para instrumentais, 01 rack para traqueias com no mínimo 16 bocais, 01 rack para tubos, nebulizadores e linhas de pvc ou silicone. Comando microprocessador touch screen, por display com 8 programas de lavagem e desinfecção pré-programados e acessíveis para alteração/intervenção do usuário por intermédio de uma senha. Impressora matricial com 40 colunas para registro dos ciclos e dos parâmetros utilizados. Entrada independente para validação e sensores de temperatura. Acessórios: 01 rack de carga, 02 carros de transporte, 01 rack para materiais de anestesia e 01 para materiais de ventilação, 03 cestos para instrumental em tamanhos diferentes, 01 cesto para utensílios e 03 cestos com furos pequenos com tamanhos diferentes. A alimentação elétrica será definida pela entidade compradora</p>								

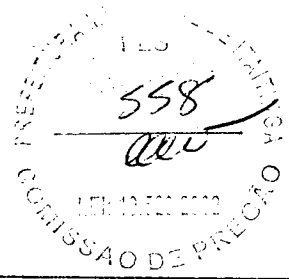

[Handwritten marks and signatures]

PJS DISTRIBUIDORA

RAZÃO SOCIAL: JOSE NERGINO SOBREIRA
CNPJ. 63.478.895/0001-94 INSC. 06.881.186-1 AVENIDA PADRE CICERO, 3051
BAIRRO: MURITI CEP:63132-015 CRATO-CE

VALOR TOTAL	R\$ 687.000,00
seiscentos e oitenta e sete mil reais	

PRAZO: CONFORME O EDITAL
VALIDADE DA PROPOSTA : 60 (SESSENTA) DIAS
O LICITANTE DECLARA QUE TEM O PLENO CONHECIMENTO, ACEITAÇÃO E CUMPRIRÁ TODAS AS OBRIGAÇÕES CONTIDAS NO ANEXO I - TERMO DE REFERÊNCIA DESTE EDITAL
DECLARAMOS QUE OS ITENS ACIMA COTADOS SÃO DE ORIGEM NACIONAL.
DECLARAMOS QUE OS ITENS ACIMA COTADOS, ESTÃO INCLUSOS TAXAS, FRETES, IMPOSTOS E AINDA LUCROS E DESPESAS.

CRATO-CE, 19 DE SETEMBRO DE 2017.

Raquel Maria Dias Almeida
JOSE NERGINO SOBREIRA / PROPRIETÁRIO
RG: 1015417 SSP-CE CPF: 092.442.203-34



Handwritten marks and signatures:
- A large handwritten number '5' at the top right.
- A signature 'Raquel' written vertically on the right side.
- A signature '554' written over the stamp.
- A signature 'Raquel' written horizontally below the stamp.

PJS DISTRIBUIDORA

RAZÃO SOCIAL: JOSE NERGINO SOBREIRA
CNPJ. 63.478.895/0001-94 INSC. 06.881.186-1
AV: PADRE CICERO, 3051.
BAIRRO: MURITI CEP: 63132-015
CRATO-CE
TELEFONES: 88-3521-5041
EMAIL: pjsvendas@hotmail.com
"DEUS É FIEL"



PREFEITURA MUNICIPAL DE ITAITINGA - CE COMISSÃO PERMANENTE DE LICITAÇÃO PREGÃO PRESENCIAL Nº 1808.01/2017/PP

DECLARAÇÃO (2.4.3.4/5.5.3)

A empresa **JOSÉ NERGINO SOBREIRA/ PJS DISTRIBUIDORA**, inscrita no CNPJ n.º **63.478.895/0001 94**, com sede à Av. Padre Cícero, 3051, Muriti Crato- CE, **DECLARA**, sob as penas da lei, para todos os fins de direito a que se possa prestar especialmente para fazer prova em processo licitatório N.º **1808.01/2017/PP** junto ao Município de **ITAITINGA**, Estado Ceará, o seguinte: (1) que dá ciência de que cumpre plenamente os requisitos de habilitação constantes do instrumento convocatório; (2) que tem pleno conhecimento de todos os parâmetros e elementos do Edital e dos produtos a serem ofertados no presente certame licitatório; e (3) que sua proposta atende integralmente aos requisitos constantes neste edital.

Pelo que, por ser a expressão da verdade, firma o presente, sob as penas da Lei.

DECLARAÇÃO (4.6.2)

A empresa **JOSÉ NERGINO SOBREIRA/ PJS DISTRIBUIDORA**, inscrita no CNPJ n.º **63.478.895/0001 94**, com sede à Av. Padre Cícero, 3051, Muriti Crato- CE, **DECLARA** que nos preços unitários e totais estão computando todos os custos necessários para o atendimento do objeto desta licitação.

DECLARAÇÃO (5.5.2/5.5.4/5.5.5)

A empresa **JOSÉ NERGINO SOBREIRA/ PJS DISTRIBUIDORA**, inscrita no CNPJ n.º **63.478.895/0001 94**, com sede à Av. Padre Cícero, 3051, Muriti Crato- CE **DECLARA**:

a) sob as penas da lei, para todos os fins de direito a que se possa prestar, especialmente para fins de prova em Processo licitatório N.º **1808.01/2017/PP**, junto ao Município de **ITAITINGA**, Estado do Ceará, que, em cumprimento ao estabelecido na Lei n 9.854, de 27/10/1999, publicada no DOU de 28/10/1999, e ao inciso XXXIII, do artigo 70, da Constituição Federal, não emprega menores de 18 (dezoito) anos em trabalho noturno, perigoso ou insalubre, nem emprega menores de 16 (dezesseis) anos em trabalho algum, salvo na condição de aprendiz, a partir de 14 (quatorze) anos.

b) sob as penas da lei, para todos os fins de direito a que se possa prestar, especialmente para fins de prova em processo licitatório, junto ao Município de **ITAITINGA**, Estado do Ceará, que concorda integralmente com os termos deste edital e seus anexos;

c) que inexistem quaisquer fatos supervenientes impeditivos de nossa habilitação para participar no presente certame licitatório, bem assim que ficamos cientes da obrigatoriedade de declarar ocorrências posteriores, nos termos do art. 32, §2, da Lei n.2 8.666/93. Pelo que, por ser a expressão da verdade, firma o presente, sob as penas da Lei.

Crato-CE, 12 de Setembro de 2017.

JOSE NERGINO SOBREIRA / PROPRIETARIO
RG. 1.015.417 SSP CE CPF: 092.442.203-34

15 SET. 2017

COMISSÃO PERMANENTE DE LICITAÇÃO
LEI: 10.220/2002

PREFEITURA MUNICIPAL DE ITAITINGA

Reconheço a(s) firma(s) _____
do(a) Sr(a) _____
da verdade
do(a) Sr(a) _____
em _____
Mauriti (CE).
João Ribeiro - H/2 Alencar - Oficial
Vicente Paulo M. Leite - Esc. Distrital
Fórmula sorrentine com o selo de autenticidade



PREGÃO Nº 1808.01/2017-PP
 À PREFEITURA MUNICIPAL DE ITAITINGA)
 SRº PREGOIEIRO (A)
 Razão Social: H. P. DE VASCONCELOS ME
 CNPJ: 17.326.872/0001-47 CGF: 06.627.444-3
 Rua: PADRE CICERO, 424, CENTRO, JUAZEIRO DO NORTE-CE
 FONE/FAX: (088) 3512-1243
 Email: hpvasconcelos180@gmail.com
 Banco do Brasil - Agência: 3655-2 C/C: 57456-2

OBJETO: AQUISIÇÃO DE MATERIAL PERMANENTE DESTINADOS A ATENDER À REDE DE ATENÇÃO BÁSICA DOS PSFS VINCULADOS A SECRETARIA DE SAÚDE DO MUNICÍPIO DE ITAITINGA/CE.

COTA RESERVADA ME/EPF									
ITEM	DESCRIMINAÇÃO	UNID	QUANT	MARCA	VALOR UNITÁRIO	VALOR UNIT POR EXTENSO	VALOR TOTAL	VALOR TOTAL POR EXTENSO	
1	APARELHO DE RAIOS X - Odontológico. Faixa de tensão (Kvpi): 01. Instalação de parede. Modo de operação: analógico.	UNID	1	Procion	R\$ 5.360,00	cinco mil, trezentos e sessenta reais	R\$ 5.360,00	cinco mil, trezentos e sessenta reais	
2	AMALGAMADOR ODONTOLÓGICO. Tipo capsular. Modo de operação: digital.	UNID	1	Ecel	R\$ 688,00	seiscentos e oitenta e oito reais	R\$ 688,00	seiscentos e oitenta e oito reais	
3	BOMBA DE VÁCUO ATÉ 2HP/CV. Potencial vácuo: 0,5 HP /450 mmHg.	UNID	1	Schuster	R\$ 4.284,80	quatro mil, duzentos e oitenta e quatro reais e oitenta centavos	R\$ 4.284,80	quatro mil, duzentos e oitenta e quatro reais e oitenta centavos	
4	COMPRESSOR ODONTOLÓGICO. Capacidade: mínimo de 30 litros. Potência: 1,0 HP.	UNID	1	Schuster	R\$ 3.360,00	três mil, trezentos e sessenta reais	R\$ 3.360,00	três mil, trezentos e sessenta reais	
5	CADEIRA ODONTOLÓGICA COMPLETA (equipamento/refletor). Cabeceira articulada. Unidade auxiliar: 1 ponta. Equipamento pneumático. Cúba porcelana / cerâmica. Terminais: mínimo de 02. Possui seringa triplice. Caneta de rotação: não possui. Contra ângulo: não possui. Peça retã: não possui. Micro motor: não possui. Comando base (botão). Refletor monolocal (20.000 LUX).	UNID	1	D700	R\$ 12.155,20	doze mil, cento e cinquenta e cinco reais e vinte centavos	R\$ 12.155,20	doze mil, cento e cinquenta e cinco reais e vinte centavos	
6	FOTOPOLIMERIZADOR DE RESINAS. LED com fio.	UNID	1	Ecel	R\$ 472,00	quatrocentos e setenta e dois reais	R\$ 472,00	quatrocentos e setenta e dois reais	
7	JATO DE BICARBONATO. Base metálica para estabilidade. Desumidificador. Filtro de ar comprimido: automático. Possui Caneta	UNID	1	Schuster	R\$ 376,00	trezentos e setenta e seis reais	R\$ 376,00	trezentos e setenta e seis reais	
8	ULTRASSOM ODONTOLÓGICO. Jato de bicarbonato integrado. Modo de operação digital. Possui caneta / transdutor do ultra-som autoclavável.	UNID	1	Schuster	R\$ 3.583,20	três mil, quinhentos e oitenta e três reais e vinte centavos	R\$ 3.583,20	três mil, quinhentos e oitenta e três reais e vinte centavos	
9	CANETA DE ALTA ROTAÇÃO: esterilizável em autoclave a 135 °C suportando mais de 1000 ciclos. Possui 420.000 rotações por minuto, confeccionada em aço inox com canais arredondados de peça paralelos ao corpo da caneta, sistema de conexão dois luros spray triplo para refrigeração da broca, controle da rotação através do pedal de comando, turbina balanceada, rolamentos-brocas por pressão sobre a cabeça da caneta sem a utilização de saca-brocas; baixo nível de ruído, baixo consumo de ar (35 litros/mim), pressão de trabalho ao PSI, alto torque axial e radial e é esterilizável em autoclave a 135C suportando mais de 1000 ciclos; de peso máximo 60,5g. Garantia mínima de 12(doze) MESES CONTADOS A PARTIR DA DATA DE ENTREGA /INSTALAÇÃO DOS EQUIPAMENTOS. DEVIDAMENTE TESTADOS E COMPROVADO O PERFEITO ESTADO DE FUNCIONAMENTO DOS _MESMO_ _CONTRAS_ _DEFEITOS_ _DE_ _FABRICAÇÃO.	UNID	15	D700	R\$ 504,00	quinhentos e quatro reais	R\$ 7.560,00	sete mil, quinhentos e sessenta reais	
10	CONTRA-ÂNGULO: Esterilizável em autoclave a 135 °C suportando mais de 1000 ciclos e acoplável ao micromotor através de sistema intra, com relação de transmissão 1:1, possui corpo em alumínio e latão, giro livre de 360º sobre o micro motor, tamanho reduzido da cabeça, deve permitir o a utilização de brocas de alta e baixa rotação, fixação da broca de baixa rotação com trava de Garantia mínima de 12(doze) meses contados a partir da data de entrega/ instalação dos equipamentos, devidamente testados e comprovado perfeito estado de funcionamento dos mesmo, contra defeitos de fabricação.	UNID	15	D700	R\$ 635,20	seiscentos e trinta e cinco reais e vinte centavos	R\$ 9.528,00	nove mil, quinhentos e vinte e oito reais	

PREFEITURA MUNICIPAL DE ITAITINGA
 FLS
 307
 17/10/2017
 COMISSÃO DE LICITAÇÃO

Handwritten signatures and initials.

11	MICRO MOTOR: Exerizavel e autoclave a 135° C suportando mais de 1000 ciclos, com sistema de conexão 2 furos, sistema intra de encaixe rápido das pontas com giro de 360° nas peças acopladas, spray externo, com recurso de máximo de 65 litros/min. E peso máximo de 97g. Garantia mínima de 12 (doze) meses contados a partir da data de entrega/instalação dos equipamentos, devidamente testados e comprovado o perfeito estado de funcionamento dos mesmos, contra defeitos de fabricação.	UNID	5	D700	R\$ 747,20	seiscentos e quarenta e sete reais e vinte centavos	R\$ 3.736,00	três mil, setecentos e trinta e seis reais
12	COMPRESSOR DE USO ONTOLÓGICO: indicado para 2 consultórios com bomba de vácuo (2 sugadores). Volume de reservatório 45 litros. Totalmente isento de óleo. Não necessita lubrificação. Reservatório com tratamento interno antioxidante. Chave geral liga/desliga e válvula de segurança. Deve possuir dispositivo de alívio do excesso de pressão. Protetor de sobrecarga de tensão para proteger o motor contra quedas de picos de tensão desligando-o automaticamente em casos de temperatura excessiva. Alimentação 110v ou 220v - monofásico. Potência do motor 1,13 cv, 4 (quatro) polos, 2 (dois) pistões (cabote) assistência em todo Brasil, preferencialmente norte e nordeste. Garantia mínima de 12 (doze) meses contados a partir da data de entrega/instalação dos equipamentos, devidamente testado e comprovado o perfeito estado de funcionamento dos mesmos. Contra defeitos de fabricação.	UNID	3	Schuster	R\$ 3.878,80	três mil, oitocentos e setenta e oito reais e oitenta centavos	R\$ 11.636,40	onze mil, seiscentos e trinta e seis reais e quarenta centavos
15	BRACADEIRA PARA INJEÇÃO. Com estrutura em aço inox, com apoio para braço tipo concha em aço inox, com base em metal inoxidável e com peso suficiente para garantir a estabilidade do apoio de braço, com variação de altura que abranja a faixa de 0,80m e altura máxima de 1,00 m.	UND	7	tubomed	R\$ 272,00	duzentos e setenta e dois reais	R\$ 1.904,00	mil novecentos e quarenta reais
16	BIOMBO. Material de confecção: aço / ferro pintado. Rodízios: possui. Tamanho: triplo.	UND	3	tubomed	R\$ 400,00	quatrocentos reais	R\$ 1.200,00	mil e duzentos reais
17	CARRO DE CURATIVOS. Material de confecção: aço / ferro pintado. Acessórios: balde e bacia.	UND	2	tubomed	R\$ 448,00	quatrocentos e quarenta e oito reais	R\$ 896,00	oitocentos e noventa e seis reais
18	CARRO MACA SIMPLES. Material de confecção: aço inoxidável. Possui suporte de sorro. Possui grades laterais. Acessório: colchonete	UND	3	tubomed	R\$ 3.040,00	três mil e quarenta reais	R\$ 9.120,00	nove mil, cento e vinte reais
19	CADEIRA DE RODAS PARA OBESO. Material de confecção: aço / ferro pintado. Braços fixos. Pés fixos. Elevação de pernas: possui. Suporte de sorro: possui.	UND	1	carone	R\$ 1.603,20	mil seiscentos e três reais e vinte centavos	R\$ 1.603,20	mil seiscentos e três reais e vinte centavos
20	CADEIRA DE RODAS PARA ADULTO. Pés removível. Material de confecção: aço / ferro pintado. Braços fixos. Elevação de pernas: possui. Suporte de sorro: possui.	UND	1	carone	R\$ 851,20	oitocentos e cinquenta e um reais e vinte centavos	R\$ 851,20	oitocentos e cinquenta e um reais e vinte centavos
21	CADEIRA DE RODAS PEDIATRICA. Material de confecção: aço / ferro pintado. Braços: fixo. Pés: removível. Elevação de pernas: possui. Suporte de sorro: possui.	UND	2	carone	R\$ 630,40	seiscentos e trinta reais e quarenta centavos	R\$ 1.260,80	mil duzentos e sessenta reais e oitenta centavos
22	CADEIRA PARA COLETA DE SANGUE. Material de confecção: aço / ferro pintado. Braçadeira regulável.	UND	3	tubomed	R\$ 432,00	quatrocentos e trinta e dois reais	R\$ 1.296,00	mil duzentos e noventa e seis reais
23	FOCO REFLETOR AMBULATORIAL. Iluminação halógena. Haste flexível.	UND	5	tubomed	R\$ 696,00	seiscentos e noventa e seis reais	R\$ 3.480,00	três mil, quatrocentos e oitenta reais
24	LANTERNA CLINICA. Material de confecção: alumínio. Tipo LED	UND	6	rmd	R\$ 75,20	setenta e cinco reais e vinte centavos	R\$ 451,20	quatrocentos e cinquenta e um reais e vinte centavos
25	MOCHO. Material de confecção: aço / ferro pintado. Possui encosto. Regulagem de altura a gás.	UND	1	fecel	R\$ 480,00	quatrocentos e oitenta reais	R\$ 480,00	quatrocentos e oitenta reais
26	MESA DE MAYO. Material de confecção: aço / ferro pintado.	UND	5	tubomed	R\$ 280,00	duzentos e oitenta reais	R\$ 1.400,00	mil e quatrocentos reais
27	MESA GINECOLÓGICA. Posição do leito: fixo. Material de confecção: madeira com gabinete	UND	1	tubomed	R\$ 616,00	seiscentos e dezesseis reais	R\$ 616,00	seiscentos e dezesseis reais
28	MESA DE EXAMES. Posição do leito: móvel. Material de confecção: aço / ferro pintado. Gabinete com portas e gavetas: não possui. Acessório: suporte para papel.	UND	3	tubomed	R\$ 448,00	quatrocentos e quarenta e oito reais	R\$ 1.344,00	mil trezentos e quarenta e quatro reais
29	SUPORTE DE SORRO. Material de confecção: aço / ferro pintado. Tipo pedestal altura regulável.	UND	5	tubomed	R\$ 137,60	cento e trinta e sete reais e sessenta centavos	R\$ 688,00	seiscentos e oitenta e oito reais
30	BIOMBO PLUMBIFFERO espessura mínimo de 02mm tipo curvo	UND	3	konex	R\$ 5.985,27	cinco mil, novecentos e oitenta e cinco reais e sete centavos	R\$ 17.955,81	dezoisete mil, novecentos e cinquenta e cinco reais e oitenta e um centavos
31	ARMARIO VITRINE	UND	15	tubomed	R\$ 480,00	quatrocentos e oitenta reais	R\$ 7.200,00	sete mil e duzentos reais



32	CARRO PARA TRANSPORTE DE MATERIAS DIVERSOS - especificações físicas: material de confecção polipropileno / similar, com capacidade mínima de 200 litros.	UND	10	Bralimpia	R\$ 1.758,40	mil setecentos e cinquenta e oito reais e quarenta centavos	R\$ 17.584,00	dezesete mil, quinhentos e oitenta e quatro reais
33	CADERNA - Especificações física: material de confecção em aço / ferro pintado; s/ rodízios; s/ braços; s/ regulagem de altura; assento/encosto em polipropileno.	UND	14	tubomed	R\$ 104,00	cento e quatro reais	R\$ 1.456,00	mil quatrocentos e cinquenta e seis reais
Valor Global da Proposta:							R\$	133.525,81

Validade da Proposta: 60 (sessenta) dias.

Prazo: Conforme o Edital.

licitante constando que nos preços oferecidos estão incluídas todas as despesas incidentes sobre o fornecimento referente a frete, tributos, deslocamentos de pessoal e demais ônus pertinentes à fabricação e transporte do objeto licitado;

O licitante tem o pleno conhecimento, aceitação e cumprirá todas as obrigações contidas no anexo I - Termo de Referência deste edital.

Atenciosamente,

Rogério Junior
H.P. de Vasconcelos ME

ROGERIO CAVALCANTE DA SILVA JUNIOR
CPF Nº 052.559.303-93

CNPJ: 17.326.872/0001-47



Handwritten signatures and initials.



PREGÃO Nº 1808.01/2017-PP
 À PREFEITURA MUNICIPAL DE ITAITINGA
 SRº PREGOEIRO (A)
 Razão Social: H.P. DE VASCONCELOS ME
 CNPJ: 17.326.872/0001-47 CGF: 06.627.444-3
 Rua: PADRE CICERO, 424, CENTRO, JUAZEIRO DO NORTE-CE
 FONE/FAX: (088) 3512-1243
 Email: hpvasconcelos180@gmail.com
 Banco do Brasil - Agência: 3655-2 C/C: 57456-2

OBJETO: AQUISIÇÃO DE MATERIAL PERMANENTE DESTINADOS A ATENDER À REDE DE ATENÇÃO BÁSICA DOS PSFS VINCULADOS A SECRETARIA DE SAÚDE DO MUNICÍPIO DE ITAITINGA/CE.

COTA RESERVADA ME/EPP									
ITEM	DESCRIMINAÇÃO	UNID	QUANT	MARCA	VALOR UNITARIO	VALOR UNIT POR EXTENSO	VALOR TOTAL	VALOR TOTAL POR EXTENSO	
1	APARELHO DE RAIO X - Odontológico. Faixa de tensão (Kvp): 01. Instalação de parede. Modo de operação: analógico.	UNID	1	Pracion	R\$ 5.360,00	cinco mil, trezentos e sessenta reais	R\$ 5.360,00	cinco mil, trezentos e sessenta reais	
2	AMALGAMADOR ODONTOLÓGICO. Tipo capsular. Modo de operação: digital.	UNID	1	Ecel	R\$ 688,00	seiscentos e oitenta e oito reais	R\$ 688,00	seiscentos e oitenta e oito reais	
3	BOMBA DE VÁCUO ATÉ 2HP/CV. Potencial vácuo: 0,5 HP /450 mmHg.	UNID	1	Schuster	R\$ 4.284,80	quatro mil, duzentos e oitenta e quatro reais e oitenta centavos	R\$ 4.284,80	quatro mil, duzentos e oitenta e quatro reais e oitenta centavos	
4	COMPRESSOR ODONTOLÓGICO. Capacidade: mínimo de 30 litros. Potência: 1,0 HP.	UNID	1	Schuster	R\$ 3.360,00	três mil, trezentos e sessenta reais	R\$ 3.360,00	três mil, trezentos e sessenta reais	
5	CADEIRA ODONTOLÓGICA COMPLETA (equip/sugador/refletor). Cabeceira articulada.Unidade auxiliar: 1 ponta. Equip arcoplato pneumático. Cuba porcelana / cerâmica. Terminais: mínimo de 02. Possui seringa triplic. Caneta de rotação: não possui.Contra ângulo: não possui. Peça reta: não possui. Micro motor: não possui. Comando base (botão). Refletor monofocal (20.000 LUX).	UNID	1	D700	R\$ 12.155,20	doze mil, cento e cinquenta e cinco reais e vinte centavos	R\$ 12.155,20	doze mil, cento e cinquenta e cinco reais e vinte centavos	
6	FOTOPOLIMERIZADOR DE RESINAS. LED com fio.	UNID	1	Ecel	R\$ 472,00	quatrocentos e setenta e dois reais	R\$ 472,00	quatrocentos e setenta e dois reais	
7	JATO DE BICARBONATO. Base metálica para estabilidade. Desumidificador. Filtro de ar com drenagem automática. Possui Caneta	UNID	1	Schuster	R\$ 376,00	trezentos e setenta e seis reais	R\$ 376,00	trezentos e setenta e seis reais	
8	ULTRASSOM ODONTOLÓGICO. Jato de bicarbonato integrado. Modo de operação digital.Possui caneta / transdutor do ultra-som autociávavel.	UNID	1	Schuster	R\$ 3.583,20	três mil, quinhentos e oitenta e três reais e vinte centavos	R\$ 3.583,20	três mil, quinhentos e oitenta e três reais e vinte centavos	
9	CANETA DE ALTA ROTAÇÃO: esterilizável em autoclave a 135 °C suportando mais de 1000 ciclos; possui 420.000 rotações por minuto, confeccionada em aço inox com canais arredondadosde peça paralelos ao corpo da caneta, sistema de conexão dois furos spray para refrigeração da broca, controle da rotação através do pedal de comando, turbina balanceada, rolamentos brocas por pressão sobre a cabeça da caneta sem a utilização de saca-brocas, baixo nível de ruído, baixo consumo de ar (35 litros/min), pressão de trabalho ao PSI, alto torque axial e radial e é esterilizável em autoclave a 135C suportando mais de 1000 ciclos de peso máximo 60,5g. Garantia mínima de 12(doze) MESES CONTADOS A PARTIR DA DATA DE ENTREGA /INSTALAÇÃO DOS EQUIPAMENTOS, DEVIDAMENTE TESTADOS E COMPROVADO O PERFEITO ESTADO DE FUNCIONAMENTO DOS _MESMO_ _CONTRAS_ _DEFEITOS_ _DE_ _FABRICAÇÃO.	UNID	15	D700	R\$ 504,00	quinhentos e quatro reais	R\$ 7.560,00	sete mil, quinhentos e sessenta reais	
10	CONTRA ÂNGULO: Esterilizável em autoclave a 135 °C suportando mais de 1000 ciclos e acoplável ao micromotor através de sistema intra, com relação de transmissão 1:1, possui corpo em alumínio e latão, giro livre de 360º sobre o micro motor, tamanho reduzido da cabeça, deve permitir o a utilização de brocas de alta e baixa rotação, fixação da broca de baixa rotação com trava de Garantia mínima de 12(doze) meses contados a partir da data de entrega/ instalação dos equipamentos, devidamente testados e comprovado perfeito estado de funcionamento dos; mesmo, contra defeitos de fabricação.	UNID	15	D700	R\$ 635,20	seiscentos e trinta e cinco reais e vinte centavos	R\$ 9.528,00	noventa mil, quinhentos e vinte e oito reais	

505
 COPIA
 17/10/2017
 COMISSÃO DE PREGÃO JUAZÃO

11	MICRO MOTOR: Esterilizável e autoclave a 135º C suportando mais de 1000 ciclos, com sistema de conexão 2 furos, sistema intra de encaixe rápido das pontas com giro de 360º das peças acopladas; spray externo, com recurso de máximo de 65 litros/mim. E peso máximo de 92g. Garantia mínima de 12 (doze) meses contados a partir da data de entrega/instalação dos equipamentos, devidamente testados e comprovado o perfeito estado de funcionamento dos mesmos, contra defeitos de fabricação.	UNID	5	D700	R\$ 747,20	setecentos e quarenta e sete reais e vinte centavos	R\$ 3.736,00	três mil, setecentos e trinta e seis reais
12	COMPRESSOR DE USO ODONTOLÓGICO: indicado para 2 consultórios com bomba de vácuo (2 sugadores). Volume de reservatório 45 litros. Totalmente isento de óleo. Não necessita lubrificação. Reservatório com tratamento interno antioxidante. Chave geral liga/desliga e válvula de segurança. Deve possuir dispositivo de alívio do excesso de pressão. Protetor de sobrecarga de tensão para proteger o motor contra quedas pi picos de tensão desligando-o automaticamente em casos de temperatura excessiva. Alimentação 110v ou 220v - monofásico. Potência do motor 1,13 cv, 4 (quatro) polos, 2 (dois) pistões (cabete) assistência em todo Brasil, preferencialmente norte e nordeste. Garantia mínima de 12 (doze) meses contados a partir da data de entrega/instalação dos equipamentos, devidamente testado e comprovado o perfeito estado de funcionamento dos mesmos. Contra defeitos de fabricação.	UNID	3	Schuster	R\$ 3.878,80	três mil, oitocentos e setenta e oito reais e oitenta centavos	R\$ 11.636,40	onze mil, seiscentos e trinta e seis reais e quarenta centavos
15	BRACADEIRA PARA INJEÇÃO. Com estrutura em aço inox, com apoio para braço tipo concha em aço inox, com base em metal inoxidável e com peso suficiente para garantir a estabilidade do apoio de braço, com variação de altura que abrange a faixa de 0,80m e altura máxima de 1,00 m.	UND	7	tubomed	R\$ 272,00	duzentos e setenta e dois reais	R\$ 1.904,00	mil novecentos e quatro reais
16	BIDMBO. Material de confecção: aço / ferro pintado. Rodízios: possui. Tamanho: triplo.	UND	3	tubomed	R\$ 400,00	quatrocentos reais	R\$ 1.200,00	mil e duzentos reais
17	CARRO DE CURATIVOS. Material de confecção: aço / ferro pintado. Acessórios: balde e bacia.	UND	2	tubomed	R\$ 448,00	quatrocentos e quarenta e oito reais	R\$ 896,00	oitocentos e noventa e seis reais
18	CARRO MACA SIMPLES. Material de confecção: aço inoxidável. Possui suporte de sorro. Possui grades laterais. Acessório: colchonete	UND	3	tubomed	R\$ 3.040,00	três mil e quarenta reais	R\$ 9.120,00	noventa mil, cento e vinte reais
19	CADEIRA DE RODAS PARA OBESO. Material de confecção: aço / ferro pintado. Braços fixo. Péis fixos. Elevação de pernas: possui. Suporte de sorro: possui.	UND	1	carone	R\$ 1.603,20	mil seiscentos e três reais e vinte centavos	R\$ 1.603,20	mil seiscentos e três reais e vinte centavos
20	CADEIRA DE RODAS PARA ADULTO. Péis removível. Material de confecção: aço / ferro pintado. Braços fixos. Elevação de pernas: possui. Suporte de sorro: possui.	UND	1	carone	R\$ 851,20	oitocentos e cinquenta e um reais e vinte centavos	R\$ 851,20	oitocentos e cinquenta e um reais e vinte centavos
21	CADEIRA DE RODAS PEDIÁTRICA. Material de confecção: aço / ferro pintado. Braços: fixo. Péis: removível. Elevação de pernas: possui. Suporte de sorro: possui.	UND	2	carone	R\$ 630,40	seiscentos e trinta reais e quarenta centavos	R\$ 1.260,80	mil duzentos e sessenta reais e oitenta centavos
22	CADEIRA PARA COLETA DE SANGUE. Material de confecção: aço / ferro pintado. Braça deira regulável.	UND	3	tubomed	R\$ 432,00	quatrocentos e trinta e dois reais	R\$ 1.296,00	mil duzentos e noventa e seis reais
23	FOCO REFLETOR AMBULATOIRIAL. Iluminação halogenio. Haste flexível.	UND	5	tubomed	R\$ 696,00	seiscentos e noventa e seis reais	R\$ 3.480,00	três mil, quatrocentos e oitenta reais
24	LANTERNA CLINICA. Material de confecção: alumínio. Tipo LED	UND	6	md	R\$ 75,20	setenta e cinco reais e vinte centavos	R\$ 451,20	quatrocentos e cinquenta e um reais e vinte centavos
25	MOCHO. Material de confecção: aço / ferro pintado. Possui encosto. Regulagem de altura a gás.	UND	1	acel	R\$ 480,00	quatrocentos e oitenta reais	R\$ 480,00	quatrocentos e oitenta reais
26	MESA DE MAYO. Material de confecção: aço / ferro pintado.	UND	5	tubomed	R\$ 280,00	duzentos e oitenta reais	R\$ 1.400,00	mil e quatrocentos reais
27	MESA GINECOLÓGICA. Posição do leito: fixo. Material de confecção: madeira com gabinete	UND	1	tubomed	R\$ 616,00	seiscentos e dezesseis reais	R\$ 616,00	seiscentos e dezesseis reais
28	MESA DE EXAMES. Posição do leito: móvel. Material de confecção: aço / ferro pintado. Gabinete com portas e gavetas: não possui. Acessório: suporte para papel.	UND	3	tubomed	R\$ 448,00	quatrocentos e quarenta e oito reais	R\$ 1.344,00	mil trezentos e quarenta e quatro reais
29	SUPORTE DE SORRO. Material de confecção: aço / ferro pintado. Tipo pedestal altura regulavel	UND	5	tubomed	R\$ 137,60	cento e trinta e sete reais e sessenta centavos	R\$ 688,00	seiscentos e oitenta e oito reais
30	BIOMBO PLUMBIFERO espessura mínima de 02mm tipo curvo	UND	3	konex	R\$ 5.985,27	cinco mil, novecentos e oitenta e cinco reais e vinte e sete centavos	R\$ 17.955,81	dezesete mil, novecentos e cinquenta e cinco reais e oitenta e um centavos
31	ARMÁRIO VITRINE	UND	15	tubomed	R\$ 480,00	quatrocentos e oitenta reais	R\$ 7.200,00	sete mil e duzentos reais



 506

 CPF: 10.526.2032

 COMISSÃO DE PREÇOS



32	CARRO PARA TRANSPORTE DE MATERIAS DIVERSAS - especificações físicas: material de confecção polipropileno / similar, com capacidade mínima de 200 litros.	UND	10	Bralimpia	R\$ 1.758,40	mil setecentos e cinquenta e oito reais e quarenta centavos	R\$ 17.584,00	dezesete mil, quinhentos e oitenta e quatro reais
33	CADEIRA - Especificações física: material de confecção em aço / ferro pintado; s/ rodízios; s/ braços; s/ regulagem de altura; assento/encosto em polipropileno.	UND	14	tubomed	R\$ 104,00	cento e quatro reais	R\$ 1.456,00	mil quatrocentos e cinquenta e seis reais
Valor Global da Proposta:							R\$	133.525,81

Validade da Proposta: 60 (sessenta) dias. ✓
Prazo: Conforme o Edital. ✓

licitante constando que nos preços oferecidos estão incluídas todas as despesas incidentes sobre o fornecimento referente a frete, tributos, desligamentos de pessoal e demais ônus pertinentes à fabricação e transporte do objeto licitado; ✓
O licitante tem o pleno conhecimento, aceitação e cumprirá todas as obrigações contidas no anexo I - Termo de Referência deste edital. ✓

Atenciosamente,

Rogério Junior
H.P. de Vasconcelos ME

ROGERIO CAVALCANTE DA SILVA JUNIOR

CPF Nº 052.559.303-93

CNPJ: 17.326.872/0001-47

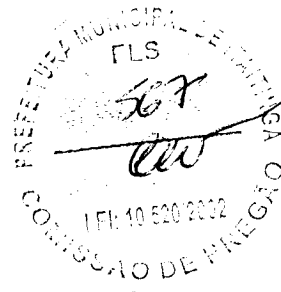

Handwritten signatures and initials, including 'Rogério Junior' and 'H.P. de Vasconcelos'.

PREFEITURA MUNICIPAL DE ITAITINGA
PREGÃO PRESENCIAL Nº 1808.01/2017-PP

DECLARAÇÃO

A empresa H.P. DE VASCONCELOS - ME, CNPJ No. 17.326.872/0001-47, com sede a Rua Padre Cicero, 424 – Centro, Juazeiro do norte - CE, através de seu sócio proprietário Sr. HENRIQUE PINHEIRO DE VASCONCELOS, brasileiro, casado, administrador de empresas, inscrito sob o CPF: 004.243.213-86 e RG Nº 2007181041-7 SSPDS-CE, através de seu procurador sr. FERNANDO HENRIQUE MOREIRA RAMOS DE VASCONCELOS, brasileiro, casado, administrador de empresas, inscrito sob o CPF: 203.452.673-20 e RG Nº 1.314.793, SSP-CE, DECLARA,

a) sob as penas da lei, para todos os fins a que se possa prestar, especialmente para fins de prova em processo licitatório acima citado, para fins do disposto no inciso V do art. 27 da Lei nº 8.666, de 21 de junho de 1993, acrescido ao estabelecido na Lei Federal nº 9.854, de 27/10/1999, publicada no DOU de 28/10/1999, e ao inciso XXXIII, do artigo 7º, da Constituição Federal, que não emprega em trabalho noturno, perigoso ou insalubre menores de dezoito(18) anos, e em qualquer trabalho menores de dezesseis anos, salvo na condição de aprendiz, a partir de 14 (quatorze) anos.

b) em atendimento ao previsto no edital de pregão acima citado, declaramos que cumprimos plenamente os requisitos de habilitação exigidos para participação no presente certame.

c) sob as penas da lei, que até a presente data, inexistem fatos impeditivos para sua habilitação no presente processo licitatório, estando ciente da obrigatoriedade de declarar ocorrências posteriores.

d) para cumprimento do previsto no inciso VII do art. 4º da Lei nº10.520/2002 e para fins de participação do pregão acima citado, declara expressamente que cumpre plenamente os requisitos de habilitação exigidos no Edital.

e) que não fomos declarados inidôneos para licitar ou contratar com a Administração Pública. Nos termos do inciso IV do art. 87 da Lei Nº 8.666/93 e que inexistem qualquer fato superveniente impeditivo de nossa habilitação para participar no presente certame licitatório, bem assim que ficamos ciente da obrigatoriedade de declarar ocorrências posteriores nos termos do art. 32, 2º, da Lei 8666/93).

f) sob as penas da lei, para todos os fins de direito a que possa prestar, especialmente para fazer prova no processo licitatório acima citado, o seguinte (1) que da ciência de que cumpre plenamente os requisitos de habilitação constantes do instrumento convocatório; (2) que tem pleno conhecimento de todos os parâmetros e elementos do Edital, e dos produtos a serem Contratados no presente certame licitatório; e (3) que sua proposta atende integralmente aos requisitos constantes neste edital

g) sob as penas da lei, para todos os fins de direito a que possa prestar, especialmente para fazer prova no processo licitatório acima citado, que concorda integralmente com os termos deste edital e seus anexos.

h) sob as penas da Lei, para todos os fins de direito a que se possa prestar, especialmente para fazer prova no processo, que nos preços oferecidos estão inclusos todas as despesas de fornecimento dos produtos, taxas, impostos, encargos trabalhistas, previdenciários, fiscais e comerciais, benefícios, transportes (carrego e descarrego), seguro, deslocamento de pessoal, custos e demais despesas que possam incidir sobre o fornecimento licitado.

i) sob as penas da lei, para todos os fins de direito a que se possa prestar, especialmente para fazer prova no processo licitatório, que entregamos os produtos cotados dentro das especificações, validade e no local indicado conforme o Edital.

j) sob as penas da lei, para todos os fins de direito a que assume inteira responsabilidade pela execução dos serviços, objeto deste Edital, e que executados conforme exigências editalícia e contratual, e que serão iniciados a partir de recebimento da Ordem de Serviço.

l) sob as penas da lei, para todos os fins de direito a que se possa prestar, especialmente para fazer prova no processo licitatório, acima citado, que inexistem qualquer fato superveniente impeditivo de nossa habilitação para participar no presente certame licitatório, bem assim que ficamos cientes da obrigatoriedade de declarar ocorrências posteriores, nos termos do art. 32, 2º, da Lei nº. 8.666/93.

m) Para os devidos fins e sob as penas da Lei, que esta inscrita na Receita Federal, na condição de Micro Empresa – ME, nos termos de legislação vigente, não possuindo nenhum dos impedimentos previstos no § 4 do artigo 3º da Lei Complementar nº 123/06.

Pelo que, por ser a expressão da verdade, firma a presente, sob as penas da Lei.

Juazeiro do Norte (CE), 01 de Setembro de 2017

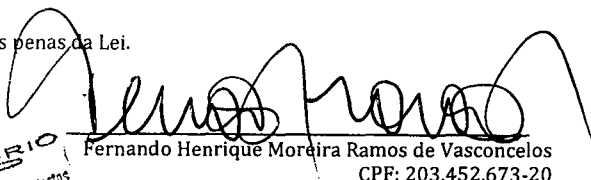

Fernando Henrique Moreira Ramos de Vasconcelos
CPF: 203.452.673-20

H.P. de Vasconcelos-ME - Rua Padre Cicero, 424 - Fone: (88) 3512-1243 - Cep.: 63010-020
Email: dentaljua@dentaljua.com.br - CGC: 17.326.872/0001-47 - CGF: 06.627.444-3 - Juazeiro do Norte - Ceará

CARTÓRIO
de Notas e Protestos
04 SET 2017
CARLOS ROBERTO PEREIRA
PETROVINO PEREIRA JUNIOR
WEBSTER BEZERRA
FRANCISCO FERREIRA DE OLIVEIRA

SELO DE
AUTENTICIDADE
TRIBUNAL DE JUSTIÇA DO ESTADO DO CEARÁ

DE NOTAS E PROTESTOS
Maria Freitas da Silva
088634 - Estreiteira - Fortaleza-Ce

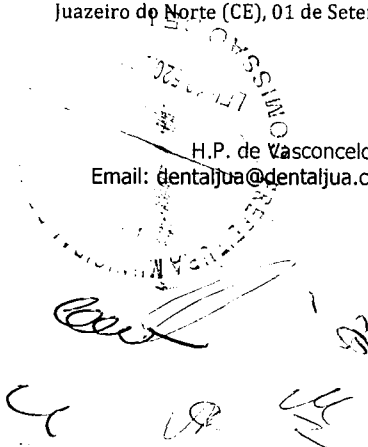

1º Ofício de Notas e Protestos
 4, 5º e 6º andar - Centro - Fortaleza - CE
 04/09/2017
 A presente cópia fotostática confere com o original exibido nestas notas. Fortaleza - Ce
 Emol: 1,26 FERM: 0,17 FERC: 1,02 FAADep: FRMP: 0,13 ISS: 0,13
 CARLOS ROBERTO LAMBERA GUIMARÃES - SUI
 PETROUVE PEREIRA GUIMARÃES - SUI
 WEBSTER BEZERRA TROTA - SUI
 FRANCISCO AÉRCIO DE OLIVEIRA SOUSA - CIPS

Handwritten initials



1º OFÍCIO DE NOTAS E PROTESTOS
 Samia Freitas da Silva
 CIPS 088634 - Escrevente - Fortaleza - CE

1º OFÍCIO DE NOTAS E PROTESTOS FORTALEZA
 Av. Santos Dumont, 2677. Fone 3462-6401
 Emol: 2,58 FERM: 0,17 FERC: 1,02 ISS: 0,13
 FAADep: 0,13 FRMP: 0,13

Reconheço por semelhança firma(s) de:
 FERNANDO HENRIQUE MOREIRA RAMOS DE VASCONCELOS
 ELOS *****
 Fortaleza, 04/09/2017 09:00:49 8314
 EM TESTEMUNHO _____ DA VERDADE

Handwritten initials and signatures

Francisco Aécio de Oliveira Sousa - CIPS
 02874653
 VALIDO SOMENTE COM



Proposta de Preços

Prefeitura Municipal de ITAITINGA
Ao Sr. Pregoeiro (a)

Pregão Presencial n.º 1808.01/2017/PP
Data da Abertura: 19/09/2017 às 14h00

Handwritten signatures and initials in the bottom right corner.

À PREFEITURA MUNICIPAL DE ITAITINGA
 SR. PREGOIRO (A),
 ITAITINGA - CE

REF. PREGÃO PRESENCIAL N. 1808.01/2017/PP
 DATA DA ABERTURA: 19 de Setembro de 2017
 HORA DA ABERTURA: 14:00horas

Objeto: Aquisição de MATERIAL PERMANENTE destinados a atender à rede de Atenção Básica dos PSFS vinculados a Secretaria de Saúde do Município de Itaitinga/CE.

PROPOSTA DE PREÇOS

ITEM	DESCRIÇÃO DO PRODUTO	MARCA	UNID	QTDE	V. UNIT	V. UNIT EXTENSO	V. TOTAL	V. TOTAL EXTENSO
1	APARELHO DE RAO X - Odontológico. Faixa de tensão (Kvp): 01. Instalação de parade	D700	UNID	1	8.385,00	oito mil, trezentos e oitenta e cinco reais	8.385,00	oito mil, trezentos e oitenta e cinco reais
2	AMALGAMADOR ODONTOLOGICO. Tipo capsular. Modo de Operação Digital	Schuster	UNID	1	1.061,00	um mil e sessenta e um reais	1.061,00	um mil e sessenta e um reais
3	BOMBA DE VÁCUO ATÉ 2HP/CV. Potência/vácuo: 0,5HP / 450 mmHg	Schuster	UNID	1	3.103,47	três mil, cento e três reais e quarenta e sete centavos	3.103,47	três mil, cento e três reais e quarenta e sete centavos
4	COMPRESSOR ODONTOLOGICO. Capacidade: mínimo de 30 litros. Potência: 1,0HP	Cristofili	UNID	1	3.193,16	três mil, cento e noventa e três reais e dezesseis centavos	3.193,16	três mil, cento e noventa e três reais e dezesseis centavos
5	CADEIRA ODONTOLOGICA COMPLETA (equipo / sugador / refletor) . Cabeceira articulada. Unidade auxiliar: 1 ponta. Equipo acoplado pneumático. Cuba porcelana / cerâmica. Terminais: mínimo de 02. Possui seringa triplíce. Caneta de rotação: não possui. Contra ângulo: não possui. Peça reta: não possui. Micro motor: não possui. Comando base (botão). Refletor monofocal (20.000 LUX)	D700	UNID	1	18.060,00	dezoito mil e sessenta reais	18.060,00	dezoito mil e sessenta reais
6	FOTOPOLIMERIZADOR DE RESINAS, LED com fio	MM Optics	UNID	1	755,46	setecentos e cinquenta e cinco reais e quarenta e seis centavos	755,46	setecentos e cinquenta e cinco reais e quarenta e seis centavos
7	JATO DE BICARBONATO - Base metálica para estabilidade, Desumidificador. Filtro de ar com drenagem automática. Possui Caneta	Schuster	UNID	1	362,53	trezentos e sessenta e dois reais e trinta e três centavos	362,53	trezentos e sessenta e dois reais e trinta e três centavos
15	BRAÇADEIRA PARA INJEÇÃO. Com estrutura em aço inox, com base em metal inoxidável e com peso suficiente para garantir a estabilidade do apoio de braço, com variação de altura que abranja a faixa de 0,80m e altura máxima de 1,00m	Tubomed	UNID	7	246,50	duzentos e quarenta e seis reais e cinquenta centavos	1.725,50	um mil, setecentos e vinte e cinco reais e cinquenta centavos
16	BIOMBO. Material de confecção: aço/ferro pintado. Rodízios: possui. Tamanho: triplo	Tubomed	UNID	3	362,50	trezentos e sessenta e dois reais e cinquenta centavos	1.087,50	um mil e oitenta e sete reais e cinquenta centavos
17	CARRO DE CURATIVOS. Material de confecção: aço/ferro pintado, Possui suporte de soro.Acessórios: balde e bacia	Tubomed	UNID	2	1.131,00	um mil, cento e trinta e um reais	2.262,00	dois mil, duzentos e sessenta e dois reais
18	CARRO MACA SIMPLES. Material de confecção: aço inoxidável, Possui suporte de soro. Possui grades laterais. Acessório: colchonete	Quality	UNID	3	2.268,75	dois mil, duzentos e sessenta e oito reais e setenta e cinco centavos	6.806,25	seis mil, oitocentos e seis reais e vinte e cinco centavos
19	CADEIRA DE RODAS PARA OBESO . Material de confecção: aço/ferro pintado. Braços fixo. Pés fixos. Elevação de pernas: possui. Suporte para soro: possui	Dune	UNID	1	1.657,65	um mil, seiscentos e cinquenta e sete reais e sessenta e cinco centavos	1.657,65	um mil, seiscentos e cinquenta e sete reais e sessenta e cinco centavos
20	CADEIRA DE RODAS PARA ADULTO . Pés removível. Material de confecção: aço/ferro pintado. Braços fixo. Elevação de pernas: possui. Suporte para soro: possui	Carone	UNID	1	637,65	seiscentos e trinta e sete reais e sessenta e cinco centavos	637,65	seiscentos e trinta e sete reais e sessenta e cinco centavos
21	CADEIRA DE RODAS PEDIATRICA . Material de confecção: aço/ferro pintado. Braços fixo. Pés removível. Elevação de pernas: possui. Suporte para soro: possui	Carone	UNID	2	1.169,03	um mil, cento e sessenta e nove reais e três centavos	2.338,06	dois mil, trezentos e trinta e oito reais e seis centavos
22	CADEIRA PARA COLETA DE SANGUE. Material de confecção: aço/ferro pintado. Braçadeira regulável	Quality	UNID	3	432,88	quatrocentos e trinta e dois reais e oito centavos	1.298,64	um mil, duzentos e noventa e oito reais e sessenta e quatro centavos

D & V COMÉRCIO DE MATERIAL HOSPITALAR EIRELI

End.: R. Bárbara de Alencar, Nº. 300 – Centro – Fone/Fax (85) 3252.4018 – CEP: 60.140-000 – Fortaleza – Ceará
 E-mail: dvlicitacao@yahoo.com.br - CNPJ: 05.964.983/0001-08 – CGF: 06.686.303-1

Handwritten signatures and initials on the right margin.

23	FOCO REFLETOR AMBULATORIAL . Iluminação halogenio. Haste flexivel	Sta Clara	UNID	5	668,82	seiscentos e sessenta e oito reais e oitenta e dois centavos	3.344,10	três mil, trezentos e quarenta e quatro reais e dez centavos
24	LANTERNA CLINICA. Material de confecção: aluminio. Tipo LED	Mikatos	UNID	6	27,28	vinte e sete reais e vinte e oito centavos	163,68	cento e sessenta e três reais e sessenta e oito centavos
25	MOCHO. Material de confecção: aço/ferro pintado. Possui-encosto. Regulagem de altura a gás	MedPej	UNID	1	901,39	novecientos e um reais e trinta e nove centavos	901,39	novecientos e um reais e trinta e nove centavos
26	MESA DE MAYO - Material de confecção: aço/ferro pintado	Tubomed	UNID	5	253,75	duzentos e cinquenta e três reais e setenta e cinco centavos	1.268,75	um mil, duzentos e sessenta e oito reais e setenta e cinco centavos
27	MESA GINECOLOGICA. Posição do leito: fixo. Material de confecção: madeira com gabinete.	Tubomed	UNID	1	2.392,50	dois mil, trezentos e noventa e dois reais e cinquenta centavos	2.392,50	dois mil, trezentos e noventa e dois reais e cinquenta centavos
28	MESA DE EXAMES. Posição do leito: movel. Material de confecção: aço/ferro pintado. Gabinete com portas e gavetas: não possui. Acessorio: suporte para papel.	Tubomed	UNID	3	1.087,50	um mil e oitenta e sete reais e cinquenta centavos	3.262,50	três mil, duzentos e sessenta e dois reais e cinquenta centavos
29	SUPORTE DE SORO. Material de confecção: aço/ferro pintado. Tipo pedestal altura regulavel	Tubomed	UNID	5	124,70	cento e vinte e quatro reais e setenta centavos	623,50	seiscentos e vinte e três reais e cinquenta centavos
30	BIOMBO PLUMBIFERO espessura minima de 02mm tipo curvo	LGA	UNID	3	7.056,11	sete mil e cinquenta e seis reais e onze centavos	21.168,33	vinte e um mil, cento e sessenta e oito reais e trinta e três centavos
31	ARMARIO VITRINE	Tubomed	UNID	15	725,00	setecientos e vinte e cinco reais	10.875,00	dez mil, oitocentos e setenta e cinco reais
32	CARRO PARA TRANSPORTE DE MATERIAIS DIVERSOS - especificações fisicas: material de confecção polipropileno / similar, com capacidade minima de 200 litros.	Natural Limp	UNID	10	967,50	novecientos e sessenta e sete reais e cinquenta centavos	9.675,00	noze mil, seiscentos e setenta e cinco reais
33	CADEIRA - Especificações física: material de confecção em aço / ferro pintado; s/rodizios; s/braços; s/regulagem de altura; assento/encosto em polipropileno.	Tubomed	UNID	14	94,25	noventa e quatro reais e vinte e cinco centavos	1.319,50	um mil, trezentos e dezenove reais e cinquenta centavos
34	BISTURI ELETRICO (até 165W) Função bipolar: possui. Microprocessado: minimo de 100w. Potência: possui. Alarmes: possui	EMAI	UNID	2	5.224,50	cinco mil, duzentos e vinte e quatro reais e cinquenta centavos	10.449,00	dez mil, quatrocentos e quarenta e nove reais
35	CAMARA PARA CONSERVAÇÃO DE HEMODERIVADOS / IMUNO / TERMOLÁBEIS. Câmara para conservação de imnobiologicos, termolabeis e medicamentos com capacidade interna de 120 litros, controle de temperatura microprocessado, homogenização de temperatura, alarmes, leitura de minima, maxima e atual temperatura. software de gerenciamento, discador telefonico, controlador de tensão elétrica e sistema de emergencia para falta de energia elétrica para 48 horas	Novatecnica	UNID	3	15.904,09	quinze mil, novecentos e quatro reais e nove centavos	47.712,27	quarenta e sete mil, setecentos e doze reais e vinte e sete centavos
36	CILINDRO DE GASES MEDICINAIS - Material de confecção: aluminio. Capacidade: minimo de 03 litros. Suporte com rodizio: não possui. Acessórios: válvula, manometro e fluxometro	Unitec	UNID	4	1.577,06	um mil, quinhentos e setenta e sete reais e seis centavos	6.308,24	seis mil, trezentos e oito reais e vinte e quatro centavos
37	CRIOCAUTERIO . Tipo gás: nitrogênio. Suporte com rodizios: possui, Quantidade de ponteiras: minimo de 05	Nitrospray	UNID	1	3.547,50	três mil, quinhentos e quarenta e sete reais e cinquenta centavos	3.547,50	três mil, quinhentos e quarenta e sete reais e cinquenta centavos
38	COLPOSCOPIO . Braços: possui, Câmara: possui. Monitor: possui. Aumento: fixo.	Med Pej	UNID	2	14.512,50	quatorze mil, quinhentos e doze reais e cinquenta centavos	29.025,00	vinte e nove mil e vinte e cinco reais
39	CENTRIFUGA LABORATORIAL - Tipo para tubos - min 04 amostras. Tecnologia digital	SP Labor	UNID	2	13.641,75	treze mil, seiscentos e quarenta e um reais e setenta e cinco centavos	27.283,50	vinte e sete mil, duzentos e oitenta e três reais e cinquenta centavos
40	CENTRAL DE NEBULIZAÇÃO. Suporte com rodizios: não possui. Numero cert saídas simultaneas: minimo de 04. Potência: minimo de 14 de HP	Olidef Z	UNID	1	1.322,25	um mil, trezentos e vinte e dois reais e vinte e cinco centavos	1.322,25	um mil, trezentos e vinte e dois reais e vinte e cinco centavos

D & V COMÉRCIO DE MATERIAL HOSPITALAR EIRELI

End.: R. Bárbara de Alencar, Nº. 300 – Centro – Fone/Fax (85) 3252.4018 – CEP: 60.140-000 – Portaleza – Ceará
E-mail: dvlicitacao@yahoo.com.br - CNPJ: 05.964.983/0001-08 – CGF: 06.686.303-1

Handwritten signatures and initials:
v. f.
cc
cc
cc

41	DETECTOR FETAL. Tipo: portátil. Tecnologia digital	Med Pej	UNID	5	741,75	setecentos e quarenta e um reais e setenta e cinco centavos	3.708,75	três mil, setecentos e oito reais e setenta e cinco centavos
42	DEA - DESFIBRILADOR EXTERNO AUTOMÁTICO . Acessório: 1 eletrodo. Bateria mínima 50 choques. Tela ECG: não possui.	Instramed	UNID	6	9.191,25	nove mil, cento e noventa e um reais e vinte e cinco centavos	55.147,50	cinquenta e cinco mil, cento e quarenta e sete reais e cinquenta centavos
43	DERMATOSCOPIO. Aumento 10x iluminação: halogenio	MD	UNID	1	1.298,89	um mil, duzentos e noventa e oito reais e oitenta e nove centavos	1.298,89	um mil, duzentos e noventa e oito reais e oitenta e nove centavos
44	DESTILADOR DE AGUA . Especificação: mínimo de 2 litros/hora	Quimis	UNID	1	1.923,10	um mil, novecentos e vinte e três reais e dez centavos	1.923,10	um mil, novecentos e vinte e três reais e dez centavos
45	ELETROCARDIOGRAFO: numero de canais 03. Bateria interna: possui. Tela LCD: não possui. Memória: possui, Suporte com rodízios: não possui. Laudo interpretativo: possui. Software para exame em computador: não possui.	Endran Instrument	UNID	6	11.628,05	onze mil, seiscentos e vinte e oito reais e cinco centavos	69.768,30	sessenta e nove mil, setecentos e sessenta e oito reais e trinta centavos
46	ESTETOSCOPIO ADULTO. Tipo: duplo. Auscultador: aço inoxidável	Accumed	UNID	3	15,48	quinze reais e quarenta e oito centavos	46,44	quarenta e seis reais e quarenta e quatro centavos
47	ESTETOSCOPIO INFANTIL. Tipo: duplo. Auscultador: aço inoxidável	Accumed	UNID	4	15,48	quinze reais e quarenta e oito centavos	61,92	sessenta e um reais e noventa e dois centavos
48	ESFIGNOMANOMETRO ADULTO. Material de confecção: tecido em algodão. Braçadeira/fecho/metálico	Accumed	UNID	7	69,34	sessenta e nove reais e trinta e quatro centavos	485,38	quatrocentos e oitenta e cinco reais e trinta e oito centavos
49	ESFIGNOMANOMETRO INFANTIL. Material de confecção: tecido em algodão. Braçadeira/fecho/metálico	Accumed	UNID	6	67,73	sessenta e sete reais e setenta e três centavos	406,38	quatrocentos e seis reais e trinta e oito centavos
50	ESFIGNOMANOMETRO OBESO. Material de confecção: tecido em algodão. Braçadeira/fecho/metálico	Accumed	UNID	2	91,92	noventa e um reais e noventa e dois centavos	183,84	cento e oitenta e três reais e oitenta e quatro centavos
51	LARINGOSCOPIO ADULTO. Composição: 5 lâminas aço inox	Mikatos	UNID	2	810,43	oitocentos e dez reais e quarenta e três centavos	1.620,86	um mil, seiscentos e vinte reais e oitenta e seis centavos
52	MICROSCOPIO LABORATORIAL BASICO. Tipo: binocular. Ocular: 10x e 16x. Objetivas: 05. Condensador Koehler: possui. Iluminação LED	Nikkon	UNID	2	11.108,52	onze mil, cento e oito reais e cinquenta e dois centavos	22.217,04	vinte e dois mil, duzentos e dezessete reais e quatro centavos
53	NEBULIZADOR PORTATIL. Tipo: ultrassônico. Numero de saídas simultâneas: 01	Respiramax	UNID	1	282,19	duzentos e oitenta e dois reais e dezenove centavos	282,19	duzentos e oitenta e dois reais e dezenove centavos
54	NEGATOSCOPIO. Material de confecção aço/ferro pintado. Tipo parede / 1 corpo	Tubomed	UNID	3	693,38	seiscentos e noventa e três reais e trinta e oito centavos	2.080,14	dois mil e oitenta reais e quatorze centavos
55	OTOSCOPIO. Bateria convencional. Composição: fibra optica com no minimo 05 especulos reusaveis	Mikatos	UNID	6	338,19	trezentos e trinta e oito reais e dezenove centavos	2.029,14	dois mil e vinte e nove reais e quatorze centavos
56	OXIMETRO DE PULSO. Oxímetro portátil, saturação periférica oxigênio 110/220v autonomia mínima de 4h, saturação 40 a 100% 30 a 220bpm, display LED ou cristal	MD	UNID	7	2.173,93	dois mil, cento e setenta e três reais e três centavos	15.217,51	quinze mil, duzentos e dezessete reais e cinco centavos
57	OFTALMOSCOPIO. Bateria: convencional. Composição: mínimo de 3 aberturas e 19 lentes	MD	UNID	6	779,94	setecentos e setenta e nove reais e noventa e quatro centavos	4.679,64	quatro mil, seiscentos e setenta e nove reais e sessenta e quatro centavos
58	SELADORA. Aplicação: grau cirurgico. Tipo: automática/contínua. Controle de temperatura: analógico.	Selaplastinox	UNID	4	4.595,63	quatro mil, quinhentos e noventa e cinco reais e sessenta e três centavos	18.382,52	dezoito mil, trezentos e oitenta e dois reais e cinquenta e dois centavos
59	CARDIOTOCÓGRAFO PORTÁTIL - Equipamento digital microprocessado para detecção, indicação dos batimentos cardíacos fetais gemelares (bcf) e da contração uterina (cum);	MD	UNID	5	17.202,80	dezessete mil, duzentos e dois reais e oitenta	86.014,00	oitenta e seis mil e quatorze reais

	<p>indicação dos parâmetros simultaneamente de bcf1, bcf2 e cum, na faixa de 30-240 bpm para bcf e na faixa de 0-99 mmhg para cum, exibição em displays digitais numéricos independentes; impressão dos registros gráficos dos parâmetros bcf1, bcf2, cum e fm, através de impressora térmica acoplada ao equipamento: função de alimentação do papel;</p> <p>- velocidade de impressão: 10,20,30mm/min; - contraste de impressão: 1,2,3 passos; - programação de período de impressão : 0 (desligado), 10,20,30,50,60 min com auto-stop e auto-start de impressão quando perde o sinal do batimento cardíaco fetal; - zoom do registro gráfico. Possuir saída serial rs 232 para central de monitoração e possibilidade de comunicação wireless (sem fio) via bluetooth.</p> <p>Acompanha - 2 transdutores de ultrassom permitindo monitorização gemelar; - 1 transdutor para cum com respectivas cintas abdominais ajustáveis e reusáveis; - 1 marcador de eventos; - 1 estimulador sonoro; - 1 tubo de gel; - 1 pacote de papel termossensível; peso máximo aproximado: 6kg de alimentação; comutação automática de voltagem da rede elétrica (100-220 vac) e possibilidade de operação por bateria interna recarregável com duração mínima de 2 horas apresentação na proposta do certificado de conformidade com as normas iec 60601-1, classe I tipo bf e iec 60601-1-2 - nível b</p>				centavos			
60	<p>FREEZER CIENTIFICO - Equipamento vertical de formato externo e interno retangular; capacidade para armazenamento de mínimo 250 litros; Refrigeração com circulação de ar forçado: Câmara interna em aço inoxidável; com no mínimo quatro gavetas fabricadas em aço inoxidável; espessura de mínimo 7 cm nas paredes em poliuretano injetado livre de cfc; equipado com rodízios com freio. Degelo automático com evaporação de condensado; painel de comando eletrônico digital microprocessador programável de pelo menos na faixa -15°C a -35°C, temperatura controlçada automaticamente por solução; alarme sonoro de máxima e mínima temperatura; sistema silenciador de alarme sonoro de falta de energia com bateria recarregável chave geral de energia - liga desliga. Luz interna temporizada com acionamento externo ou com acionamento automático na abertura da porta tensão de acordo com a entidade solicitante.</p>	Indrel Scientific	UNID	5	27.847,88	vinte e sete mil, oitocentos e quarenta e sete reais e oitenta e oito centavos	139.239,40	cento e trinta e nove mil, duzentos e trinta e nove reais e quarenta centavos
Valor Total da Proposta de Preços							R\$ 658.168,82	
<i>seiscentos e cinquenta e oito mil, cento e sessenta e oito reais e oitenta e dois centavos</i>								
Cotamos para o objeto da Licitação o Valor Global de:							R\$ 658.168,82	
<i>seiscentos e cinquenta e oito mil, cento e sessenta e oito reais e oitenta e dois centavos</i>								

PROPONENTE: D&V COMERCIO DE MATERIAL HOSPITALAR LTDA
CNPJ N°: 05.964.983/0001-08 **FI:** 06.686303-1
ENDEREÇO: R: Barbara de Alencar, n° 300 - Centro - Fortaleza/CE. CEP: 60.140-000
FONE: (85) 3252.4018 - email: dvlicitacao@yahoo.com.br
DADOS BANCÁRIOS: Banco do Brasil - Aq. 3515-7 - C/C: 5538-7

Representante Legal: Maria Derlange Pinheiro Maia
Cargo: Administradora - RG: 2001002081813 - CPF: 734.892.983-49
Validade da Proposta: 60(sessenta) Dias.
Prazo de Entrega: De acordo com o Edital.

Fortaleza-Ce., 19 de Setembro de 2017.

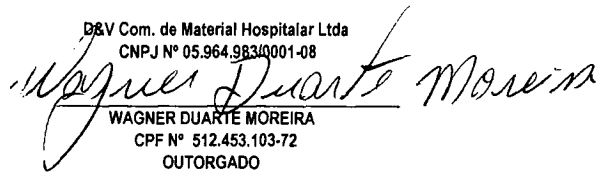
D&V Com. de Material Hospitalar Ltda
 CNPJ N° 05.964.983/0001-08

WAGNER DUARTE MOREIRA
 CPF N° 512.453.103-72
 OUTORGADO

Handwritten signatures and initials:
 BS
 [Signature]
 [Signature]
 [Signature]

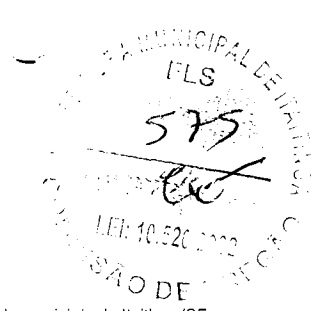

A
PREFEITURA MUNICIPAL DE ITAITINGA
REF.: PREGÃO PRESENCIAL Nº 1808.01/2017/PP
DATA E HORA DE ABERTURA: 19/09/2017 às 14h00min



OBJETO: Aquisição de Material Permanente destinados a atender à rede de Atenção Básica dos PSFS vinculados a secretaria de saúde do município de Itaitinga/CE.

DECLARAÇÕES

A empresa **D&V COMÉRCIO DE MATERIAL HOSPITALAR LTDA**, inscrita no CPNJ sob o nº **05.964.983/0001-08**, com sede na Rua: Bárbara de Alencar, Nº 300 Centro – Fortaleza/Ce. - CEP.: 60.140-000. Fone: (85) 3252.4018 – Fax: (85) 3252.4018, por intermédio de seu representante legal, a Sra. **MARIA DERLANGE PINHEIRO MAIA**, portadora da Carteira de Identidade nº 2001002081813 SSP – CE e CPF nº 734.892.983-49. **DECLARA, que**

Sob as penas da lei, para todos os fins de direito a que se possa prestar, especialmente para fazer prova em processo licitatório nº 1808.01/2017/PP, junto ao Município de **Itaitinga**, Estado do Cará, que tem pleno conhecimento e de atendimento às e cumpre plenamente os requisitos de habilitação conforme disposto no inciso VII do artº 4 da Lei n. 10.520/02;

Sob as penas da Lei, para todos os fins de direito a que se possa prestar especialmente para fins de prova em processo licitatório nº 1808.01/2017/PP, junto ao Município de **Itaitinga** o seguinte: (1) que dá ciência de que cumpre plenamente os requisitos de habilitação constantes do instrumento convocatório; (2) que tem pleno conhecimento de todos os parâmetros e elementos do edital e dos produtos a serem ofertados no presente certame licitatório; e (3) que nossa proposta de preços atende integralmente aos requisitos constantes no edital

Sob as sanções administrativas cabíveis e sob as penas da Lei, para todos os fins de direito a que se possa prestar especialmente para fins de prova em processo licitatório nº 1808.01/2017/PP, junto ao Município de **Itaitinga**, Estado do Cará, que cumprimos plenamente os requisitos legais para qualificação como MICRO-EMPRESA (ME) ou EMPRESA DE PEQUENO PORTE (EPP) nas condições do Estatuto Nacional da Micro Empresa e da Empresa de Pequeno Porte, instituído pela Lei Complementar nº 123/06 de 14 de dezembro de 2006, em especial quanto ao seu art. 3º.

Sob as penas da Lei, para todos os fins de direito a que se possa prestar especialmente para fins de prova em processo licitatório nº 1808.01/2017/PP, junto ao Município de **Itaitinga**, Estado do Cará, que, em cumprimento ao estabelecido na Lei nº 9.854, de 27/10/1999, publicada no DOU de 28/10/1999, e ao inciso XXXIII, do artigo 7º, da Constituição Federal, não emprega menores de 18(dezoito) anos em trabalho noturno, perigoso ou insalubre, nem emprega menores de 18 (dezoito) anos em trabalho noturno, perigoso ou insalubre, nem emprega menores de 16 (dezesesseis) anos em trabalho algum, salvo na condição de aprendiz, a partir de 14 (quatorze) anos.

Sob as penas da Lei, para todos os fins de direito a que se possa prestar especialmente para fins de prova em processo licitatório nº 1808.01/2017/PP, junto ao Município de **Itaitinga**, Estado do Cará, que, concorda integralmente com os termos deste edital e seus anexos;

Sob as penas da Lei, para todos os fins de direito a que se possa prestar especialmente para fins de prova em processo licitatório nº 1808.01/2017/PP, junto ao Município de **Itaitinga**, Estado do Cará, sob as penalidades cabíveis, que inexistente qualquer fato superveniente impeditivo de nossa habilitação para participar no presente certame licitatório, bem assim que ficamos cientes da obrigatoriedade de declarar ocorrências posteriores, nos termos do art. 32, §2º da Lei nº 8.666/93.

Sob as penas da Lei, para todos os fins de direito a que se possa prestar especialmente para fins de prova em processo licitatório nº 1808.01/2017/PP, junto ao Município de **Itaitinga**, Estado do Cará, que tem pleno conhecimento, aceitação e cumprimos todas as obrigações contidas no Anexo I - Termo de Referência deste edital.

Nos preços unitários e totais já estão computados todos os custos necessários para o atendimento do objeto desta licitação, conforme item 4.2.1 do referido edital. Nos valores apresentados em nossa proposta de preços estão cotados em moeda nacional, computando com todos os custos necessários para o atendimento do objeto desta licitação, bem como, todos os impostos, encargos trabalhistas, previdenciários, fiscais e comerciais, taxas, fretes, seguros, deslocamentos de pessoal, e quaisquer outros custos ou despesas que incidam ou venham a incidir direta ou indiretamente sobre a prestação dos serviços, constantes da proposta, abrangendo, assim, todos os custos com os serviços necessários à execução do objeto em perfeitas condições a manutenção destas condições durante o prazo de contrato.

Indeferente de declaração expressa, a apresentação da proposta implica na aceitação plena e total das condições e exigências deste edital, na veracidade e autenticidade das informações constantes nos documentos apresentados. Assumimos inteira responsabilidade pelo fornecimento do objeto, e que serão executados conforme exigência editalícia e contratual, e que serão iniciados conforme discriminado no Edital.

Sob as penas da lei, de inexistência de dirigentes, gerentes, sócios e/ou responsáveis técnicos, em nosso quadro, alguém que seja servidor da Administração Municipal.

Validade da Proposta: de acordo com o Edital – Prazo de Entrega: de acordo com o edital – Forma de Pagamento: de acordo com o Edital

Pelo que, por ser a expressão da verdade, firma à presente, sob as penas da Lei.

Fortaleza/CE, 14 de Setembro de 2017.

CARTÓRIO
 1º Ofício de Notas e Protestos
D&V Comércio de Material Hospitalar Ltda
 CNPJ Nº 05.964.983/0001-08
Maria
MARIA DERLANGE PINHEIRO MAIA
 CPF Nº 734 892 983 49
 Administradora

1º OFÍCIO DE NOTAS E PROTESTOS FORTALEZA
 Av. Santos Dumont, 2677. Fone 3462-6400
 Emol: 2,58 FERN: 0,17 FERC: 1,02 ISS: 0,13
 FAADep: 0,13 FRMP: 0,13
 Reconheça por semelhança firma(s) de:
MARIA DERLANGE PINHEIRO MAIA *****

 Fortaleza, 15/09/2017 15:22:12 17004
 EM TESTEMUNHO DA VERDADE

Francisco Aercio de Oliveira Sousa
 1º OFÍCIO DE NOTAS E PROTESTOS
 Francisco Aercio de Oliveira Sousa
 CTPS 09874553 - Escrevente - Fortaleza-CE

D & V COMÉRCIO DE MATERIAL HOSPITALAR FIRELI
 End.: R. Bárbara de Alencar, Nº. 300 – Centro – Fone/Fax (85) 3252.4018 – CEP: 60140-000 – Fortaleza
 E-mail: dvllicitacao@yahoo.com.br - CNPJ: 05.964.983/0001-08 – CGF: 08.886.30301

1º Ofício de Notas e Protestos
 Av. Santos Dumont, 2677 - Fone: 3462-6400
 VALIDO SOMENTE COM SELO DE AUTENTICIDADE
 A presente cópia fotostática contém com original exibido nestas notas. Dou fé. Fortaleza - Ce
 Emol: 2,58 - Fern 0,05 - Selo 0,04 - FAADep/FRMP 0,13 - ISS 0,06
15 SET 2017
CARLOS ROBERTO TEIXEIRA GUIMARAES-Tab
PETROUVE PEREIRA GUIMARAES - Sub
WEBSTER BEZERRA FROTA - Subs
FRANCISCO AERCIO DE OLIVEIRA SOUSA- Esc - CTPS



Handwritten signatures and initials on the right side of the page.



A
PREFEITURA MUNICIPAL DE ITAITINGA
SRº PREGOEIRO(A),
ITAITINGA

REF. PREGÃO PRESENCIAL N° 1808.01/2017/PP
ABERTURA: 19/ 09 / 2017 ÀS 14: 00 H
" PROPOSTA DE PREÇOS ESCRITA "

DADOS DO PROPONENTE:

RAZAO SOCIAL: MSB COMERCIO E REPRESENTAÇÕES LTDA EPP

CNPJ: 05.696.303/0001-04 **CGF:** 06.679804-3

ENDEREÇO: RUA: EDUARDO GARCIA N° 85 - ALDEOTA FORTALEZA - CEARA CEP: 60.150-100

TEL: (85) 3264.33.85 / 3270.41.00

DADOS BANCÁRIOS: BRADESCO, AG. 0769-2, C/C: 16298-1.

OBJETO: AQUISIÇÃO DE MATERIAL PERMANENTE DESTINADOS A ATENDER À REDE DE ATENÇÃO BÁSICA DOS PSFS VINCULADOS A SECRETARIA DE SAÚDE DO MUNICÍPIO DE ITAITINGA/CE.

LOTE COTA RESERVADA ME/EPP

Item	Descrição	Marca	Qtd	Unid	Unitário (R\$)	VALORES	Total (R\$)
1	APARELHO DE RAO X - ODONTOLÓGICO. FAIXA DE TENSÃO (KVP): 01. INSTALAÇÃO DE PROCIÓN MOD. 1 PARHE. MODO DE OPERAÇÃO: ANALÓGICO.	ICON 70	1	UNID	7.958,33	7.958,33	sete mil, novecentos e cinquenta e oito reais e trinta e três centavos
2	AMALGAMADOR ODONTOLÓGICO. TIPO CAPSULAR. MODO DE OPERAÇÃO: DIGITAL.	SCHUSTER MOD. 1 VIBRAMAT CAP SPEED II	1	UNID	1.162,67	1.162,67	um mil, cento e sessenta e dois reais e sessenta e sete centavos
3	BOMBA DE VACUO ATE 2HP/CV. POTENCIA / VACUO: 0,5HP / 450MMHG	SCHUSTER	1	UNID	4.297,63	4.297,63	quatro mil, duzentos e noventa e sete reais e sessenta e três centavos
4	COMPRESSOR ODONTOLÓGICO. CAPACIDADE DE MINIMO DE 30 LITROS. POTENCIA: 1,01HP	FIAC	1	UNID	3.106,67	3.106,67	três mil, cento e seis reais e sessenta e sete centavos

577
COMISSÃO DE LICITAÇÃO
MUNICÍPIO DE ITAITINGA
CE
Pg. 1 de 11

MSB COMERCIO E REPRESENTAÇÕES LTDA - EPP
Rua Eduardo Garcia, 85 - Aldeota - CEP: 60.150-100 - Fortaleza - CE - Tel: (85) 3264.33.85
CNPJ/ME: 05.696.303/0001-04 - IE: 06.679.804-3 - e-mail: msblicitacoes@outlook.com



5	CADEIRA ODONTOLOGICA COMPLETA (EQUIPO/SUGADOR/ REFLETOR). CABECEIRA DENTEMED ARTICULADA, UNIDADE AUXILIAR PONTA, EQUIPO ACOPLADO PNEUMATICO, CURA MOD. MAGNUS PORCELANA / CERAMICA, TERMINAIS MINIMO DE 02, POSSUI MICRO MOTOR NÃO POSSUI DIAMOND CARL. COMANDO BASE (BOTAO), REFLETOR MONOCROMAT. (20.000 LUX).	UNID	1	KONDIENITECH MOD. LED5	1	UNID	15.665,67	quinze mil, seiscentos e sessenta e cinco reais e sessenta e sete centavos	15.665,67	quinze mil, seiscentos e sessenta e cinco reais e sessenta e sete centavos
6	FOTOPOLIMERIZADOR DE RESINAS LED COM FIO	UNID	1	KONDIENITECH MOD. LED5	1	UNID	926,67	noventa e vinte e seis reais e sessenta e sete centavos	926,67	noventa e vinte e seis reais e sessenta e sete centavos
7	JATO DE BICARBONATO, BASE METALICA PARA ESTABILIDADE, DESUMIDIFICADOR FILTRO SCHULSTER DE AR COM DRENAGEM AUTOMATICA, POSSUI CANETA.	UNID	1	JATO DE BICARBONATO INTEGRADO, MODO DE OPERAÇÃO SCHULSTER DIGITAL, POSSUI CANETA / TRANSDUTOR DO ULTRA-SOM AUTOCLAVAVEL.	1	UNID	717,00	setecentos e dezesseite reais	717,00	setecentos e dezesseite reais
8	ULTRASSOM ODONTOLÓGICO, JATO DE BICARBONATO INTEGRADO, MODO DE OPERAÇÃO SCHULSTER DIGITAL, POSSUI CANETA / TRANSDUTOR DO ULTRA-SOM AUTOCLAVAVEL.	UNID	1	ULTRASSOM ODONTOLÓGICO, JATO DE BICARBONATO INTEGRADO, MODO DE OPERAÇÃO SCHULSTER DIGITAL, POSSUI CANETA / TRANSDUTOR DO ULTRA-SOM AUTOCLAVAVEL.	1	UNID	5.228,08	cinco mil, duzentos e vinte e oito reais e oito centavos	5.228,08	cinco mil, duzentos e vinte e oito reais e oito centavos
9	CANETA DE ALTA ROTAÇÃO: ESTERILIZAVEL EM AUTOCLAVE A 135°C SUPORTANDO MAIS DE 1000 CICLOS POR MINUTO, CONFECCIONADA EM AÇO INOX SIGMA A19-35 COM CANAIS ARREDONDADOS DE PEÇA PARALELOS AO CORPO DA CANETA, SISTEMA DE CONEÇÃO DOIS FUOSSPRAY TRIPLA PARA REFRIGERAÇÃO DA BROCA, CONTROLE DA ROTAÇÃO ATRAVÉS DO PEDAL DA COMANDO, TURBINA BALANCEADA, ROLAMENTOS, BROCAS POR PRESSÃO SOBRE A CABEÇA DA CANETA SEM A UTILIZAÇÃO DE SACA BROCAS, BAIXO NÍVEL DE RUÍDO, BAIXO CONSUMO DE AR (35 LITROS/MIN), PRESSÃO DE TRABALHO AO PSI, ALTO TOQUE AXIAL E RADIAL, É ESTERILIZAVEL EM AUTOCLAVE A 135°C SUPORTANDO MAIS DE 1000 CICLOS DE PESO MÁXIMO 605G. GARANTIA MÍNIMA DE 12 (DOZE) MESES CONTADOS A PARTIR DA DATA DE ENTREGA/ INSTALAÇÃO DOS EQUIPAMENTOS, DEVIDAMENTE TESTADOS E COMPROVADO O PERFEITO ESTADO DE FUNCIONAMENTO DOS MESMO, CONTRAS DEFETOS DE FABRICAÇÃO.	UNID	15	CANETA DE ALTA ROTAÇÃO: ESTERILIZAVEL EM AUTOCLAVE A 135°C SUPORTANDO MAIS DE 1000 CICLOS POR MINUTO, CONFECCIONADA EM AÇO INOX SIGMA A19-35 COM CANAIS ARREDONDADOS DE PEÇA PARALELOS AO CORPO DA CANETA, SISTEMA DE CONEÇÃO DOIS FUOSSPRAY TRIPLA PARA REFRIGERAÇÃO DA BROCA, CONTROLE DA ROTAÇÃO ATRAVÉS DO PEDAL DA COMANDO, TURBINA BALANCEADA, ROLAMENTOS, BROCAS POR PRESSÃO SOBRE A CABEÇA DA CANETA SEM A UTILIZAÇÃO DE SACA BROCAS, BAIXO NÍVEL DE RUÍDO, BAIXO CONSUMO DE AR (35 LITROS/MIN), PRESSÃO DE TRABALHO AO PSI, ALTO TOQUE AXIAL E RADIAL, É ESTERILIZAVEL EM AUTOCLAVE A 135°C SUPORTANDO MAIS DE 1000 CICLOS DE PESO MÁXIMO 605G. GARANTIA MÍNIMA DE 12 (DOZE) MESES CONTADOS A PARTIR DA DATA DE ENTREGA/ INSTALAÇÃO DOS EQUIPAMENTOS, DEVIDAMENTE TESTADOS E COMPROVADO O PERFEITO ESTADO DE FUNCIONAMENTO DOS MESMO, CONTRAS DEFETOS DE FABRICAÇÃO.	15	UNID	616,80	seiscentos e dezesseis reais e oitenta centavos	9.252,00	noventa mil, duzentos e cinquenta e dois reais
10	CONTRA ÂNGULO: ESTERILIZAVEL EM AUTOCLAVE A 135°C SUPORTANDO MAIS DE 1000 DENTIFLEX MOD. 15 CICLOS E ACOPLAVEL AO MICRO MOTOR ATRAVÉS DE SISTEMA INTA, COM RELAÇÃO DE 1:10 LEI TRANSMISSÃO LEI POSSUI CORPO EM ALUMINIO E LAIAO, GIRO LIVRE DE 360° SOBRE O MICRO MOTOR, TAMANHO REDUZIDO DA CABEÇA, DEVE PERMITIR O A UTILIZAÇÃO DE BROCAS DE ALTA E BAIXA ROTAÇÃO, FIXAÇÃO DA BROCA DE BAIXA ROTAÇÃO COM TRAVA DE GARANTIA MÍNIMA DE (DOZE) MESES CONTADOS A PARTIR DA DATA DE ENTREGA/INSTALAÇÃO DOS EQUIPAMENTOS, DEVIDAMENTE TESTADOS E COMPROVADO PERFEITO ESTADO DE FUNCIONAMENTO DOS MESMOS, CONTRA DEFETOS DE FABRICAÇÃO.	UNID	15	CONTRA ÂNGULO: ESTERILIZAVEL EM AUTOCLAVE A 135°C SUPORTANDO MAIS DE 1000 DENTIFLEX MOD. 15 CICLOS E ACOPLAVEL AO MICRO MOTOR ATRAVÉS DE SISTEMA INTA, COM RELAÇÃO DE 1:10 LEI TRANSMISSÃO LEI POSSUI CORPO EM ALUMINIO E LAIAO, GIRO LIVRE DE 360° SOBRE O MICRO MOTOR, TAMANHO REDUZIDO DA CABEÇA, DEVE PERMITIR O A UTILIZAÇÃO DE BROCAS DE ALTA E BAIXA ROTAÇÃO, FIXAÇÃO DA BROCA DE BAIXA ROTAÇÃO COM TRAVA DE GARANTIA MÍNIMA DE (DOZE) MESES CONTADOS A PARTIR DA DATA DE ENTREGA/INSTALAÇÃO DOS EQUIPAMENTOS, DEVIDAMENTE TESTADOS E COMPROVADO PERFEITO ESTADO DE FUNCIONAMENTO DOS MESMOS, CONTRA DEFETOS DE FABRICAÇÃO.	15	UNID	623,76	seiscentos e vinte e três reais e setenta e seis centavos	9.356,40	noventa mil, trezentos e cinquenta e seis reais e quarenta centavos

MSB
PREFEITURA MUNICIPAL DE ITAITINGA
SECRETARIA MUNICIPAL DE SAÚDE
LPI: 10.520.2002
COMISSÃO DE PRECATORIOS



11	MICRO MOTOR: ESTERILIZÁVEL E AUTOCLAVE A 135°C SUPORTANDO MAIS DE 1000 CICLOS, DENTIFLEX MOD. 5 COM SISTEMA DE CONEXÃO 2 FUROS, SISTEMA ENTRA DE ENCAIXE RÁPIDO DAS FONTES COM M101 GIRO DE 360° DAS PLACAS ACOPLADAS, SPRAY EXTERNO, COM RECURSO DE MÁXIMO DE 65 LITROS/MIN. E PESO MÁXIMO DE 92G. GARANTIA MÍNIMA DE 12 (DOZE) MESES CONTADOS A PARTIR DA DATA DE ENTREGA/INSTALAÇÃO DOS EQUIPAMENTOS, DEVIDAMENTE TESTADOS E COMPROVADO O PERFEITO ESTADO DE FUNCIONAMENTO DOS MESMOS, CONTRA DEFETOS DE FABRICAÇÃO.	UNID	616,73	seiscentos e dezesseis reais e setenta e três centavos	3.083,65	três mil e oitenta e três reais e cinco centavos
12	COMPRESSOR DE USO ODONTOLÓGICO, INDICADO PARA 2 CONSULTÓRIOS COM BOMBA DE SCHISTER VÁCUO (2 SUGADORES), VOLUME DE RESERVATÓRIO 45 LITROS, TOTALMENTE ISENTO DE ÓLEO, NÃO NECESSITA LUBRIFICAÇÃO, RESERVATÓRIO COM TRATAMENTOS INTERNO ANTIOXIDANTE, CHAVE GERAL LIGA/DESLIGA E VÁLVULA DE SEGURANÇA, DEVE POSSUIR DISPOSITIVO DE ALÍVIO DO EXCESSO DE PRESSÃO, PROTETOR DE SOBRECARGA DE TENSÃO PARA PROTEGER O MOTOR CONTRA QUEDA PI PICOS DE TENSÃO DESLIGANDO-O AUTOMATICAMENTE EM CASOS DE TEMPERATURA EXCESSIVA, ALIMENTAÇÃO 110V OU 220V MONOFÁSICO, POTÊNCIA DO MOTOR 1,13 CV, 4 (QUATRO) POLOS, 2 (DOIS) PISTOIS (CABECOTE) ASSISTÊNCIA EM TODO O BRASIL, PREFERENCIALMENTE NORTE E NORDESTE, GARANTIA MÍNIMA DE 12 (DOZE) CONTADOS A PARTIR DA DATA DE ENTREGA/INSTALAÇÃO DOS EQUIPAMENTOS, DEVIDAMENTE TESTADO E COMPROVADO O PERFEITO ESTADO DE FUNCIONAMENTO DOS MESMOS, CONTRA DEFETOS DE FABRICAÇÃO.	UNID	3.427,00	três mil, quatrocentos e vinte e sete reais	10.281,00	dez mil, duzentos e oitenta e um reais
13	AUTOCLAVE HORIZONTAL DE MESA (ATÉ 75 LITROS), CÂMARA DE ESTERILIZAÇÃO: AÇO STERMAX INOXIDÁVEL CAPACIDADE MÍNIMA DE 10 LITROS, MODO DE OPERAÇÃO DIGITAL EXTRA	UNID	5.100,00	cinco mil e cem reais	5.100,00	cinco mil e cem reais
14	AUTOCLAVE HORIZONTAL DE MESA (ATÉ 75 LITROS), CÂMARA DE ESTERILIZAÇÃO: AÇO STERMAX INOXIDÁVEL CAPACIDADE MÍNIMA DE 40 LITROS, MODO DE OPERAÇÃO DIGITAL	UNID	9.741,60	noze mil, setecentos e quarenta e um reais e sessenta centavos	29.224,80	vinte e nove mil, duzentos e vinte e quatro reais e oitenta centavos
15	BRACADEIRA PARA INJEÇÃO COM ESTRUTURA EM AÇO INOX, COM APOIO PARA BRAÇO TIPO TUBOMED CONCHA EM AÇO INOX, COM BASE EM METAL INOXIDÁVEL E COM PESO SUFICIENTE PARA GARANTIR A ESTABILIDADE DO APOIO DE BRAÇO, COM VARIACÃO DE ALTURA QUE ABRANJA A FAIXA DE 0,80M E ALTURA MÁXIMA DE 1,00M.	UNID	381,26	trezentos e oitenta e um reais e vinte e seis centavos	2.668,82	dois mil, seiscentos e sessenta e oito reais e oitenta e dois centavos
16	BIOMBO MATERIAL DE CONFECCÃO: AÇO/ FERRO PINTADO, RODÍZIOS: FOSSIL, TAMANHO: TUBOMED TRIPLO.	UNID	542,80	quinhentos e quarenta e dois reais e oitenta centavos	1.628,40	um mil, seiscentos e vinte e oito reais e quarenta centavos
17	CARRO DE CURATIVOS MATERIAL DE CONFECCÃO: AÇO/ FERRO PINTADO, ACESSÓRIOS: TUBOMED BALDE E BACIA.	UNID	689,65	seiscentos e oitenta e nove reais e sessenta e cinco centavos	1.379,30	um mil, trezentos e setenta e nove reais e trinta centavos
18	CARRO MACA SIMPLES, MATERIAL DE CONFECCÃO AÇO INOXIDÁVEL, POSSUI SUPORTE DE TUBOMED SORO, POSSUI GRAPES LATERAIS, ACESSÓRIO: COLCHONETE.	UNID	3.248,67	três mil, duzentos e quarenta e oito reais e sessenta e sete centavos	9.746,01	noze mil, setecentos e quarenta e seis reais e um centavo

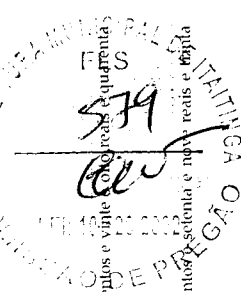

Handwritten signatures and initials.



QUANTIDADE	DESCRIÇÃO	UNID	VALOR UNITÁRIO	VALOR TOTAL
19	CADEIRA DE RODAS PARA OBESO. MATERIAL DE CONFECCAO: ACO / FERRO PINTADO, CARONE MOD 1 BRACOS FIXO PÉS FIXOS, ELEVACAO DE PERNAS POSSUI SUPORTE DE SORO POSSUI OBESO/GPI -CD28	UNID	2.028,80	2.028,80
20	CADEIRA DE RODAS PARA ADULTO. PÉS REMOVIVEL. MATERIAL DE CONFECCAO: ACO / CARONE MOD. 1 FERRO PINTADO, BRACOS FIXOS, ELEVACAO DE PERNAS POSSUI SUPORTE DE SORO POSSUI LAGOINHA CDSI C/ SUPORTE	UNID	1.275,80	1.275,80
21	CADEIRA DE RODAS PEDIATRICA. MATERIAL DE CONFECCAO: ACO / FERRO PINTADO, CARONE BRACOS FIXO PÉS REMOVIVEL, ELEVACAO DE PERNAS POSSUI SUPORTE DE SORO POSSUI	UNID	1.059,60	1.059,60
22	CADEIRA PARA COLITA DE SANGUE. MATERIAL DE CONFECCAO: ACO/ FERRO PINTADO, TUBORNIED BRACADEIRA REGULAVEL.	UNID	560,55	1.681,65
23	FOCO REFLETOR AMBULATORIAL. ILUMINACAO HALOGENIO HASTE FLEXIVEL	UNID	619,67	3.098,35
24	LANTERNA CLINICA. MATERIAL DE CONFECCAO: ALUMINIO TIPO LED.	UNID	108,06	648,36
25	MOCHO MATERIAL DE CONFECCAO: ACO/ FERRO PINTADO, POSSUI ENCOSTO REGULAGEM DENTEMIED DE ALTURA A GAS.	UNID	457,93	457,93
26	MESA DE MAIYO MATERIAL DE CONFECCAO: ACO/ FERRO PINTADO	UNID	459,16	2.295,80
27	MESA GINECOLOGICA. POSICAO DO LEITO: HXO MATERIAL DE CONFECCAO: MADEIRA COM TUBORNIED GABINETE.	UNID	2.153,33	2.153,33
28	MESA DE EXAMES. POSICAO DO LFITO MOVEL. MATERIAL DE CONFECCAO: ACO/ FERRO TUBORNIED PINTADO, GABINETE COM PORTAS E GAVETAS; NAO POSSUI ACESSORIO: SUPORTE PARA PAPEL.	UNID	766,27	2.298,81
29	SUPORTE DE SORO. MATERIAL DE CONFECCAO: ACO/ FERRO PINTADO. TIPO PEDESTRAL TUBORNIED ALTURA REGULAVEL.	UNID	228,28	1.141,40
30	BICOMBO PLUMBIFERO ESPESSURA MINIMO DE 02MM TIPO CURVO	UNID	3.047,15	9.141,45
31	ARMARIO VITRINE	UNID	598,33	8.974,95
32	CARRO PARA TRANSPORTE DE MATERIAS DIVERSOS - ESPECIFICACOES FISICAS: MATERIAL: BELOFSCH DE CONFECCAO POLIPROPILENO/ SIMILAR, COM CAPACIDADE MINIMA DE 200 LITROS.	UNID	248,28	2.482,80

MSB
RUA EDUARDO GARCIA, 85 - ALDEIA - CEP 60.150-100 - FORTALEZA - CE - TEL: (85) 3264.33.85
CNPJ: 05.695.003/0001-04 - E-MAIL: msb@itaco.com.br

MSB COMERCIO E REPRESENTACOES LTDA - EPP
Rua Eduardo Garcia, 85 - Aldeia - CEP 60.150-100 - Fortaleza - CE - Tel.: (85) 3264.33.85
CNPJ: 05.695.003/0001-04 - E-mail: msb@itaco.com.br



33	CADEIRA - ESPECIFICAÇÕES FÍSICA: MATERIAL DE CONFECÇÃO EM AÇO / FERRO PINTADO; DM METAL. 5/ RODÍZIOS; 5/ BRAÇOS; 5/ REGULAGEM DE ALTURA; ASSENTO/ENCOSTO EM POLIPROPILENO.	UNID	14	115,00	cento e quinze reais	1.610,00	um mil, seiscentos e dez reais
34	BESTURELÉTRICO (ATE 165 W) FUNÇÃO BIPOLAR; POSSUI MICROPROCESSADO MÍNIMO DE ENAL 100W. POTÊNCIA POSSUI ALARME POSSUI.	UNID	BP 2	4.781,57	quatro mil, setecentos e oitenta e um reais e cinquenta e sete centavos	9.563,14	noze mil, quinhentos e sessenta e três reais e quatorze centavos
35	CÂMARA PARA CONSERVAÇÃO DE HEMODERIVADOS/INJUNO/TERMOLÁBEIS, CÂMARA BIOTECNO MOD. 3 PARA CONSERVAÇÃO DE INMUNOLÓGICOS, TERMOLÁBEIS E MEDICAMENTOS COM BI-H100/120 CAPACIDADE INTERNA DE 120 LITROS, CONTROLE DE TEMPERATURA MICROPROCESSADO, HOMOGENEIZAÇÃO DE TEMPERATURA, ALARME, LETURA DE MÍNIMA, MÁXIMA E ATUAL. TEMPERATURA, SOFTWARE DE GERENCIAMENTO, DISCADOR TELEFÔNICO, CONTROLADOR DE TENSÃO ELÉTRICA E SISTEMA DE EMERGÊNCIA PARA FALTA DE ENERGIA ELÉTRICA PARA 48 HORAS.	UNID	MOD. 3	52.684,00	cinquenta e dois mil, seiscentos e oitenta e quatro reais	158.052,00	cento e cinquenta e oito mil e cinquenta e dois reais
36	CILINDRO DE GASES MEDICINAIS. MATERIAL DE CONFECÇÃO: ALUMÍNIO. CAPACIDADE: MAT MÍNIMO DE 03 LITROS. SUPORTE COM RODÍZIO; NÃO POSSUI ACESSÓRIOS: VÁLVULA, MANÔMETRO E FLUXÔMETRO.	UNID	4	1.143,67	um mil, cento e quarenta e três reais e sessenta e sete centavos	4.574,68	quatro mil, quinhentos e setenta e quatro reais e sessenta e oito centavos
37	CRIOCALUTÉRIO. TIPO DE GÁS: NITRÓGENIO. SUPORTE COM RODÍZIOS; POSSUI QUANTIDADE NITROSPRAY DE PONTIRAS; MÍNIMO DE 05.	UNID	1	6.976,67	seis mil, novecentos e setenta e seis reais e sessenta e sete centavos	6.976,67	seis mil, novecentos e setenta e seis reais e sessenta e sete centavos
38	COLPOSCOPIO BRAÇOS POSSUI CÂMERA; POSSUI MONITOR; POSSUI ALUMEN TO FIXO. 7000F	UNID	MOD. PE 2	25.326,00	vinte e cinco mil, trezentos e vinte e seis reais	50.652,00	cinquenta mil, seiscentos e cinquenta e dois reais
39	CENTRIFUGA LABORATORIAL TIPO PARA TUBOS- MIN 04. AMOSTRAS. TECNOLOGIA DIGITAL LIMPORI	UNID	2	3.949,59	três mil, novecentos e quarenta e nove reais e cinquenta e nove centavos	7.899,18	sete mil, oitocentos e noventa e nove reais e dezoito centavos
40	CENTRAL DE NEBULIZAÇÃO SUPORTE COM RODÍZIOS; NÃO POSSUI NÚMERO COM SAÍDAS AIRM SIMULTÂNEAS MÍNIMO DE 04. POTÊNCIA: MÍNIMO DE 14 DE HP.	UNID	1	2.556,47	dois mil, quinhentos e cinquenta e seis reais e quarenta e sete centavos	2.556,47	dois mil, quinhentos e cinquenta e seis reais e quarenta e sete centavos
41	DEFECTOR FETAL - TIPO PORTÁTIL, TECNOLOGIA DIGITAL.	UNID	5	853,64	oitocentos e cinquenta e três reais e sessenta e quatro centavos	4.268,20	quatro mil, duzentos e sessenta e oito reais e vinte centavos
42	DEA - DESFIBRILADOR EXTERNO AUTOMÁTICO- ACESSÓRIO: 1 ELETRODO, BATERIA MÍNIMA INSTRAMIED MOD. CARDIOMAX	UNID	6	11.490,20	onze mil, quatrocentos e noventa reais e vinte centavos	68.941,20	sessenta e oito mil, novecentos e quarenta e um reais e vinte centavos
43	DERMATOSCOPIO - AUMENTO 10X ILUMINAÇÃO; HALOGENIO.	UNID	SIGMA 1 1000	1.905,71	um mil, novecentos e cinco reais e setenta e um centavos	1.905,71	um mil, novecentos e cinquenta e sete reais e sete centavos

MSB COMERCIO E REPRESENTAÇÕES LTDA
Rua Eduardo Garcia, 85 - Aldeota - CEP 60.150-100 - Fortaleza - CE - Tel: (85) 3164-2085
CNPJ/MF: 05.696.003/0001-04 - Fone: 06.679.8043 - e-mail: msb@msb.com.br



QUANTIDADE	DESCRIÇÃO	UNID	VALOR UNITÁRIO	VALOR TOTAL
44	DESTILADOR DE AGUA- ESPECIFICAÇÃO: MINIMO DE 2 LITROS / HORAS	1	1.167,39	1.167,39
45	ELETROCARDIOGRAFO. NÚMERO DE CANAIS: 03. BATERIA INTERNA. POSSUI TELA LCD. NÃO BIONET. MOD. 6. POSSUI MEMÓRIA. POSSUI SUPORTE COM RODÍZIOS. NÃO POSSUI LAUDO INTERPRETATIVO. CARDIOCARE. POSSUI SOFTWARE PARA EXAME EM COMPUTADOR. NÃO POSSUI	UNID	10510,77	63.064,62
46	ESTETOSCOPIO ADULTO AUSCULTADOR. AÇO INOXIDÁVEL TIPO DUPLA	UNID	110,72	332,16
47	ESTETOSCOPIO INFANTIL. AUSCULTADOR. AÇO INOXIDÁVEL TIPO DUPLA	UNID	110,72	442,88
48	ESFIGMOMANÔMETRO ADULTO MATERIAL DE CONFEÇÃO TECIDO EM ALGODÃO. SOLIDOR BRACADEIRA / FECHO METAL.	UNID	134,67	942,69
49	ESFIGMOMANÔMETRO INFANTIL MATERIAL DE CONFEÇÃO TECIDO EM ALGODÃO. SOLIDOR BRACADEIRA / FECHO METAL.	UNID	132,06	792,36
50	ESFIGMOMANÔMETRO OBESO MATERIAL DE CONFEÇÃO TECIDO EM ALGODÃO. SOLIDOR BRACADEIRA / FECHO METAL.	UNID	151,67	303,34
51	LARINGOSCOPIO ADULTO. COMPOSIÇÃO: 5 LAMINAS AÇO INOX	UNID	1.083,52	2.167,04
52	MICROSCOPIO LABORATORIAL BÁSICO. TIPO BINOCULAR OCULAR: 10X E 16X. OBJETIVAS: 05 QUÍMIS CONDENSADOR KOEHLER. POSSUI ILUMINAÇÃO LED	UNID	4.865,00	9.730,00
53	NEBULIZADOR PORTÁTIL TIPO ULTRASSÔNICO. NÚMERO DE SAÍDAS SIMULTÂNEAS: 01	UNID	380,14	380,14
54	NEGATOSCOPIO MATERIAL DE CONFEÇÃO: AÇO/ FERRO PINTADO. TIPO PAREDE/ I CORPO. TUBOMED	UNID	326,26	978,78
55	OTOSCOPIO BATERIA CONVENCIONAL. COMPOSIÇÃO FIBRA OPTICA COM NO MINIMO 05 MID MARK II ESPECULOS REUSAVEIS.	UNID	1.164,79	6.988,74
56	OXÍMETRO DE PULSO - OXÍMETRO PORTÁTIL, SATURAÇÃO PERIFÉRICA OXIGÊNIO 110/220V, MIDA MOD. UT100 AUTONOMIA MINIMA DE 4H. SATURAÇÃO 40 A 100%. 30 A 220HPAL DISPLAY LED OU CRISTAL.	UNID	2.995,53	20.968,71
57	OFALMOSCOPIO - BATERIA CONVENCIONAL. COMPOSIÇÃO MINIMO DE 3 ABERTURA E 19 MID MOD. OMNI 6 LENTES.	UNID	1.290,03	7.740,18

582
PREFEITURA MUNICIPAL DE FORTALEZA
SECRETARIA DE SAÚDE
COMISSÃO DE LICITAÇÃO Nº 001/2014
EMPRESA: MSB COMERCIO E REPRESENTAÇÕES LTDA - EPP
RUA EDUARDO GARCIA, 85 - ALDEIA - CEP: 60.150-100 - FORTALEZA - CE - TEL: (85) 3264.33.85
CNPJ: 05.696.303/0001-04 - IE: 06.679.804-3 - E-MAIL: mslicitacoes@outlook.com



58 SELADORA- APLICACAO GRAU CIRURGICO TIPO AUTOMATICA / CONTINUA CONTROLE DE SISPACK 4 UNID 11.738,67 onze mil, setecentos e trinta e oito reais e sessenta e sete centavos

46.954,68 quarenta e seis mil, novecentos e cinquenta e quatro reais e sessenta e oito centavos

VALOR TOTAL DOS ITENS: R\$ 640.534,69

soiscentos e quarenta mil, quinhentos e trinta e quatro reais e sessenta e nove centavos

LOTE COTA PRINCIPAL / AMPLA CONCORRÊNCIA

Item	Descrição	Marca	Qtde	Unid	Unitário (R\$)	Total (R\$)
59	CARDIOGOGRAFO PORTATIL - EQUIPAMENTO DIGITAL E MICROPROCESSADO PARA MEDIDA DE FREQUENCIA, INDICACAO DOS BATIMENTOS CARDIACOS FETAIS GEMELARES (BCT) E DA STAR 5000 (COM CONTRACAO UTERINA (CUM); INDICACAO DOS PARAMETROS SIMULTANEAMENTE DE BCT1, MONITOR EXIBICAO EM DISPLAYS DIGITAIS NUMERICOS INDEPENDENTES; IMPRESSAO DOS REGISTROS GRAFICOS DOS PARAMETROS BCT1, BCT2, CUM E FAL, ATRAVES DE IMPRESSORA TERMICA ACOPLADA AO EQUIPAMENTO; - FECCAO DE ALIMENTACAO DO PAPEL; - VELOCIDADE DE IMPRESSAO: 10,20,30MM/MIN; - CONTRASTE DE IMPRESSAO: 1,2,3 PASSOS; - PROGRAMACAO DE PERIODO DE IMPRESSAO: 0 (DESLIGADO), 10, 20, 30, 50, 60 MIN COM AUTO-STOP E AUTO-START DE IMPRESSAO QUANDO PERDE O SINAL DO BATIMENTO CARDIACO FETAL; - ZOOM DO REGISTRO GRAFICO, POSSUIR SAIDA SERIAL RS 232 PARA CENTRAL DE MONITORACAO E POSSIBILIDADE DE COMUNICACAO WIRELESS (SEM FIO) VIA BLUETOOTH. ACOMPANHIA: - 2 TRANSDUTORES DE ULTRASSOM PERMITINDO MONITORACAO GEMELAR; - 1 TRANSDUTOR PARA CUM COM RESPECTIVAS CINTAS ABDOMINAIS AJUSTAVELIS E REUSAVEIS; - 1 MARCADOR DE EVENTOS; - 1 ESTIMULADOR SONORO; - 1 TUBO DE GEL; - 1 PACOTE DE PAPEL PARA TERMOCENSIVEL; PESO MAXIMO APROXIMADO: 6 KG. ALIMENTACAO: COMUTACAO AUTOMATICA DE VOLTAGEM DE REDE ELETRICA (100-220 VAC) E POSSIBILIDADE DE OPERACAO POR BATERIA INTERNA RECARREGAVEL COM DURACAO MINIMA DE 2 HORAS APRESENTACAO NA PROPOSTA DO CERTIFICADO DE CONFORMIDADE COM AS NORMAS IEC 60601-1 - CLASSE I TIPO BF E IEC 60601-1-2 - NIVEL B.	MOD. 5	5	UNID	19.760,00	98.800,00

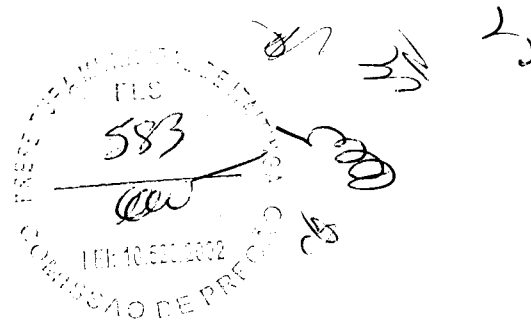



PREZER CIENTIFICO - EQUIPAMENTO VERTICAL, DE FORMATO EXTERNO E INTERNO BIOTECNO MOD. 5 REFRIGERAR; CAPACIDADE PARA ARMAZENAMENTO DE MINIMO 250 LITROS; BF-1200/300 REFRIGERAÇÃO COM CIRCULAÇÃO DE AR FORÇADO; CÂMARA INTERNA EM AÇO INOXIDÁVEL; COM NO MINIMO QUATRO GAVETAS FABRICADAS EM AÇO INOXIDÁVEL; ESPESSURA DE MINIMO 7CM NAS PAREDES EM POLIURETANO INJETADO LIVRE DE CFC; EQUIPADO COM RODÍZIOS COM FREIO, DEGELO AUTOMÁTICO COM EVAPORAÇÃO DE CONDENSADO; PAINEL DE COMANDO ELETRÔNICO DIGITAL, MICROPROCESSADOR PROGRAMÁVEL DE PELO MENOS NA FAIXA -15°C A +5°C; TEMPERATURA CONTROLADA AUTOMATICAMENTE POR SOLUÇÃO; ALARME SONORO DE MÁXIMA E MÍNIMA TEMPERATURA; SISTEMA SILENCIOSO DE ALARME SONORO; ALARME SONORO DE FALTA DE ENERGIA COM BATERIA RECARGÁVEL; CHAVE GERAL DE ENERGIA - LIGA/DESLIGA LUZ INTERNA TEMPORIZADA COM ACIONAMENTO EXTERNO OU COM ACIONAMENTO AUTOMÁTICO NA ABERTURA DA PORTA TENSÃO DE ACORDO COM A ENTIDADE SOLICITANTE.	UNID	45.380,00	quarenta e cinco mil, trezentos e oitenta reais	226.900,00	duzentos e vinte e seis mil, novecentos reais
---	------	-----------	--	------------	---

PREFEITURA MUNICIPAL DE FORTALEZA
 COMISSÃO DE PREGÃO Nº 001/2008
 FLS 584
 [Handwritten signature and initials]



182.400,00 cento e oitenta e dois mil, quatrocentos reais

36.480,00 trinta e seis mil, quatrocentos e oitenta reais

UNID

5

INSTRAMED

DESBRILADOR / MONITOR BIFASICO, COM MARCA PASSO - DESBRILADOR PORTATIL COM INSTRAMED COM INSTRAMED
 TECNOLOGIA DE ONDA BIFASICA PARA CHOQUE; POSSIBILIDADE DE DESBRILACAO EM MODO SINCRONIZADO (CARDIOVERSAO) E NAO SINCRONIZADO; DESBRILADOR MANUAL COM ESCALA SELECIONAVEL NO PAINEL FRONTAL COM BOTAO DE DISCARGA NO PAINEL FRONTAL; PAS DE DESBRILACAO EXTERNA ADULTA COM PEDIATRICA EMBUTIDA; DEVE PERMITIR A CARGA DE ENERGIA MAXIMA ATÉ 9 SEGUNDOS COM BATERIA TOTALMENTE CARREGADA; MONITOR DE ECG COM TRACADO CONTINUO ATRAVES DA TELA LCD DE ALTA RESOLUCAO COM NO MINIMO 5" CAPTACAO DO ECG ATRAVES DE CABO DO PACIENTE, INTEGRADO DE CORRENTE CONSTANTE (PULSO QUADRADADO) E LARGURA DE PULSO ENTRE 20 A 40MS, COM AJUSTE DE FREQUENCIA ENTRE 40 A 170 PPM NO MINIMO; DETECCAO DA MAIORIA DE PULSOS DE MARCA PASSOS IMPLANTEVEIS; DEVE POSSUIR MODOOS MANUAL E SEMI AUTOMATICO DE DESBRILACAO (DEA); CONEÇÃO RS232 OU USB OU RJ45 PARA REDE VIA CABO OU WIFI, PARA COMUNICACAO DOS DADOS E EMISSAO DE ALERTAS; REGISTRO DE ECG ATRAVES DE PAPEL COM LARGURA MINIMA DE 50MM, MANUAL OU AUTOMATICO, APÓS DESBRILACAO OU QUALQUER EVENTO ACIONADOR DE ALARME; DEVE REALIZAR ALTO TESTE PARA VERIFICAR A FUNCIONALIDADE DO EQUIPAMENTO, CIRCUITO DO ECG, CARGA E DISCARGA DO CHOQUE E CARGA DA BATERIA. FONTE INTERNA PARA ALIMENTACAO EM REDE ALTERNADA 110/220V AUTOMATICO E RECARGA DA BATERIA; BATERIA RECARRREGAVEL DE ION LITIO COM AUTONOMIA MINIMA DE 4 HORAS DE MONITORIZACAO CONTINUA DE ECG SEM A NECESSIDADE DE TROCA OU RECARGA DURANTE ESTE PERIODO; DEVE POSSUIR PROTECCAO CONTRA A ENTRADA DE LIQUIDOS IGUAL OU SUPERIOR A IPX4. DEVE PESAR NO MAXIMO (+/- 10%) 8KG COM A BATERIA INSTALADA. ACESSORIOS MINIMOS: 01 CONJUNTO DE PAS EXTERNAS; 01 CONJUNTO DE PAS INTERNAS AUTOCLAVAVEIS; 01 CABO DE PACIENTE DE 3 VIAS; 01 BATERIA RECARRREGAVEL ION LITIO; 01 CONJUNTO DE ELETTRODO DESCARTAVEL DE MULTIFUNCAO; 01 BLOCO OU ROLO DE PAPEL PARA REGISTRADOR; 01 CABO PARA MARCA-PASSO; 01 CABO DE ALIMENTACAO. APRESENTACAO NA PROPOSTA DO CERTIFICADO DE CONFORMIDADE COM AS NORMAS NBR IEC 60601-1, NBR IEC 60601-2-4 E NBR IEC 60601-1-2.

158.820,00 cento e cinquenta e oito mil, oitocentos e vinte e seis reais

79.410,00 setenta e nove mil, quatrocentos e dez reais

UNID

2

ORTOSINTESE

AUTOCLAVE HORIZONTAL DE SOLO (PEQUENO PORTE). RACK PARA CARGA; POSSUI CARRO ORTOSINTESE PARA RACK; POSSUI CHAPARIA EXTERNA; ACO INOXIDAVEL. OSMOSE REVERSA; POSSUI MOD. AC 127 IMPRESSORA POSSUI CAPACIDADE DE 90 A 105 LITROS. TIPO DE PORTA DESLIZANTE. PAINEL DE COMANDO MICROPROCESSADO. CAMARA INTERNA: INOX AISI 304 OU SUPERIOR. ALIMENTACAO DE VAPOUR GERADOR PROPRIO.

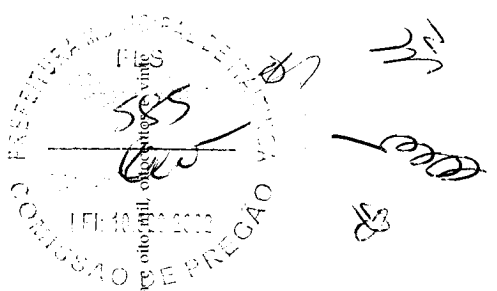



63		UNID	116.713,33	cento e dezesseis mil, setecentos e treze reais e trinta e três centavos	116.713,33	cento e dezesseis mil, setecentos e treze reais e trinta e três centavos
----	--	------	------------	--	------------	--

LAVADORA TERMODESINFECTORA - CAPACIDADE DA CAMARA INTERNA MINIMA DE 250 OROSIN/SE LITROS. PARA UTILIZACAO EM PROCESSOS DE DESINFECÇÃO TERMICA EM MATERIAIS MOD. ID 290 USADOS OU CONTAMINADOS PASSIVEIS DE UNIDADE OU TEMPERATURA. CAMARA CONSTRUIDA EM AÇO INOXIDAVEL TIPO ANSI 316 COM ALTA RESISTENCIA A CORROSÃO. DEVE POSSUIR SISTEMA DE VALVULAS PARA ENGAITE - RAPIDO, CONEXÕES DE AGUA FACIL DE PRAIFLHRAS, PAINEL FRONTAL COM DISPLAY EM CRISTAL LIQUIDO PARA ACOMPANHAMENTO DOS CICLOS, SISTEMA DE BOMBA PERISTALTICA (MINIMO 02) COM CONTROLE DE INJEÇÃO DE DETERGENTES, COM REGULAGEM DE TEMPERATURA DA AGUA, SISTEMA HIDRAULICO COM TUBULACAO EM INOX E NYLON. O EQUIPAMENTO DEVE TER 02 PORTAS COM SISTEMA POR ELEVACAO VERTICAL/ GUIHOTINA COM ESTRUTURA EM AÇO INOX E VIDRO TEMPERADO. SISTEMA DE TRATAMENTO DE AGUA POR OSMOSE REVERSA COM CAPACIDADE DE PRODUÇÃO DE AGUA TRATADA DE 30 LITROS/ HORA E RESERVATORIO DE 50 LITROS. SISTEMA DE SECAGEM POR TURBINA PARA CIRCULACAO DE AR QUENTE FILTRADO POR FILTRO ABSOLUTO F DE VACUO PARA MATERIAIS EM GERAL E EM ESPECIAL PARA TRAQUEIAS INCORPORADO NO EQUIPAMENTO, DEVE POSSUIR 01 RACK PARA INSTRUMENTAIS, 01 RACK PARA TRAQUEIAS COM NO MINIMO 16 BOCAIS, 01 RACK PARA TUBOS, NEBULIZADORES E LINHAS DE PVC OU SILICONE. COMANDO MICROPROCESSADOR TOUCH SCREEN, POR DISPLAY COM 8 PROGRAMAS DE LAVAGEM E DESINFECÇÃO PRE-PROGRAMADOS E ACESSIVEIS PARA ALTERACAO/ INTERVENCAO DO USUARIO POR INTERMEDIO DE UMA SENHA IMPRESSORA MATRICIAL COM 40 COLUNAS PARA REGISTRO DOS CICLOS E DOS PARAMETROS UTILIZADOS, ENTRADA INDEPENDENTE PARA VALIDACAO E SENSORIOS DE TEMPERATURA. ACESSORIOS: 01 RACK DE CARGA, 02 CARROS DE TRANSPORTE, 01 RACK PARA MATERIAIS DE ANESTESIA E 01 PARA MATERIAIS DE VENTILACAO, 03 CESTOS PARA INSTRUMENTAL EM TAMANHOS DIFERENTES, 01 CESTO PARA UTENSILHOS E 03 CESTOS COM FUROS PEQUENOS COM TAMANHOS DIFERENTES. A ALIMENTACAO ELETRICA SERÁ DEFINIDA PELA ENTIDADE COMPRADORA.

VALOR TOTAL DOS ITENS: R\$

setecentos e oitenta e três mil, seiscentos e trinta e três reais e trinta e três centavos

VALOR GLOBAL DA PROPOSTA..... R\$

um milhão, quatrocentos e vinte e quatro mil, cento e sessenta e oito reais e dois centavos

1.424.168,02

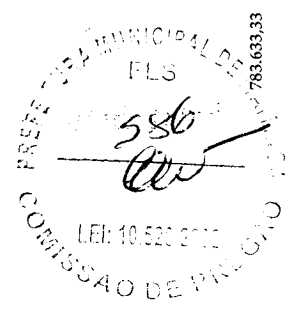

Handwritten signatures and initials.



CONDIÇÕES DA PROPOSTA:

- VALIDADE DA PROPOSTA: 60 (SESSENTA) DIAS
- ENTREGA: CONFORME EDITAL
- PAGAMENTO: CONFORME EDITAL
- VALIDADE DOS MATERIAIS / GARANTIA DOS EQUIPAMENTOS: 12 (DOZE) MESES
- PROCEDÊNCIA: NACIONAL
- IMPACTOS FEDERAIS, ESTADUAIS, TAAAS, FRETE, SEGURO E DEMAIS ENCARGOS JÁ INCLUIDOS NOS PREÇOS PROPOSTOS.

Declaramos que nos valores apresentados acima, estão incluídos todos os tributos, encargos trabalhistas, previdenciários, fiscais e comerciais, taxas, fretes, seguros, deslocamentos de pessoal, custos, demais despesas que possam incidir sobre a aquisição dos produtos licitados, inclusive a margem de lucro.

Declaramos que temos pleno conhecimento, aceitação e cumprirá todas as obrigações contidas no anexo I - Termo de Referência deste edital.

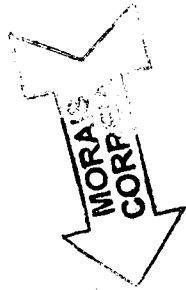

Maria do Socorro Bezerra de Vasconcelos
 Maria do Socorro Bezerra de Vasconcelos
 RC 8911002027662 SSP/CE - CPF 440.908.113-68
 Sócia-Gerente

ESTADO DO CEARÁ - CARTÓRIO MORAIS CORREIA - 4º OFÍCIO DE NOTAS E 2º RTDP/J
 TABELIA: ANBELA MARIA ARAUJO MORAIS CORREIA - CNPJ: 06.573.000/0001-67
 Rua Major Facundo, 676 - Centro - CEP: 601025-100 - Fortaleza - CE - Tel: (85) 3464.3900
 E-mail: moraiscorreia@moraiscorreia.com.br

Cód.: 383056. Reconhecido a(s) assinatura(s) por SEMELHANÇA de:
 (1) MARIA DO SOCORRO BEZERRA DE VASCONCELOS
 Do que deu fé, Fortaleza, 19 de setembro de 2017. Total: R\$ 4,16
 Selo Digital de Fiscalização - SELO 2 - RECONHECIMENTO DE FIRMA

() - Francisco de A. M. Correia - Média L. Soares - () - Silvana M. P. de Souza
 () - Luiz Morais Correia Neto - () - Cesar Alexandr. Germano Rodrigues
 () - Arlene Lemos Rodrigues - Escritoras

CG505 050

CARTÓRIO MORAIS CORREIA

PREFEITURA MUNICIPAL DE FORTALEZA - CE
 COMISSÃO DE LICITAÇÃO Nº 001/2017
 LFP: 10.501/2012

Item 53

CERTIFICADO DE CONFORMIDADE

CERTIFICATE OF CONFORMITY

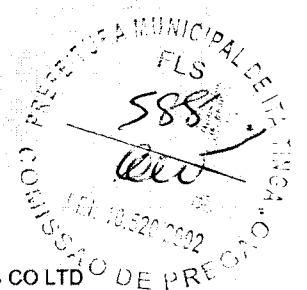

Certificado No. / Certificate No. UL-BR 13.0042

Página / Page 1/4

Solicitante / Applicant SHENZHEN COMEN MEDICAL INSTRUMENTS CO LTD
100107-316 SOUTH OF FL 7, BLOCK 5& FL 6, BLOCK 4,4TH INDUSTRIAL AREA
OF NANYOU,NANSHAN DISTRICT
SHENZHEN, GUANGDONG, CHINA, 518052

Produto Certificado / Certified Product FETAL & MATERNAL MONITOR / Fetal & Maternal Monitor

Família de produto / Product's Family N/A

Modelo - Tipo / Model - Type STAR5000, STAR5000C

Lote ou No. de série / Lot or Serial number N/A

Marca comercial / Trademark N/A

Normas aplicáveis / Applicable standards ABNT NBR IEC 60601-1:1994+E1:1997, ABNT NBR IEC 60601-1-2:2010, ABNT NBR IEC 60601-1-4:2004, ABNT NBR IEC 60601-2-27:2005, ABNT NBR IEC 60601-2-30:1997, ABNT NBR IEC 60601-2-37:2003, ABNT NBR IEC 60601-2-49:2003, ABNT NBR ISO 9919: 1997

Programa de certificação ou Portaria / Certification Program or Decree Portaria INMETRO Nº 350 de 06/09/2010 e disposições sobre a certificação compulsória dos Equipamentos Elétricos sob Regime de Vigilância Sanitária da ANVISA – RDC Nº 27 de 21/06/2011 e Instrução Normativa Nº 03 de 21/06/2011.
INMETRO rule Nr. 350, September 06, 2010 and mandatory certification of electrical equipment under requirements of National Health Surveillance Agency - ANVISA – RDC Nr. 27, 2011-06-21 and IN 03, 2011-06-21.

Relatório de Avaliação e Ensaios / Assessment and Test Report Nr. BR2226/Volume/Volume 1/Seção/Section 4/2013

Concessão Para / Concession for Uso do Selo de Identificação da Conformidade do Sistema Brasileiro de Avaliação da Conformidade / The use of the Label of the Brazilian System Evaluation of Conformity.

Emissão / Date of issue 14 de fevereiro de 2013 / February 14, 2013

Revisão / Revision date

Validade / Expiry date 13 de fevereiro de 2018 / February 13, 2018

Aderauer Siqueira
Gerente de Certificações /
Certification Manager

UL do Brasil Certificações, organismo acreditado pela Coordenação Geral de Acreditação do INMETRO – CGCRE, segundo o registro No.: OCP-0029 confirma que o produto está em conformidade com a(s) Norma(s) e programas ou Portarias acima descritas.

UL do Brasil Certificações, Certification Body accredited by Coordenação Geral de Acreditação do INMETRO - CGCRE according to the register No.: OCP-0029 confirms that the product is in conformity with the standards and certification Program or Decree above mentioned.



Organismo de Certificação / Certification Body **UL do Brasil Certificações**
Rua Fidêncio Ramos, 195, 5º andar.
04551-010 – Vila Olímpia – São Paulo – SP – Brasil

Handwritten marks and signatures at the bottom left of the page.

CERTIFICADO DE CONFORMIDADE

CERTIFICATE OF CONFORMITY

Certificado No. / Certificate No. **UL-BR 13.0042**

Página / Page **2/4**

Fabricante / Manufacturer
100107-316

SHENZHEN COMEN MEDICAL INSTRUMENTS CO LTD
SOUTH OF FL 7, BLOCK 5& FL 6, BLOCK 4,4TH INDUSTRIAL AREA OF
NANYOU,NANSHAN DISTRICT
SHENZHEN, GUANGDONG, CHINA, 518052

Local de montagem / Assembly location
100107-316

SHENZHEN COMEN MEDICAL INSTRUMENTS CO LTD
SOUTH OF FL 7, BLOCK 5& FL 6, BLOCK 4,4TH INDUSTRIAL AREA OF
NANYOU,NANSHAN DISTRICT
SHENZHEN, GUANGDONG, CHINA, 518052

MARCAÇÃO / MARKING:

Classificação / Classification:

- Tipo de proteção contra choque elétrico: Classe I, Energizado internamente
Type of protection against electric shock: Class I, Internally powered
- Grau de proteção contra choque elétrico: Partes aplicadas tipo BF, CF
Degree of protection against electric shock: Applied parts Type BF, CF.
- Grau de proteção contra penetração nociva de água: Equipamento: IPX0
Degree of protection against ingress of water. Equipment: IPX0
- Equipamento não adequado para utilização na presença de mistura anestésica inflamável
Equipment not suitable for use in the presence of a flammable anaesthetic mixture
- Modo de operação: Contínua
Mode of operation: Continuous

CARACTERÍSTICAS NOMINAIS / RATINGS:

100-250 Vac, 50/60 Hz, 80VA

Organismo de Certificação /
Certification Body

UL do Brasil Certificações

Rua Fidêncio Ramos, 195, 5º andar.
04551-010 – Vila Olímpia – São Paulo – SP – Brasil

41-IC-F0033 rev 5.0



Handwritten signatures and initials at the bottom left of the page.

CERTIFICADO DE CONFORMIDADE

CERTIFICATE OF CONFORMITY

Certificado No. / Certificate No. **UL-BR 13.0042**

Página / Page **3/4**



LISTA DE ACESSÓRIOS / LIST OF ACCESSORIES

No.	Name	Model/PN	Manufacturer	Remark
1	Acessório FHR	040-000294-00	Shenzhen luckcome technology Co.,Ltd Acessório FHR & Bandagem	For STAR5000 and STAR5000C
	Bandagem	040-000117-00		
2	Acessório TOCO	040-000127-00	Shenzhen luckcome technology Co.,Ltd Acessório TOCO	For STAR5000 and STAR5000C
3	Gravador movimento Fetal	040-000123-00	Shenzhen luckcome technology Co.,Ltd Gravador movimento Fetal	For STAR5000 and STAR5000C
4	Acessório ECG	040-000001-00	Shenzhen Launch Medical Ltd. Acessório ECG	Only for STAR5000C
5	Acessório SPO2	040-000134-00	APK Technology Co., Ltd. Acessório SPO2	Only for STAR5000C
6	Manguito de PNI e TUBE	040-000142-00	Shenzhen Changke Industry Co., Ltd. Manguito de PNI e TUBE	Only for STAR5000C
7	Sonda de temperatura	040-000124-00	Shenzhen Med-link Electronics Tech Co.,Ltd Sonda de temperatura	Only for STAR5000C

VERSÃO DO PROJETO DO PRODUTO / PRODUCT DESIGN VERSION: N/A

DOCUMENTOS / DOCUMENTS:

Título / Title	Número / Number	Revisão / Revision	Data / Date
Relatório de ensaio emitido por Shenzhen Academy of Metrology and Quality Inspection (IEC60601-1) / Test report issued by Shenzhen Academy of Metrology and Quality Inspection (IEC60601-1)	WT129300163	N/A	2012-12-12
Relatório de ensaio emitido por Shenzhen Academy of Metrology and Quality Inspection (IEC60601-1-2) / Test report issued by Shenzhen Academy of Metrology and Quality Inspection (IEC60601-1-2)	WT128000701	N/A	2012-11-22
Relatório de ensaio emitido por Shenzhen Comen Medical Instruments Co.,Ltd (IEC 60601-1-4) / Test report issued by Shenzhen Comen Medical Instruments Co.,Ltd (IEC 60601-1-4)	TRS10010001-8	N/A	2012-12-12
Relatório de ensaio emitido por Shenzhen Academy of Metrology and Quality Inspection(IEC 60601-2-27) / Test report issued by Shenzhen Academy of Metrology and Quality Inspection(IEC 60601-2-27)	WT129300164	N/A	2012-12-12
Relatório de ensaio emitido por Shenzhen Academy of	WT129300165	N/A	2012-12-12

Organismo de Certificação / Certification Body

UL do Brasil Certificações

Rua Fidêncio Ramos, 195, 5º andar.
04551-010 – Vila Olímpia – São Paulo – SP – Brasil

41-IC-F0033 rev 5.0

Handwritten signatures and initials in the bottom left corner.

CERTIFICADO DE CONFORMIDADE

CERTIFICATE OF CONFORMITY

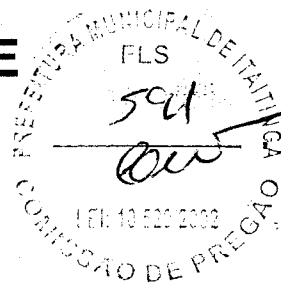

Certificado No. / Certificate No. **UL-BR 13.0042**

Página / Page **4/4**

Metrology and Quality Inspection(IEC 60601-2-30) / Test report issued by Shenzhen Academy of Metrology and Quality Inspection(IEC 60601-2-30)			
Relatório de ensaio emitido por Shenzhen Academy of Metrology and Quality Inspection(IEC 60601-2-37) / Test report issued by Shenzhen Academy of Metrology and Quality Inspection(IEC 60601-2-37)	WT129300168	N/A	2012-12-12
Relatório de ensaio emitido por Shenzhen Academy of Metrology and Quality Inspection(IEC 60601-2-49) / Test report issued by Shenzhen Academy of Metrology and Quality Inspection(IEC 60601-2-49)	WT129300166	N/A	2012-12-12
Relatório de ensaio emitido por Shenzhen Academy of Metrology and Quality Inspection(ISO 9919) / Test report issued by Shenzhen Academy of Metrology and Quality Inspection(ISO 9919)	WT129300167	N/A	2012-12-12
Software / Software	N/A	V1.0	N/A
Manual do usuário / User's manual (For Model STAR5000)	046-000177-00	V2.13	N/A
Manual do usuário / User's manual (For Model STAR5000C)	046-000318-00	V2.13	N/A

OBSERVAÇÕES / OBSERVATIONS:

- A validade deste Certificado está condicionada à realização das avaliações de manutenção e tratamento de possíveis não conformidades de acordo com as orientações da UL do Brasil Certificações e previstas nos procedimentos específicos.**

The validation of this certificate depends on the surveillance inspections performing and non-conformity treatments, according to UL do Brasil Certificações procedures.
- Este certificado aplica-se aos equipamentos (produtos) idênticos ao protótipo avaliado e certificado, manufaturados na(s) unidade(s) fabril(is) mencionada(s) acima.**

This certificate applies to the products that are identical to the prototype investigated, certified and manufactured at the production site mentioned in this certificate
- Qualquer alteração no produto, incluindo a marcação, invalidará o presente certificado, salvo se o solicitante informar por escrito à UL do Brasil Certificações sobre esta modificação, a qual procederá à avaliação e decidirá quanto à continuidade da validade do certificado.**

Any non-authorized changes performed in the product, including marking, will invalidate this certificate. UL do Brasil Certificações must be notified about any desired change. This notification will be analyzed by UL do Brasil Certificações that will decide about certificate force.

Histórico de Revisões / Revision Description:

14 de fevereiro de 2013 / February 14, 2013	Emissão inicial / Initial Issue
A última revisão substitui e cancela as anteriores <i>The last review cancel and substitutes the previous ones</i>	

Organismo de Certificação / Certification Body

UL do Brasil Certificações

Rua Fidêncio Ramos, 195, 5º andar.
04551-010 – Vila Olímpia – São Paulo – SP – Brasil

41-IC-F0033 rev 5.0



DECLARAÇÃO DA PROPOSTA

**A
Prefeitura Municipal de Itaitinga
Ref. Pregão Presencial N° 1808.01/2017/PP**

DECLARAÇÃO

A empresa **MSB COMERCIO E REPRESENTAÇÕES LTDA-EPP**, inscrita no CNPJ sob n° **05.696.303/0001-04** DECLARA:

Que nos preços declarados em nossa proposta já foram computados todos os custos necessários para o atendimento do objeto desta licitação, bem como, todos os impostos, encargos trabalhistas, previdenciários, fiscais e comerciais, taxas, fretes, seguros, deslocamentos de pessoal e quaisquer outros custos ou despesas que incidam ou venham a incidir direta ou indiretamente sobre o prestação dos serviços/fornecimento dos produtos, constantes da proposta, abrangendo, assim, todos os custos com os serviços necessários á execução do objeto em perfeitas condições a manutenção destas condições durante o prazo de contrato.

Ainda que temos pleno conhecimento, aceitação, e cumprirá todas as obrigações contidas no Anexo I - Termo de Referência deste edital.

Pelo que, por ser a expressão da verdade, firma a presente, sob as penas da Lei.

Fortaleza (CE), 14 de Julho de 2017.

Maria do Socorro B. de Vasconcelos

Maria do Socorro B. de Vasconcelos
Sócia Gerente
CPF: 440.908.113-68



ESTADO DO CEARÁ - CARTÓRIO MORAIS CORREIA - 4º OFÍCIO DE NOTAS E 2º RTDPJ
TABELIA: ÂNGELA MARIA ARAÚJO MORAIS CORREIA - CNPJ: 06.573.000/0001-67
Rua Major Facundo, 676 - Centro - CEP: 60.025-100 - Fortaleza - CE - Tel: (85) 3464.5900
E-mail: tmoraiscorreia@moraiscorreia.com.br

Cód.: 382472. Reconheço a(s) assinatura(s) por SEMELHANÇA de:
(1) MARIA DO SOCORRO BEZERRA DE VASCONCELOS

Do que dou fé. Fortaleza, 15 de setembro de 2017. Total: R\$ 4,18
Selo Digital de Fiscalização - SELO 2 -RECONHECIMENTO DE FIRMA
AAA219785-A1B2

Francisco de A. M. Correia - () - Maria A. Z. Soares - ()
() - Luiz Morais Correia Neto - () - Cesar Alexandre
() - Arlene Lemos Rodrigues - Escrivães

MSB COMERCIO E
Rua Eduardo Garcia, 85 - Aldeia
CNPJ/MF: 05.696.303/
Tel.: (85) 3264-3385 - e-mail:



[Handwritten marks and signatures]

DINÂMİKUS GRUPOS GERADORES LTDA

Rua Bismark Sá, 255 - Precabura - Eusébio - Ceará Cep: 61.760-000
 C.N.P.J.: 01.252.361/0001-98 C.G.F.: 06.972.360-5
 E-mail: dynamikus@uol.com.br

RAZÃO SOCIAL: DYNÂMİKUS COMÉRCIO INDÚSTRIA E SERVIÇOS DE GRUPOS GERADORES LTDA
CNPJ n.º: 01.252.361/0001-98 **CGF.:** 06.972.360-5
ENDEREÇO: RUA BISMARCK SÁ, 255 PRECABURA - 61.760-000-EUSEBIO - CEARÁ.
REPRESENTANTE LEGAL: ARMANDO BARBOSA DO CARMO JUNIOR, CASADO, SOCIO DIRETOR, RG 10521-D CREA-CE, CPF 213.840.533-87
FONE (FAX): (85) 3273-3786E-MAIL: DYNAMIKUS@UOL.COM.BR
BANCO: BANCO DO BRASIL AG:36471 C/C:26782-1

PREFEITURA MUNICIPAL DE ITAITINGA
 SRº. PREGOEIRO (A),
 ITAITINGA - CE
 REF.: PREGÃO PRESENCIAL Nº 1808.01/2017/PP
 ABERTURA: 19/09/2017 ÀS 14:00

OBJETO: AQUISIÇÃO DE MATERIAL PERMANENTE DESTINADOS A ATENDER À REDE DE ATENÇÃO BÁSICA DOS PSF'S VINCULADOS A SECRETARIA DE SAÚDE DO MUNICÍPIO DE ITAITINGA / CE.

PROPOSTA DE PREÇO							
COTA RESERVADA ME/EPP							
ITEM	ESPECIFICAÇÃO	QUANT	UNID	MARCA	VR. UNIT	VR. UNIT POR EXTENSO	VR. TOTAL POR EXTENSO
1	APARELHO DE RAIOS X - ODONTOLÓGICO. FAIXA DE TENSÃO (KVP): 01. INSTALAÇÃO DE PAREDE. MODO DE OPERAÇÃO: ANALÓGICO.	1	UND	PROCION	7.810,00	sete mil, oitocentos e dez reais	7.810,00
2	AMALGAMADOR ODONTOLÓGICO. TIPO CAPSULAR. MODO DE OPERAÇÃO: DIGITAL	1	UND	ALT	1.122,00	um mil, cento e vinte e dois reais	1.122,00
3	BOMBA DE VÁCUO ATÉ 2HP/CV. POTENCIA/VÁCUO: 0,5HP/450MMHG	1	UND	SCHUSTER	4.552,00	quatro mil, quinhentos e cinquenta e dois reais	4.552,00
4	COMPRESSOR ODONTOLÓGICO. CAPACIDADE: MÍNIMO DE 30 LITROS. POTENCIA: 1,0 HP	1	UND	FIAC	2.750,00	dois mil, setecentos e cinquenta reais	2.750,00
5	CADEIRA ODONTOLÓGICA COMPLETA (EQUIPO / SUGADOR / REFLETOR). CABECEIRA ARTICULADA. UNIDADE AUXILIAR: 1 PONTA. EQUIPO ACOPLADO PNEUMÁTICO. CUBA PORCELANA / CERÂMICA. TERMINAIS: MÍNIMO DE 02. POSSUI SERINGA TRÍPLICE. CANETA DE ROTAÇÃO: NÃO POSSUI. CONTRA ÂNGULO: NÃO POSSUI. PEÇA RETA: NÃO POSSUI. MICRO MOTOR: NÃO POSSUI. COMANDO BASE (BOTÃO). REFLETOR MONOFOCAL (20.000 LUX)	1	UND	DENTÉMED	15.675,00	quinze mil, seiscentos e setenta e cinco reais	15.675,00
6	FOTOPOLIMERIZADOR DE RESINAS. LED COM FIO	1	UND	ALT	770,00	setecentos e setenta reais	770,00
7	JATO DE BICARBONATO. BASE METÁLICA PARA ESTABILIDADE. DESUMIDIFICADOR. FILTRO DE AR COM DRENAGEM AUTOMÁTICA. POSSUI CANETA.	1	UND	SCHUSTER	730,00	setecentos e trinta reais	730,00
8	ULTRASSOM ODONTOLÓGICO. JATO DE BICARBONATO INTEGRADO. MODO DE OPERAÇÃO DIGITAL. POSSUI CANETA/TRANSDUTOR DO ULTRA-SOM AUTOCLAVÁVEL.	1	UND	SCHUSTER	4.824,00	quatro mil, oitocentos e vinte e quatro reais	4.824,00

9	CANETA DE ALTA ROTAÇÃO: esterilizável em autoclave a 135°C suportando mais de 1000 ciclos, possuir 420.000 rotações por minuto, confeccionada em aço inox com canais arredondados de peça paralelos ao corpo da caneta, sistema de conexão dois furos spray triplo para refrigeração da broca, controle da rotação através do pedal de comando, turbina balanceada, rolamentos brocas por pressão sobre a cabeça da caneta sem a utilização de saca-brocas, baixo nível de ruído, baixo consumo de ar (35 litros/mim), pressão de trabalho ao PSI, alto toque axial e radial e é esterilizável em autoclave a 135°C suportando mais de 1000 ciclos de peso máximo 60,5g. Garantia mínima de 12(doze) MESES CONTADOS A PARTIR DA DATA DE ENTREGA/INSTALAÇÃO DOS EQUIPAMENTOS, DEVIDAMENTE TESTADOS E COMPROVADO O PERFEITO ESTADO DE FUNCIONAMENTO DOS MESMO, CONTRAS DEFEITOS DE FABRICAÇÃO	15	UND	DENTIFLEX	350,00	trezentos e cinquenta reais	5.250,00	cinco mil, duzentos e cinquenta reais
10	CONTRA ÂNGULO: Esterilizável em autoclave a 135°C suportando mais de 1000 ciclos e acoplável ao micromotor através de sistema intra, com relação de transmissão 1:1, possui corpo em alumínio e latão, giro livre de 360° sobre o micro motor, tamanho reduzido da cabeça, deve permitir o a utilização de brocas de alta e baixa rotação, fixação da broca de baixa rotação com trava de Garantia mínima de 12(doze) meses contados a partir da data da entrega/ instalação dos equipamentos, devidamente testados e comprovado o perfeito estado de funcionamento dos mesmo, contra defeitos de fabricação.	15	UND	DENTIFLEX	305,00	trezentos e cinco reais	4.575,00	quatro mil, quinhentos e setenta e cinco reais
11	MICRO MOTOR: Esterilizável e autoclave a 135°C suportando mais de 1000 ciclos, com sistema de conexão 2 furos, sistema intra de encaixe rápido das pontas com giro de 360° das peças acopladas, spray externo, com recurso de máximo de 65 litros/mim. E peso máximo de 92g. Garantia mínima de 12 (doze) meses contados a partir da data de entrega/instalação dos equipamentos, devidamente testados e comprovado o perfeito estado de funcionamento dos mesmos, contra defeitos de fabricação.	5	UND	DENTIFLEX	355,00	trezentos e cinquenta e cinco reais	1.775,00	um mil, setecentos e setenta e cinco reais
12	COMPRESSOR DE USO ODONTOLÓGICO: INDICADO PARA 2 CONSULTÓRIOS COM BOMBA DE VÁCUO (2 SUGADORES). VOLUME DE RESERVATÓRIO 45 LITROS. TOTALMENTE ISENTO DE ÓLEO. NÃO NECESSITA LUBRIFICAÇÃO. RESERVATÓRIO COM TRATAMENTO INTERNO ANTIOXIDANTE. CHAVE GERAL LIGA/DESLIGA E VÁLVULA DE SEGURANÇA. DEVE POSSUIR DISPOSITIVO DE ALÍVIO DO EXCESSO DE PRESSÃO. PROTETOR DE SOBRECARGA DE TENSÃO PARA PROTEGER O MOTOR CONTRA QUEDAS PI PÍCOS DE TENSÃO DESLIGANDO-O AUTOMATICAMENTE EM CASOS DE TEMPERATURA EXCESSIVA. ALIMENTAÇÃO 110V OU 220V - MONOFÁSICO. POTÊNCIA DO MOTOR 1,13 CV, 4 (QUATRO) POLOS, 2 (DOIS) PISTÕES (CEBAÇOTE) ASSISTÊNCIA EM TODO BRASIL, PREFERENCIALMENTE NORTE E NORDESTE. GARANTIA MÍNIMA DE 12 (DOZE) MESES CONTADOS A PARTIR DA DATA DE ENTREGA/INSTALAÇÃO DOS EQUIPAMENTOS, DEVIDAMENTE TESTADO E COMPROVADO O PERFEITO ESTADO DE FUNCIONAMENTO DOS MESMOS. CONTRA DEFEITOS DE FABRICAÇÃO.	3	UND	FIAC	3.030,00	três mil e trinta reais	9.090,00	noventa mil e noventa reais
13	AUTOCLAVE HORIZONTAL DE MESA (ATÉ 75 LITROS). CÂMARA DE ESTERILIZAÇÃO: AÇO INOXIDÁVEL. CAPACIDADE MÍNIMA DE 10 LITROS. MODO DE OPERAÇÃO DIGITAL.	1	UND	ALT	5.060,00	cinco mil e sessenta reais	5.060,00	cinco mil e sessenta reais
14	AUTOCLAVE HORIZONTAL DE MESA (ATÉ 75 LITROS). CÂMARA DE ESTERILIZAÇÃO: AÇO INOXIDÁVEL. CAPACIDADE MÍNIMA DE 40 LITROS. MODO DE OPERAÇÃO DIGITAL.	3	UND	ALT	10.744,00	dez mil, setecentos e quarenta e quatro reais	32.232,00	trinta e dois mil, duzentos e trinta e dois reais
15	BRACADEIRA PARA INJEÇÃO. Com estrutura em aço inox, com apoio para braço tipo concha em aço inox, com base em metal inoxidável e com peso suficiente para garantir a estabilidade do apoio de braço, com variação de altura que abranja a faixa de 0,80m e altura máxima de 1,00 m.	7	UND	QUALITY	384,00	trezentos e oitenta e quatro reais	2.688,00	dois mil, seiscentos e oitenta e oito reais

Handwritten notes and signatures on the right side of the page, including a large signature and the number '02' at the top right.

YNÁMIKUS GRUPOS GERADORES LTDA

Rua Bismark Sá, 255 - Precabura - Eusébio - Ceará Cep: 61.760-000
 C.N.P.J.: 01.252.361/0001-98 C.G.F.: 06.972.360-5
 E-mail: dynamikus@uol.com.br

16	BIOMBO. Material de confecção: aço / ferro pintado. Rodízios: possui. Tamanho: triplo.	3	UND	QUALITY	488,00	quatrocentos e oitenta e oito reais	1.464,00	um mil, quatrocentos e sessenta e quatro reais
17	CARRO DE CURATIVOS. Material de confecção: aço / ferro pintado. Acessórios: balde e bacia.	2	UND	QUALITY	652,00	seiscentos e cinquenta e dois reais	1.304,00	um mil, trezentos e quatro reais
18	CARRO MACA SIMPLES. Material de confecção: aço inoxidável. Possui suporte de sorro. Possui grades laterais. Acessório: colchonete	3	UND	QUALITY	3.300,00	três mil e trezentos reais	9.900,00	noventa mil e novecentos reais
19	CADEIRA DE RODAS PARA OBESO. Material de confecção: aço / ferro pintado. Braços fixo. Pés fixos. Elevação de pernas: possui. Suporte de sorro: possui.	1	UND	CARONE	2.237,00	dois mil, duzentos e trinta e sete reais	2.237,00	dois mil, duzentos e trinta e sete reais
20	CADEIRA DE RODAS PARA ADULTO. Pés removível. Material de confecção: aço / ferro pintado. Braços fixos. Elevação de pernas: possui. Suporte de sorro: possui.	1	UND	CARONE	1.203,00	um mil, duzentos e três reais	1.203,00	um mil, duzentos e três reais
21	CADEIRA DE RODAS PEDIÁTRICA. Material de confecção: aço / ferro pintado. Braços: fixo. Pés: removível. Elevação de pernas: possui. Suporte de sorro: possui.	2	UND	CARONE	899,80	oitocentos e noventa e nove reais e oitenta centavos	1.799,60	um mil, setecentos e noventa e nove reais e sessenta centavos
22	CADEIRA PARA COLETA DE SANGUE. Material de confecção: aço / ferro pintado. Braçadeira regulável.	3	UND	QUALITY	629,00	seiscentos e vinte e nove reais	1.887,00	um mil, oitocentos e oitenta e sete reais
23	FOCO REFLETOR AMBULATORIAL. Iluminação halogenio. Haste flexível	5	UND	MEDPEJ	792,00	setecentos e noventa e dois reais	3.960,00	três mil, novecentos e sessenta reais
24	LANTERNA CLINICA. Material de confecção: alumínio. Tipo LED	6	UND	MD	104,00	cento e quatro reais	624,00	seiscentos e vinte e quatro reais
25	MOCHO. Material de confecção: aço / ferro pintado. Possui encosto. Regulagem de altura a gás.	1	UND	J.FLEX	327,00	trezentos e vinte e sete reais	327,00	trezentos e vinte e sete reais
26	MESA DE MAYO. Material de confecção: aço / ferro pintado.	5	UND	QUALITY	326,00	trezentos e vinte e seis reais	1.630,00	um mil, seiscentos e trinta reais
27	MESA GINECOLÓGICA. Posição do leito: fixo. Material de confecção: madeira com gabinete.	1	UND	QUALITY	1.940,00	um mil, novecentos e quarenta reais	1.940,00	um mil, novecentos e quarenta reais
28	MESA DE EXAMES. Posição do leito: móvel. Material de confecção: aço / ferro pintado. Gabinete com portas e gavetas: não possui. Acessório: suporte para papel.	3	UND	QUALITY	756,00	setecentos e cinquenta e seis reais	2.268,00	dois mil, duzentos e sessenta e oito reais
29	SUPORTE DE SORO. Material de confecção: aço / ferro pintado. Tipo pedestal altura regulável.	5	UND	QUALITY	279,00	duzentos e setenta e nove reais	1.395,00	um mil, trezentos e noventa e cinco reais
30	BIOMBO PLUMBÍFERO ESPESSURA MÍNIMO DE 02MM TIPO CURVO	3	UND	NMARTINS	3.031,00	três mil e trinta e um reais	9.093,00	noventa mil e noventa e três reais
31	ARMARIO VITRINE	15	UND	QUALITY	390,00	trezentos e noventa reais	5.850,00	cinco mil, oitocentos e cinquenta reais
32	CARRO PARA TRANSPORTE DE MATERIAS DIVERSOS - ESPECIFICAÇÕES FÍSICAS: MATERIAL DE CONFECCÃO POLIPROPILENO / SIMILAR, COM CAPACIDADE MÍNIMO DE 200 LITROS.	10	UND	BRALIMPIA	248,00	duzentos e quarenta e oito reais	2.480,00	dois mil, quatrocentos e oitenta reais
33	CADEIRA - ESPECIFICAÇÕES FÍSICAS: MATERIAL DE CONFECCÃO EM AÇO / FERRO PINTADO; S/ RODÍZIOS; S/ BRAÇOS; S/ REGULAGEM DE ALTURA; ASSENTO/ENCOSTO EM POLIPROPILENO	14	UND	J.FLEX	80,40	oitenta reais e quarenta centavos	1.125,60	um mil, cento e vinte e cinco reais e sessenta centavos
34	BISTURI ELÉTRICO (ATÉ 165W) FUNÇÃO BIPOLAR: POSSUI. MICROPROCESSADO: MÍNIMO DE 100W. POTENCIA: POSSUI. ALARMES: POSSUI.	2	UND	EMAI	4.364,00	quatro mil, trezentos e sessenta e quatro reais	8.728,00	oito mil, setecentos e vinte e oito reais

Handwritten signatures and initials in the right margin of the table.

YNÁMIKUS GRUPOS GERADORES LT

rua Bismark Sá, 255 - Precabura - Eusébio - Ceará Cep: 61.760-000

C.N.P.J.: 01.252.361/0001-98 C.G.F.: 06.972.360-5

E-mail: dynamikus@uol.com.br

35	3	UND	BIOTECNO	25.059,00	vinte e cinco mil e cinquenta e nove reais	75.177,00	setenta e cinco mil, cento e setenta e sete reais
CÂMARA PARA CONSERVAÇÃO DE HEMODERIVADOS/IMUNO / TERMOLÁBEIS. CÂMARA PARA CONSERVAÇÃO DE IMUNOBIOLOGICOS, TERMOLÁBEIS E MEDICAMENTOS COM CAPACIDADE INTERNA DE 120 LITROS, CONTROLE DE TEMPERATURA MICROPROCESSADO, HOMOGENEIZAÇÃO DE TEMPERATURA, ALARMES, LEITURA DE MINIMA, MAXIMA E ATUAL TEMPERATURA, SOFTWARE DE GERENCIAMENTO, DISCADOR TELEFONICO, CONTROLADOR DE TENSÃO ELÉTRICA E SISTEMA DE EMERGÊNCIA PARA FALTA DE ENERGIA ELÉTRICA PARA 48 HORAS.							
36	4	UND	GASWIDE	1.122,00	um mil, cento e vinte e dois reais	4.488,00	quatro mil, quatrocentos e oitenta e oito reais
CILINDRO DE GASES MEDICINAIS. MATERIAL DE CONFEÇÃO: ALUMINIO. CAPACIDADE: MINIMO DE 03 LITROS. SUPORTE COM RODIZIO: NÃO POSSUI. ACESSÓRIOS: VÁLVULA, MANÔMETRO E FLUXÔMETRO.							
37	1	UND	XOLANI	6.270,00	seis mil, duzentos e setenta reais	6.270,00	seis mil, duzentos e setenta reais
CRIOCAUTÉRIO. TIPO DE GÁS: NITROGENIO. SUPORTE COM RODIZIOS: POSSUI. QUANTIDADE DE PONTEIRAS: MINIMÓ DE 05							
38	2	UND	MEDPEJ	20.108,00	vinte mil, cento e oito reais	40.216,00	quarenta mil, duzentos e dezesseis reais
COLPOSCÓPIO. BRAÇOS: POSSUI. CÂMARA: POSSUI. MONITOR: POSSUI. AUMENTO: FIXO.							
39	2	UND	CARCI	3.781,00	três mil, setecentos e oitenta e um reais	7.562,00	sete mil, quinhentos e sessenta e dois reais
CENTRIFUGA LABORATORIAL. TIPO PARA TUBOS - MIN. 04 AMOSTRAS. TECNOLOGIA DIGITAL							
40	1	UND	INALAMED	1.951,00	um mil, novecentos e cinquenta e um reais	1.951,00	um mil, novecentos e cinquenta e um reais
CENTRAL DE NEBULIZAÇÃO. SUPORTE COM RODIZIOS: NÃO POSSUI. NUMERO COM SAÍDAS SIMULTANEAS: MINIMO DE 04. POTENCIA: MINIMO DE 14 DE HP							
41	5	UND	MD	875,00	oitocentos e setenta e cinco reais	4.375,00	quatro mil, trezentos e setenta e cinco reais
DETECTOR FETAL. TIPO: PORTÁTIL. TECNOLOGIA DIGITAL							
42	6	UND	HEARTSINE	12.130,00	doze mil, cento e trinta reais	72.780,00	setenta e dois mil, setecentos e oitenta reais
DEA - DESFIBRILADOR EXTERNO AUTOMÁTICO. ACESSÓRIO: 1 ELETRODO. BATERIA MINIMA DE 50 CHOQUES. TELA DE ECG: NÃO POSSUI							
43	1	UND	MD	1.772,00	um mil, setecentos e setenta e dois reais	1.772,00	um mil, setecentos e setenta e dois reais
DERMATOSCOPIO. AUMENTO 10X. ILUMINAÇÃO: HALOGENIO							
44	1	UND	CRISTOFOLI	1.280,00	um mil, duzentos e oitenta reais	1.280,00	um mil, duzentos e oitenta reais
DESTILADOR DE ÁGUA. ESPECIFICAÇÃO: MÍNIMO DE 2 LITROS/HORA							
45	6	UND	BRONET	9.943,00	nove mil, novecentos e quarenta e três reais	59.658,00	cinquenta e nove mil, seiscentos e cinquenta e oito reais
ELETROCARDIOGRAFO. NÚMERO DE CANAIS: 03. BATERIA INTERNA: POSSUI, TELA LCD: NÃO POSSUI. MEMÓRIA: POSSUI. SUPORTE COM RODIZIOS: NÃO POSSUI. LAUDO INTERPRETATIVO: POSSUI. SOFTWARE PARA EXAME EM COMPUTADOR: NÃO POSSUI.							
46	3	UND	PREMIUM	102,00	cento e dois reais	306,00	trezentos e seis reais
ESTETOSCOPIO ADULTO. TIPO: DUPLO. AUSCULTADOR: AÇO INOXIDÁVEL.							
47	4	UND	PREMIUM	102,00	cento e dois reais	408,00	quatrocentos e oito reais
ESTETOSCOPIO INFANTIL. AUSCULTADOR: AÇO INOXIDÁVEL. TIPO: DUPLO.							
48	7	UND	PREMIUM	110,00	cento e dez reais	770,00	setecentos e setenta reais
ESFIGMOMANOMETRO ADULTO. MATERIAL DE CONFEÇÃO: TECIDO EM ALGODÃO. BRAÇADEIRA/FECHO: METAL.							
49	6	UND	PREMIUM	102,00	cento e dois reais	612,00	seiscentos e doze reais
ESFIGMOMANOMETRO INFANTIL. MATERIAL DE CONFEÇÃO: TECIDO EM ALGODÃO. BRAÇADEIRA/FECHO: METAL.							
50	2	UND	PREMIUM	146,00	cento e quarenta e seis reais	292,00	duzentos e noventa e dois reais
ESFIGMOMANOMETRO OBESO. MATERIAL DE CONFEÇÃO: TECIDO EM ALGODÃO. BRAÇADEIRA/FECHO: METAL.							
51	2	UND	MD	910,00	novecentos e dez reais	1.820,00	um mil, oitocentos e vinte reais
LARINGOSCÓPIO ADULTO. COMPOSIÇÃO: 5 LÂMINAS AÇO INOX							
52	2	UND	COLEMAN	4.785,00	quatro mil, setecentos e oitenta e cinco reais	9.570,00	novem mil, quinhentos e setenta reais
MICROSCOPIO LABORATORIAL BÁSICO. TIPO: BINOCULAR. ACULAR: 10X E 16X. OBJETIVAS: 05. CONDENSADOR KOEHLER: POSSUI. ILUMINAÇÃO LED							
53	1	UND	MEDICATE	318,00	trezentos e dezoito reais	318,00	trezentos e dezoito reais
NEBULIZADOR PORTATIL. TIPO: ULTRASSONICO. NUMERO DE SAÍDAS SIMULTANEAS: 01.							

Handwritten signature and initials.

ITEM	ESPECIFICAÇÃO	QUANT	UNID	MARCA	VR. UNIT	VR. UNIT POR EXTENSO	VR TOTAL	VR. TOTAL POR EXTENSO
54	NEGATOSCÓPIO. MATERIAL DE CONFEÇÃO: AÇO/FERRO PINTADO. TIPO PAREDE / 1 CORPO	3	UND	QUALITY	384,00	trezentos e oitenta e quatro reais	1.152,00	um mil, cento e cinquenta e dois reais
55	OTOSCÓPIO. BATERIA CONVENCIONAL. COMPOSIÇÃO: FIBRA OPTICA COM NO MINIMO 05 ESPÉCULOS REUSÁVEIS.	6	UND	MD	1.018,00	um mil e dezoito reais	6.108,00	seis mil, cento e oito reais
56	OXIMETRO DE PULSO. OXIMETRO PORTÁTIL, SATURAÇÃO PERIFÉRICA OXIGÊNIO 110/220V, AUTONOMIA MÍNIMA DE 4H, SATURAÇÃO 40 A 100% 30 A 220BPM, DISPLAY LED OU CRISTAL.	7	UND	ROSSMAX	2.961,00	dois mil, novecentos e sessenta e um reais	20.727,00	vinte mil, setecentos e vinte e sete reais
57	OFTALMOSCÓPIO. BATERIA: CONVENCIONAL. COMPOSIÇÃO: MÍNIMO DE 3 ABERTURAS E 19 LENTES	6	UND	MD	1.061,00	um mil e sessenta e um reais	6.366,00	seis mil, trezentos e sessenta e seis reais
58	SELADORA. APLICAÇÃO: GRAU CIRÚRGICO. TIPO: AUTOMÁTICA/CONTÍNUA. CONTROLE DE TEMPERATURA: ANALÓGICO.	4	UND	§JSPACK	11.616,00	onze mil, seiscentos e dezesseis reais	46.464,00	quarenta e seis mil, quatrocentos e sessenta e quatro reais
VALOR TOTAL					quinientos e vinte e oito mil, quinhentos e sessenta reais e vinte centavos			528.560,20
COTA PRINCIPAL / AMPLA PARTICIPAÇÃO								
59	CARDIOTÓGRAFO PORTÁTIL - EQUIPAMENTO DIGITAL E MICROPROCESSADO PARA DETECÇÃO, INDICAÇÃO DOS BATIMENTOS CARDÍACOS FETAIS GEMELARES (BCF) E DA CONTRAÇÃO UTERINA (CUM); INDICAÇÃO DOS PARÂMETROS SIMULTANEAMENTE DE BCF1, BCF2 E CUM, NA FAIXA DE 30-240 BPM PARA BCF E NA FAIXA DE 0-99 MMHG PARA CUM, COM EXIBIÇÃO EM DISPLAY DIGITAIS NUMÉRICOS INDEPENDENTES; IMPRESSÃO DOS REGISTROS GRÁFICOS DOS PARÂMETROS BCF1, BCF2 E CUM E FM, ATRAVÉS DE IMPRESSORA TAMBÉM ACOPLADA AO EQUIPAMENTO; - FUNÇÃO DE ALIMENTAÇÃO DO PAPEL; - VELOCIDADE DE IMPRESSÃO: 10, 20, 30 MM/MIN; - CONTRASTE DE IMPRESSÃO: 1, 2, 3 PASSOS; - PROGRAMAÇÃO DE PERÍODO DE IMPRESSÃO: 0 (DESLIGADO), 10, 20, 30, 50 60 MIN COM AUTO-STOP E AUTO-START DE IMPRESSÃO QUANDO PERDE O SINAL DO BATIMENTO CARDÍACO FETAL; - ZOOM DO REGISTRO GRÁFICO. POSSUIR SAÍDA SERIAL RS 232 PARA CENTRAL DE MONITORAÇÃO E POSSIBILIDADE DE COMUNICAÇÃO WIRELESS (SEM FIO) VIA BLUETOOTH. ACOMPANHAR: - 2 TRANSDUTORES DE ULTRASSOM PERMITINDO MONITORAÇÃO GEMELAR; - TRANSDUTOR PARA CUM COM RESPECTIVAS CINTAS ABDOMINAIS AJUSTÁVEIS E REUSÁVEIS; - 1 MARCADOR DE EVENTOS; - 1 ESTIMULADOR SONORO; - 1 TUBO DE GEL; - PACOTE DE PAPEL PARA TERMOSSENSÍVEL; PESO MÁXIMO APROXIMADO: 6KG ALIMENTAÇÃO: COMUTAÇÃO AUTOMÁTICA DE VOLTAGEM DA REDE ELÉTRICA (100~220 VAC) E POSSIBILIDADE DE OPERAÇÃO POR BATERIA INTERNA RECARREGÁVEL COM DURAÇÃO MÍNIMA DE 2 HORAS APRESENTAÇÃO NA PROPOSTA DO CERTIFICADO DE CONFORMIDADE COM AS NORMAS IEC 60601-1 - CLASSE I TIPO BF E IEC 60601-1-2 - NÍVEL B.	5	UND	MEDPEJ	18.600,00	dezoito mil e seiscentos reais	93.000,00	noventa e três mil reais

598
 200
 PREFERENCIAL
 COMISSÃO

Handwritten signatures and initials.

YNÁMIKUS GRUPOS GERADORES LTDA

Rua Bismark Sá, 255 - Precabura - Eusébio - Ceará Cep: 61.760-000

C.N.P.J.: 01.252.361/0001-98 C.G.F.: 06.972.360-5

E-mail: dynamikus@uol.com.br

60	<p>FREEZER CIENTIFICO - EQUIPAMENTO VERTICAL, DE FORMATO EXTERNO E INTERNO RETANGULAR; CAPACIDADE PARA ARMAZENAMENTO DE MÍNIMO 250 LITROS; REFRIGERAÇÃO COM CIRCULAÇÃO DE AR FORÇADO; CÂMARA INTERNA EM AÇO INOXIDÁVEL; COM NO MÍNIMO QUATRO GAVETAS FABRICADAS EM AÇO INOXIDÁVEL; ESPESSURA DE MÍNIMO 7CM NAS PAREDES EM POLIURETANO ENJETADO LIVRE DE CFC; EQUIPADO COM RODÍZIOS COM FREIOS, DEGELO AUTOMÁTICO COM EVAPORAÇÃO DE CONDENSADO; PAINEL DE COMANDO ELETRÔNICO DIGITAL MICROPROCESSADOR PROGRAMÁVEL DE PELO MENOS NA FAIXA -15°C A -35°C, TEMPERATURA CONTROLADA AUTOMATICAMENTE POR SOLUÇÃO; ALARME SONORO DE MÁXIMA E MÍNIMA TEMPERATURA; SISTEMA SILENCIOSO DE ALARME SONORO; ALARME SONORO DE FALTA DE ENERGIA COM BATERIA RECARREGÁVEL CHAVE GERAL DE ENERGIA - LIGA DESLIGA. LUZ INTERNA TEMPORIZADORA COM ACIONAMENTO EXTERNO OU COM ACIONAMENTO AUTOMÁTICO NA ABERTURA DA TEMPORIZADA COM ACIONAMENTO EXTERNO OU COM ACIONAMENTO AUTOMÁTICO NA ABERTURA DA PORTA TENSÃO DE ACORDO COM E ANTIDADE SOLICITANTE.</p>	5	UND	INDREL	20.724,00	vinte mil, setecentos e vinte e quatro reais	103.620,00	cento e três mil, seiscentos e vinte reais
61	<p>DEFIBRILADOR/MONITOR BIFÁSICO, COM MARCA PASSO - DEFIBRILADOR PORTÁTIL COM TECNOLOGIA DE ONDA BIFÁSICA PARA CHOQUE; POSSIBILIDADE DE DEFIBRILAÇÃO EM MODO SINCRONIZADO (CARDIOVERSÃO) E NÃO SINCRONIZADO; DEFIBRILADOR MANUAL COM ESCALA, SELECIONÁVEL NO PAINEL FRONTAL, COM BOTÃO DE DESCARGA NO PAINEL FRONTAL; PÁS DE DEFIBRILAÇÃO EXTERNA ADULTA COM PEDIÁTRICA EMBUTIDA; DEVE PERMITIR A CARGA DE ENERGIA MÁXIMA ATÉ 9 SEGUNDOS COM BATERIA TOTALMENTE CARREGADA; MONITOR DE ECG COM TRAÇADO CONTÍNUO ATRAVÉS DA TELA LCD DE ALTA RESOLUÇÃO COM NO MÍNIMO 5", CAPTAÇÃO DE ECG ATRAVÉS DE CABO DO PACIENTE, ELETRODO DE MULTIFUNÇÃO OU ATRAVÉS DAS PÁS, TER MARCA-PASSO TRANSCUTÂNEO INTEGRADO DE DORRENTE CONSTANTE (PULSO QUADRADO) E LARGURA DE PULSO ENTRE 20 A 40MS, COM AJUSTE DE FREQUÊNCIA ENTRE 40 A 170 PPM NO MÍNIMO; DETECÇÃO DA MAIORIA DE PULSOS DE MARCA-PASSOS, IMPLANTÁVEIS; DEVE POSSUIR MANUAL E SEMI AUTOMÁTICO DE DEFIBRILAÇÃO (DEA); CONEXÃO RS232 OU USB OU RJ45 PARA REDE VIA CABO OU WIFI, PARA COMUNICAÇÃO DOS DADOS E EMISSÃO DE ALERTAS; REGISTRO DE ECG ATRAVÉS DE PEPAL COM LARGURA MÍNIMA DE 50MM, MANUAL OU AUTOMÁTICO, APÓS DEFIBRILAÇÃO OU QUALQUER EVENTO ACIONADOR DE ALARME. DEVE REALIZAR AUTO TESTE PARA VERIFICAR A FUNCIONALIDADE DO EQUIPAMENTO, CIRCUITO DO ECG, CARGA E DESCARGA DO CHOQUE E CARGA DA BATERIA; FONTE INTERNA PARA A ALIMENTAÇÃO EM REDE ALTERNADA 110/220V AUTOMÁTICO E RECARGA DA BATERIA; BATERIA RECARREGÁVEL DE ÍON LÍTIO COM AUTONOMIA MÍNIMA DE 4 HORAS DE MONITORIZAÇÃO CONTÍNUA DE ECG SEM A NECESSIDADE DE TROCA OU RECARGA DURANTE ESTE PERÍODO; DEVE POSSUIR PROTEÇÃO CONTRA A ENTRADA DE LÍQUIDOS IGUAL OU SUPERIOR A IPX4. DEVE PESAR NO MÁXIMO (+/- 10%) 8KG COM A BATERIA INSTALADA. ACESSÓRIOS MÍNIMOS: 01 CONJUNTO DE PÁS EXTERNAS; 01 CONJUNTO DE PÁS INTERNAS AUTOCLAVÁVEIS; 01 CABO DE PACIENTE DE 3 VIAS; 01 BATERIA RECARREGÁVEL ÍON LÍTIO; 01 CONJUNTO DE ELETRODO DESCARTÁVEL DE MULTIFUNÇÃO; 01 BLOCO OU ROLO DE PAPEL PARA REGISTRADOR; 01 CABO PARA MARCA -PASSO; 01 CABO DE ALIMENTAÇÃO. APRESENTAÇÃO NA PROPOSTA DO CERTIFICADO DE CONFORMIDADE COM AS NORMAS NBR IEC 60601.1, NBR IEC 60601.2.4 E NBR IEC 60601.1.2.</p>	5	UND	CMOSDRAKE	17.400,00	dezesete mil e quatrocentos reais	87.000,00	oitenta e sete mil reais

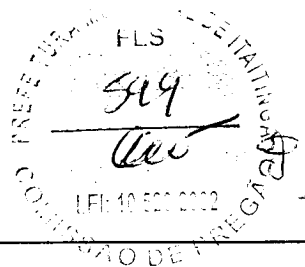

Handwritten signatures and initials.

YNÁMIKUS GRUPOS GERADORES LT A

Rua Bismark Sá, 255 - Precabura - Eusébio - Ceará Cep: 61.760-000
 C.N.P.J.: 01.252.361/0001-98 C.G.F.: 06.972.360-5
 E-mail: dynamikus@uol.com.br

62	<p>AUTOCLAVE HORIZONTAL DE SOLO (PEQUENO PORTE). RACK PARA CARGA: POSSUI. CARRO PARA RACK: POSSUI. CHAPARIA EXTERNA: AÇO INOXIDÁVEL. OSMOSE REVERSA: POSSUI. IMPRESSORA: POSSUI. CAPACIDADE DE 90 A 105 LITROS. TIPO DE PORTA DESLIZANTE. PAINEL DE COMANDO MICROPROCESSADO. CÂMARA INTERNA: INOX AISI 304 OU SUPERIOR. ALIMENTAÇÃO DE VAPOUR: GERADOR PRÓPRIO.</p>	2	UND	ORTOSINTESE	77.000,00	setenta e sete mil reais	154.000,00	cento e cinquenta e quatro mil reais
63	<p>LAVADORA TERMDESINFECTORA - CAPACIDADE DA CÂMARA INTERNA MÍNIMA DE 250 LITROS PARA UTILIZAÇÃO EM PROCESSOS DE DESINFECÇÃO TÉRMICA EM MATERIAIS USADOS OU CONTAMINADOS PASSÍVEIS DE UMIDADE OU TEMPERATURA. CÂMARA CONSTRUÍDA EM AÇO INOXIDÁVEL TIPO ANSI 316 COM ALTA RESISTÊNCIA A CORROSÃO. DEVE POSSUIR: SISTEMA DE VÁLVULAS PARA ENGATE-RÁPIDO, CONEXÕES DE ÁGUA VÁLVULAS DE FECHAMENTO E ABERTURA AUTOMÁTICAS, CÂMARA COM SISTEMA PARA ENCAIXE DE PRATELEIRAS, PAINEL FRONTAL COM DISPLAY EM CRISTAL LÍQUIDO PARA ACOMPANHAMENTO DOS CICLOS, SISTEMA DE BOMBA PERISTÁLTICA (MÍNIMO 02) COM CONTROLE DE INJEÇÃO DE DETERGENTES, COM REGULAGEM DE TEMPERATURA DA ÁGUA, SISTEMA HIDRÁULICO COM TUBULAÇÃO EM INOX E NYLON. O EQUIPAMENTO DEVE TER 02 PORTAS COM SISTEMA POR ELEVÇÃO VERTICAL/GUILHOTINA COM ESTRUTURA EM AÇO INOX E VIDRO TEMPERADO. SISTEMA DE TRATAMENTO DE ÁGUA POR OSMOSE REVERSA COM CAPACIDADE DE PRODUÇÃO DE ÁGUA TRATADA DE 30 LITROS/HORA E RESERVATÓRIO DE ÁGUA TRATADA INSTALADO INTERNAMENTE NO EQUIPAMENTO COM CAPACIDADE PARA 50 LITROS. SISTEMA DE SECAGEM POR TURBINA PARA CIRCULAÇÃO DE AR QUENTE FILTRADO POR FILTRO ABSOLUTO E DE VÁCUO PARA MATERIAIS EM GERAL E EM ESPECIAL PARA TRAQUEIAS INCORPORADO NO EQUIPAMENTO, DEVE POSSUIR 01 RACK PARA INSTRUMENTAIS, 01 RACK PARA TRAQUEIAS COM NO MÍNIMO 16 BOCAIS, 01 RACK PARA TUBOS, NEBULIZADORES E LINHAS DE PVC OU SILICONE. COMANDO MICROPROCESSADOR TOUCH SCREEN, POR DISPLAY COM 8 PROGRAMAS DE LAVAGEM E DESINFECÇÃO PRÉ-PROGRAMADOS E ACESSÍVEIS PARA ALTERAÇÃO/INTERVENÇÃO DO USUÁRIO POR INTERMÉDIO DE UMA SENHA. IMPRESSORA MATRICIAL COM 40 COLUNAS PARA REGISTRO DOS CICLOS E DOS PARÂMETROS UTILIZADOS. ENTRADA INDEPENDENTE PARA VALIDAÇÃO E SENSORES DE TEMPERATURA. ACESSÓRIOS: 01 RACK DE CARGA, 02 CARROS DE TRANSPORTE, 01 RACK PARA MATERIAIS DE ANESTESIA E 01 PARA MATERIAIS DE VENTILAÇÃO, 03 CESTOS PARA INSTRUMENTAL EM TAMANHOS DIFERENTES, 01 CESTO PARA UTENSÍLIOS E 03 CESTOS COM FUROS PEQUENOS COM TAMANHOS DIFERENTES. A ALIMENTAÇÃO ELÉTRICA SERÁ DEFINIDA PELA ENTIDADE COMPRADORA.</p>	1	UND	ORTOSINTESE	115.800,00	cento e quinze mil e oitocentos reais	115.800,00	cento e quinze mil e oitocentos reais
VALOR TOTAL								553.420,00
VALOR GLOBAL DA PROPOSTA								1.081.980,20

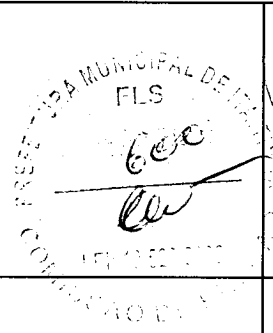

Handwritten signatures and initials:
 A
 B
 C
 D
 E

DINÂMİKUS GRUPOS GERADORES LTDA

kua Bismark Sá, 255 - Precabura - Eusébio - Ceará Cep: 61.760-000
C.N.P.J.: 01.252.361/0001-98 C.G.F.: 06.972.360-5
E-mail: dynamikus@uol.com.br

Declaramos sob as penas da lei, para todos os fins de direito a que se possa prestar, especialmente para fins de prova em processo licitatório N° 1808.01/2017/PP, junto ao Município de ITAITINGA, Estado do Ceará, o seguinte:

Declaramos que assumimos inteira responsabilidade pelos serviços conforme exigência editalícia e contratual e que serão iniciados a partir da data de recebimento da Ordem de Compra;

Declaramos que tomamos pleno conhecimento do objeto desta licitação; que não possuímos nenhum fato impeditivo para participação deste certame e que nos submetemos a todas as cláusulas e condições previstas neste edital;

Declaramos que nos valores apresentados acima, estão inclusos todos os tributos, encargos trabalhistas, previdenciários, fiscais e comerciais, taxas, fretes, seguros, deslocamentos de pessoal, custos, demais despesas que possam incidir sobre o serviço lícitado, inclusive a margem de lucro;

Declaramos que damos ciência de que cumprimos plenamente os requisitos de habilitação constantes do instrumento convocatório;

Declaramos que temos pleno conhecimento, aceitação e que cumprimos todas as obrigações contidas no anexo I - termo de referência deste edital;

Declaramos que atendemos a todas as exigências requeridas para habilitação no Pregão Presencial N° 1808.01/2017/PP;

Declaramos que inexistirá qualquer fato superveniente impeditivo de nossa habilitação para participar no presente certame licitatório, bem assim que ficamos cientes da obrigatoriedade de declarar ocorrências posteriores, nos termos do art. 32, §2º, da Lei n° 8.666/93;

Declaramos que cumprimos os requisitos legais para qualificação como Empresa de Pequeno Porte nas condições do estatuto nacional de Empresa de Pequeno Porte, instituído pela lei complementar n.º 123, de 14 de Dezembro de 2006, em especial quanto ao seu art. 3º.

Pelo que, por ser expressão da verdade, firma o presente, sob as penas da lei.

1. VALIDADE DA PROPOSTA: 90 (NOVENTA) DIAS.
2. PRAZO DE ENTREGA MÁXIMO: CONFORME O EDITAL EUSEBIO, 15 DE SETEMBRO DE 2017.

Armando Barbosa do Carmo Junior
DINÂMİKUS GRUPOS GERADORES LTDA
ARMANDO BARBOSA DO CARMO JUNIOR
CPF. 213.840.533-87

Reconheço por *Armando Barbosa do Carmo Junior*
Em Testemunha *Jaime Porfiro Sampaio Junior* da verdade
Eusébio-CE

15 SET 2017

JAIME PORFIRO SAMPAIO JUNIOR - 1º TABELIAO
FLANCLECIA JACINTO SAMPAIO - Esc. Substituta

RECONHECIMENTO DE BRANCA
7CG
CG689-381

TRIBUNAL DE JUSTIÇA DO ESTADO DO CEARÁ
FONE/FAX: (85) 3260-2984
Cecília 47
Eusébio, CE

VALIDO SOMENTE COM O SELLO DE AUTENTICIDADE

Comprovante de Inscrição e de Situação Cadastral**Contribuinte,**

Confira os dados de Identificação da Pessoa Jurídica e, se houver qualquer divergência, providencie junto à RFB a sua atualização cadastral.

		REPÚBLICA FEDERATIVA DO BRASIL CADASTRO NACIONAL DA PESSOA JURÍDICA			
		NÚMERO DE INSCRIÇÃO 01.252.361/0001-98 MATRIZ	COMPROVANTE DE INSCRIÇÃO E DE SITUAÇÃO CADASTRAL		DATA DE ABERTURA 18/06/1996
NOME EMPRESARIAL DYNAMIKUS COMERCIO INDUSTRIA E SERVICOS DE GRUPOS GERADORES LTDA - ME					
TÍTULO DO ESTABELECIMENTO (NOME DE FANTASIA) DYNAMIKUS					
CÓDIGO E DESCRIÇÃO DA ATIVIDADE ECONÔMICA PRINCIPAL 27.10-4-01 - Fabricação de geradores de corrente contínua e alternada, peças e acessórios					
CÓDIGO E DESCRIÇÃO DAS ATIVIDADES ECONÔMICAS SECUNDÁRIAS 33.21-0-00 - Instalação de máquinas e equipamentos industriais					
CÓDIGO E DESCRIÇÃO DA NATUREZA JURÍDICA 206-2 - Sociedade Empresária Limitada					
LOGRADOURO R BISMARCK SA		NÚMERO 255	COMPLEMENTO		
CEP 61.760-000	BAIRRO/DISTRITO PRECABURA	MUNICÍPIO EUSEBIO	UF CE		
ENDEREÇO ELETRÔNICO			TELEFONE		
ENTE FEDERATIVO RESPONSÁVEL (EFR) *****					
SITUAÇÃO CADASTRAL ATIVA			DATA DA SITUAÇÃO CADASTRAL 03/11/2005		
MOTIVO DE SITUAÇÃO CADASTRAL					
SITUAÇÃO ESPECIAL *****			DATA DA SITUAÇÃO ESPECIAL *****		

Aprovado pela Instrução Normativa RFB nº 1.634, de 06 de maio de 2016.

Emitido no dia **04/09/2017** às **09:52:34** (data e hora de Brasília).

Página: 1/1

[Consulta QSA / Capital Social](#)

[Voltar](#)

 Preparar Página para impressão

A RFB agradece a sua visita. Para informações sobre política de privacidade e uso, [clique aqui](#).
 Atualize sua página

Consulta Optantes

Data da consulta: 04/09/2017

Identificação do Contribuinte - CNPJ Matriz

CNPJ : **01.252.361/0001-98**

A opção pelo Simples Nacional e/ou SIMEI abrange todos os estabelecimentos da empresa.

Nome Empresarial : **DYNAMIKUS COMERCIO INDUSTRIA E SERVICOS DE GRUPOS GERADORES LTDA - ME**

Situação Atual

Situação no Simples Nacional : **Optante pelo Simples Nacional desde 01/07/2007**

Situação no SIMEI: **NÃO optante pelo SIMEI**

Períodos Anteriores

Opções pelo Simples Nacional em Períodos Anteriores: **Não Existem**

Opções pelo SIMEI em Períodos Anteriores: **Não Existem**

Agendamentos (Simples Nacional)

Agendamentos no Simples Nacional: **Não Existem**

Eventos Futuros (Simples Nacional)

Eventos Futuros no Simples Nacional: **Não Existem**

Eventos Futuros (SIMEI)

Eventos Futuros no SIMEI: **Não Existem**

[Clique aqui para informações sobre como optar pelo SIMEI.](#)

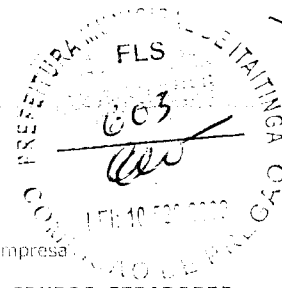

Handwritten signatures and initials in the top right corner of the page.

Handwritten initials on the right side of the page.

PROPOSTA DE PREÇOS

À
PREFEITURA MUNICIPAL DE ITAITINGA
PREGOEIRA: MARIA LEONEZ MIRANDA SERPA

REF.: PREGÃO PRESENCIAL Nº 1808.01/2017/PP
ABERTURA: 19/09/2017 - 09:00 HORAS.

PROPONENTE: LABTECNICA PRODUTOS PARA LABORATORIO EIRELI ME
ENDEREÇO: AV. TREZE DE MAIO, 255A, FATIMA FORTALEZA - CEARA CEP: 60.040-530
CNPJ: 03.183.450/0001-55
INSCRIÇÃO ESTADUAL: 06.284.538-1
TELEFONE: (85) 3283.5959
BANCO: BRANCO DO BRASIL AGÊNCIA Nº.:1369-2 CONTA CORRENTE Nº.: 27744-4



COTA PRINCIPAL / AMPLA CONCORRÊNCIA

ITEM	ESPECIFICAÇÃO	UND	QTD	MARCA	P. UNT	P TOTAL	EXT UNITARIO	EXT. TOTAL
59	CARDIOTOCÓGRAFO PORTÁTIL - EQUIPAMENTO DIGITAL E MICROPROCESSADO PARA DETECÇÃO, INDICAÇÃO DOS BATIMENTOS CARDÍACOS FETAIS GEMELARES (BCF) E DA CONTRAÇÃO UTERINA (CUM); INDICAÇÃO DOS PARÂMETROS SIMULTANEAMENTE DE BCFL, BCF2 E CUM, NA FAIXA DE 30-240 BPM PARA BCF E NA FAIXA DE 0-99 MMHG PARA CUM, COM EXIBIÇÃO EM DISPLAYS DIGITAIS NUMÉRICOS INDEPENDENTES; IMPRESSÃO DOS REGISTROS GRÁFICOS DOS PARÂMETROS BCFL, BCF2, CUM E FM, ATRAVÉS DE IMPRESSORA TÉRMICA ACOPLADA AO EQUIPAMENTO: - FUNÇÃO DE ALIMENTAÇÃO DO PAPEL; - VELOCIDADE DE IMPRESSÃO: 10, 20, 30 MM/MIN; - CONTRASTE DE IMPRESSÃO: 1, 2, 3 PASSOS; - PROGRAMAÇÃO DE PERÍODO DE IMPRESSÃO: O (DESLIGADO), 10, 20, 30, 30, 50 60 MIN COM AUTOSTOP E AUTO-START DE IMPRESSÃO QUANDO PERDE O SINAL DO BATIMENTO CARDÍACO FETAL; - ZOOM DO REGISTRO GRÁFICO. POSSUIR SAÍDA SERIAL RS 232 PARA CENTRAL DE MONITORAÇÃO E POSSIBILIDADE DE COMUNICAÇÃO WIRELESS (SEM FIO) VIA BLUETOOTH. ACOMPANHA: - 2 TRANSDUTORES DE ULTRASSOM PERMITINDO MONITORAÇÃO GEMELAR; - 1 TRANSDUTOR PARA CUM COM RESPECTIVAS CINTAS ABDOMINAIS AJUSTÁVEIS E REUSÁVEIS; - 1 MARCADOR DE EVENTOS; - 1 ESTIMULADOR SONORO; - 1 TUBO DE GEL; - 1 PACOTE DE PAPEL PARA TERMOSSENSÍVEL; PESO MÁXIMO APROXIMADO: 6 KG ALIMENTAÇÃO: COMUTAÇÃO AUTOMÁTICA DE VOLTAGEM DA REDE ELÉTRICA (100°220 VAC) E POSSIBILIDADE DE OPERAÇÃO POR BATERIA INTERNA RECARREGÁVEL COM DURAÇÃO MÍNIMA DE 2 HORAS APRESENTAÇÃO NA PROPOSTA DO CERTIFICADO DE	UND	5	WEM	R\$ 19.850,00	R\$ 99.250,00	DEZENOVE MIL, OITOCENTOS E CINQUENTA REAIS	NOVENTA E NOVE MIL, DUZENTOS E CINQUENTA REAIS

	CONFORMIDADE COM AS NORMAS IEC 60601-1 - CLASSE I TIPO BF E IEC 60601-1-2 - NÍVEL B. MOD. BT 300							
60	FREEZER CIENTIFICO - EQUIPAMENTO VERTICAL, DE FORMATO EXTERNO E INTERNO RETANGULAR; CAPACIDADE PARA ARMAZENAMENTO DE MÍNIMO 250 LITROS; REFRIGERAÇÃO COM CIRCULAÇÃO DE AR FORÇADO; CÂMARA INTERNA EM AÇO INOXIDÁVEL; COM NO MÍNIMO QUATRO GAVETAS FABRICADAS EM AÇO INOXIDÁVEL; ESPESSURA DE MÍNIMO 7 CM NAS PAREDES EM POLIURETANO INJETADO LIVRE DE CFC; EQUIPADO COM RODÍZIOS COM FREIO. DEGELÓ AUTOMÁTICO COM EVAPORAÇÃO DE CONDENSADO; PAINEL DE COMANDO ELETRÔNICO DIGITAL MICROPROCESSADOR PROGRAMÁVEL DE PELO MENOS NA FAIXA -15° C A -35° C, TEMPERATURA CONTROLADA AUTOMATICAMENTE POR SOLUÇÃO; ALARME SONORO DE MÁXIMA E MÍNIMA TEMPERATURA; SISTEMA SILENCIADOR DE ALARME SONORO; ALARME SONORO DE FALTA DE ENERGIA COM BATERIA RECARREGÁVEL CHAVE GERAL DE ENERGIA - LIGA DESLIGA. LUZ INTERNA TEMPORIZADA COM ACIONAMENTO EXTERNO OU COM ACIONAMENTO AUTOMÁTICO NA ABERTURA DA PORTA TENSÃO DE ACORDO COM A ENTIDADE SOLICITANTE. MOD. CLC 300DAF	UND	5	INDREL	R\$ 31.400,00	R\$ 157.000,00	TRINTA E HUM MIL E QUATROCEN TOS REAIS	CENTO E CINQUENTA E SETE MIL REAIS
61	DESFIBRILADOR/MONITOR BIFÁSICO, COM MARCA PASSO - DESFIBRILADOR PORTÁTIL COM TECNOLOGIA DE ONDA BIFÁSICA PARA CHOQUE; POSSIBILIDADE DE DESFIBRILAÇÃO EM MODO SINCRONIZADO (CARDIOVERSÃO) E NÃO SINCRONIZADO; DESFIBRILADOR MANUAL COM ESCALA, SELECIONÁVEL NO PAINEL FRONTAL, COM BOTÃO DE DESCARGA NO PAINEL FRONTAL; PÁS DE DESFIBRILAÇÃO EXTERNA ADULTA COM PEDIÁTRICA EMBUTIDA; DEVE PERMITIR A CARGA DE ENERGIA MÁXIMA ATÉ 9 SEGUNDOS COM BATERIA TOTALMENTE CARREGADA; MONITOR DE ECG COM TRAÇADO CONTÍNUO ATRAVÉS DA TELA LCD DE ALTA RESOLUÇÃO COM NO MÍNIMO 5; CAPTAÇÃO DO ECG ATRAVÉS DE CABO DO PACIENTE, ELETRODO DE MULTIFUNÇÃO OU ATRAVÉS DAS PÁS; TER MARCA-PASSO TRANSCUTÂNEO INTEGRADO DE CORRENTE CONSTANTE (PULSO QUADRADO) E LARGURA DE PULSO ENTRE 20 A 40MS, COM AJUSTE DE FREQUÊNCIA ENTRE 40 À 170 PPM NO MÍNIMO; DETECÇÃO DA MAIORIA DE PULSOS DE MARCA-PASSOS IMPLANTÁVEIS; DEVE POSSUIR MODOS MANUAL E SEMI AUTOMÁTICO DE DESFIBRILAÇÃO (DEA); CONEXÃO RS232 OU USB OU RJ45 PARA REDE VIA CABO OU WIFI, PARA COMUNICAÇÃO DOS DADOS E EMISSÃO DE ALERTAS; REGISTRO DE ECG ATRAVÉS DE PAPEL COM LARGURA MÍNIMA DE 50MM, MANUAL OU AUTOMÁTICO, APÓS	UND	5	CMODRA KE	R\$ 28.220,00	R\$ 141.100,00	VINTE E OITO MIL DUZENTOS E VINTE REAIS	CENTO E QUARENTA E HUM MIL E CEM REAIS

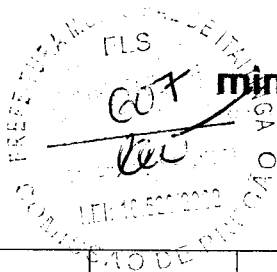

	<p>DESFIBRILAÇÃO OU QUALQUER EVENTO ACIONADOR DE ALARME. DEVE REALIZAR AUTO TESTE PARA VERIFICAR A FUNCIONALIDADE DO EQUIPAMENTO, CIRCUITO DO ECG, CARGA E DESCARGA DO CHOQUE E CARGA DA BATERIA. FONTE INTERNA PARA A ALIMENTAÇÃO EM REDE ALTERNADA 110/220V AUTOMÁTICO E RECARGA DA BATERIA; BATERIA RECARREGÁVEL DE ÍON LÍTIO COM AUTONOMIA MÍNIMA DE 4 HORAS DE MONITORIZAÇÃO CONTÍNUA DE ECG SEM A NECESSIDADE DE TROCA OU RECARGA DURANTE ESTE PERÍODO; DEVE POSSUIR PROTEÇÃO CONTRA A ENTRADA DE LÍQUIDOS IGUAL OU SUPERIOR A IPX4. DEVE PESAR NO MÁXIMO (+1- 10%) 8KG COM A BATERIA INSTALADA. ACESSÓRIOS MÍNIMOS: 01 CONJUNTO DE PÁS EXTERNAS; 01 CONJUNTO DE PÁS INTERNAS AUTOCLAVÁVEIS; 01 CABO DE PACIENTE DE 3 VIAS; 01 BATERIA RECARREGÁVEL ÍON LÍTIO; 01 CONJUNTO DE ELETRODO DESCARTÁVEL DE MULTIFUNÇÃO; 01 BLOCO OU ROLO DE PAPEL PARA REGISTRADOR; 01 CABO PARA MARCA-PASSO; 01 CABO DE ALIMENTAÇÃO. APRESENTAÇÃO NA PROPOSTA DO CERTIFICADO DE CONFORMIDADE COM AS NORMAS NBR_IEC_60601.1, NBR_IEC_60601.2.4_E_NBR_ÍEC_60601.1.2. MOD. LIFE 400 FUTURA</p>							
62	<p>AUTOCLAVE HORIZONTAL DE SOLO (PEQUENO PORTE). RACK PARA CARGA: POSSUI CARRO PARA RACK: POSSUI CHAPARIA EXTERNA: AÇO INOXIDÁVEL. OSMOSE REVERSA: POSSUI LIMPRESSORA: POSSUI CAPACIDADE DE 90 A 105 LITROS. TIPO DE PORTA DESLIZANTE. PAINEL DE COMANDO MICROPROCESSADO. CÂMARA INTERNA: INOX AISI 304 OU SUPERIOR. ALIMENTAÇÃO DE VAPOR: GERADOR PRÓPRIO. MOD. AHC DZ IP - 39209 - 100 LITROS MOD. AHC DZ IP-392009 - 100L</p>	UND	2	PHOENIX	R\$ 99.818,18	R\$ 199.636,36	NOVENTA E NOVE MIL, OITOCENTOS E DEZOITO REAIS E DEZOITO CENTAVOS	CENTO E NOVENTA E NOVE MIL, SEISCENTOS E TRINTA E SEIS REAIS E TRINTA E SEIS CENTAVOS
VALOR TOTAL						RS	596.986,36	CINQUENTOS E NOVENTA E SEIS MIL NOVESENTOS E OITENTA E SEIS REAIS E TRINTA E SEIS CENTAVOS

Handwritten signatures and initials

608
10.550.2022
DE PRE

1. VALOR GLOBAL DA PROPOSTA: R\$ 596.986,36 (QUINHENTOS E NOVENTA E SEIS MIL NOVESENTOS E OITENTA E SEIS REAIS E TRINTA E SEIS CENTAVOS)

2. PRAZO: CONFORME O EDITAL

3. VALIDADE DA PROPOSTA: 60 (SESSENTA) DIAS

4. O LICITANTE INFORMA QUE TEM O PLENO CONHECIMENTO, ACEITAÇÃO E CUMPRIRÁ TODAS AS OBRIGAÇÕES CONTIDAS NO ANEXO I - TERMO DE REFERENCIA DESTE EDITAL.

FORTALEZA, 18 DE SETEMBRO 2017

LABTÉCNICA PROD. P/LAB. EIRELI
Leandro Nishida Wanderley
CPF: 918.366.463-72

LEANDRO NISHIDA WANDERLEY
CPF: 918.366.463-72
RG Nº: 99002164930 – SSPDC – CE.

PROPOSTA DE PREÇOS

À
PREFEITURA MUNICIPAL DE ITAITINGA
PREGOEIRA: MARIA LEONEZ MIRANDA SERPA

REF.: PREGÃO PRESENCIAL Nº 1808.01/2017/PP
ABERTURA: 19/09/2017 – 09:00 HORAS.

PROPONENTE: LABTECNICA PRODUTOS PARA LABORATORIO EIRELI ME
ENDEREÇO: AV. TREZE DE MAIO, 255A, FATIMA FORTALEZA – CEARA CEP: 60.040-530
CNPJ: 03.183.450/0001-55
INSCRIÇÃO ESTADUAL: 06.284.538-1
TELEFONE: (85) 3283.5959
BANCO: BRANCO DO BRASIL AGÊNCIA Nº.:1369-2 CONTA CORRENTE Nº.: 27744-4

COTA PRINCIPAL / AMPLA CONCORRÊNCIA								
ITEM	ESPECIFICAÇÃO	UND	QTD	MARCA	P. UNT	P TOTAL	EXT UNITARIO	EXT. TOTAL
59	CARDIOTOCOGRAFO PORTÁTIL - EQUIPAMENTO DIGITAL E MICROPROCESSADO PARA DETECÇÃO, INDICAÇÃO DOS BATIMENTOS CARDÍACOS FETAIS GEMELARES (BCF) E DA CONTRAÇÃO UTERINA (CUM); INDICAÇÃO DOS PARÂMETROS SIMULTANEAMENTE DE BCFL, BCF2 E CUM, NA FAIXA DE 30-240 BPM PARA BCF E NA FAIXA DE 0-99 MMHG PARA CUM, COM EXIBIÇÃO EM DISPLAYS DIGITAIS NUMÉRICOS INDEPENDENTES; IMPRESSÃO DOS REGISTROS GRÁFICOS DOS PARÂMETROS BCFL, BCF2, CUM E FM, ATRAVÉS DE IMPRESSORA TÉRMICA ACOPLADA AO EQUIPAMENTO: - FUNÇÃO DE ALIMENTAÇÃO DO PAPEL; - VELOCIDADE DE IMPRESSÃO: 10, 20, 30 MM/MIN; - CONTRASTE DE IMPRESSÃO: 1, 2, 3 PASSOS; - PROGRAMAÇÃO DE PERÍODO DE IMPRESSÃO: 0 (DESLIGADO), 10, 20, 30, 30, 50 60 MIN COM AUTOSTOP E AUTO-START DE IMPRESSÃO QUANDO PERDE O SINAL DO BATIMENTO CARDÍACO FETAL; - ZOOM DO REGISTRO GRÁFICO. POSSUIR SAÍDA SERIAL RS 232 PARA CENTRAL DE MONITORAÇÃO E POSSIBILIDADE DE COMUNICAÇÃO WIRELESS (SEM FIO) VIA BLUETOOTH. ACOMPANHA: - 2 TRANSDUTORES DE ULTRASSOM PERMITINDO MONITORAÇÃO GEMELAR; - 1 TRANSDUTOR PARA CUM COM RESPECTIVAS CINTAS ABDOMINAIS AJUSTÁVEIS E REUSÁVEIS; - 1 MARCADOR DE EVENTOS; - 1 ESTIMULADOR SONORO; - 1 TUBO DE GEL; - 1 PACOTE DE PAPEL PARA TERMOSENSÍVEL; PESO MÁXIMO APROXIMADO: 6 KG ALIMENTAÇÃO: COMUTAÇÃO AUTOMÁTICA DE VOLTAGEM DA REDE ELÉTRICA (100°220 VAC) E POSSIBILIDADE DE OPERAÇÃO POR BATERIA INTERNA RECARREGÁVEL COM DURAÇÃO MÍNIMA DE 2 HORAS APRESENTAÇÃO NA PROPOSTA DO CERTIFICADO DE	UND	5	WEM	R\$ 19.850,00	R\$ 99.250,00	DEZENOVE MIL, OITOCENTOS E CINQUENTA REAIS	NOVENTA E NOVE MIL, DUZENTOS E CINQUENTA REAIS

	CONFORMIDADE COM AS NORMAS IEC 60601-1 - CLASSE I TIPO BF E IEC 60601-1-2 - NÍVEL B. MOD. BT 300							
60	FREEZER CIENTIFICO - EQUIPAMENTO VERTICAL, DE FORMATO EXTERNO E INTERNO RETANGULAR; CAPACIDADE PARA ARMAZENAMENTO DE MÍNIMO 250 LITROS; REFRIGERAÇÃO COM CIRCULAÇÃO DE AR FORÇADO; CÂMARA INTERNA EM AÇO INOXIDÁVEL; COM NO MÍNIMO QUATRO GAVETAS FABRICADAS EM AÇO INOXIDÁVEL; ESPESSURA DE MÍNIMO 7 CM NAS PAREDES EM POLIURETANO INJETADO LIVRE DE CFC; EQUIPADO COM RODÍZIOS COM FREIO. DEGELO AUTOMÁTICO COM EVAPORAÇÃO DE CONDENSADO; PAINEL DE COMANDO ELETRÔNICO DIGITAL MICROPROCESSADOR PROGRAMÁVEL DE PELO MENOS NA FAIXA -15° C A -35° C, TEMPERATURA CONTROLADA AUTOMATICAMENTE POR SOLUÇÃO; ALARME SONORO DE MÁXIMA E MÍNIMA TEMPERATURA; SISTEMA SILENCIADOR DE ALARME SONORO; ALARME SONORO DE FALTA DE ENERGIA COM BATERIA RECARREGÁVEL CHAVE GERAL DE ENERGIA - LIGA DESLIGA. LUZ INTERNA TEMPORIZADA COM ACIONAMENTO EXTERNO OU COM ACIONAMENTO AUTOMÁTICO NA ABERTURA DA PORTA TENSÃO DE ACORDO COMA ENTIDADE SOLICITANTE. MOD. CLC 300DAF	UND	5	INDREL	R\$ 31.400,00	R\$ 157.000,00	TRINTA E HUM MIL E QUATROCEN TOS REAIS	CENTO E CINQUENTA E SETE MIL REAIS
61	DESFIBRILADOR/MONITOR BIFÁSICO, COM MARCA PASSO - DESFIBRILADOR PORTÁTIL COM TECNOLOGIA DE ONDA BIFÁSICA PARA CHOQUE; POSSIBILIDADE DE DESFIBRILAÇÃO EM MODO SINCRONIZADO (CARDIOVERSÃO) E NÃO SINCRONIZADO; DESFIBRILADOR MANUAL COM ESCALA, SELECIONÁVEL NO PAINEL FRONTAL, COM BOTÃO DE DESCARGA NO PAINEL FRONTAL; PÁS DE DESFIBRILAÇÃO EXTERNA ADULTA COM PEDIÁTRICA EMBUTIDA; DEVE PERMITIR A CARGA DE ENERGIA MÁXIMA ATÉ 9 SEGUNDOS COM BATERIA TOTALMENTE CARREGADA; MONITOR DE ECG COM TRAÇADO CONTINUO ATRAVÉS DA TELA LCD DE ALTA RESOLUÇÃO COM NO MÍNIMO 5; CAPTAÇÃO DO ECG ATRAVÉS DE CABO DO PACIENTE, ELETRODO DE MULTIFUNÇÃO OU ATRAVÉS DAS PÁS; TER MARCA-PASSO TRANSCUTÂNEO INTEGRADO DE CORRENTE CONSTANTE (PULSO QUADRADO) E LARGURA DE PULSO ENTRE 20 A 40MS, COM AJUSTE DE FREQUÊNCIA ENTRE 40 À 170 PPM NO MÍNIMO; DETECÇÃO DA MAIORIA DE PULSOS DE MARCA-PASSOS IMPLANTÁVEIS; DEVE POSSUIR MODOS MANUAL E SEMI AUTOMÁTICO DE DESFIBRILAÇÃO (DEA); CONEXÃO RS232 OU USB OU RJ45 PARA REDE VIA CABO OU WIFI, PARA COMUNICAÇÃO DOS DADOS E EMISSÃO DE ALERTAS; REGISTRO DE ECG ATRAVÉS DE PAPEL COM LARGURA MÍNIMA DE 50MM, MANUAL OU AUTOMÁTICO, APÓS	UND	5	CMODRA KE	R\$ 28.220,00	R\$ 141.100,00	VINTE E OITO MIL DUZENTOS E VINTE REAIS	CENTO E QUARENTA E HUM MIL E CEM REAIS

	DESFIBRILAÇÃO OU QUALQUER EVENTO ACIONADOR DE ALARME. DEVE REALIZAR AUTO TESTE PARA VERIFICAR A FUNCIONALIDADE DO EQUIPAMENTO, CIRCUITO DO ECG, CARGA E DESCARGA DO CHOQUE E CARGA DA BATERIA. FONTE INTERNA PARA A ALIMENTAÇÃO EM REDE ALTERNADA 110/220V AUTOMÁTICO E RECARGA DA BATERIA; BATERIA RECARREGÁVEL DE ÍON LÍTIO COM AUTONOMIA MÍNIMA DE 4 HORAS DE MONITORIZAÇÃO CONTÍNUA DE ECG SEM A NECESSIDADE DE TROCA OU RECARGA DURANTE ESTE PERÍODO; DEVE POSSUIR PROTEÇÃO CONTRA A ENTRADA DE LÍQUIDOS IGUAL OU SUPERIOR A IPX4. DEVE PESAR NO MÁXIMO (+1 - 10%) 8KG COM A BATERIA INSTALADA. ACESSÓRIOS MÍNIMOS: 01 CONJUNTO DE PÁS EXTERNAS; 01 CONJUNTO DE PÁS INTERNAS AUTOCLAVÁVEIS; 01 CABO DE PACIENTE DE 3 VIAS; 01 BATERIA RECARREGÁVEL ÍON LÍTIO; 01 CONJUNTO DE ELETRODO DESCARTÁVEL DE MULTIFUNÇÃO; 01 BLOCO OU ROLO DE PAPEL PARA REGISTRADOR; 01 CABO PARA MARCA-PASSO; 01 CABO DE ALIMENTAÇÃO. APRESENTAÇÃO NA PROPOSTA DO CERTIFICADO DE CONFORMIDADE COM AS NORMAS NBR_IEC_60601.1, NBR_IEC_60601.2.4 E_NBR_ÍEC_60601.1.2. MOD. LIFE 400 FUTURA							
62	AUTOCLAVE HORIZONTAL DE SOLO (PEQUENO PORTE). RACK PARA CARGA: POSSUI CARRO PARA RACK: POSSUI CHAPARIA EXTERNA: AÇO INOXIDÁVEL. OSMOSE REVERSA: POSSUI LIMPRESSORA: POSSUI CAPACIDADE DE 90 A 105 LITROS. TIPO DE PORTA DESLIZANTE. PAINEL DE COMANDO MICROPROCESSADO. CÂMARA INTERNA: INOX AISI 304 OU SUPERIOR. ALIMENTAÇÃO DE VAPOR: GERADOR PRÓPRIO. MOD. AHC DZ IP - 39209 - 100 LITROS MOD. AHC DZ IP-392009 - 100L	UND	2	PHOENIX	R\$ 99.818,18	R\$ 199.636,36	NOVENTA E NOVE MIL, OITOCENTOS E DEZOITO REAIS E DEZOITO CENTAVOS	CENTO E NOVENTA E NOVE MIL, SEISCENTOS E TRINTA E SEIS REAIS E TRINTA E SEIS CENTAVOS
VALOR TOTAL						R\$	596.986,36	CINQUENTOS E NOVENTA E SEIS MIL NOVESENTOS E OITENTA E SEIS REAIS E TRINTA E SEIS CENTAVOS



1. VALOR GLOBAL DA PROPOSTA: R\$ 596.986,36 (QUINHENTOS E NOVENTA E SEIS MIL NOVESENTOS E OITENTA E SEIS REAIS E TRINTA E SEIS CENTAVOS)

2. PRAZO: CONFORME O EDITAL

3. VALIDADE DA PROPOSTA: 60 (SESSENTA) DIAS

4. O LICITANTE INFORMA QUE TEM O PLENO CONHECIMENTO, ACEITAÇÃO E CUMPRIRÁ TODAS AS OBRIGAÇÕES CONTIDAS NO ANEXO I - TERMO DE REFERENCIA DESTES EDITAIS.

FORTALEZA, 18 DE SETEMBRO 2017

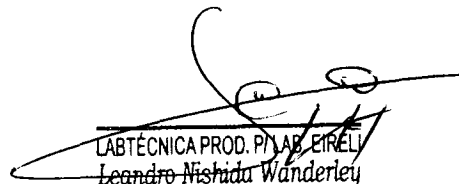
LABTÉCNICA PROD. PARA LAB. EIRELI
Leandro Nishida Wanderley
CPF: 918.366.463-72

LEANDRO NISHIDA WANDERLEY
CPF: 918.366.463-72
RG Nº: 99002164930 – SSPDC – CE.

DECLARAÇÕES

A PREFEITURA MUNICIPAL DE ITAITINGA
Ref.PREGÃO PRESENCIAL DE Nº 1808.01/2017/PP

À empresa **LABTECNICA PRODUTOS PARA LABORATÓRIO EIRELI ME**, CNPJ/MF nº 03.183.450/0001-55, sediada na Av. Treze de Maio, 255 A - Fátima - Fortaleza - CE, **DECLARA** sob as penas da lei, para todos os fins de direito a que se possa prestar, especialmente para fazer prova na Modalidade **PREGÃO PRESENCIAL Nº 1808.01/2017/PP** junto a **Á PREFEITURA MUNICIPAL DE ITAITINGA**, o seguinte:

1. Que da ciência de que cumpre plenamente os requisitos de habilitação constantes no instrumento convocatório, em conformidade com o inciso VII do art. 4º da Lei Federal nº. 10.520, de 17 de Julho de 2002;
 2. Que tem pleno conhecimento de todos os parâmetros e elementos dos serviços a serem ofertados no presente certame licitatório; e que sua proposta atende integralmente aos requisitos constantes neste edital;
 3. Que concorda integralmente com os termos deste edital e seus anexos;
 4. Que em cumprimento ao estabelecido na Lei Federal nº 9.854, de 27/10/1999, publicada no Dou de 28/10/1999, e ao inciso XXXIII, do artigo 7º, da Constituição Federal, não emprega menores de 18(dezoito) anos em trabalho noturno, perigoso ou insalubre, nem emprega menores de 16 (dezesesseis) anos em qualquer trabalho algum, salvo na condição de aprendiz a partir de 14 (quatorze) anos;
 5. Que atende a todas as exigências requeridas para a habilitação deste Pregão, e que se submete, de pleno acordo, a todos os termos e condições previstas no instrumento convocatório.
 6. Que atendera as exigências do edital no que se refere a habilitação jurídica, qualificação técnica e econômico-financeira, e que está regular perante a Fazenda Nacional, a Seguridade Social, FGTS e CNDT;
 7. Que não foi declarada inidônea para licitar ou contratar com a administração pública nos termos do inciso IV do art. 87 da Lei n. 8.666/93 e da inexistência de fato superveniente impeditivo da ficando ciente da obrigatoriedade de declarar ocorrências posteriores, nos termos do art 32, §2º, da Lei 8.666/93;
 8. A inexistência de dirigentes, gerentes, sócios e/ou responsáveis técnicos, em seu quadro, alguém que seja servidor da Administração Municipal;
 9. Que não está sendo investigada a partir do oferecimento de denuncia pelo Ministério Público e/ou qualquer outro órgão de fiscalização e investigação destinada aos fins que trata esse instrumento de declaração, bem como, seus representantes legais não estão sendo condenados e respondendo a processo criminal por corrupção ativa, tráfico de influência, impedimento, fraude em licitação, formação de quadrilha e/ou outros tipos de crimes, na pratica de atos ilícitos contra a Administração Pública (Federal, Estadual e Municipal).
 10. Que os preços contidos na proposta escrita e naqueles que, porventura, vierem a ser ofertado por meio de lances verbais estão incluídos todos os custos diretos e indiretos, tributos incidentes, impostos, taxas, royalties, materiais, serviços, encargos sociais, trabalhistas, seguros, lucros, fretes e outros necessários ao cumprimento integral do objeto deste edital e seus anexos e compromete-se a entregar os produtos dentro das especificações e condições deste edital, e que os produtos oferecidos são de boa qualidade;
 11. Que assume inteira responsabilidade pela entrega dos produtos, e que serão entregues conforme exigência editalícia e contratual, e que serão entregues ate 5 (cinco) dias após o recebimentos da Ordem de Compra.
 12. Que a validade da proposta é de 60 (sessenta) dias a contar da data do pregão; que nos preços oferecidos estão incluídas todas as despesas incidentes sobre a execução do fornecimento; e que capacidade de atendimento da garantia é ofertada pelo fabricante do equipamento;
- Pelo que, por ser a expressão da verdade, firma a presente, sob as penas da Lei.

Fortaleza (Ce), 15 de Setembro de 2017

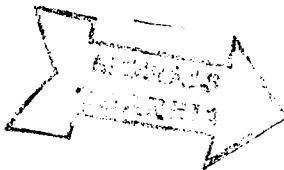

LABTECNICA PRODUTOS PARA LABORATORIO EIRELI ME
André Andrade de Sousa
CPF 425.819.663-00

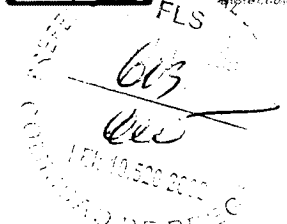

ESTADO DO CEARÁ - CARTÓRIO MORAIS CORREIA - 4º OFÍCIO DE NOTAS E 2º RTDPJ
TABELIA: ANGELA MARIA ARAÚJO MORAIS CORREIA - CNPJ: 06.573.000/0001-67
Rua Major Facundo, 676 - Centro - CEP: 60.025-100 - Fortaleza - CE - Tel: (85) 3464.5900
E-mail: moraiscorreia@moraiscorreia.com.br

Cód.: 382790. Reconheço a(s) assinatura(s) por SEMELHANÇA de:

(1) ANDRÉ ANDRADE DE SOUSA

Do que dou fé. Fortaleza, 18 de setembro de 2017. Total: R\$ 4,16
Selo Digital de Fiscalização - SELO 2 - RECONHECIMENTO DE FIRMA

Francisco de A. M. Correia - () - Maria A. L. Soares - () - Silvana M. P. de Sousa
() - Luiz Morais Correia Neto - () - Cesar Alexandre Germano Rodrigues
() - Arlene Lemos Rodrigues - Escreventes

Confira os dados do ato em:
seldigital.tfce.jus.br/portal



UW

Handwritten signature

Handwritten signature

Handwritten signature

Handwritten mark

Handwritten mark

Comprovante de Inscrição e de Situação Cadastral

Contribuinte,

Confira os dados de Identificação da Pessoa Jurídica e, se houver qualquer divergência, providencie junto à RFB a sua atualização cadastral.

		REPÚBLICA FEDERATIVA DO BRASIL CADASTRO NACIONAL DA PESSOA JURÍDICA	
		NÚMERO DE INSCRIÇÃO 03.183.450/0001-55 MATRIZ	COMPROVANTE DE INSCRIÇÃO E DE SITUAÇÃO CADASTRAL
NOME EMPRESARIAL LABTECNICA PRODUTOS PARA LABORATORIO EIRELI - ME			
TÍTULO DO ESTABELECIMENTO (NOME DE FANTASIA) LABTECNICA			
CÓDIGO E DESCRIÇÃO DA ATIVIDADE ECONÔMICA PRINCIPAL 46.44-3-01 - Comércio atacadista de medicamentos e drogas de uso humano			
CÓDIGO E DESCRIÇÃO DAS ATIVIDADES ECONÔMICAS SECUNDÁRIAS 46.64-8-00 - Comércio atacadista de máquinas, aparelhos e equipamentos para uso odonto-médico-hospitalar; partes e peças 46.45-1-01 - Comércio atacadista de instrumentos e materiais para uso médico, cirúrgico, hospitalar e de laboratórios 33.12-1-03 - Manutenção e reparação de aparelhos eletromédicos e eletroterapêuticos e equipamentos de irradiação 77.39-0-02 - Aluguel de equipamentos científicos, médicos e hospitalares, sem operador 46.18-4-02 - Representantes comerciais e agentes do comércio de instrumentos e materiais odonto-médico-hospitalares 47.73-3-00 - Comércio varejista de artigos médicos e ortopédicos 43.22-3-02 - Instalação e manutenção de sistemas centrais de ar condicionado, de ventilação e refrigeração 33.14-7-07 - Manutenção e reparação de máquinas e aparelhos de refrigeração e ventilação para uso industrial e comercial 47.57-1-00 - Comércio varejista especializado de peças e acessórios para aparelhos eletroeletrônicos para uso doméstico, exceto informática e comunicação 47.44-0-05 - Comércio varejista de materiais de construção não especificados anteriormente 47.63-6-01 - Comércio varejista de brinquedos e artigos recreativos 47.53-9-00 - Comércio varejista especializado de eletrodomésticos e equipamentos de áudio e vídeo 77.33-1-00 - Aluguel de máquinas e equipamentos para escritórios 47.56-3-00 - Comércio varejista especializado de instrumentos musicais e acessórios 47.55-5-03 - Comercio varejista de artigos de cama, mesa e banho 33.13-9-99 - Manutenção e reparação de máquinas, aparelhos e materiais elétricos não especificados anteriormente 26.60-4-00 - Fabricação de aparelhos eletromédicos e eletroterapêuticos e equipamentos de irradiação 95.21-5-00 - Reparação e manutenção de equipamentos eletroeletrônicos de uso pessoal e doméstico 33.19-8-00 - Manutenção e reparação de equipamentos e produtos não especificados anteriormente 47.61-0-03 - Comércio varejista de artigos de papelaria			
CÓDIGO E DESCRIÇÃO DA NATUREZA JURÍDICA 230-5 - Empresa Individual de Responsabilidade Limitada (de Natureza Empresári			
LOGRADOURO AV TREZE DE MAIO	NÚMERO 255	COMPLEMENTO A	
CEP 60.040-530	BAIRRO/DISTRITO FATIMA	MUNICÍPIO FORTALEZA	UF CE
ENDEREÇO ELETRÔNICO		TELEFONE (85) 3257-1273	
ENTE FEDERATIVO RESPONSÁVEL (EFR) *****			
SITUAÇÃO CADASTRAL ATIVA		DATA DA SITUAÇÃO CADASTRAL 15/11/2003	
MOTIVO DE SITUAÇÃO CADASTRAL			
SITUAÇÃO ESPECIAL *****		DATA DA SITUAÇÃO ESPECIAL *****	

Aprovado pela Instrução Normativa RFB nº 1.634, de 06 de maio de 2016.

Emitido no dia 10/01/2017 às 15:26:05 (data e hora de Brasília).

Página: 1/3



Handwritten signatures and initials in the bottom right corner of the page.

 REPÚBLICA FEDERATIVA DO BRASIL CADASTRO NACIONAL DA PESSOA JURÍDICA		
NÚMERO DE INSCRIÇÃO 03.183.450/0001-55 MATRIZ	COMPROVANTE DE INSCRIÇÃO E DE SITUAÇÃO CADASTRAL	DATA DE ABERTURA 21/05/1999
NOME EMPRESARIAL LABTECNICA PRODUTOS PARA LABORATORIO EIRELI - ME		
CÓDIGO E DESCRIÇÃO DAS ATIVIDADES ECONÔMICAS SECUNDÁRIAS 46.47-8-01 - Comércio atacadista de artigos de escritório e de papelaria 46.42-7-02 - Comércio atacadista de roupas e acessórios para uso profissional e de segurança do trabalho 47.89-0-05 - Comércio varejista de produtos saneantes domissanitários 47.54-7-01 - Comércio varejista de móveis 47.51-2-01 - Comércio varejista especializado de equipamentos e suprimentos de informática 47.52-1-00 - Comércio varejista especializado de equipamentos de telefonia e comunicação 46.69-9-99 - Comércio atacadista de outras máquinas e equipamentos não especificados anteriormente; partes e peças 47.42-3-00 - Comércio varejista de material elétrico 47.63-6-02 - Comércio varejista de artigos esportivos 47.72-5-00 - Comércio varejista de cosméticos, produtos de perfumaria e de higiene pessoal 46.46-0-02 - Comércio atacadista de produtos de higiene pessoal 46.49-4-08 - Comércio atacadista de produtos de higiene, limpeza e conservação domiciliar 46.49-4-04 - Comércio atacadista de móveis e artigos de colchoaria 46.45-1-02 - Comércio atacadista de próteses e artigos de ortopedia 46.49-4-99 - Comércio atacadista de outros equipamentos e artigos de uso pessoal e doméstico não especificados anteriormente 46.37-1-99 - Comércio atacadista especializado em outros produtos alimentícios não especificados anteriormente 46.49-4-01 - Comércio atacadista de equipamentos elétricos de uso pessoal e doméstico 46.41-9-02 - Comércio atacadista de artigos de cama, mesa e banho 46.45-1-03 - Comércio atacadista de produtos odontológicos 46.84-2-99 - Comércio atacadista de outros produtos químicos e petroquímicos não especificados anteriormente		
CÓDIGO E DESCRIÇÃO DA NATUREZA JURÍDICA 230-5 - Empresa Individual de Responsabilidade Limitada (de Natureza Empresári		
LOGRADOURO AV TREZE DE MAIO	NÚMERO 255	COMPLEMENTO A
CEP 60.040-530	BAIRRO/DISTRITO FATIMA	MUNICÍPIO FORTALEZA
ENDEREÇO ELETRÔNICO		UF CE
TELEFONE (85) 3257-1273		
ENTE FEDERATIVO RESPONSÁVEL (EFR) *****		
SITUAÇÃO CADASTRAL ATIVA	DATA DA SITUAÇÃO CADASTRAL 15/11/2003	
MOTIVO DE SITUAÇÃO CADASTRAL		
SITUAÇÃO ESPECIAL *****	DATA DA SITUAÇÃO ESPECIAL *****	

Aprovado pela Instrução Normativa RFB nº 1.634, de 06 de maio de 2016.

Emitido no dia 10/01/2017 às 15:26:05 (data e hora de Brasília).

Página: 2/3

 REPÚBLICA FEDERATIVA DO BRASIL CADASTRO NACIONAL DA PESSOA JURÍDICA		
NÚMERO DE INSCRIÇÃO 03.183.450/0001-55 MATRIZ	COMPROVANTE DE INSCRIÇÃO E DE SITUAÇÃO CADASTRAL	DATA DE ABERTURA 21/05/1999
NOME EMPRESARIAL LABTECNICA PRODUTOS PARA LABORATORIO EIRELI - ME		
CÓDIGO E DESCRIÇÃO DAS ATIVIDADES ECONÔMICAS SECUNDÁRIAS 46.65-6-00 - Comércio atacadista de máquinas e equipamentos para uso comercial; partes e peças 46.35-4-99 - Comércio atacadista de bebidas não especificadas anteriormente 46.31-1-00 - Comércio atacadista de leite e laticínios 46.32-0-01 - Comércio atacadista de cereais e leguminosas beneficiados 77.29-2-03 - Aluguel de material médico		
CÓDIGO E DESCRIÇÃO DA NATUREZA JURÍDICA 230-5 - Empresa Individual de Responsabilidade Limitada (de Natureza Empresári		
LOGRADOURO AV TREZE DE MAIO	NÚMERO 255	COMPLEMENTO A
CEP 60.040-530	BAIRRO/DISTRITO FATIMA	MUNICÍPIO FORTALEZA
ENDEREÇO ELETRÔNICO		UF CE
TELEFONE (85) 3257-1273		
ENTE FEDERATIVO RESPONSÁVEL (EFR) *****		
SITUAÇÃO CADASTRAL ATIVA	DATA DA SITUAÇÃO CADASTRAL 15/11/2003	
MOTIVO DE SITUAÇÃO CADASTRAL		
SITUAÇÃO ESPECIAL *****	DATA DA SITUAÇÃO ESPECIAL *****	

Aprovado pela Instrução Normativa RFB nº 1.634, de 06 de maio de 2016.

Emitido no dia 10/01/2017 às 15:26:05 (data e hora de Brasília).

Página: 3/3

© Copyright Receita Federal do Brasil - 10/01/2017

Fortaleza, 18 de setembro de 2017.

A(o)
PREFEITURA MUNICIPAL DE ITAITINGA - CE
COMISSÃO PERMANENTE DE LICITAÇÃO
REF.: PREGÃO PRESENCIAL N.º 1808.01/2017/PP
DATA DE ABERTURA: 19/Setembro/2017 – 14:00 hs

Prezada Pregoeira Maria Leonez Miranda Serpa,

ANEXO II - PROPOSTA DE PREÇOS

OBJETO: AQUISIÇÃO DE MATERIAL PERMANENTE DESTINADOS A ATENDER À REDE DE ATENÇÃO BÁSICA DOS PSFS VINCULADOS A SECRETARIA DE SAÚDE DO MUNICÍPIO DE ITAITINGA/CE.

RAZÃO SOCIAL: MEDLIFE COMÉRCIO E SERVIÇOS DE EQUIPAMENTOS HOSPITALARES LTDA - ME
CNPJ: 04.331.316/0001-17
INSCRIÇÃO ESTADUAL: 06.679.385-8
ENDEREÇO: Rua Pereira Filgueiras, 1236 – Aldeota – Fortaleza/CE
CEP: 60160-194
TELEFONE/FAX: (85) 3253-4277
e-mail: flavia@medlifece.com.br / luis@medlifece.com.br

DADOS BANCÁRIOS: BANCO DO BRASIL: AG: 1369-2 C/C: 113.900-2

ITEM	PRODUTOS	MARCA	UND	QUANT. TOTAL	VALOR UNITÁRIO (R\$)	VALOR TOTAL (R\$)
13	AUTOCLAVE HORIZONTAL DE MESA (Até 75 litros). Câmara de esterilização. Aço inoxidável, capacidade mínima de 12 litros. Modo de operação digital. MODELO ECO EXTRA – MARCA STERMAX.	STERMAX	UND	01	2.700,00 (dois mil e setecentos reais)	2.700,00 (dois mil e setecentos reais)
14	AUTOCLAVE HORIZONTAL DE MESA (Até 75 litros). Câmara de esterilização. Aço inoxidável, capacidade mínima de 40 litros. Modo de operação digital. MODELO ECO EXTRA – MARCA STERMAX.	STERMAX	UND	03	4.370,00 (quatro mil trezentos e setenta reais)	13.110,00 (treze mil cento e dez reais)

MEDLIFE COMERCIO E SERVIÇOS DE EQUIP. HOSP. LTDA
Rua Pereira Filgueiras, 1236 – Aldeota - Fortaleza – CE – CEP: 60160-194
CNPJ: 04.331.316/0001-17 IE: 06.679385-8
Fone: (85) 3253-4277

Handwritten signatures and initials:
Luis
Flavia
MRS

15	Braçadeira para injeção. Com estrutura em aço inox, com haste em inox. com apoio para braço tipo concha em aço inox, com base em metal inoxidável e com peso suficiente para garantir a estabilidade do apoio de braço, com variação de altura que abranja a faixa de 0,80 m e altura máxima de 1,00m. MODELO BRAÇADEIRA PARA INJEÇÃO – MARCA TUBOMED.	TUBOMED	UND	07	255,00 (duzentos e cinquenta e cinco reais)	1.785,00 (hum mil setecentos e oitenta e cinco reais)
16	BIOMBO. Material de confecção: aço / ferro pintado. Rodízios: possui. Tamanho: triplo. MODELO BIOMBO TRIPLO – MARCA TUBOMED.	TUBOMED	UND	03	375,00 (trezentos e setenta e cinco reais)	1.125,00 (hum mil cento e vinte e cinco reais)
17	CARRO DE CURATIVOS. Material de confecção: aço / ferro pintado. Acessórios: balde e bacia. MODELO CARRO CURATIVO – MARCA TUBOMED.	TUBOMED	UND	02	450,00 (quatrocentos e cinquenta reais)	900,00 (novecentos reais)
18	CARRO MACA SIMPLES. Material de confecção: aço inoxidável. Possui suporte de soro. Possui grades laterais. Acessório: colchonete MODELO CARRO MACA – MARCA TUBOMED.	TUBOMED	UND	03	2.850,00 (dois mil oitocentos e cinquenta reais)	8.550,00 (oito mil quinhentos e cinquenta reais)
20	CADEIRA DE RODAS PARA ADULTO. Pés removível. Material de confecção: aço / ferro pintado. Braços fixos. Elevação de pernas: possui. Suporte de soro: possui. MODELO PL 101 – MARCA PROLIFE.	PROLIFE	UND	01	769,85 (setecentos e sessenta e nove reais e oitenta e cinco centavos)	769,85 (setecentos e sessenta e nove reais e oitenta e cinco centavos)
21	CADEIRA DE RODAS PEDIATRICA. Material de confecção: aço / ferro pintado. Braços: fixo. Pés: removível. Elevação de pernas: possui. Suporte de soro: possui. MODELO PL 412 – MARCA PROLIFE.	PROLIFE	UND	02	813,35 (oitocentos e treze reais e trinta e cinco centavos)	1.626,70 (hum mil seiscentos e vinte e seis reais e setenta centavos)
22	CADEIRA PARA COLETA DE SANGUE. Material de confecção: aço / ferro pintado. Braçadeira regulável MODELO CADEIRA PARA COLETA DE SANGUE – MARCA TUBOMED.	TUBOMED	UND	03	420,00 (quatrocentos e vinte reais)	1.260,00 (hum mil duzentos e sessenta reais)

MedLife

Produtos Hospitalares

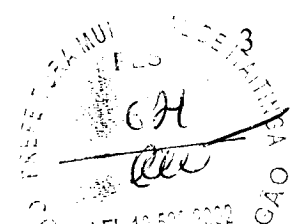

23	Foco refletor ambulatorial iluminação LED, haste flexível REF. 009/CLIN - MARCA MIKATOS - PROCEDÊNCIA NACIONAL.	MIKATOS <i>desclassificada</i>	UND	05	410,00 (quatrocentos e dez reais)	2.050,00 (dois mil e cinquenta reais)
29	SUPORTE DE SORO. Material de confecção: aço / ferro pintado. Tipo pedestal altura regulável. MODELO SUPORTE DE SORO - MARCA TUBOMED.	TUBOMED	UND	05	129,00 (cento e vinte e nove reais)	645,00 (seiscentos e quarenta e cinco reais)
31	ARMÁRIO VITRINE COM 1 PORTA. MODELO ARMÁRIO VITRINE COM 01 PORTA - MARCA TUBOMED.	TUBOMED	UND	15	450,00 (quatrocentos e cinquenta reais)	6.750,00 (seis mil setecentos e cinquenta reais)
34	BISTURI ELETRICO (150 W) Função bipolar: possui. Microprocessado: mínimo de 150w. Potencia: possui. Alarmes: possui. MODELO BP-150S - MARCA EMAI.	EMAI <i>desclassificado</i>	UND	02	5.424,00 (cinco mil quatrocentos e vinte e quatro reais)	10.848,00 (dez mil oitocentos e quarenta e oito reais)
41	DETECTOR FETAL. Tipo: portátil. Tecnologia digital. MODELO DF 4002 - MARCA MEDPEJ.	MEDPEJ	UND	05	1.323,00 (hum mil trezentos e vinte e três reais)	6.615,00 (seis mil seiscentos e quinze reais)
46	ESTETOSCOPIO ADULTO. Tipo: duplo. Auscultador: aço inoxidável. MODELO ESTETOSCÓPIO ADULTO - MARCA PREMIUM.	PREMIUM	UND	03	25,00 (vinte e cinco reais)	75,00 (setenta e cinco reais)
47	ESTETOSCOPIO INFANTIL. Tipo: duplo. Auscultador: aço inoxidável. MODELO ESTETOSCÓPIO INFANTIL - MARCA PREMIUM.	PREMIUM	UND	04	25,00 (vinte e cinco reais)	100,00 (cem reais)
48	ESFIGMOMANOMETRO ADULTO. Material de confecção: tecido em NYLON. Braçadeira/fecho: VELCRO. MODELO ESFIGMOMANÔMETRO ADULTO - MARCA PREMIUM.	PREMIUM <i>desclassificado</i>	UND	07	79,00 (setenta e nove reais)	553,00 (quinhentos e cinquenta e três reais)
49	ESFIGMOMANOMETRO INFANTIL. Material de confecção: tecido em NYLON. Braçadeira/fecho: VELCRO. MODELO ESFIGMOMANÔMETRO INFANTIL - MARCA PREMIUM.	PREMIUM <i>desclassificado</i>	UND	06	79,00 (setenta e nove reais)	474,00 (quatrocentos e setenta e quatro reais)
50	ESFIGMOMANOMETRO OBESO. Material de confecção: tecido em NYLON. Braçadeira/fecho: VELCRO. MODELO ESFIGMOMANÔMETRO OBESO - MARCA PREMIUM.	PREMIUM <i>desclassificado</i>	UND	02	85,00 (oitenta e cinco reais)	170,00 (cento e setenta reais)
53	NEBULIZADOR PORTATIL. Tipo:	NS	UND	01	251,00	251,00

MEDLIFE COMERCIO E SERVIÇOS DE EQUIP. HOSP. LTDA

Rua Pereira Filgueiras, 1236 - Aldeota - Fortaleza - CE - CEP: 60160-194

CNPJ: 04.331.316/0001-17 - IE: 06.679385-8

Fone: (85) 3253-4277

Handwritten signatures and initials.

	ultrassônico. Numero de saidas simultaneas: 01. MODELO RESPIRAMAX – MARCA NS.				(duzentos e cinquenta e um reais)	(duzentos e cinquenta e um reais)
54	NEGATOSCÓPIO. Material de confecção: aço / ferro pintado. Tipo parede / 1 corpo. MODELO NEGATOSCÓPIO 1 CORPO – MARCA TUBOMED.	TUBOMED	UND	03	300,00 (trezentos reais)	900,00 (novecentos reais)
57	OFTALMOSCÓPIO. Bateria: convencional. Composição: minimo de 5 aberturas e 19 lentes. MODELO OMINI 3000 – MARCA MD.	MD	UND	06	764,00 (setecentos e sessenta e quatro reais)	4.584,00 (quatro mil quinhentos e oitenta e quatro reais)
62	AUTOCLAVE HORIZONTAL DE SOLO (PEQUENO PORTE), COM RACK PARA CARGA; CARRO PARA RACK, CHAPARIA EXTERNA EM AÇO INOXIDAVEL, OSMOSE REVERSA, IMPRESSORA, CAPACIDADE DE 127 LITROS, TIPO DE PORTA DESLIZANTE, PAINEL DE COMANDO MICROPROCESSADO, CÂMARA INTERNA INOX AISI 304 OU SUPERIOR, ALIMENTAÇÃO DE VAPOR, GERADOR PROPRIO. MODELO AC 127 - MARCA ORTOSINTESE.	ORTOSINTESE	UND	02	78.000,00 (setenta e oito mil reais)	156.000,00 (cento e cinquenta e seis mil reais)
63	LAVADORA TERMODESINFECTORA - Capacidade da câmara interna mínima de 290 litros para utilização em processos de desinfecção térmica em materiais usados, ou contaminados passíveis de umidade ou temperatura. Câmara construída em aço inoxidável tipo ANSI 316 com alta resistência a corrosão. Deve possuir: sistema de válvulas para engate-rápido, conexões de água válvulas de fechamento e abertura automáticas, câmara com sistema para encaixe de prateleiras, painel frontal com display em cristal líquido para acompanhamento dos ciclos, sistema de bomba peristáltica (mínimo 02) com controle de injeção de detergentes, com regulagem de temperatura da água, sistema hidráulico com tubulação em inox e	ORTOSINTESE	UND	01	134.000,00 (cento e trinta e quatro mil reais)	134.000,00 (cento e trinta e quatro mil reais)

*capacidade para 105 litros
deixar marcado*

290 litros

deixar marcado

ell
BA

ell
BA



<p>nylon. O equipamento deve ter 02 portas com sistema por elevação vertical/guilhotina com estrutura em aço inox e vidro temperado. Sistema de tratamento de água por osmose reversa com capacidade de produção de água tratada de 30 litros/hora e reservatório de água tratada instalado internamente no equipamento com capacidade para 50 litros. Sistema de secagem por turbinã para circulação de ar quente filtrado por filtro absoluto e de vácuo para materiais em geral e em especial para traqueias incorporado no equipamento, deve possuir 01 rack para instrumentais, 01 rack para traqueias com no mínimo 16 bocais, 01 rack para tubos, nebulizadores e linhas de pvc ou silicone. Comando microprocessador touch screen, por display com 8 programas de lavagem e desinfecção pré-programados e acessíveis para alteração/intervenção do usuário por intermédio de uma senha. Impressora matricial com 40 colunas para registro dos ciclos e dos parâmetros utilizados. Entrada independente para validação e sensores de temperatura. Acessórios: 01 rack de carga, 02 carros de transporte, 01 rack para materiais de anestesia e 01 para materiais de ventilação, 03 cestos para instrumental em tamanhos diferentes, 01 cesto para utensílios e 03 cestos com furos pequenos com tamanhos diferentes. A alimentação elétrica será definida pela entidade compradora.</p> <p>MODELO TD 290 - MARCA ORTOSINTESE.</p>				
---	--	--	--	--

VALOR GLOBAL DA PROPOSTA R\$: R\$: 355.841,55 (trezentos e cinquenta e cinco mil e oitocentos e quarenta e um reais e cinquenta e cinco centavos)

- Prazo de validade da Proposta: 60 Sessenta dias
- Prazo: Conforme Edital

Nesta oportunidade, temos a declarar, sob as penas da Lei, que tomamos pleno conhecimento dos produtos objeto desta licitação; que não possuímos nenhum fato impeditivo para participação deste certame e que nos submetemos a todas as cláusulas e condições previstas neste edital.

MEDLIFE COMERCIO E SERVIÇOS DE EQUIP. HOSP. LTDA
Rua Pereira Filgueiras, 1236 - Aldeota - Fortaleza - CE - CEP: 60160-194
CNPJ: 04.331.316/0001-17 - IE: 06.679385-8
Fone: (85) 3253-4277

- **Declaramos** de que nos preços oferecidos estão incluídos todos os custos necessários para o atendimento do objeto desta licitação, bem como, todos os impostos, encargos trabalhistas, previdenciários, fiscais e comerciais, fretes, tributos, taxas, seguros, deslocamentos de pessoal, e quaisquer outros custos ou despesas que incidam ou venham a incidir direta ou indiretamente sobre a prestação dos serviços e aquisição dos produtos, constantes da proposta, abrangendo, assim todos os custos com os serviços necessários à execução do objeto em perfeitas condições de uso e a manutenção destas condições durante o prazo de contrato.

CONDIÇÕES GERAIS DA PROPOSTA

- **Prazo de validade da Proposta:** 60 (sessenta) dias.
- **Garantia dos equipamentos:** De acordo com o edital.
- **Declaramos** que prestaremos suporte técnico durante o período da garantia;
- **Declaramos** que temos pleno conhecimento, aceitação e cumprimos com todas as obrigações contidas no Anexo I – Termo de Referência deste Edital e seus anexos.
- **Prazo de Entrega:** Conforme edital.
- Local de Entrega: Conforme edital.
- Pagamento: Conforme edital.
- **Declaramos** que arcaremos com todos os custos, despesas referente à frete, tributos e demais ônus atinentes à execução do objeto.
- **Declaramos** conhecer os termos do instrumento convocatório que rege a presente licitação bem como a Minuta de Contrato que o integra.
- **Declaramos** em manter, durante o período de vigência contratual, todas as condições de habilitação e qualificação exigidas na licitação;
- A **MEDLIFE** responsabiliza-se pelas despesas de instalação (inclusive material) e Assistência Técnica dos equipamentos durante o período de garantia;
- Assumimos inteira responsabilidade civil e criminal sobre eventuais danos e/ou prejuízos causados pelas pessoas encarregadas de efetuarem as instalações e Assistência Técnica dos produtos e/ou peças adquiridas nos termos do contrato;

Assistência Técnica:

MEDLIFE COMÉRCIO E SERVIÇOS DE EQUIPAMENTOS HOSP. LTDA.
Rua Pereira Filgueiras, 1236 - CEP: 60160-194 – Aldeota – Fortaleza – Ceará
Fone/Fax: (085) 3253-4277
Inscrita no CNPJ sob nº 04.331.316/0001-17 e Inscrição Estadual nº 06.679385-8

Fortaleza, 18 de setembro de 2017.

CARTÓRIO
1º Ofício de Notas e Protestos

Medlife Com. e Serv. de Equip. Hospitalares Ltda

Luis Carlos de Carvalho Pontes
Sócio-Proprietário
RG: 92002272735 SSP/CE
CPF: 174.416.333-20

1º OFÍCIO DE NOTAS E PROTESTOS FORTALEZA
Av. Santos Dumont, 2677. Fone 3462-6400
Emol: 2,58 FERM: 0,17 FERC: 1,02 ISS: 0,13
FAADEP: 0,13 FRMP: 0,13

Reconheço por semelhança firma(s) de:
LUIZ CARLOS DE CARVALHO PONTES *****

Fortaleza, 18/09/2017 14:20:28 1392
EM TESTEMUNHO DA VERDADE

Rocilea Paulo da Silva - Escrivente - CTP
S 488803
VALIDO SOMENTE COM O

MEDLIFE COMERCIO E SERVIÇOS DE EQUIP. HOSP. LTDA

Rua Pereira Filgueiras, 1236 - Aldeota - Fortaleza – CE – CEP: 60160-194
CNPJ: 04.331.316/0001-17 - IE: 06.679385-8
Fone: (85) 3253-4277

OFÍCIO DE NOTAS
Rocilea Paulo
CTPS 48803 - Escrivente - Fortaleza



Fortaleza, 18 de setembro de 2017.

A(o)
PREFEITURA MUNICIPAL DE ITAITINGA - CE
COMISSÃO PERMANENTE DE LICITAÇÃO
REF.: PREGÃO PRESENCIAL N.º 1808.01/2017/PP
DATA DE ABERTURA: 19/Setembro/2017 – 14:00 hs
Prezada Pregoeira Maria Leonez Miranda Serpa,

DECLARAÇÃO

Declaramos de que nos preços oferecidos estão incluídos todos os custos necessários para o atendimento do objeto desta licitação, bem como, todos os impostos, encargos trabalhistas, previdenciários, fiscais e comerciais, fretes, tributos, taxas, seguros, deslocamentos de pessoal, e quaisquer outros custos ou despesas que incidam ou venham a incidir direta ou indiretamente sobre a prestação dos serviços e aquisição dos produtos, constantes da proposta, abrangendo, assim todos os custos com os serviços necessários à execução do objeto em perfeitas condições de uso e a manutenção destas condições durante o prazo de contrato.

Atenciosamente,

CARTÓRIO
1º Ofício de Notas e Protestos

Medlife Com. e Serv. de Equip. Hospitalares Ltda

Luis Carlos de Carvalho Pontes
Sócio-Proprietário
RG: 92002272735 SSP/CE
CPF: 174.416.333-20

1º OFÍCIO DE NOTAS E PROTESTOS FORTALEZA
Av. Santos Dumont, 2677. Fone 3462-6400
Emol: 2,58 FERM: 0,17 FERC: 1,02 ISS: 0,13
FAADEP: 0,13 FRNF: 0,13

Reconheço por semelhança firma(s) de:
Luis CARLOS DE CARVALHO PONTES *****

Fortaleza, 18/09/2017 14:20:43 9804
EM TESTEMUNHO DA VERDADE

Rociclea Paulo da Silva - Escrevente - ODP
S 488803
VALIDO SOMENTE COM



MEDLIFE COMERCIO E SERVIÇOS DE EQUIP. HOSP. LTDA
Rua Pereira Filgueiras, 1236 - Aldeota - Fortaleza – CE – CEP: 60169-194
CNPJ: 04.331.316/0001-17 - IE: 06.679385-8
Fone: (85) 3253-4277

OFÍCIO DE NOTAS
Rociclea Paulo da
S 488803

OK

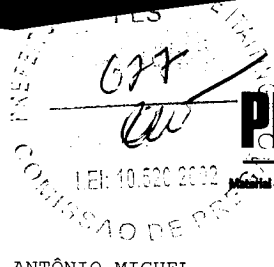

Cliente: 96730-PREF. MUNICIPAL DE ITAITINGA
 Att: COMISSÃO PERMANENTE DE LICITAÇÃO
 Referente: AQUISIÇÃO DE MATERIAL PERMANENTE
 Endereço: AVENIDA CEL. VIRGÍLIO TÁVORA, 1710 - ANTÔNIO MIGUEL
 CEP: 61880-000 - ITAITINGA/CE

Pregão: 1808.01/2017/PP
 Dt Abert: 19/09/2017 Hora: 14:00

Tipo: PREGÃO PRESENCIAL
 Data Doc: 19/09/2017

Objeto: TIPO: MENOR PREÇO POR ITEM.
 AQUISIÇÃO DE MATERIAL PERMANENTE DESTINADOS A ATENDER À REDE DE ATENÇÃO BÁSICA DOS PSFS VINCULADOS A SECRETARIA DE SAÚDE DO MUNICÍPIO DE ITAITINGA/CE.

Item	Descrição	Marca	Qtde	Und	R\$ Unt	R\$ Total
59	CARDIOTOCÓGRAFO PORTÁTIL - EQUIPAMENTO DIGITAL E MICROPROCESSADO PARA DETECÇÃO, INDICAÇÃO DOS BATIMENTOS CARDÍACOS FETAIS GEMELARES (BCF) E DA CONTRAÇÃO UTERINA (CUM); INDICAÇÃO DOS PARÂMETROS SIMULTANEAMENTE DE BCFL, BCF2 E CUM, NA FAIXA DE 30-240 BPM PARA BCF E NA FAIXA DE 0-99 MMHG PARA CUM, COM EXIBIÇÃO EM DISPLAYS DIGITAIS NUMÉRICOS INDEPENDENTES; IMPRESSÃO DOS REGISTROS GRÁFICOS DOS PARÂMETROS BCFL, BCF2, CUM E FM, ATRAVÉS DE IMPRESSORA TÉRMICA ACOFLADA AO EQUIPAMENTO: - FUNÇÃO DE ALIMENTAÇÃO DO PAPEL; - VELOCIDADE DE IMPRESSÃO: 10, 20, 30 MM/MIN; - CONTRASTE DE IMPRESSÃO: 1, 2, 3 PASSOS; - PROGRAMAÇÃO DE PERÍODO DE IMPRESSÃO: 0 (DESLIGADO), 10, 20, 30, 30, 50 60 MIN COM AUTOSTOP E AUTO-START DE IMPRESSÃO QUANDO PERDE O SINAL DO BATIMENTO CARDÍACO FETAL; - ZOOM DO REGISTRO GRÁFICO. POSSUIR SAÍDA SERIAL RS 232 PARA CENTRAL DE MONITORAÇÃO E POSSIBILIDADE DE COMUNICAÇÃO WIRELESS (SEM FIO) VIA BLUETOOTH. ACOMPANHA: - 2 TRANSDUTORES DE ULTRASSOM PERMITINDO MONITORAÇÃO GEMELAR; - 1 TRANSDUTOR PARA CUM COM RESPECTIVAS CINTAS ABDOMINAIS AJUSTÁVEIS E REUSÁVEIS; - 1 MARCADOR DE EVENTOS; - 1 ESTIMULADOR SONORO; - 1 TUBO DE GEL; - 1 PACOTE DE PAPEL PARA TERMOSENSÍVEL; PESO MÁXIMO APROXIMADO: 6 KG ALIMENTAÇÃO: COMUTAÇÃO AUTOMÁTICA DE VOLTAGEM DA REDE ELÉTRICA (100-220 VAC) E POSSIBILIDADE DE OPERAÇÃO POR BATERIA INTERNA RECARREGÁVEL COM DURAÇÃO MÍNIMA DE 2 HORAS APRESENTAÇÃO NA PROPOSTA DO CERTIFICADO DE CONFORMIDADE COM AS NORMAS IEC 60601-1 - CLASSE I TIPO BF E IEC 60601-1-2 - NÍVEL B.	MEDPEJ	5	UND	26.743,0300	133.715,15
<p>R\$ Unit Item: VINTE E SEIS MIL SETECENTOS E QUARENTA E TRÊS REAIS E TRÊS CENTAVOS</p> <p>R\$ Total Item: CENTO E TRINTA E TRÊS MIL SETECENTOS E QUINZE REAIS E QUINZE CENTAVOS</p>						
60	FREZER CIENTIFICO - EQUIPAMENTO VERTICAL, DE FORMATO EXTERNO E INTERNO RETANGULAR; CAPACIDADE PARA ARMAZENAMENTO DE MÍNIMO 250 LITROS; REFRIGERAÇÃO COM CIRCULAÇÃO DE AR FORÇADO; CÂMARA INTERNA EM AÇO INOXIDÁVEL; COM NO MÍNIMO QUATRO GAVETAS FABRICADAS EM AÇO INOXIDÁVEL; ESPESSURA DE MÍNIMO 7 CM NAS PAREDES EM POLIURETANO INJETADO LIVRE DE CFC; EQUIPADO COM RODÍZIOS COM FREIO. DEGELO AUTOMÁTICO COM EVAPORAÇÃO DE CONDENSADO; PAINEL DE COMANDO ELETRÔNICO DIGITAL MICROPROCESSADOR PROGRAMÁVEL DE PELO MENOS NA FAIXA -15° C A -35° C, TEMPERATURA CONTROLADA AUTOMATICAMENTE POR SOLUÇÃO; ALARME SONORO DE MÁXIMA E MÍNIMA TEMPERATURA; SISTEMA SILENCIADOR DE ALARME SONORO; ALARME SONORO DE FALTA DE ENERGIA COM BATERIA RECARREGÁVEL CHAVE GERAL DE ENERGIA - LIGA DESLIGA. LUZ INTERNA TEMPORIZADA COM ACIONAMENTO EXTERNO OU COM ACIONAMENTO AUTOMÁTICO NA ABERTURA DA PORTA TENSÃO DE ACORDO COMA ENTIDADE SOLICITANTE.	INDREL	5	UND	25.658,4500	128.292,25
<p>R\$ Unit Item: VINTE E CINCO MIL SEISCENTOS E CINQUENTA E OITO REAIS E QUARENTA E CINCO CENTAVOS</p> <p>R\$ Total Item: CENTO E VINTE E OITO MIL DUZENTOS E NOVENTA E DOIS REAIS E VINTE E CINCO CENTAVOS</p>						
61	DEFIBRILADOR/MONITOR BIFÁSICO, COM MARCA PASSO - DEFIBRILADOR PORTÁTIL COM TECNOLOGIA DE ONDA BIFÁSICA PARA CHOQUE; POSSIBILIDADE DE DEFIBRILAÇÃO EM MODO SINCRONIZADO (CARDIOVERSÃO) E NÃO SINCRONIZADO; DEFIBRILADOR MANUAL COM ESCALA, SELECIONÁVEL NO PAINEL FRONTAL, COM BOTÃO DE DESCARGA NO PAINEL FRONTAL; PÁS DE DEFIBRILAÇÃO EXTERNA ADULTA COM PEDIÁTRICA EMBUTIDA; DEVE PERMITIR A CARGA DE ENERGIA MÁXIMA ATÉ 9 SEGUNDOS COM BATERIA TOTALMENTE CARREGADA; MONITOR DE ECG COM TRAÇADO CONTÍNUO ATRAVÉS DA TELA LCD DE ALTA RESOLUÇÃO COM NO MÍNIMO 5; CAPTAÇÃO DO ECG ATRAVÉS DE CABO DO PACIENTE, ELETRODO DE MULTIFUNÇÃO OU ATRAVÉS DAS PÁS; TER MARCA-PASSO TRANSCUTÂNEO INTEGRADO DE CORRENTE CONSTANTE (PULSO QUADRADO) E LARGURA DE PULSO ENTRE 20 A 40MS, COM AJUSTE DE FREQUÊNCIA ENTRE 40 À 170 PPM NO MÍNIMO; DETECÇÃO DA MAIORIA DE PULSOS DE MARCA-PASSOS IMPLANTÁVEIS; DEVE POSSUIR MODOS MANUAL E SEMI AUTOMÁTICO DE DEFIBRILAÇÃO (DEA); CONEXÃO RS232 OU USB OU RJ45 PARA REDE VIA CABO OU	COS DRAKE	5	UND	22.865,8000	114.329,00

Handwritten signatures and initials: 'Cavet', 'A', 'M'.

Handwritten signature.

PROHOSPITAL
FLS
LEI: 10.520-2010
COMISSÃO DE LICITAÇÃO

Item	Descrição	Marca	Qtde	Und	R\$ Unit	R\$ Total
	<p>WIFI, PARA COMUNICAÇÃO DOS DADOS E EMISSÃO DE ALERTAS; REGISTRO DE ECG ATRAVÉS DE PAPEL COM LARGURA MÍNIMA DE 50MM, MANUAL OU AUTOMÁTICO, APÓS DESFIBRILAÇÃO OU QUALQUER EVENTO ACIONADOR DE ALARME. DEVE REALIZAR AUTO TESTE PARA VERIFICAR A FUNCIONALIDADE DO EQUIPAMENTO, CIRCUITO DO ECG, CARGA E DESCARGA DO CHOQUE E CARGA DA BATERIA. FONTE INTERNA PARA A ALIMENTAÇÃO EM REDE ALTERNADA 110/220V AUTOMÁTICO E RECARGA DA BATERIA; BATERIA RECARREGÁVEL DE IÓN LÍTIO COM AUTONOMIA MÍNIMA DE 4 HORAS DE MONITORIZAÇÃO CONTÍNUA DE ECG SEM A NECESSIDADE DE TROCA OU RECARGA DURANTE ESTE PERÍODO; DEVE POSSUIR PROTEÇÃO CONTRA A ENTRADA DE LÍQUIDOS IGUAL OU SUPERIOR A IPX4. DEVE PESAR NO MÁXIMO (+/- 10%) 8KG COM A BATERIA INSTALADA. ACESSÓRIOS MÍNIMOS: 01 CONJUNTO DE PÁS EXTERNAS; 01 CONJUNTO DE PÁS INTERNAS AUTOCLAVÁVEIS; 01 CABO DE PACIENTE DE 3 VIAS; 01 BATERIA RECARREGÁVEL IÓN LÍTIO; 01 CONJUNTO DE ELETRODO DESCARTÁVEL DE MULTIFUNÇÃO; 01 BLOCO OU ROLO DE PAPEL PARA REGISTRADOR; 01 CABO PARA MARCA-PASSO; 01 CABO DE ALIMENTAÇÃO. APRESENTAÇÃO NA PROPOSTA DO CERTIFICADO DE CONFORMIDADE COM AS NORMAS NBR IEC 60601.1, NBR IEC 60601.2.4 E NBR IEC 60601.1.2.</p> <p>R\$ Unit Item: VINTE E DOIS MIL OITOCENTOS E SESSENTA E CINCO REAIS E OITENTA CENTAVOS R\$ Total Item: CENTO E CATORZE MIL TREZENTOS E VINTE E NOVE REAIS</p>					
62	<p>AUTOCLAVE HORIZONTAL DE SOLO (PEQUENO PORTE). RACK PARA CARGA: POSSUI.CARRO PARA RACK: POSSUI. CHAPARIA EXTERNA: AÇO INOXIDÁVEL. OSMOSE REVERSA: POSSUI.LMPRESSORA: POSSUI. CAPACIDADE DE 90 A 105 LITROS. TIPO DE PORTA DESLIZANTE. PAINEL DE COMANDO MICROPROCESSADO. CÂMARA INTERNA: INOX AISI 304 OU SUPERIOR. ALIMENTAÇÃO DE VAPOR: GERADOR PRÓPRIO.</p> <p>R\$ Unit Item: OITENTA E DOIS MIL E TRINTA E SEIS REAIS E CINQUENTA E DOIS CENTAVOS R\$ Total Item: CENTO E SESSENTA E QUATRO MIL E SETENTA E TRÊS REAIS E QUATRO CENTAVOS</p>	PHOENIX	2	UND	82.036,5200	164.073,04
63	<p>LAVADORA TERMODESINFECTORA - CAPACIDADE DA CÂMARA INTERNA MÍNIMA DE 250 LITROS PARA UTILIZAÇÃO EM PROCESSOS DE DESINFECÇÃO TÉRMICA EM MATERIAIS USADOS OU CONTAMINADOS PASSÍVEIS DE UMIDADE OU TEMPERATURA. CÂMARA CONSTRUÍDA EM AÇO INOXIDÁVEL TIPO ANSI 316 COM ALTA RESISTÊNCIA A CORROSÃO. DEVE POSSUIR: SISTEMA DE VÁLVULAS PARA ENGATE-RÁPIDO, CONEXÕES DE ÁGUA VÁLVULAS DE FECHAMENTO E ABERTURA AUTOMÁTICAS, CÂMARA COM SISTEMA PARA ENCAIXE DE PRATELEIRAS, PAINEL FRONTAL COM DISPLAY EM CRISTAL LÍQUIDO PARA ACOMPANHAMENTO DOS CICLOS, SISTEMA DE BOMBA PERISTÁLTICA (MÍNIMO 02) COM CONTROLE DE INJEÇÃO DE DETERGENTES, COM REGULAGEM DE TEMPERATURA DA ÁGUA, SISTEMA HIDRÁULICO COM TUBULAÇÃO EM INOX E NYLON. O EQUIPAMENTO DEVE TER 02 PORTAS COM SISTEMA POR ELEVAÇÃO VERTICAL/ GUILHOTINA COM ESTRUTURA EM AÇO INOX E VIDRO TEMPERADO. SISTEMA DE TRATAMENTO DE ÁGUA POR OSMOSE REVERSA COM CAPACIDADE DE PRODUÇÃO DE ÁGUA TRATADA DE 30 LITROS/ HORA E RESERVATÓRIO DE ÁGUA TRATADA INSTALADO INTERNAMENTE NO EQUIPAMENTO COM CAPACIDADE PARA 50 LITROS. SISTEMA DE SECAGEM POR TURBINA PARA CIRCULAÇÃO DE AR QUENTE FILTRADO POR FILTRO ABSOLUTO E DE VÁCUO PARA MATERIAIS EM GERAL E EM ESPECIAL PARA TRAQUEIAS INCORPORADO NO EQUIPAMENTO, DEVE POSSUIR 01 RACK PARA INSTRUMENTAIS, 01 RACK PARA TRAQUEIAS COM NO MÍNIMO 16 BOCAIS, 01 RACK PARA TUBOS, NEBULIZADORES E LINHAS DE PVC OU SILICONE. COMANDO MICROPROCESSADOR TOUCH SCREEN, POR DISPLAY COM 8 PROGRAMAS DE LAVAGEM E DESINFECÇÃO PRÉ-PROGRAMADOS E ACESSÍVEIS PARA ALTERAÇÃO/ INTERVENÇÃO DO USUÁRIO POR INTERMÉDIO DE UMA SENHA. IMPRESSORA MATRICIAL COM 40 COLUNAS PARA REGISTRO DOS CICLOS E DOS PARÂMETROS UTILIZADOS. ENTRADA INDEPENDENTE PARA VALIDAÇÃO E SENSORES DE TEMPERATURA. ACESSÓRIOS: 01 RACK DE CARGA, 02 CARROS DE TRANSPORTE, 01 RACK PARA MATERIAIS DE ANESTESIA E 01 PARA MATERIAIS DE VENTILAÇÃO, 03 CESTOS PARA INSTRUMENTAL EM TAMANHOS DIFERENTES, 01 CESTO PARA UTENSÍLIOS E 03 CESTOS COM FUROS PEQUENOS COM TAMANHOS DIFERENTES. A ALIMENTAÇÃO ELÉTRICA SERÁ DEFINIDA PELA ENTIDADE COMPRADORA.</p> <p>R\$ Unit Item: DUZENTOS E TRINTA MIL SEISCENTOS E TRINTA E SETE REAIS E DEZOITO CENTAVOS R\$ Total Item: DUZENTOS E TRINTA MIL SEISCENTOS E TRINTA E SETE REAIS E DEZOITO CENTAVOS</p>	SERCON	1	UND	230.637,1800	230.637,18

Handwritten signatures and initials:
R\$
CPS
C

Handwritten signature:

Handwritten signature:

PROHOSPITAL

Comércio Holanda Ltda

Material de Consumo e Equipamento Hospitalar, Medicamentos e Odontologia



Total Global:

SETECENTOS E SETENTA E UM MIL E QUARENTA E SEIS REAIS E SESSENTA E DOIS CENTAVOS

R\$ Global FLS 771-046,62

*Os produtos acima citados tem procedencia nacional.

*Obs.: TODOS OS PRODUTOS CONTEM ROTULOS AUTO-EXPLICATIVOS, DATA DE FABRICACAO E VALIDADE 12 MESES.

*Banco do Brasil
CC 209838-5 / Ag.Centro - 0675-0
*Bradesco
CC 23121-5 / Ag.Centro - 0741-2

Frete CIF.

*OS EQUIPAMENTOS OFERTADOS POSSUEM GARANTIA DE 12(DOZE)MESES

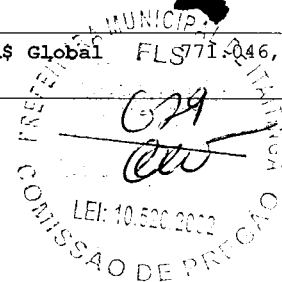

PROHOSPITAL COMERCIO HOLANDA LTDA
MARCELO ROCHA PONTES
CPF: 260.155.362-68

Validade da Proposta: 60 (SESSENTA) DIAS
Prazo de Entrega: 05 (CINCO) DIAS ÚTEIS
Condição de Pagamento 30 (TRINTA) DIAS DO MÊS SUBSEQUENTE

À PREFEITURA MUNICIPAL DE ITAITINGA/CE
 SECRETARIA MUNICIPAL DE SAÚDE
 PREGÃO PRESENCIAL Nº 1808.01/2017/PP
 DATA DE ABERTURA: 19 DE SETEMBRO DE 2017 ÀS 14H00MIN
 OBJETO: AQUISIÇÃO DE MATERIAL PERMANENTE DESTINADOS A ATENDER À REDE DE ATENÇÃO BÁSICA DOS PSFS VINCULADOS A SECRETARIA DE SAÚDE DO MUNICÍPIO DE ITAITINGA/CE.



DECLARAÇÕES

A empresa **PROHOSPITAL Comércio Holanda LTDA**, inscrita no CNPJ n. 09.485.574/0001-71, sediada a Avenida Capitão Hugo Bezerra, 181 Barroso – Fortaleza/CE vem através desta, DECLARAR sob as penas da Lei, para todos os fins de direito a que se possa prestar, especialmente para fins de prova em processo licitatório, junto ao **Município de ITAITINGA**, Estado do Ceará, que:

- I. DECLARAMOS estar cientes que:
- II. DECLARA pleno conhecimento de aceitação e de atendimento às exigências quanto à proposta e à habilitação previstas no Edital, nos moldes do Art. 4º, inciso VII da Lei 10.520/2002.
- III. DECLARA sob as penas da Lei, para todos os fins de direito a que se possa prestar, especialmente para fazer prova em processo licitatório nº 1808.01/2017/PP, junto ao Município de ITAITINGA, Estado do Ceará, o seguinte: (1) que dá ciência de que cumpre plenamente os requisitos de habilitação constantes do instrumento convocatório; (2) que tem pleno conhecimento de todos os parâmetros e elementos do Edital e dos produtos a serem ofertados no presente certame licitatório; e (3) que sua proposta atende integralmente aos requisitos constantes neste Edital.
- IV. (a) DECLARA, sob as penas da lei, para todos os fins de direito a que se possa prestar, especialmente para fins de prova em processo licitatório nº 1808.01/2017/PP, junto ao Município de ITAITINGA, estado do Ceará, que, em cumprimento ao estabelecido na Lei nº 9.854, de 27/10/1999, publicada no DOU de 28/10/1999, e ao inciso XXXIII, do artigo 7º, da Constituição Federal, não emprega menores de 18 (dezoito) anos em trabalho noturno, perigoso ou insalubre, nem emprega menores de 16 (dezesseis) anos em trabalho algum, salvo na condição de aprendiz, a partir de 14 (quatorze) anos; (b) DECLARA sob as penas da lei, para todos os fins de direito a que se possa prestar, especialmente para fins de prova em processo licitatório, junto ao Município de ITAITINGA, Estado do Ceará, que concorda integralmente com os termos deste edital e seus anexos; (c) DECLARA que inexistirá qualquer fato superveniente impeditivo de nossa habilitação para participar no presente certame licitatório, bem assim que ficamos ciente da obrigatoriedade de declarar ocorrências posteriores, nos termos do art. 32, §2º, da Lei nº 8.666/93.
- V. DECLARA, para os devidos fins de direito, especialmente para fins de prova em processo licitatório, junto ao Município de ITAITINGA, Estado do Ceará, que tem pleno conhecimento de todos os parâmetros e elementos dos produtos a serem ofertados no presente certame licitatório e que sua proposta atende integralmente aos requisitos constantes neste Edital.
- VI. DECLARA, para os devidos fins de direito, especialmente para fins de prova em processo licitatório, junto ao Município de ITAITINGA, Estado do Ceará, sob as penalidades cabíveis, que inexistirá qualquer fato superveniente impeditivo de nossa habilitação para participar no presente certame licitatório, bem assim que ficamos ciente da obrigatoriedade de declarar ocorrências posteriores, nos termos do art. 32, §2º, da Lei nº 8.666/93.
- VII. (a) O licitante DECLARA que, nos valores apresentados na proposta de preços, estão inclusos todos os tributos, encargos trabalhistas, previdenciários, fiscais e comerciais, taxas, fretes, seguros, deslocamentos de pessoal, custos e demais despesas que possam incidir sobre o fornecimento licitado, inclusive a margem de lucro; (b) O licitante declara que tem o pleno conhecimento, aceitação e cumprirá todas as obrigações contidas no anexo I – Termo de Referência deste edital.
- VIII. DECLARA que nos valores apresentados na Proposta de Preços, estão inclusos todos os tributos, encargos trabalhistas, previdenciários, fiscais e comerciais, taxas, fretes, seguros, deslocamentos de pessoal, custos e demais despesas que possam incidir sobre o fornecimento licitado, inclusive a margem de lucro.
- IX. Validade da Proposta: 60 (SESSENTA) DIAS.
- X. DECLARAMOS que estamos idôneos para licitar e contratar com a Administração Pública.

Pelo que, por ser a expressão da verdade, firma à presente, sob as penas da Lei.

Fortaleza, 18 de Setembro de 2017

Angélica Maria Rufino Holanda
PROHOSPITAL COM. HOLANDA LTDA

Sra. ANGÉLICA MARIA RUFINO HOLANDA
 REPRESENTANTE
 CPF/MF Nº 221.781.473-72
 RG Nº 97001015233-SSP/ CE

OFÍCIO DE NOTAS E PROTESTOS
 Rua Rociolea Paulo da Silva
 CEP: 48903 - Esplanada - Fortaleza - CE
 Av. Santos Dumont, 2677 - Fone: 3462.6400
 AVIANDO SOMENTE COM SELO DE AUTENTICIDADE

A presente cópia fotostática confere com o original exibido nestas notas. Dou fé. Fortaleza - Ce. Emissão: 18 - Setembro - 2017. FLS: 012 - ISS: 0,02

18 SET 2017

CARLOS ROBERTO TEIXEIRA GUIMARÃES - Tabelião
 PETROUYE PEREIRA GUIMARÃES - Substituto
 WERNESTER BEZERRA FROTA - Substituto
 ROCICLEA PAULO DA SILVA

Av. Capitão Hugo Bezerra nº 181 - Barroso - Fortaleza/CE - 60.862-730 - CNPJ: 09.485.574/0001-71
 Fone: (88) 3452.3100 - Filial Juazeiro: (88) 3571.3151 - prohospital@prohospital.com.br

OFÍCIO DE NOTAS E PROTESTOS
 Rua Rociolea Paulo da Silva
 CEP: 48903 - Esplanada - Fortaleza - CE
 Av. Santos Dumont, 2677 - Fone: 3462.6400
 Emissão: 18 - Setembro - 2017. FLS: 012 - ISS: 0,02

ANGÉLICA MARIA RUFINO HOLANDA
 Representante
 CPF: 221.781.473-72
 RG: 97001015233-SSP/CE

Reconhecido por semelhança firma (S)
 ANGÉLICA MARIA RUFINO HOLANDA
 Fortaleza, 18/09/2017 14:53:24 AM

FRANCISSCO ARAÚJO DE
 0874653

