

CURVA ABC DOS SERVIÇOS

420

OBRA: REFORMA DA PRAÇA NO ENTORNO DO POSTO DE SAÚDE DO BAIRRO DOM PEDRO

LOCAL: ITAITINGA/CEARÁ

CODIGO	FONTE	SERVIÇO	UN	QUANT	VALOR UNIT COMBIDE	TOTAL	%	ACUMULADO	CL
C3345	SEINFRA	ALVENARIA DE PEDRA ARGAMASSADA (TRAÇO 1:3) C/AGREGADOS ADQUIRIDOS	M3	167,27	R\$ 725,45	R\$ 121.346,02	10,97	10,97	A
C4819	SEINFRA	PISO INTERTRAVADO TIPO TIJOLINHO (20X10X6)CM 35MPA, COR CINZA - COMPACTAÇÃO MECANIZADA	M2	1.294,80	R\$ 70,76	R\$ 91.605,90	8,28	19,25	A
CPUE-24	PRÓPRIA	ATERRO C/COMPACTAÇÃO MECÂNICA E CONTROLE, MATERIAL ADQUIRIDO	UN	494,64	R\$ 138,49	R\$ 68.502,69	6,19	25,45	A
CPUE-09	PRÓPRIA	GUARDA CORPO EM MADEIRA EUCALIPTO COM DIAMETRO DE 10cm, RIGOROSAMENTE LIXADA, INCLUSIVE VERGALHÃO PARA FIXAÇÃO NA BASE EM CONCRETO	M	213,53	R\$ 298,08	R\$ 63.649,02	5,75	31,20	A
C1400	SEINFRA	FORMA DE TÁBUAS DE 1" DE 3A. P/FUNDAÇÕES UTIL. 5 X	M2	587,21	R\$ 98,75	R\$ 57.988,99	5,24	36,45	A
C4916	SEINFRA	PISO INTERTRAVADO TIPO TIJOLINHO (20X10X6)CM 35MPA, COLORIDO - COMPACTAÇÃO MECANIZADA	M2	694,09	R\$ 78,98	R\$ 54.819,23	4,96	41,40	A
CPUE-01	PRÓPRIA	ADMINISTRAÇÃO LOCAL	%	100,00	R\$ 383,29	R\$ 38.329,00	3,47	44,87	A
C3626	SEINFRA	POSTE METÁLICO DECORATIVO CÔNICO RETO FLANGEADO H=4,0m P/01 OU 02 LUMINÁRIAS DECORATIVAS	UN	22,00	R\$ 1.669,30	R\$ 36.724,60	3,32	48,19	A
CPUE-06	PRÓPRIA	POSTE DE CONCRETO CIRCULAR H=10,0m COM 2 PÉTALAS E LUMINÁRIAS DE LED 200W	UN	9,00	R\$ 4.072,79	R\$ 36.855,11	3,31	51,50	B
CPUE-08	PRÓPRIA	LUMINÁRIA DECORATIVA LED 100W	UN	22,00	R\$ 1.466,37	R\$ 32.040,14	2,90	54,40	B
CPUE-11	PRÓPRIA	VIGA 6 x 15cm DE MADEIRA DE 1ª QUALIDADE, LIXADA RIGOROSAMENTE (M)	M	137,12	R\$ 209,05	R\$ 28.664,94	2,59	56,99	B
C0554	SEINFRA	CABO EM PVC 1000V 4MM2	M	2.214,00	R\$ 11,04	R\$ 24.442,56	2,21	59,20	B
CPUE-02	PRÓPRIA	BANCO DE CONCRETO C/ ASSENTO DE MADEIRA S/ ENCOSTO (1,50 x 0,80)M	UN	19,00	R\$ 1.132,98	R\$ 21.626,82	1,95	61,15	B
C4624	SEINFRA	PISO PODOTÁTIL EXTERNO EM PMC ESP. 3CM, ASSENTADO COM ARGAMASSA (FORNECIMENTO E ASSENTAMENTO)	M2	112,37	R\$ 180,81	R\$ 20.317,62	1,84	62,99	B
C0366	SEINFRA	BANQUETA/ MEIO FIO DE CONCRETO P/ VIAS URBANAS (1,00x0,35x0,15m)	M	251,46	R\$ 78,24	R\$ 19.675,80	1,78	64,77	B
C1609	SEINFRA	LASTRO DE CONCRETO INCLUINDO PREPARO E LANÇAMENTO	M3	23,69	R\$ 823,27	R\$ 19.503,27	1,76	66,53	B
C2784	SEINFRA	ESCAVAÇÃO MANUAL SOLO DE 1A.CAT. PROF. ATÉ 1,50m	M3	294,18	R\$ 62,30	R\$ 18.327,41	1,66	68,19	B
C2781	SEINFRA	ESCAVAÇÃO MANUAL SOLO DE 1A.CAT. PROF. DE 1,51 a 3,00m	M3	213,86	R\$ 82,28	R\$ 17.596,40	1,59	69,78	B
CPUE-13	PRÓPRIA	POSTE DE CONCRETO CIRCULAR H=10,0m COM 2 PÉTALAS E LUMINÁRIAS DE LED 200W E REFLETOR IP67 50W	UN	4,00	R\$ 4.243,38	R\$ 16.973,52	1,53	71,31	B
C0631	SEINFRA	CAIXA EM ALVENARIA (40X40X60cm) DE 1/2 TIJOLO COMUM, LASTRO DE BRITA E TAMPA DE CONCRETO	UN	47,00	R\$ 356,68	R\$ 16.763,96	1,52	72,83	B
C2887	SEINFRA	VERNIZ 3 DEMÃOS EM ESQUADRIAS DE MADEIRA	M2	390,55	R\$ 33,18	R\$ 12.950,84	1,17	74,00	B
C2862	SEINFRA	LASTRO DE BRITA	M3	66,37	R\$ 194,20	R\$ 12.889,05	1,17	75,16	B
CPUE-10	PRÓPRIA	PILAR DE MADEIRA EM EUCALIPTO COM DIAMETRO DE 20cm, LIXADO RIGOROSAMENTE (M)	M	25,60	R\$ 497,94	R\$ 12.747,26	1,15	76,32	B
C3449	SEINFRA	MEIO FIO PRÉ MOLDADO (0,07x0,30x1,00)m C/REJUNTAMENTO	M	360,79	R\$ 35,01	R\$ 12.831,26	1,14	77,46	B
C2921	SEINFRA	REATERRO C/COMPACTAÇÃO MANUAL S/CONTROLE, MATERIAL DA VALA	M3	315,64	R\$ 39,96	R\$ 12.612,97	1,14	78,60	B
C3617	SEINFRA	DUTOS FLEXÍVEIS EM PEAD (POLIETILENO DE ALTA DENSIDADE) - D=1 1/4", INCLUSIVE CONEXÕES	M	377,60	R\$ 33,29	R\$ 12.670,30	1,14	79,74	B
C2102	SEINFRA	RASPAGEM E LIMPEZA DO TERRENO	M2	1.854,52	R\$ 5,88	R\$ 10.904,58	0,99	80,72	C
C1876	SEINFRA	PENTOX 2 DEMÃOS APLICADO EM MADEIRAS (CUPINICIDA)	M2	390,66	R\$ 27,82	R\$ 10.786,99	0,98	81,70	C
C0095	SEINFRA	APILOAMENTO DE PISO OU FUNDO DE VALAS C/MAÇO DE 30 A 60 KG	M2	260,58	R\$ 39,96	R\$ 10.412,78	0,94	82,64	C
C2533	SEINFRA	TRANSPORTE DE MATERIAL, EXCETO ROCHA EM CAMINHÃO ATÉ 6 KM	M3	224,29	R\$ 40,87	R\$ 9.189,16	0,83	83,47	C
CPUE-28	PRÓPRIA	PLAYGROUND MÉDIO FORNECIMENTO E INSTALAÇÃO	UN	1,00	R\$ 8.904,87	R\$ 8.904,87	0,81	84,27	C
103186	SINAPI	INSTALAÇÃO DE MULTIEXERCITADOR COM SEIS FUNÇÕES, EM TUBO DE AÇO CARBONO - EQUIPAMENTO DE GINÁSTICA PARA ACADEMIA AO AR LIVRE / ACADEMIA DA TERCEIRA IDADE - ATI, INSTALADO SOBRE PISO DE CONCRETO EXISTENTE. AF_10/2021	UN	1,00	R\$ 8.263,02	R\$ 8.263,02	0,75	85,02	C
C3041	SEINFRA	RETIRADA DE PAVIMENTAÇÃO EM BLOKRET C/ REMOÇÃO LATERAL	M2	499,39	R\$ 16,98	R\$ 7.970,28	0,72	85,74	C
103185	SINAPI	INSTALAÇÃO DE ESQUI TRIPLO, EM TUBO DE AÇO CARBONO - EQUIPAMENTO DE GINÁSTICA PARA ACADEMIA AO AR LIVRE / ACADEMIA DA TERCEIRA IDADE - ATI, INSTALADO SOBRE PISO DE CONCRETO EXISTENTE. AF_10/2021	UN	1,00	R\$ 7.817,10	R\$ 7.817,10	0,71	86,45	C
103188	SINAPI	INSTALAÇÃO DE SIMULADOR DE CAVALGADA TRIPLO, EM TUBO DE AÇO CARBONO - EQUIPAMENTO DE GINÁSTICA PARA ACADEMIA AO AR LIVRE / ACADEMIA DA TERCEIRA IDADE - ATI, INSTALADO SOBRE PISO DE CONCRETO EXISTENTE. AF_10/2021	UN	1,00	R\$ 6.666,70	R\$ 6.666,70	0,60	87,05	C
C4933	SEINFRA	HASTE DE ATERRAMENTO COPPERWELD 5/8"X 2.40M	UN	38,00	R\$ 163,14	R\$ 6.199,32	0,56	87,61	C

**CURVA ABC DOS SERVIÇOS**

**OBRA:** REFORMA DA PRAÇA NO ENTORNO DO POSTO DE SAÚDE DO BAIRRO DOM PEDRO  
**LOCAL:** ITAITINGA/CEARÁ

CODIGO	FORTE	SERVIÇO	UN	QUANT	VALOR UNIT (COMB)	TOTAL	%	ACUMULADO	CI
103187	SINAPI	INSTALAÇÃO DE SIMULADOR DE CAMINHADA TRIPLO, EM TUBO DE AÇO CARBONO - EQUIPAMENTO DE GINÁSTICA PARA ACADEMIA AO AR LIVRE / ACADEMIA DA TERCEIRA IDADE - ATI, INSTALADO SOBRE PISO DE CONCRETO EXISTENTE. AF_10/2021	UN	1,00	R\$ 6.197,82	R\$ 6.197,82	0,56	88,17	C
103190	SINAPI	INSTALAÇÃO DE PRESSÃO DE PERNAS TRIPLO, EM TUBO DE AÇO CARBONO - EQUIPAMENTO DE GINÁSTICA PARA ACADEMIA AO AR LIVRE / ACADEMIA DA TERCEIRA IDADE - ATI, INSTALADO SOBRE SOLO. AF_10/2021	UN	1,00	R\$ 5.192,31	R\$ 5.192,31	0,47	88,64	C
C0707	SEINFRA	CARGA MANUAL DE TERRA EM CAMINHÃO BASCULANTE	M3	167,12	R\$ 30,12	R\$ 5.033,65	0,46	89,10	C
C2860	SEINFRA	LASTRO DE AREIA ADQUIRIDA	M3	22,47	R\$ 205,68	R\$ 4.621,63	0,42	89,51	C
C3061	SEINFRA	ÁRVORE C/ TUTOR E ADUBO	UN	34,00	R\$ 131,90	R\$ 4.484,60	0,41	89,92	C
C1847	SEINFRA	PISO DE CONCRETO FCK=13,5MPa ESP=7 cm, INCL. PREPARO DE CAIXA	M2	37,21	R\$ 116,26	R\$ 4.326,03	0,39	90,31	C
C3447	SEINFRA	LIMPEZA DE PISO EM ÁREA URBANIZADA	M2	2.440,81	R\$ 1,76	R\$ 4.295,83	0,39	90,70	C
CPUE-17	PRÓPRIA	POSTE DE CONCRETO CIRCULAR H=10,0m COM 2 PÉTALAS E LUMINÁRIAS DE LED 200W E 2 REFLETORES IP67 60W	UN	1,00	R\$ 4.289,16	R\$ 4.289,16	0,39	91,09	C
C1430	SEINFRA	GRAMA EM PLACAS E=6 CM FORNECIMENTO E PLANTIO	M2	140,73	R\$ 27,49	R\$ 3.866,67	0,35	91,44	C
C1030	SEINFRA	CÉLULA FOTOELÉTRICA P/ LÂMPADA, ATÉ 1000W	UN	38,00	R\$ 100,77	R\$ 3.829,28	0,35	91,78	C
CPUE-12	PRÓPRIA	ARANDELA DE PAREDE TIPO GLOBO LED 18W	UN	8,00	R\$ 469,60	R\$ 3.766,80	0,34	92,12	C
103209	SINAPI	INSTALAÇÃO DE SURF DUPLO, EM TUBO DE AÇO CARBONO - EQUIPAMENTO DE GINÁSTICA PARA ACADEMIA AO AR LIVRE / ACADEMIA DA TERCEIRA IDADE - ATI, INSTALADO SOBRE PISO DE CONCRETO EXISTENTE. AF_10/2021	UN	1,00	R\$ 3.585,79	R\$ 3.585,79	0,32	92,45	C
101659	SINAPI	LUMINÁRIA DE LED PARA ILUMINAÇÃO PÚBLICA, DE 181 W ATÉ 239 W - FORNECIMENTO E INSTALAÇÃO. AF_08/2020	UN	4,00	R\$ 894,67	R\$ 3.578,28	0,32	92,77	C
C4663	SEINFRA	BARBACÁ C/ TUBO PVC ESGOTO 100 mm, INCLUSIVE GEOTÊXTIL NÃO-TECIDO 100% POLIÉSTER COM RESISTÊNCIA A TRAÇÃO LONGITUDINAL MÍNIMA DE 8 kN/m (BIDIM RT-08 OU SIMILAR) E BRITA	UN	255,00	R\$ 13,33	R\$ 3.399,15	0,31	93,08	C
C4071	SEINFRA	ARMADURA EM TELA SOLDÁVEL Q-92	M2	218,00	R\$ 15,41	R\$ 3.359,38	0,30	93,38	C
103189	SINAPI	INSTALAÇÃO DE SIMULADOR DE REMO INDIVIDUAL, EM TUBO DE AÇO CARBONO - EQUIPAMENTO DE GINÁSTICA PARA ACADEMIA AO AR LIVRE / ACADEMIA DA TERCEIRA IDADE - ATI, INSTALADO SOBRE PISO DE CONCRETO EXISTENTE. AF_10/2021	UN	1,00	R\$ 3.339,66	R\$ 3.339,66	0,30	93,68	C
103207	SINAPI	INSTALAÇÃO DE ROTAÇÃO DIAGONAL DUPLA, APARELHO TRIPLO, EM TUBO DE AÇO CARBONO - EQUIPAMENTO DE GINÁSTICA PARA ACADEMIA AO AR LIVRE / ACADEMIA DA TERCEIRA IDADE - ATI, INSTALADO SOBRE PISO DE CONCRETO EXISTENTE. AF_10/2021	UN	1,00	R\$ 3.233,42	R\$ 3.233,42	0,29	93,98	C
CPUE-04	PRÓPRIA	RETIRADA DE POSTES	UN	6,00	R\$ 844,84	R\$ 3.224,20	0,29	94,27	C
C3373	SEINFRA	RETIRADA DE MEIO FIO DE PEDRA GRANÍTICA	M	224,11	R\$ 13,30	R\$ 2.980,66	0,27	94,54	C
103210	SINAPI	INSTALAÇÃO DE PLACA ORIENTATIVA SOBRE EXERCÍCIOS, 2,00M X 1,00M, EM TUBO DE AÇO CARBONO - PARA ACADEMIA AO AR LIVRE / ACADEMIA DA TERCEIRA IDADE - ATI, INSTALADO SOBRE PISO DE CONCRETO EXISTENTE. AF_10/2021	UN	1,00	R\$ 2.904,46	R\$ 2.904,46	0,26	94,80	C
CPUE-18	PRÓPRIA	SUPORTE PARA BICICLETA EM TUBO DE AÇO GALVANIZADO D=50MM, C/ ARRUELA DE PROTEÇÃO E PINTURA COM ESMALTE SINTÉTICO, INCLUSIVE FIXAÇÃO	UN	8,00	R\$ 360,80	R\$ 2.886,40	0,26	95,06	C
C0836	SEINFRA	CONCRETO NÃO ESTRUTURAL PREPARO MANUAL	M3	4,46	R\$ 640,43	R\$ 2.856,32	0,26	95,32	C
C3618	SEINFRA	DUTOS FLEXÍVEIS EM PEAD (POLIETILENO DE ALTA DENSIDADE) - D=1 1/2", INCLUSIVE CONEXÕES	M	71,70	R\$ 39,83	R\$ 2.841,47	0,26	95,58	C
C3025	SEINFRA	PISO MORTO CONCRETO FCK=13,5MPa C/PREPARO E LANÇAMENTO	M3	3,37	R\$ 823,99	R\$ 2.776,85	0,25	95,83	C
CPUE-22	PRÓPRIA	GIRA GIRA COM ASSENTO DE MADEIRA - FORNECIMENTO E INSTALAÇÃO	UN	1,00	R\$ 2.533,59	R\$ 2.533,59	0,23	96,06	C
C1066	SEINFRA	DEMOLIÇÃO DE PISO CIMENTADO SOBRE LASTRO DE CONCRETO	M2	73,30	R\$ 34,66	R\$ 2.533,25	0,23	96,28	C
103208	SINAPI	INSTALAÇÃO DE ROTAÇÃO VERTICAL DUPLO, EM TUBO DE AÇO CARBONO - EQUIPAMENTO DE GINÁSTICA PARA ACADEMIA AO AR LIVRE / ACADEMIA DA TERCEIRA IDADE - ATI, INSTALADO SOBRE PISO DE CONCRETO EXISTENTE. AF_10/2021	UN	1,00	R\$ 2.493,17	R\$ 2.493,17	0,23	96,51	C
CPUE-21	PRÓPRIA	ESCORREGADOR RÚSTICO DE EUCALÍPTO - FORNECIMENTO E INSTALAÇÃO	UN	1,00	R\$ 2.410,02	R\$ 2.410,02	0,22	96,73	C
CPUE-20	PRÓPRIA	BALANÇO RÚSTICO DUPLO DE EUCALÍPTO - FORNECIMENTO E INSTALAÇÃO	UN	1,00	R\$ 2.367,08	R\$ 2.367,08	0,21	96,94	C
CPUE-16	PRÓPRIA	CAIXA DE AREIA DE 60X60X60CM COM LASTRO DE BRITA E TAMPA REMOVÍVEL EM GRELHA	UN	4,00	R\$ 565,89	R\$ 2.263,66	0,20	97,15	C
102234	SINAPI	PINTURA IMUNIZANTE PARA MADEIRA, 2 DEMÃOS. AF_01/2021	M2	79,36	R\$ 28,30	R\$ 2.245,89	0,20	97,35	C

CURVA ABC DOS SERVIÇOS

OBRA: REFORMA DA PRAÇA NO ENTORNO DO POSTO DE SAÚDE DO BAIRRO DOM PEDRO

LOCAL: ITAITINGA/CEARÁ

CODIGO	FONT	SERVICO	UN	QUANT	VALOR UNIT COM BDI	TOTAL	%	ACUMULADO	CI
CPUE-19	PRÓPRIA	GANGORRA DUPLA RÚSTICA DE EUCALÍPTO - FORNECIMENTO E INSTALAÇÃO	UN	1,00	R\$ 2.076,14	R\$ 2.076,14	0,19	97,54	C
C0702	SEINFRA	CARGA MANUAL DE ENTULHO EM CAMINHÃO BASCULANTE	M3	67,17	R\$ 36,13	R\$ 2.065,55	0,19	97,72	C
CPUE-05	PRÓPRIA	QUADRO P/ MEDIÇÃO EM POSTE DE CONCRETO H=9,00M INCLUSIVE POSTE E INSTALAÇÃO	UN	1,00	R\$ 2.014,45	R\$ 2.014,45	0,18	97,91	C
102215	SINAPI	PINTURA VERNIZ (INCOLOR) POLIURETÂNICO (RESINA ALQUÍDICA MODIFICADA) EM MADEIRA, 2 DEMÃOS. AF_01/2021	M2	79,36	R\$ 22,24	R\$ 1.764,97	0,16	98,07	C
CPUE-03	PRÓPRIA	LIXEIRA EM CONCRETO POROSO D=0,40M E H=0,40M	UN	14,00	R\$ 125,30	R\$ 1.754,20	0,16	98,22	C
CPUE-15	PRÓPRIA	MESA EM CONCRETO INCL. BANCOS E TABELEIRO DE XADREZ EM CERÂMICA 5X5CM	CJ	2,00	R\$ 859,52	R\$ 1.719,04	0,16	98,38	C
C4128	SEINFRA	TIJOLINHO APARENTE 6,50x18cm C/ ARGAMASSA DE CIMENTO E AREIA 1:3	M2	9,60	R\$ 161,95	R\$ 1.458,72	0,13	98,51	C
C1937	SEINFRA	PLACAS PADRÃO DE OBRA	M2	6,00	R\$ 233,57	R\$ 1.401,42	0,13	98,64	C
C0843	SEINFRA	CONCRETO P/VIBR., FCK 25 MPa COM AGREGADO ADQUIRIDO	M3	2,00	R\$ 878,78	R\$ 1.357,56	0,12	98,76	C
C2616	SEINFRA	TUBO PVC SOLD. MARROM D= 25mm (3/4")	M	110,00	R\$ 12,14	R\$ 1.335,40	0,12	98,88	C
C0056	SEINFRA	ALVENARIA DE EMBASAMENTO DE TIJOLO FURADO, C/ ARGAMASSA MISTA C/ GAL HIDRATADA (1:2:8)	M3	1,20	R\$ 734,22	R\$ 881,06	0,08	98,96	C
C2594	SEINFRA	TUBO PVC BRANCO P/ESGOTO D=100mm (4") - JUNTA C/ANÉIS	M	17,00	R\$ 51,23	R\$ 870,91	0,08	99,04	C
C2873	SEINFRA	LOCAÇÃO DA OBRA COM AUXÍLIO TOPOGRÁFICO (ÁREA ATÉ 5000 M2)	M2	2.440,81	R\$ 0,36	R\$ 878,89	0,08	99,12	C
101636	SINAPI	BRAÇO PARA ILUMINAÇÃO PÚBLICA, EM TUBO DE AÇO GALVANIZADO, COMPRIMENTO DE 1,50 M, PARA FIXAÇÃO EM POSTE DE CONCRETO - FORNECIMENTO E INSTALAÇÃO. AF_08/2020	UN	4,00	R\$ 202,50	R\$ 810,00	0,07	99,19	C
C2593	SEINFRA	TUBO PVC BRANCO P/ESGOTO D=100MM (4")	M	13,00	R\$ 63,67	R\$ 827,71	0,06	99,26	C
CPUE-07	PRÓPRIA	RELÉ TEMPORIZADOR	UN	1,00	R\$ 593,43	R\$ 593,43	0,05	99,31	C
C1604	SEINFRA	LANÇAMENTO E APLICAÇÃO DE CONCRETO S/ ELEVAÇÃO	M3	2,81	R\$ 202,59	R\$ 569,28	0,05	99,36	C
C2076	SEINFRA	QUADRO DE DISTRIBUIÇÃO DE LUZ.SOBREPOR ATÉ 24 DIVISÕES 450X315X135mm, C/BARRAMENTO	UN	1,00	R\$ 568,91	R\$ 568,91	0,05	99,41	C
C2204	SEINFRA	RETIRADA DE ÁRVORES	UN	1,00	R\$ 584,21	R\$ 584,21	0,05	99,46	C
CPUE-14	PRÓPRIA	DISPOSITIVO DE PROTEÇÃO CONTRA SURTO(DPS) - 40 kA - 275V	UN	4,00	R\$ 134,60	R\$ 538,40	0,05	99,51	C
97087	SINAPI	CAMADA SEPARADORA PARA EXECUÇÃO DE RADIER, PISO DE CONCRETO OU LAJE SOBRE SOLO, EM LONA PLÁSTICA. AF_09/2021	M2	218,00	R\$ 2,37	R\$ 516,66	0,05	99,56	C
C0773	SEINFRA	CHAPIM PRÉ-MOLDADO DE CONCRETO	M2	2,88	R\$ 174,04	R\$ 501,24	0,05	99,60	C
CPUE-25	PRÓPRIA	RETIRADA DE BRAÇO E LUMINÁRIA EM POSTE DE CONCRETO	UN	4,00	R\$ 124,70	R\$ 498,80	0,05	99,65	C
C3272	SEINFRA	CONCRETO P/VIBR., FCK=20MPa COM AGREGADO PRODUZIDO (S/TRANSP.)	M3	0,81	R\$ 508,87	R\$ 484,92	0,04	99,69	C
C4658	SEINFRA	CABO CORDPLAST (CABO PP) 3 x 2,50 mm²	M	36,60	R\$ 12,48	R\$ 458,77	0,04	99,73	C
C0519	SEINFRA	CABO COBRE NU 25MM2	M	10,00	R\$ 40,17	R\$ 401,70	0,04	99,77	C
C1092	SEINFRA	DISJUNTOR MONOPOLAR EM QUADRO DE DISTRIBUIÇÃO 10A	UN	13,00	R\$ 30,64	R\$ 398,32	0,04	99,81	C
95635	SINAPI	KIT CAVALETE PARA MEDIÇÃO DE ÁGUA - ENTRADA PRINCIPAL, EM PVC SOLDÁVEL DN 25 (¾") FORNECIMENTO E INSTALAÇÃO (EXCLUSIVE HIDRÔMETRO). AF_11/2016	UN	1,00	R\$ 294,79	R\$ 294,79	0,03	99,83	C
C2093	SEINFRA	RALO SECO PVC RÍGIDO	UN	4,00	R\$ 71,32	R\$ 285,28	0,03	99,86	C
C2942	SEINFRA	RETIRADA DE PAVIMENTAÇÃO EM PEDRA PORTUGUESA	M2	23,02	R\$ 11,75	R\$ 270,49	0,02	99,88	C
C4000	SEINFRA	TORNEIRA TIPO JARDIM CROMADA	UN	3,00	R\$ 89,03	R\$ 267,09	0,02	99,91	C
C1122	SEINFRA	DISJUNTOR TRIPOLAR EM QUADRO DE DISTRIBUIÇÃO 25A	UN	2,00	R\$ 126,15	R\$ 252,30	0,02	99,93	C
C2167	SEINFRA	REGISTRO DE GAVETA BRUTO D= 20mm (3/4")	UN	3,00	R\$ 73,56	R\$ 220,68	0,02	99,95	C
97084	SINAPI	COMPACTAÇÃO MECÂNICA DE SOLO PARA EXECUÇÃO DE RADIER, PISO DE CONCRETO OU LAJE SOBRE SOLO, COM COMPACTADOR DE SOLOS TIPO PLACA VIBRATÓRIA. AF_09/2021	M2	218,00	R\$ 0,78	R\$ 170,04	0,02	99,97	C
C3619	SEINFRA	DUTOS FLEXÍVEIS EM PEAD (POLIETILENO DE ALTA DENSIDADE) - D=2", INCLUSIVE CONEXÕES	M	3,00	R\$ 48,01	R\$ 144,03	0,01	99,98	C
C1098	SEINFRA	DISJUNTOR MONOPOLAR EM QUADRO DE DISTRIBUIÇÃO 32A	UN	3,00	R\$ 40,20	R\$ 120,60	0,01	99,99	C
C2595	SEINFRA	TUBO PVC BRANCO P/ESGOTO D=40mm (1 1/2")	M	5,00	R\$ 22,88	R\$ 114,40	0,01	100,00	C

*Leonardo Silveira Lima*  
 Eng. Civil | RNP 060158108-7

## CRONOGRAMA FÍSICO FINANCEIRO

OBRA: REFORMA DA PRAÇA NO ENTORNO DO POSTO DE SAÚDE DO BAIRRO DOM PEDRO

COD. 1. REFORMA DA PRAÇA

LOCAL: ITAITINGA/CEARÁ

ITEM	DESCRIÇÃO	VALOR	%	30 DIAS	60 DIAS	90 DIAS	120 DIAS	150 DIAS	180 DIAS	210 DIAS	240 DIAS	270 DIAS	300 DIAS	330 DIAS	360 DIAS
1.	ADMINISTRAÇÃO LOCAL	38.328,00	3,5%	5.823,13	8.019,69	8.109,88	8.849,41	7.525,90	0,00	0,00	0,00	0,00	0,00	0,00	0,00
2.	SERVIÇOS PRELIMINARES	103.638,82	9,4%	51.819,41	51.819,41	0,00	0,00	0,00	0,00	0,00	0,00	0,00	0,00	0,00	0,00
3.	CONTENÇÃO	264.885,25	24,0%	79.465,58	52.977,05	52.977,05	52.977,05	26.488,53	0,00	0,00	0,00	0,00	0,00	0,00	0,00
4.	PISOS	206.152,69	18,6%	30.922,90	41.230,54	51.538,17	41.230,54	41.230,54	0,00	0,00	0,00	0,00	0,00	0,00	0,00
5.	INSTALAÇÕES ELÉTRICAS	217.761,06	19,7%	0,00	54.440,27	54.440,27	54.440,27	54.440,27	0,00	0,00	0,00	0,00	0,00	0,00	0,00
6.	INSTALAÇÕES HIDRÁULICAS	2.474,64	0,2%	0,00	0,00	0,00	1.237,32	1.237,32	0,00	0,00	0,00	0,00	0,00	0,00	0,00
7.	URBANIZAÇÃO E PAISAGISMO	86.470,87	7,8%	0,00	0,00	25.941,26	34.588,35	25.941,26	0,00	0,00	0,00	0,00	0,00	0,00	0,00
8.	ACADEMIA DE SAÚDE AO AR LIVRE	60.276,11	5,4%	0,00	0,00	18.082,83	24.110,44	18.082,83	0,00	0,00	0,00	0,00	0,00	0,00	0,00
9.	PLAYGROUND	29.991,57	2,7%	0,00	0,00	0,00	14.995,79	14.995,79	0,00	0,00	0,00	0,00	0,00	0,00	0,00
10.	MUROS E FECHAMENTOS	91.709,41	8,3%	0,00	22.927,35	22.927,35	22.927,35	22.927,35	0,00	0,00	0,00	0,00	0,00	0,00	0,00
11.	SERVIÇOS DIVERSOS	4.295,83	0,4%	0,00	0,00	0,00	0,00	4.295,83	0,00	0,00	0,00	0,00	0,00	0,00	0,00
<b>TOTAL / SUB TOTAL (DESEMBOLSO MENSAL ESTIMADO)</b>		<b>1.105.984,25</b>	<b>100,00%</b>	<b>168.031,02</b>	<b>231.414,30</b>	<b>234.016,81</b>	<b>255.356,51</b>	<b>217.165,61</b>	<b>0,00</b>	<b>0,00</b>	<b>0,00</b>	<b>0,00</b>	<b>0,00</b>	<b>0,00</b>	<b>0,00</b>
<b>% DESEMBOLSO MENSAL ESTIMADO</b>				<b>15,19%</b>	<b>20,92%</b>	<b>21,16%</b>	<b>23,09%</b>	<b>19,84%</b>	<b>0,00%</b>	<b>0,00%</b>	<b>0,00%</b>	<b>0,00%</b>	<b>0,00%</b>	<b>0,00%</b>	<b>0,00%</b>
<b>SUB TOTAL ACUMULADO</b>				<b>168.031,02</b>	<b>399.445,32</b>	<b>633.462,13</b>	<b>888.818,64</b>	<b>1.105.984,25</b>	<b>1.105.984,25</b>	<b>1.105.984,25</b>	<b>1.105.984,25</b>	<b>1.105.984,25</b>	<b>1.105.984,25</b>	<b>1.105.984,25</b>	<b>1.105.984,25</b>
<b>% ACUMULADO</b>				<b>15,19%</b>	<b>36,12%</b>	<b>57,28%</b>	<b>80,36%</b>	<b>100,00%</b>	<b>100,00%</b>	<b>100,00%</b>	<b>100,00%</b>	<b>100,00%</b>	<b>100,00%</b>	<b>100,00%</b>	<b>100,00%</b>

  
 Leonardo Silveira Lima  
 Eng. Civil | RNP 060159106-7







## MEMÓRIA DE CÁLCULO - PLANILHA DE QUANTITATIVOS

OBRA: REFORMA DA PRAÇA NO ENTORNO DO POSTO DE SAÚDE DO BAIRRO DOM PEDRO

COD. 1. REFORMA DA PRAÇA

LOCAL: ITAITINGA/CEARÁ

ITEM	DESCRIÇÃO DO SERVIÇO	VARIÁVEIS	QUANT.	UN
>	Seção A PR 01/02	Ext. x Larg. >	13,00 0,60	= 7,80
>	Seção B PR 01/02	Ext. x Larg. >	24,50 1,30	= 31,85
>	Seção B PR 01/02	Ext. x Larg. >	52,50 1,30	= 68,25
>	Seção C PR 01/02	Ext. x Larg. >	68,00 1,70	= 115,60
>	Seção B PR 01/02	Ext. x Larg. >	22,00 1,30	= 28,60
>	Seção A PR 01/02	Ext. x Larg. >	6,30 0,60	= 3,78
>				= 0,00
>	Observação: Foi considerado 0,10m para cada lado no aploamento das valas.			= 0,00
>				= 0,00
>				= 0,00
<b>3.1.4 REATERRO C/COMPACTAÇÃO MANUAL S/CONTROLE, MATERIAL DA VALA</b>				<b>Total = 270,33</b>
>	Observação	Fórmula Aplicada e Variáveis >	Var. 1 Var. 2 Var. 3 Var. 4 Var. 5 Var. 6	
>	Volume de escavação do Corte do Muro de arrimo	Volume >	57,51	= 57,51
>	Volume de escavação da fundação - h= 1,50r	Volume >	223,59	= 223,59
>	Volume de escavação da fundação - h> 1,50r	Volume >	213,86	= 213,86
>	Desconto do volume de pedra argamassada - Fundação	Volume x Quant. >	167,27 -1,00	= -167,27
>	Desconto do Lastro de Concreto	Volume x Quant. >	12,79 -1,00	= -12,79
>	Desconto do Lastro de Brita - esp.= 25cm	Volume x Quant. >	44,57 -1,00	= -44,57
>				= 0,00
>				= 0,00
<b>3.1.5 CARGA MANUAL DE TERRA EM CAMINHÃO BASCULANTE</b>				<b>Total = 167,12</b>
>	Observação	Fórmula Aplicada e Variáveis >	Var. 1 Var. 2 Var. 3 Var. 4 Var. 5 Var. 6	
>	Volume de escavação até 1,50M	Volume >	223,59	= 223,59
>	Volume de escavação de 1,51M até 3,00M	Volume >	213,86	= 213,86
>	Desconto do Volume de Reatiro	Volume x Quant. >	270,33 -1,00	= -270,33
>				= 0,00
>				= 0,00
<b>3.1.6 TRANSPORTE DE MATERIAL, EXCETO ROCHA EM CAMINHÃO ATÉ 5 KM</b>				<b>Total = 167,12</b>
>	Observação	Fórmula Aplicada e Variáveis >	Var. 1 Var. 2 Var. 3 Var. 4 Var. 5 Var. 6	
>	Igual ao volume de carga manual de terra	Volume >	167,12	= 167,12
>				= 0,00
>				= 0,00
<b>3.1.7 LASTRO DE CONCRETO INCLUINDO PREPARO E LANÇAMENTO</b>				<b>Total = 12,79</b>
>	Observação	Fórmula Aplicada e Variáveis >	Var. 1 Var. 2 Var. 3 Var. 4 Var. 5 Var. 6	
>	* Concreto de Regularização de 5cm			= 0,00
>	Seção A PR 01/02	Ext. x Larg. x Esp. >	13,00 0,60 0,05	= 0,39
>	Seção B PR 01/02	Ext. x Larg. x Esp. >	24,50 1,30 0,05	= 1,59
>	Seção B PR 01/02	Ext. x Larg. x Esp. >	52,50 1,30 0,05	= 3,41
>	Seção C PR 01/02	Ext. x Larg. x Esp. >	68,00 1,70 0,05	= 5,78
>	Seção B PR 01/02	Ext. x Larg. x Esp. >	22,00 1,30 0,05	= 1,43
>	Seção A PR 01/02	Ext. x Larg. x Esp. >	6,30 0,60 0,05	= 0,19
>				= 0,00
>	Observação: Foi considerado 0,10m para cada lado no lastro de concreto			= 0,00
>				= 0,00
>				= 0,00
<b>3.1.8 ALVENARIA DE PEDRA ARGAMASSADA (TRAÇO 1:3) C/AGREGADOS ADQUIRIDOS</b>				<b>Total = 167,27</b>
>	Observação	Fórmula Aplicada e Variáveis >	Var. 1 Var. 2 Var. 3 Var. 4 Var. 5 Var. 6	
>	* Fundação do Muro de Arrimo			= 0,00
>	Seção A PR 01/02	Ext. x Larg. x H >	13,00 0,40 0,40	= 2,08
>	Seção B PR 01/02	Ext. x Larg. x H >	24,50 1,10 0,40	= 10,78
>	Seção B PR 01/02	Ext. x Larg. x H >	52,50 1,10 0,40	= 23,10
>	Seção C PR 01/02	Ext. x Larg. x H >	68,00 1,50 0,40	= 40,80
>	Seção B PR 01/02	Ext. x Larg. x H >	22,00 1,10 0,40	= 9,68
>	Seção A PR 01/02	Ext. x Larg. x H >	6,30 0,40 0,40	= 1,01
>				= 0,00
>	* Alvenaria de Elevação de pedra			= 0,00
>	Seção A PR 01/02	Ext. x Larg. x H >	13,00 0,30 0,20	= 0,78



## MEMÓRIA DE CÁLCULO - PLANILHA DE QUANTITATIVOS

OBRA: REFORMA DA PRAÇA NO ENTORNO DO POSTO DE SAÚDE DO BAIRRO DOM PEDRO

COD. 1. REFORMA DA PRAÇA

LOCAL: ITAITINGA/CEARÁ

ITEM	DESCRIÇÃO DO SERVIÇO	VÁRIÁVEIS	QUANT.	UN
>	Seção B PR 01/02 Ext. x Larg. x H >	24,50 0,30 1,00	=	7,35
>	Seção B PR 01/02 Ext. x Larg. x H >	52,50 0,30 1,00	=	15,75
>	Seção C PR 01/02 Ext. x Larg. x H >	68,00 0,30 1,60	=	32,64
>	Seção C PR 01/02 Ext. x Larg. x H >	68,00 0,40 0,60	=	16,32
>	Seção B PR 01/02 Ext. x Larg. x H >	22,00 0,30 1,00	=	6,60
>	Seção A PR 01/02 Ext. x Larg. x H >	6,30 0,30 0,20	=	0,38
>			=	0,00
>			=	0,00
<b>3.1.9</b>	<b>LASTRO DE BRITA</b>		<b>Total = 44,57</b>	<b>M3</b>
>	Observação Fórmula Aplicada e Variáveis >	Var. 1 Var. 2 Var. 3 Var. 4 Var. 5 Var. 6		
>	* Camada de brita junto ao muro (25cm)		=	0,00
>	Seção A PR 01/02 Ext. x Larg. x H >	13,00 0,25 0,20	=	0,65
>	Seção B PR 01/02 Ext. x Larg. x H >	24,50 0,25 0,80	=	4,90
>	Seção B PR 01/02 Ext. x Larg. x H >	52,50 0,25 0,80	=	10,50
>	Seção C PR 01/02 Ext. x Larg. x H >	68,00 0,25 0,80	=	13,60
>	Seção C PR 01/02 Ext. x Larg. x H >	68,00 0,25 0,60	=	10,20
>	Seção B PR 01/02 Ext. x Larg. x H >	22,00 0,25 0,80	=	4,40
>	Seção A PR 01/02 Ext. x Larg. x H >	6,30 0,25 0,20	=	0,32
>			=	0,00
>			=	0,00
<b>3.1.10</b>	<b>FORMA DE TÁBUAS DE 1" DE 3A. P/FUNDAÇÕES UTIL. 5 X</b>		<b>Total = 572,36</b>	<b>M2</b>
>	Observação Fórmula Aplicada e Variáveis >	Var. 1 Var. 2 Var. 3 Var. 4 Var. 5 Var. 6		
>	* Fundação			
>	Seção A PR 01/02 Ext. x H x Quant. >	13,00 0,40 2,00	=	10,40
>	Seção B PR 01/02 Ext. x H x Quant. >	24,50 0,40 2,00	=	19,60
>	Seção B PR 01/02 Ext. x H x Quant. >	52,50 0,40 2,00	=	42,00
>	Seção C PR 01/02 Ext. x H x Quant. >	68,00 0,40 2,00	=	54,40
>	Seção B PR 01/02 Ext. x H x Quant. >	22,00 0,40 2,00	=	17,60
>	Seção A PR 01/02 Ext. x H x Quant. >	6,30 0,40 2,00	=	5,04
>			=	0,00
>	* Alvenaria de Elevação de pedra			
>	Seção A PR 01/02 Ext. x H x Quant. >	13,00 0,20 2,00	=	5,20
>	Seção B PR 01/02 Ext. x H x Quant. >	24,50 1,00 2,00	=	49,00
>	Seção B PR 01/02 Ext. x H x Quant. >	52,50 1,00 2,00	=	105,00
>	Seção C PR 01/02 Ext. x H x Quant. >	68,00 0,60 2,00	=	81,60
>	Seção C PR 01/02 Ext. x H x Quant. >	68,00 1,00 2,00	=	136,00
>	Seção B PR 01/02 Ext. x H x Quant. >	22,00 1,00 2,00	=	44,00
>	Seção A PR 01/02 Ext. x H x Quant. >	6,30 0,20 2,00	=	2,52
>			=	0,00
>			=	0,00
<b>3.1.11</b>	<b>BARBACÁ C/ TUBO PVC ESGOTO 100 mm, INCLUSIVE GEOTÊXTIL NÃO-TECIDO 100% POLIÉSTER COM RESISTÊNCIA A TRAÇÃO LONGITUDINAL MÍNIMA DE 8 kN/m (BIDIM RT-08 OU SIMILAR) E BRITA</b>		<b>Total = 255,00</b>	<b>UN</b>
>	Observação Fórmula Aplicada e Variáveis >	Var. 1 Var. 2 Var. 3 Var. 4 Var. 5 Var. 6		
>	* Regularização 5cm		=	0,00
>	Seção A PR 01/02 Quant. x Repet. >	13,00 1,00	=	13,00
>	Seção B PR 01/02 Quant. x Repet. >	25,00 1,00	=	25,00
>	Seção B PR 01/02 Quant. x Repet. >	53,00 1,00	=	53,00
>	Seção C PR 01/02 Quant. x Repet. >	68,00 2,00	=	136,00
>	Seção B PR 01/02 Quant. x Repet. >	22,00 1,00	=	22,00
>	Seção A PR 01/02 Quant. x Repet. >	6,00 1,00	=	6,00
>			=	0,00
>	Observação: Prevê a disposição de drenos no muro a cada 1,00m - D= 50mm		=	0,00
>			=	0,00
>			=	0,00
<b>4.</b>	<b>PISOS</b>			
<b>4.1</b>	<b>PISOS DA PRAÇA</b>			
<b>4.1.1</b>	<b>BANQUETA/ MEIO FIO DE CONCRETO P/ VIAS URBANAS (1,00x0,35x0,15m)</b>		<b>Total = 251,48</b>	<b>M</b>
>	Observação Fórmula Aplicada e Variáveis >	Var. 1 Var. 2 Var. 3 Var. 4 Var. 5 Var. 6		
>	Construção de tabeleta de extensão da malha em 15 x 35 cm PR-03/10 Ext. >	251,48	=	251,48
>			=	0,00
>			=	0,00





## MEMÓRIA DE CÁLCULO - PLANILHA DE QUANTITATIVOS

OBRA: REFORMA DA PRAÇA NO ENTORNO DO POSTO DE SAÚDE DO BAIRRO DOM PEDRO

COD. 1. REFORMA DA PRAÇA

LOCAL: ITAITINGA/CEARÁ

ITEM	DESCRIÇÃO DO SERVIÇO		VÁRIÁVEIS						QUANT.	UN
4.1.2	MEIO FIO PRÉ MOLDADO (0,07x0,30x1,00)m C/REJUNTAMENTO								Total = 360,79	M
>	Observação	>	Var. 1	Var. 2	Var. 3	Var. 4	Var. 5	Var. 6		
>	Como item tabelado de extensão de mão-fm 7 x 30 cm PR-03/10	Ext.	360,79						= 360,79	
>									= 0,00	
>									= 0,00	
4.1.3	PISO INTERTRAVADO TIPO TIJOLINHO (20X10X6)CM 35MPa, COR CINZA - COMPACTAÇÃO MECANIZADA								Total = 1.294,60	M2
>	Observação	>	Var. 1	Var. 2	Var. 3	Var. 4	Var. 5	Var. 6		
>	Piso Intertravado Cinza PR-03/10	Area	1.294,60						= 1.294,60	
>									= 0,00	
>									= 0,00	
4.1.4	PISO INTERTRAVADO TIPO TIJOLINHO (20X10X6)CM 35MPa, COLORIDO - COMPACTAÇÃO MECANIZADA								Total = 694,09	M2
>	Observação	>	Var. 1	Var. 2	Var. 3	Var. 4	Var. 5	Var. 6		
>		Area	694,09						= 694,09	
>									= 0,00	
>									= 0,00	
4.1.5	PISO MORTO CONCRETO FCK=13,5MPa C/PREPARO E LANÇAMENTO								Total = 3,37	M3
>	Observação	>	Var. 1	Var. 2	Var. 3	Var. 4	Var. 5	Var. 6		
>	Piso tátil alerta	L1 x L2 x H	38,75	0,25	0,03				= 0,29	
>	Piso tátil direcional	L1 x L2 x H	410,95	0,25	0,03				= 3,08	
>									= 0,00	
>									= 0,00	
4.1.6	PISO PODOTÁTIL EXTERNO EM PMC ESP. 3CM, ASSENTADO COM ARGAMASSA (FORNECIMENTO E ASSENTAMENTO)								Total = 112,37	M2
>	Observação	>	Var. 1	Var. 2	Var. 3	Var. 4	Var. 5	Var. 6		
>	Piso tátil alerta	L1 x L2	38,75	0,25					= 9,69	
>	Piso tátil direcional	L1 x L2	410,70	0,25					= 102,68	
>									= 0,00	
>									= 0,00	
4.2	RAMPAS								Total = 37,21	M2
4.2.1	PISO DE CONCRETO FCK=13,5MPa ESP=7 cm, INCL. PREPARO DE CAIXA								Total = 37,21	M2
>	Observação	>	Var. 1	Var. 2	Var. 3	Var. 4	Var. 5	Var. 6		
>	Rampa	Area	12,81						= 12,81	
>	Rampa	Area	13,99						= 13,99	
>	Rampa	Area	7,66						= 7,66	
>	Rebaixo	L1 x L2	5,00	0,55					= 2,75	
>									= 0,00	
>									= 0,00	
5.	INSTALAÇÕES ELÉTRICAS									
5.1	ESCAVAÇÃO DE VALAS PARA ELETRODUTOS									
5.1.1	ESCAVAÇÃO MANUAL SOLO DE 1A.CAT. PROF. ATÉ 1.50m								Total = 67,78	M3
>	Observação	>	Var. 1	Var. 2	Var. 3	Var. 4	Var. 5	Var. 6		
>	Extensão dos dutos PEAD de 1 1/4"	L1 x L2 x H x Quant.	377,60	0,30	0,50	1,00			= 56,64	
>	Extensão dos dutos PEAD de 1 1/2"	L1 x L2 x H x Quant.	72,20	0,30	0,50	1,00			= 10,83	
>	Extensão dos dutos PEAD de 2"	L1 x L2 x H x Quant.	2,09	0,30	0,50	1,00			= 0,31	
>									= 0,00	
>									= 0,00	
5.1.2	LASTRO DE AREIA ADQUIRIDA								Total = 22,47	M3
>	Observação	>	Var. 1	Var. 2	Var. 3	Var. 4	Var. 5	Var. 6		
>	Extensão dos dutos PEAD de 1 1/4"	L1 x L2 x H x Quant.	377,60	0,30	0,10	1,00			= 11,33	
>	Extensão dos dutos PEAD de 1 1/2"	L1 x L2 x H x Quant.	72,20	0,30	0,50	1,00			= 10,83	
>	Extensão dos dutos PEAD de 2"	L1 x L2 x H x Quant.	2,09	0,30	0,50	1,00			= 0,31	
>									= 0,00	
>									= 0,00	
5.1.3	REATERRO C/COMPACTAÇÃO MANUAL S/CONTROLE, MATERIAL DA VALA								Total = 45,31	M3
>	Observação	>	Var. 1	Var. 2	Var. 3	Var. 4	Var. 5	Var. 6		
>	Igual ao volume de escavação		67,78						= 67,78	
>	Desconto volume de lastro de areia		22,47	-1,00					= -22,47	
>									= 0,00	
>									= 0,00	
5.2	ELETRODUTOS E CONEXÕES									
5.2.1	DUTOS FLEXÍVEIS EM PEAD (POLIETILENO DE ALTA DENSIDADE) - D=1 1/4", INCLUSIVE CONEXÕES								Total = 377,60	M
>	Observação	>	Var. 1	Var. 2	Var. 3	Var. 4	Var. 5	Var. 6		

## MEMÓRIA DE CÁLCULO - PLANILHA DE QUANTITATIVOS

OBRA: REFORMA DA PRAÇA NO ENTORNO DO POSTO DE SAÚDE DO BAIRRO DOM PEDRO

COD. 1. REFORMA DA PRAÇA

LOCAL: ITAITINGA/CEARÁ

ITEM	DESCRIÇÃO DO SERVIÇO		VÁRIÁVEIS						QUANT.	UN
>		Ext. >	377,60						377,60	
>		>							0,00	
>		>							0,00	
<b>5.2.2</b>	<b>DUTOS FLEXÍVEIS EM PEAD (POLIETILENO DE ALTA DENSIDADE) - D=1 1/2", INCLUSIVE CONEXÕES</b>								<b>Total = 71,70</b>	<b>M</b>
>	Observação	Fórmula Aplicada e Variáveis >	Var. 1	Var. 2	Var. 3	Var. 4	Var. 5	Var. 6		
>		Ext. >	71,70						= 71,70	
>		>							= 0,00	
>		>							= 0,00	
<b>5.2.3</b>	<b>DUTOS FLEXÍVEIS EM PEAD (POLIETILENO DE ALTA DENSIDADE) - D=2", INCLUSIVE CONEXÕES</b>								<b>Total = 3,00</b>	<b>M</b>
>	Observação	Fórmula Aplicada e Variáveis >	Var. 1	Var. 2	Var. 3	Var. 4	Var. 5	Var. 6		
>		Ext. >	3,00						= 3,00	
>		>							= 0,00	
>		>							= 0,00	
<b>5.3</b>	<b>QUADROS/CAIXAS:</b>									
<b>5.3.1</b>	<b>CAIXA EM ALVENARIA (40X40X60cm) DE 1/2 TIJOLO COMUM, LASTRO DE BRITA E TAMPA DE CONCRETO</b>								<b>Total = 46,00</b>	<b>UN</b>
>	Observação	Fórmula Aplicada e Variáveis >	Var. 1	Var. 2	Var. 3	Var. 4	Var. 5	Var. 6		
>	Setor 01	PR-01/03	Quant. >	22,00					= 22,00	
>	Setor 02	PR-02/03	Quant. >	24,00					= 24,00	
>			>						= 0,00	
>			>						= 0,00	
<b>5.3.2</b>	<b>QUADRO DE DISTRIBUIÇÃO DE LUZ.SOBREPOR ATÉ 24 DIVISÕES 450X315X135mm, C/BARRAMENTO</b>								<b>Total = 1,00</b>	<b>UN</b>
>	Observação	Fórmula Aplicada e Variáveis >	Var. 1	Var. 2	Var. 3	Var. 4	Var. 5	Var. 6		
>	Setor 01		Quant. >	1,00					= 1,00	
>			>						= 0,00	
>			>						= 0,00	
<b>5.3.3</b>	<b>QUADRO P/ MEDIÇÃO EM POSTE DE CONCRETO H=9,00M INCLUSIVE POSTE E INSTALAÇÃO</b>								<b>Total = 1,00</b>	<b>UN</b>
>	Observação	Fórmula Aplicada e Variáveis >	Var. 1	Var. 2	Var. 3	Var. 4	Var. 5	Var. 6		
>	Setor 01	PR-01/03	Quant. >	1,00					= 1,00	
>			>						= 0,00	
>			>						= 0,00	
<b>5.4</b>	<b>FIOS, CABOS E ACESSÓRIOS</b>									
<b>5.4.1</b>	<b>CABO EM PVC 1000V 4MM2</b>								<b>Total = 2.214,00</b>	<b>M</b>
>	Observação	Fórmula Aplicada e Variáveis >	Var. 1	Var. 2	Var. 3	Var. 4	Var. 5	Var. 6		
>		Ext. >	2.214,00						= 2.214,00	
>		>							= 0,00	
>		>							= 0,00	
<b>5.4.2</b>	<b>CABO CORDPLAST (CABO PP) 3 x 2,50 mm²</b>								<b>Total = 36,60</b>	<b>M</b>
>	Observação	Fórmula Aplicada e Variáveis >	Var. 1	Var. 2	Var. 3	Var. 4	Var. 5	Var. 6		
>		Ext. >	36,60						= 36,60	
>		>							= 0,00	
>		>							= 0,00	
<b>5.4.3</b>	<b>CABO COBRE NU 25MM2</b>								<b>Total = 10,00</b>	<b>M</b>
>	Observação	Fórmula Aplicada e Variáveis >	Var. 1	Var. 2	Var. 3	Var. 4	Var. 5	Var. 6		
>		Ext. >	10,00						= 10,00	
>		>							= 0,00	
>		>							= 0,00	
<b>5.5</b>	<b>BASES, CHAVES E DISJUNTORES</b>									
<b>5.5.1</b>	<b>DISJUNTOR MONOPOLAR EM QUADRO DE DISTRIBUIÇÃO 10A</b>								<b>Total = 13,00</b>	<b>UN</b>
>	Observação	Fórmula Aplicada e Variáveis >	Var. 1	Var. 2	Var. 3	Var. 4	Var. 5	Var. 6		
>	QDL		Quant. >	13,00					= 13,00	
>			>						= 0,00	
>			>						= 0,00	
<b>5.5.2</b>	<b>DISJUNTOR MONOPOLAR EM QUADRO DE DISTRIBUIÇÃO 32A</b>								<b>Total = 3,00</b>	<b>UN</b>
>	Observação	Fórmula Aplicada e Variáveis >	Var. 1	Var. 2	Var. 3	Var. 4	Var. 5	Var. 6		
>	QDL		Quant. >	3,00					= 3,00	
>			>						= 0,00	
>			>						= 0,00	
<b>5.5.3</b>	<b>DISJUNTOR TRIPOLAR EM QUADRO DE DISTRIBUIÇÃO 25A</b>								<b>Total = 2,00</b>	<b>UN</b>
>	Observação	Fórmula Aplicada e Variáveis >	Var. 1	Var. 2	Var. 3	Var. 4	Var. 5	Var. 6		
>	QDL		Quant. >	1,00					= 1,00	
>	Quadro de Medição		Quant. >	1,00					= 1,00	

## MEMÓRIA DE CÁLCULO - PLANILHA DE QUANTITATIVOS

OBRA: REFORMA DA PRAÇA NO ENTORNO DO POSTO DE SAÚDE DO BAIRRO DOM PEDRO

COD. 1. REFORMA DA PRAÇA

LOCAL: ITAITINGA/CEARÁ

ITEM	DESCRIÇÃO DO SERVIÇO	VARIÁVEIS	QUANT.	UN					
>	>		0,00						
>	>		0,00						
<b>5.5.4</b>	<b>DISPOSITIVO DE PROTEÇÃO CONTRA SURTO(DPS) - 40 kA - 275V</b>		<b>Total = 4,00</b>	<b>UN</b>					
>	Observação	Fórmula Aplicada e Variáveis >	Var. 1	Var. 2	Var. 3	Var. 4	Var. 5	Var. 6	
>	QDL	Quant. >	4,00						= 4,00
>									= 0,00
>									= 0,00
<b>5.6</b>	<b>LUMINÁRIAS INTERNAS/EXTERNAS/ACESSÓRIOS</b>								
<b>5.6.1</b>	<b>CÉLULA FOTOELÉTRICA P/ LÂMPADA, ATÉ 1000W</b>		<b>Total = 38,00</b>	<b>UN</b>					
>	Observação	Fórmula Aplicada e Variáveis >	Var. 1	Var. 2	Var. 3	Var. 4	Var. 5	Var. 6	
>	Setor 01	PR-01/03	Quant. >	19,00					= 19,00
>	Setor 02	PR-02/03	Quant. >	19,00					= 19,00
>									= 0,00
>									= 0,00
<b>5.6.2</b>	<b>RELÉ TEMPORIZADOR</b>		<b>Total = 1,00</b>	<b>UN</b>					
>	Observação	Fórmula Aplicada e Variáveis >	Var. 1	Var. 2	Var. 3	Var. 4	Var. 5	Var. 6	
>	QDL		1,00						= 1,00
>									= 0,00
>									= 0,00
<b>5.6.3</b>	<b>POSTE DE CONCRETO CIRCULAR H=10.0m COM 2 PÉTALAS E LUMINÁRIAS DE LED 200W</b>		<b>Total = 9,00</b>	<b>UN</b>					
>	Observação	Fórmula Aplicada e Variáveis >	Var. 1	Var. 2	Var. 3	Var. 4	Var. 5	Var. 6	
>	Setor 01	PR-01/03	Quant. >	4,00					= 4,00
>	Setor 02	PR-02/03	Quant. >	5,00					= 5,00
>									= 0,00
>									= 0,00
<b>5.6.4</b>	<b>POSTE DE CONCRETO CIRCULAR H=10.0m COM 2 PÉTALAS E LUMINÁRIAS DE LED 200W E REFLETOR IP67 50W</b>		<b>Total = 4,00</b>	<b>UN</b>					
>	Observação	Fórmula Aplicada e Variáveis >	Var. 1	Var. 2	Var. 3	Var. 4	Var. 5	Var. 6	
>	Setor 01	PR-01/03		2,00					= 2,00
>	Setor 02	PR-02/03		2,00					= 2,00
>									= 0,00
<b>5.6.5</b>	<b>POSTE DE CONCRETO CIRCULAR H=10.0m COM 2 PÉTALAS E LUMINÁRIAS DE LED 200W E 2 REFLETORES IP67 50W</b>		<b>Total = 1,00</b>	<b>UN</b>					
>	Observação	Fórmula Aplicada e Variáveis >	Var. 1	Var. 2	Var. 3	Var. 4	Var. 5	Var. 6	
>	Setor 02	PR-02/03		1,00					= 1,00
>									= 0,00
>									= 0,00
<b>5.6.6</b>	<b>POSTE METÁLICO DECORATIVO CÔNICO RETO FLANGEADO H=4.0m P/01 OU 02 LUMINÁRIAS DECORATIVAS</b>		<b>Total = 22,00</b>	<b>UN</b>					
>	Observação	Fórmula Aplicada e Variáveis >	Var. 1	Var. 2	Var. 3	Var. 4	Var. 5	Var. 6	
>	Setor 01	PR-01/03	Quant. >	13,00					= 13,00
>	Setor 02	PR-02/03	Quant. >	9,00					= 9,00
>									= 0,00
>									= 0,00
<b>5.6.7</b>	<b>LUMINÁRIA DECORATIVA LED 100W</b>		<b>Total = 22,00</b>	<b>UN</b>					
>	Observação	Fórmula Aplicada e Variáveis >	Var. 1	Var. 2	Var. 3	Var. 4	Var. 5	Var. 6	
>	Setor 01	PR-01/03	Quant. >	13,00					= 13,00
>	Setor 02	PR-02/03	Quant. >	9,00					= 9,00
>									= 0,00
>									= 0,00
<b>5.6.8</b>	<b>ARANDELA DE PAREDE TIPO GLOBO LED 18W</b>		<b>Total = 8,00</b>	<b>UN</b>					
>	Observação	Fórmula Aplicada e Variáveis >	Var. 1	Var. 2	Var. 3	Var. 4	Var. 5	Var. 6	
>	Área de pergolados	Quant. >	8,00						= 8,00
>									= 0,00
>									= 0,00
<b>5.6.9</b>	<b>RETIRADA DE BRAÇO E LUMINÁRIA EM POSTE DE CONCRETO</b>		<b>Total = 4,00</b>	<b>UN</b>					
>	Observação	Fórmula Aplicada e Variáveis >	Var. 1	Var. 2	Var. 3	Var. 4	Var. 5	Var. 6	
>	Postes de concreto a permanecer	Quant. >	4,00						= 4,00
>									= 0,00
>									= 0,00
<b>5.6.10</b>	<b>BRAÇO PARA ILUMINAÇÃO PÚBLICA, EM TUBO DE AÇO GALVANIZADO, COMPRIMENTO DE 1,50 M, PARA FIXAÇÃO EM POSTE DE CONCRETO - FO</b>		<b>Total = 4,00</b>	<b>UN</b>					
>	Observação	Fórmula Aplicada e Variáveis >	Var. 1	Var. 2	Var. 3	Var. 4	Var. 5	Var. 6	
>	Postes de concreto a permanecer	Quant. >	4,00						= 4,00
>									= 0,00

## MEMÓRIA DE CÁLCULO - PLANILHA DE QUANTITATIVOS

OBRA: REFORMA DA PRAÇA NO ENTORNO DO POSTO DE SAÚDE DO BAIRRO DOM PEDRO

COD. 1. REFORMA DA PRAÇA

LOCAL: ITAITINGA/CEARÁ

ITEM	DESCRIÇÃO DO SERVIÇO	VÁRIÁVEIS	QUANT.	UN					
>			0,00						
5.6.11	LUMINÁRIA DE LED PARA ILUMINAÇÃO PÚBLICA, DE 181 W ATÉ 239 W - FORNECIMENTO E INSTALAÇÃO. AF_08/2020		Total = 4,00	UN					
>	Observação	Fórmula Aplicada e Variáveis >	Var. 1	Var. 2	Var. 3	Var. 4	Var. 5	Var. 6	
>	Postes de concreto a permanecer	Quant. >	4,00						= 4,00
>									0,00
>									0,00
5.7	OUTROS ELEMENTOS								
5.7.1	HASTE DE ATERRAMENTO COPPERWELD 5/8"X 2.40M		Total = 38,00	UN					
>	Observação	Fórmula Aplicada e Variáveis >	Var. 1	Var. 2	Var. 3	Var. 4	Var. 5	Var. 6	
>	Sector 01	PR-01/03	Quant. >	19,00					= 19,00
>	Sector 02	PR-02/03	Quant. >	19,00					= 19,00
>									0,00
>									0,00
6.	INSTALAÇÕES HIDRÁULICAS								
6.1	ÁGUA FRIA								
6.1.1	TUBO PVC SOLD. MARROM D= 25mm (3/4")		Total = 110,00	M					
>	Observação	Fórmula Aplicada e Variáveis >	Var. 1	Var. 2	Var. 3	Var. 4	Var. 5	Var. 6	
>		Ext. >	110,00						= 110,00
>									0,00
>									0,00
6.1.2	REGISTRO DE GAVETA BRUTO D= 20mm (3/4")		Total = 3,00	UN					
>	Observação	Fórmula Aplicada e Variáveis >	Var. 1	Var. 2	Var. 3	Var. 4	Var. 5	Var. 6	
>		Quant. >	3,00						= 3,00
>									0,00
>									0,00
6.1.3	TORNEIRA TIPO JARDIM CROMADA		Total = 3,00	UN					
>	Observação	Fórmula Aplicada e Variáveis >	Var. 1	Var. 2	Var. 3	Var. 4	Var. 5	Var. 6	
>		Quant. >	3,00						= 3,00
>									0,00
>									0,00
6.1.4	CAIXA EM ALVENARIA (40X40X60cm) DE 1/2 TIJOLO COMUM, LASTRO DE BRITA E TAMPA DE CONCRETO		Total = 1,00	UN					
>	Observação	Fórmula Aplicada e Variáveis >	Var. 1	Var. 2	Var. 3	Var. 4	Var. 5	Var. 6	
>	Caixa para hidrômetro de piso	Quant. >	1,00						= 1,00
>									0,00
>									0,00
6.1.5	KIT CAVALETE PARA MEDIÇÃO DE ÁGUA - ENTRADA PRINCIPAL, EM PVC SOLDÁVEL DN 25 (1") FORNECIMENTO E INSTALAÇÃO (EXCLUSIVE HII		Total = 1,00	UN					
>	Observação	Fórmula Aplicada e Variáveis >	Var. 1	Var. 2	Var. 3	Var. 4	Var. 5	Var. 6	
>		Quant. >	1,00						= 1,00
>									0,00
>									0,00
7.	URBANIZAÇÃO E PAISAGISMO								
7.1	URBANIZAÇÃO								
7.1.1	BANCO DE CONCRETO C/ ASSENTO DE MADEIRA S/ ENCOSTO (1,50 x 0,60)M		Total = 19,00	UN					
>	Observação	Fórmula Aplicada e Variáveis >	Var. 1	Var. 2	Var. 3	Var. 4	Var. 5	Var. 6	
>		PR-03/10	Quant. >	19,00					= 19,00
>									0,00
>									0,00
7.1.2	LIXEIRA EM CONCRETO POROSO D=0,40M E H=0,40M		Total = 14,00	UN					
>	Observação	Fórmula Aplicada e Variáveis >	Var. 1	Var. 2	Var. 3	Var. 4	Var. 5	Var. 6	
>	Lixeira dupla	PR-03/10	Quant. >	14,00					= 14,00
>									0,00
>									0,00
7.1.3	MESA EM CONCRETO INCL. BANCOS E TABULEIRO DE XADREZ EM CERÂMICA 5X6CM		Total = 2,00	CJ					
>	Observação	Fórmula Aplicada e Variáveis >	Var. 1	Var. 2	Var. 3	Var. 4	Var. 5	Var. 6	
>		PR-03/10	Quant. >	2,00					= 2,00
>									0,00
>									0,00
7.1.4	SUPORTE PARA BICICLETA EM TUBO DE AÇO GALVANIZADO D=50MM, C/ ARRUELA DE PROTEÇÃO E PINTURA COM ESMALTE SINTÉTICO, INCLU		Total = 8,00	UN					
>	Observação	Fórmula Aplicada e Variáveis >	Var. 1	Var. 2	Var. 3	Var. 4	Var. 5	Var. 6	
>		PR-03/10	Quant. >	8,00					= 8,00
>									0,00

437

## MEMÓRIA DE CÁLCULO - PLANILHA DE QUANTITATIVOS

OBRA: REFORMA DA PRAÇA NO ENTORNO DO POSTO DE SAÚDE DO BAIRRO DOM PEDRO

COD. 1. REFORMA DA PRAÇA

LOCAL: ITAITINGA/CEARÁ

ITEM	DESCRIÇÃO DO SERVIÇO	VÁRIÁVEIS	QUANT.	UN					
>			0,00						
7.2	PAISAGISMO								
7.2.1	ÁRVORE C/ TUTOR E ADUBO		Total = 34,00	UN					
>	Observação	Fórmula Aplicada e Variáveis >	Var. 1	Var. 2	Var. 3	Var. 4	Var. 5	Var. 6	
>	Oiti PR-02/10	Quant. >	10,00						= 10,00
>	Palmira Rabo da Raposa	Quant. >	16,00						= 16,00
>	Ipê Amarelo	Quant. >	8,00						= 8,00
>									= 0,00
>									= 0,00
7.2.2	GRAMA EM PLACAS E=6 CM FORNECIMENTO E PLANTIO		Total = 140,73	M2					
>	Observação	Fórmula Aplicada e Variáveis >	Var. 1	Var. 2	Var. 3	Var. 4	Var. 5	Var. 6	
>	Conforme planta técnica	Area >	140,73						= 140,73
>									= 0,00
>									= 0,00
7.3	PERGOLADO EM MADEIRA 1ª QUALIDADE								
7.3.1	ESCAVAÇÃO MANUAL SOLO DE 1A.CAT. PROF. ATÉ 1.50m		Total = 2,00	M3					
>	Observação	Fórmula Aplicada e Variáveis >	Var. 1	Var. 2	Var. 3	Var. 4	Var. 5	Var. 6	
>	Pergolado prox. ao playground - PR-09/10	L1 x L2 x H x Quant. >	0,50	0,50	1,00	4,00			= 1,00
>	Pergolado prox. à academia - PR-09/10	L1 x L2 x H x Quant. >	0,50	0,50	1,00	4,00			= 1,00
>	Rinco de Concreto de								= 0,00
>									= 0,00
7.3.2	APILOAMENTO DE PISO OU FUNDO DE VALAS C/MAÇO DE 30 A 60 KG		Total = 2,00	M2					
>	Observação	Fórmula Aplicada e Variáveis >	Var. 1	Var. 2	Var. 3	Var. 4	Var. 5	Var. 6	
>	Pergolado prox. ao playground - PR-09/10	L1 x L2 x Quant. >	0,50	0,50	4,00				= 1,00
>	Pergolado prox. à academia - PR-09/10	L1 x L2 x Quant. >	0,50	0,50	4,00				= 1,00
>	Rinco de Concreto de								= 0,00
>									= 0,00
7.3.3	CONCRETO P/IVBR., FCK 25 MPa COM AGREGADO ADQUIRIDO		Total = 2,00	M3					
>	Observação	Fórmula Aplicada e Variáveis >	Var. 1	Var. 2	Var. 3	Var. 4	Var. 5	Var. 6	
>	Pergolado prox. ao playground - PR-09/10	L1 x L2 x H x Quant. >	0,50	0,50	1,00	4,00			= 1,00
>	Pergolado prox. à academia - PR-09/10	L1 x L2 x H x Quant. >	0,50	0,50	1,00	4,00			= 1,00
>	Rinco de Concreto de								= 0,00
>									= 0,00
7.3.4	LANÇAMENTO E APLICAÇÃO DE CONCRETO S/ ELEVAÇÃO		Total = 2,00	M3					
>	Observação	Fórmula Aplicada e Variáveis >	Var. 1	Var. 2	Var. 3	Var. 4	Var. 5	Var. 6	
>	Ignorado volume de Concreto de 25Mna PR-09/10	Volume >	2,00						= 2,00
>									= 0,00
>									= 0,00
7.3.5	PILAR DE MADEIRA EM EUCALIPTO COM DIAMETRO DE 20cm, LIXADO RIGOROSAMENTE (M)		Total = 25,60	M					
>	Observação	Fórmula Aplicada e Variáveis >	Var. 1	Var. 2	Var. 3	Var. 4	Var. 5	Var. 6	
>	Pergolado prox. ao playground - PR-09/10	Ext. x Quant. >	3,20	4,00					= 12,80
>	Pilares Verticais a 20x20cm - PR-09/10	Ext. x Quant. >	3,20	4,00					= 12,80
>	Pilares Verticais - 20x20cm								= 0,00
>									= 0,00
7.3.6	VIGA 5 x 15cm DE MADEIRA DE 1ª QUALIDADE , LIXADA RIGOROSAMENTE (M)		Total = 137,12	M					
>	Observação	Fórmula Aplicada e Variáveis >	Var. 1	Var. 2	Var. 3	Var. 4	Var. 5	Var. 6	
>	Pergolado prox. ao playground - PR-09/10	Ext. x Quant. >	4,28	2,00					= 8,56
>	Viga 7x14cm prox. ao playground - PR-09/10	Ext. x Quant. >	4,00	15,00					= 60,00
>	Pergolado prox. à academia - PR-09/10	Ext. x Quant. >	4,28	2,00					= 8,56
>	Viga 7x14cm prox. à academia - PR-09/10	Ext. x Quant. >	4,00	15,00					= 60,00
>	Painelado - 7x14cm								= 0,00
>									= 0,00
7.3.7	ALVENARIA DE EMBASAMENTO DE TIJOLO FURADO, C/ ARGAMASSA MISTA C/ CAL HIDRATADA (1:2:8)		Total = 1,20	M3					
>	Observação	Fórmula Aplicada e Variáveis >	Var. 1	Var. 2	Var. 3	Var. 4	Var. 5	Var. 6	
>	Pergolado prox. ao playground	L1 x L2 x H x Quant. >	0,50	0,50	0,60	4,00			= 0,60
>	Pergolado prox. à academia	L1 x L2 x H x Quant. >	0,50	0,50	0,60	4,00			= 0,60
>									= 0,00
>									= 0,00
7.3.8	CHAPIM PRÉ-MOLDADO DE CONCRETO		Total = 2,88	M2					
>	Observação	Fórmula Aplicada e Variáveis >	Var. 1	Var. 2	Var. 3	Var. 4	Var. 5	Var. 6	
>	Pergolado prox. ao playground	L1 x L2 x Quant. >	0,60	0,60	4,00				= 1,44

## MEMÓRIA DE CÁLCULO - PLANILHA DE QUANTITATIVOS

OBRA: REFORMA DA PRAÇA NO ENTORNO DO POSTO DE SAÚDE DO BAIRRO DOM PEDRO

COD. 1. REFORMA DA PRAÇA

LOCAL: ITAITINGA/CEARÁ

ITEM	DESCRIÇÃO DO SERVIÇO		VÁRIÁVEIS						QUANT.	UN	
>	Pergolado prox. à academia	L1 x L2 x Quant. >	0,60	0,60	4,00				=	1,44	
>									=	0,00	
>									=	0,00	
7.3.9	<b>TIJOLINHO APARENTE 6,50x18cm C/ ARGAMASSA DE CIMENTO E AREIA 1:3</b>									<b>Total = 9,60</b>	<b>M2</b>
>	<b>Observação</b>	<b>Fórmula Aplicada e Variáveis &gt;</b>	<b>Var. 1</b>	<b>Var. 2</b>	<b>Var. 3</b>	<b>Var. 4</b>	<b>Var. 5</b>	<b>Var. 6</b>			
>	Pergolado prox. ao playground	L1 x H x Fator X Quant. >	0,50	0,60	4,00	4,00			=	4,80	
>	Pergolado prox. à academia	L1 x H x Fator X Quant. >	0,50	0,60	4,00	4,00			=	4,80	
>									=	0,00	
>									=	0,00	
7.3.10	<b>PINTURA IMUNIZANTE PARA MADEIRA, 2 DEMÃOS. AF_01/2021</b>									<b>Total = 79,36</b>	<b>M2</b>
>	<b>Observação</b>	<b>Fórmula Aplicada e Variáveis &gt;</b>	<b>Var. 1</b>	<b>Var. 2</b>	<b>Var. 3</b>	<b>Var. 4</b>	<b>Var. 5</b>	<b>Var. 6</b>			
>	Pergolado prox. ao playground - Pilares	Ext. x Perímetro x Quant. >	3,40	0,80	4,00				=	10,88	
>	Pergolado prox. ao playground - Vigas	Ext. x Perímetro x Quant. >	8,56	0,42	1,00				=	3,60	
>	Pergolado prox. ao playground - Pergolado	Ext. x Perímetro x Quant. >	60,00	0,42	1,00				=	25,20	
>	Pergolado prox. à academia - Pilares	Ext. x Perímetro x Quant. >	3,40	0,80	4,00				=	10,88	
>	Pergolado prox. à academia - Vigas	Ext. x Perímetro x Quant. >	8,56	0,42	1,00				=	3,60	
>	Pergolado prox. à academia - Pergolado	Ext. x Perímetro x Quant. >	60,00	0,42	1,00				=	25,20	
>									=	0,00	
>									=	0,00	
7.3.11	<b>PINTURA VERNIZ (INCOLOR) POLIURETÂNICO (RESINA ALQUÍDICA MODIFICADA) EM MADEIRA, 2 DEMÃOS. AF_01/2021</b>									<b>Total = 79,36</b>	<b>M2</b>
>	<b>Observação</b>	<b>Fórmula Aplicada e Variáveis &gt;</b>	<b>Var. 1</b>	<b>Var. 2</b>	<b>Var. 3</b>	<b>Var. 4</b>	<b>Var. 5</b>	<b>Var. 6</b>			
>	Igual a área de pintura com imunizante	Area >	79,36						=	79,36	
>									=	0,00	
>									=	0,00	
8	<b>ACADEMIA DE SAÚDE AO AR LIVRE</b>										
8.1	<b>PISO</b>										
8.1.1	<b>COMPACTAÇÃO MECÂNICA DE SOLO PARA EXECUÇÃO DE RADIER, PISO DE CONCRETO OU LAJE SOBRE SOLO, COM COMPACTADOR DE SOLO</b>									<b>Total = 98,00</b>	<b>M2</b>
>	<b>Observação</b>	<b>Fórmula Aplicada e Variáveis &gt;</b>	<b>Var. 1</b>	<b>Var. 2</b>	<b>Var. 3</b>	<b>Var. 4</b>	<b>Var. 5</b>	<b>Var. 6</b>			
>	Academia	L1 x L2 x Quant. >	14,00	7,00	1,00				=	98,00	
>									=	0,00	
>									=	0,00	
8.1.2	<b>LASTRO DE BRITA</b>									<b>Total = 9,80</b>	<b>M3</b>
>	<b>Observação</b>	<b>Fórmula Aplicada e Variáveis &gt;</b>	<b>Var. 1</b>	<b>Var. 2</b>	<b>Var. 3</b>	<b>Var. 4</b>	<b>Var. 5</b>	<b>Var. 6</b>			
>	Academia	L1 x L2 x H x Quant. >	14,00	7,00	0,10	1,00			=	9,80	
>									=	0,00	
>									=	0,00	
8.1.3	<b>CAMADA SEPARADORA PARA EXECUÇÃO DE RADIER, PISO DE CONCRETO OU LAJE SOBRE SOLO, EM LONA PLÁSTICA. AF_09/2021</b>									<b>Total = 98,00</b>	<b>M2</b>
>	<b>Observação</b>	<b>Fórmula Aplicada e Variáveis &gt;</b>	<b>Var. 1</b>	<b>Var. 2</b>	<b>Var. 3</b>	<b>Var. 4</b>	<b>Var. 5</b>	<b>Var. 6</b>			
>	Academia	L1 x L2 x Quant. >	14,00	7,00	1,00				=	98,00	
>									=	0,00	
>									=	0,00	
8.1.4	<b>ARMADURA EM TELA SOLDÁVEL Q-92</b>									<b>Total = 98,00</b>	<b>M2</b>
>	<b>Observação</b>	<b>Fórmula Aplicada e Variáveis &gt;</b>	<b>Var. 1</b>	<b>Var. 2</b>	<b>Var. 3</b>	<b>Var. 4</b>	<b>Var. 5</b>	<b>Var. 6</b>			
>	Academia	L1 x L2 x Quant. >	14,00	7,00	1,00				=	98,00	
>									=	0,00	
>									=	0,00	
8.1.5	<b>LASTRO DE CONCRETO INCLUINDO PREPARO E LANÇAMENTO</b>									<b>Total = 4,90</b>	<b>M3</b>
>	<b>Observação</b>	<b>Fórmula Aplicada e Variáveis &gt;</b>	<b>Var. 1</b>	<b>Var. 2</b>	<b>Var. 3</b>	<b>Var. 4</b>	<b>Var. 5</b>	<b>Var. 6</b>			
>	Academia	L1 x L2 x H x Quant. >	14,00	7,00	0,05	1,00			=	4,90	
>									=	0,00	
>									=	0,00	
8.2	<b>DRENAGEM</b>										
8.2.1	<b>RALO SECO PVC RÍGIDO</b>									<b>Total = 2,00</b>	<b>UN</b>
>	<b>Observação</b>	<b>Fórmula Aplicada e Variáveis &gt;</b>	<b>Var. 1</b>	<b>Var. 2</b>	<b>Var. 3</b>	<b>Var. 4</b>	<b>Var. 5</b>	<b>Var. 6</b>			
>	Academia	Quant. >	2,00						=	2,00	
>									=	0,00	
>									=	0,00	
8.2.2	<b>CAIXA DE AREIA DE 60X60X60CM COM LASTRO DE BRITA E TAMPA REMOVÍVEL EM GRELHA</b>									<b>Total = 2,00</b>	<b>UN</b>
>	<b>Observação</b>	<b>Fórmula Aplicada e Variáveis &gt;</b>	<b>Var. 1</b>	<b>Var. 2</b>	<b>Var. 3</b>	<b>Var. 4</b>	<b>Var. 5</b>	<b>Var. 6</b>			
>	Academia	Quant. >	2,00						=	2,00	
>									=	0,00	

## MEMÓRIA DE CÁLCULO - PLANILHA DE QUANTITATIVOS

OBRA: REFORMA DA PRAÇA NO ENTORNO DO POSTO DE SAÚDE DO BAIRRO DOM PEDRO

COD. 1. REFORMA DA PRAÇA

LOCAL: ITAITINGA/CEARÁ

ITEM	DESCRIÇÃO DO SERVIÇO	VÁRIÁVEIS	QUANT.	UN					
8.2.3	TUBO PVC BRANCO P/ESGOTO D=100MM (4')		0,00	M					
			<b>Total = 13,00</b>						
>	Observação	Fórmula Aplicada e Variáveis >	Var. 1	Var. 2	Var. 3	Var. 4	Var. 5	Var. 6	
>	Academia	Ext. >	13,00						= 13,00
>									= 0,00
>									= 0,00
8.2.4	TUBO PVC BRANCO P/ESGOTO D=40mm (1 1/2")		0,00	M					
			<b>Total = 2,50</b>						
>	Observação	Fórmula Aplicada e Variáveis >	Var. 1	Var. 2	Var. 3	Var. 4	Var. 5	Var. 6	
>	Academia	Ext. >	2,50						= 2,50
>									= 0,00
>									= 0,00
8.3	FIXAÇÃO DOS EQUIPAMENTOS DE SAÚDE AO AR LIVRE								
8.3.1	ESCAVAÇÃO MANUAL SOLO DE 1A.CAT. PROF. ATÉ 1,50m		0,00	M3					
			<b>Total = 0,81</b>						
>	Observação	Fórmula Aplicada e Variáveis >	Var. 1	Var. 2	Var. 3	Var. 4	Var. 5	Var. 6	
>	Placa orientativa	L1 x L2 x H x Quant. >	0,30	0,30	0,30	2,00			= 0,05
>	Simulador de cavalgada triplo	L1 x L2 x H x Quant. >	0,30	0,30	0,30	6,00			= 0,16
>	Simulador de remo individual	L1 x L2 x H x Quant. >	0,30	0,30	0,30	2,00			= 0,05
>	Esqui triplo	L1 x L2 x H x Quant. >	0,30	0,30	0,30	6,00			= 0,16
>	Surf Duplo	L1 x L2 x H x Quant. >	0,30	0,30	0,30	1,00			= 0,03
>	Rotação diagonal dupla	L1 x L2 x H x Quant. >	0,30	0,30	0,30	1,00			= 0,03
>	Pressão de pernas triplo	L1 x L2 x H x Quant. >	0,30	0,30	0,30	1,00			= 0,03
>	Rotação vertical duplo	L1 x L2 x H x Quant. >	0,30	0,30	0,30	1,00			= 0,03
>	Simulador de caminhada triplo	L1 x L2 x H x Quant. >	0,30	0,30	0,30	6,00			= 0,16
>	Multifuncionador com seis funções	L1 x L2 x H x Quant. >	0,30	0,30	0,30	4,00			= 0,11
>									= 0,00
>									= 0,00
8.3.2	APILOAMENTO DE PISO OU FUNDO DE VALAS C/MAÇO DE 30 A 60 KG		0,00	M2					
			<b>Total = 2,70</b>						
>	Observação	Fórmula Aplicada e Variáveis >	Var. 1	Var. 2	Var. 3	Var. 4	Var. 5	Var. 6	
>	Placa orientativa	L1 x L2 x Quant. >	0,30	0,30	2,00				= 0,18
>	Simulador de cavalgada triplo	L1 x L2 x Quant. >	0,30	0,30	6,00				= 0,54
>	Simulador de remo individual	L1 x L2 x Quant. >	0,30	0,30	2,00				= 0,18
>	Esqui triplo	L1 x L2 x Quant. >	0,30	0,30	6,00				= 0,54
>	Surf Duplo	L1 x L2 x Quant. >	0,30	0,30	1,00				= 0,09
>	Rotação diagonal dupla	L1 x L2 x Quant. >	0,30	0,30	1,00				= 0,09
>	Pressão de pernas triplo	L1 x L2 x Quant. >	0,30	0,30	1,00				= 0,09
>	Rotação vertical duplo	L1 x L2 x Quant. >	0,30	0,30	1,00				= 0,09
>	Simulador de caminhada triplo	L1 x L2 x Quant. >	0,30	0,30	6,00				= 0,54
>	Multifuncionador com seis funções	L1 x L2 x Quant. >	0,30	0,30	4,00				= 0,36
>									= 0,00
>									= 0,00
8.3.3	CONCRETO P/IBR., FCK=20MPa COM AGREGADO PRODUZIDO (S/TRANSP.)		0,00	M3					
			<b>Total = 0,81</b>						
>	Observação	Fórmula Aplicada e Variáveis >	Var. 1	Var. 2	Var. 3	Var. 4	Var. 5	Var. 6	
>	Igual ao volume de escavação	Volume >	0,81						= 0,81
>									= 0,00
>									= 0,00
8.3.4	LANÇAMENTO E APLICAÇÃO DE CONCRETO S/ ELEVAÇÃO		0,00	M3					
			<b>Total = 0,81</b>						
>	Observação	Fórmula Aplicada e Variáveis >	Var. 1	Var. 2	Var. 3	Var. 4	Var. 5	Var. 6	
>	Igual ao volume de concreto	Volume >	0,81						= 0,81
>									= 0,00
>									= 0,00
8.4	EQUIPAMENTOS PARA ACADEMIA DE SAÚDE AO AR LIVRE								
8.4.1	INSTALAÇÃO DE PLACA ORIENTATIVA SOBRE EXERCÍCIOS, 2,00M X 1,00M, EM TUBO DE AÇO CARBONO - PARA ACADEMIA AO AR LIVRE / ACADE		0,00	UN					
			<b>Total = 1,00</b>						
>	Observação	Fórmula Aplicada e Variáveis >	Var. 1	Var. 2	Var. 3	Var. 4	Var. 5	Var. 6	
>		Quant. >	1,00						= 1,00
>									= 0,00
>									= 0,00
8.4.2	INSTALAÇÃO DE SIMULADOR DE CAVALGADA TRÍPLO, EM TUBO DE AÇO CARBONO - EQUIPAMENTO DE GINÁSTICA PARA ACADEMIA AO AR LIVRE		0,00	UN					
			<b>Total = 1,00</b>						
>	Observação	Fórmula Aplicada e Variáveis >	Var. 1	Var. 2	Var. 3	Var. 4	Var. 5	Var. 6	
>		Quant. >	1,00						= 1,00
>									= 0,00
>									= 0,00





## MEMÓRIA DE CÁLCULO - PLANILHA DE QUANTITATIVOS

**OBRA:** REFORMA DA PRAÇA NO ENTORNO DO POSTO DE SAÚDE DO BAIRRO DOM PEDRO

**COD. 1.** REFORMA DA PRAÇA

**LOCAL:** ITAITINGA/CEARÁ

ITEM	DESCRIÇÃO DO SERVIÇO		VÁRIÁVEIS						QUANT.	UN
>									0,00	
9.1.5	<b>LASTRO DE CONCRETO INCLUINDO PREPARO E LANÇAMENTO</b>								<b>Total = 6,00</b>	<b>M3</b>
>	Observação	Fórmula Aplicada e Variáveis >	Var. 1	Var. 2	Var. 3	Var. 4	Var. 5	Var. 6		
>		L1 x L2 x H x Quant. >	12,00	10,00	0,05	1,00			= 6,00	
>									0,00	
>									0,00	
9.2	<b>DRENAGEM</b>									
9.2.1	<b>RALO SECO PVC RÍGIDO</b>								<b>Total = 2,00</b>	<b>UN</b>
>	Observação	Fórmula Aplicada e Variáveis >	Var. 1	Var. 2	Var. 3	Var. 4	Var. 5	Var. 6		
>		Quant. >	2,00						= 2,00	
>									0,00	
>									0,00	
9.2.2	<b>CAIXA DE AREIA DE 60X60X60CM COM LASTRO DE BRITA E TAMPA REMOVÍVEL EM GRELHA</b>								<b>Total = 2,00</b>	<b>UN</b>
>	Observação	Fórmula Aplicada e Variáveis >	Var. 1	Var. 2	Var. 3	Var. 4	Var. 5	Var. 6		
>		Quant. >	2,00						= 2,00	
>									0,00	
>									0,00	
9.2.3	<b>TUBO PVC BRANCO P/ESGOTO D=100mm (4") - JUNTA C/ANÉIS</b>								<b>Total = 17,00</b>	<b>M</b>
>	Observação	Fórmula Aplicada e Variáveis >	Var. 1	Var. 2	Var. 3	Var. 4	Var. 5	Var. 6		
>		Ext. >	17,00						= 17,00	
>									0,00	
>									0,00	
9.2.4	<b>TUBO PVC BRANCO P/ESGOTO D=40mm (1 1/2")</b>								<b>Total = 2,50</b>	<b>M</b>
>	Observação	Fórmula Aplicada e Variáveis >	Var. 1	Var. 2	Var. 3	Var. 4	Var. 5	Var. 6		
>		Ext. >	2,50						= 2,50	
>									0,00	
>									0,00	
9.3	<b>BRINQUEDOS DO PLAYGROUND</b>									
9.3.1	<b>GANGORRA DUPLA RÚSTICA DE EUCALÍPTO - FORNECIMENTO E INSTALAÇÃO</b>								<b>Total = 1,00</b>	<b>UN</b>
>	Observação	Fórmula Aplicada e Variáveis >	Var. 1	Var. 2	Var. 3	Var. 4	Var. 5	Var. 6		
>		Quant. >	1,00						= 1,00	
>									0,00	
>									0,00	
9.3.2	<b>BALANÇO RÚSTICO DUPLO DE EUCALÍPTO - FORNECIMENTO E INSTALAÇÃO</b>								<b>Total = 1,00</b>	<b>UN</b>
>	Observação	Fórmula Aplicada e Variáveis >	Var. 1	Var. 2	Var. 3	Var. 4	Var. 5	Var. 6		
>		Quant. >	1,00						= 1,00	
>									0,00	
>									0,00	
9.3.3	<b>ESCORREGADOR RÚSTICO DE EUCALÍPTO - FORNECIMENTO E INSTALAÇÃO</b>								<b>Total = 1,00</b>	<b>UN</b>
>	Observação	Fórmula Aplicada e Variáveis >	Var. 1	Var. 2	Var. 3	Var. 4	Var. 5	Var. 6		
>		Quant. >	1,00						= 1,00	
>									0,00	
>									0,00	
9.3.4	<b>GIRA GIRA COM ASSENTO DE MADEIRA - FORNECIMENTO E INSTALAÇÃO</b>								<b>Total = 1,00</b>	<b>UN</b>
>	Observação	Fórmula Aplicada e Variáveis >	Var. 1	Var. 2	Var. 3	Var. 4	Var. 5	Var. 6		
>		Quant. >	1,00						= 1,00	
>									0,00	
>									0,00	
9.3.5	<b>PLAYGROUND MÉDIO EM MADEIRA - FORNECIMENTO E INSTALAÇÃO</b>								<b>Total = 1,00</b>	<b>UN</b>
>	Observação	Fórmula Aplicada e Variáveis >	Var. 1	Var. 2	Var. 3	Var. 4	Var. 5	Var. 6		
>		Quant. >	1,00						= 1,00	
>									0,00	
>									0,00	
10.	<b>MUROS E FECHAMENTOS</b>									
10.1	<b>GUARDA CORPO EM MADEIRA</b>									
10.1.1	<b>FORMA DE TÁBUAS DE 1" DE 3A. P/FUNDAÇÕES UTIL. 5 X</b>								<b>Total = 14,85</b>	<b>M2</b>
>	Observação	Fórmula Aplicada e Variáveis >	Var. 1	Var. 2	Var. 3	Var. 4	Var. 5	Var. 6		
>	Quantidade de fundações (Ext/1,30+1)	L1 x H x Quant. >	0,30	0,30	165,00				= 14,85	
>									0,00	
>									0,00	
10.1.2	<b>CONCRETO NÃO ESTRUTURAL PREPARO MANUAL</b>								<b>Total = 4,46</b>	<b>M3</b>

## MEMÓRIA DE CÁLCULO - PLANILHA DE QUANTITATIVOS

OBRA: REFORMA DA PRAÇA NO ENTORNO DO POSTO DE SAÚDE DO BAIRRO DOM PEDRO

COD. 1. REFORMA DA PRAÇA

LOCAL: ITAITINGA/CEARÁ

ITEM	DESCRIÇÃO DO SERVIÇO	Fórmula Aplicada e Variáveis	VÁRIÁVEIS						QUANT.	UN
			Var. 1	Var. 2	Var. 3	Var. 4	Var. 5	Var. 6		
>	Observação									
>	Quantidade de fundações (Ext/1,30+1)	L1 x L2 x H x Quant.	0,30	0,30	0,30	165,00			4,46	
>									0,00	
>									0,00	
<b>10.1.3 GUARDA CORPO EM MADEIRA EUCALIPTO COM DIAMETRO DE 10cm, RIGOROSAMENTE LIXADA, INCLUSIVE VERGALHÃO PARA FIXAÇÃO NA BAS</b>									<b>Total = 213,53</b>	<b>M</b>
>	Observação									
>	Guarda Corpo em Eucallpto	Ext.	213,53						213,53	
>									0,00	
>									0,00	
<b>10.1.4 PENTOX 2 DEMÃOS APLICADO EM MADEIRAS (CUPINICIDA)</b>									<b>Total = 390,55</b>	<b>M2</b>
>	Observação									
>		Ext. x Perímetro x Coef.	213,53	0,31	5,90				390,55	
>	Coeficiente: comprimento de madeira correspondete a 1m de guarda corpo								0,00	
>									0,00	
>									0,00	
<b>10.1.5 VERNIZ 3 DEMÃOS EM ESQUADRIAS DE MADEIRA</b>									<b>Total = 390,55</b>	<b>M2</b>
>	Observação									
>	Igual a área de pentox	Area	390,55						390,55	
>									0,00	
>									0,00	
<b>11. SERVIÇOS DIVERSOS</b>										
<b>11.1 LIMPEZA GERAL</b>										
<b>11.1.1 LIMPEZA DE PISO EM ÁREA URBANIZADA</b>									<b>Total = 2.440,81</b>	<b>M2</b>
>	Observação									
>	Área de urbanização	PR-02/10	Area	2.440,81					2.440,81	
>									0,00	
>									0,00	

  
**LEONARDO SILVEIRA LIMA**  
 ENG. CIVIL RNP 060158106-7

COMPOSIÇÕES DE PREÇOS UNITÁRIOS						
<b>OBRA:</b> REFORMA DA PRAÇA NO ENTORNO DO POSTO DE SAÚDE DO BAIRRO DOM PEDRO						
<b>LOCAL:</b> ITAITINGA/CEARÁ						
FONTES DE PREÇOS UTILIZADAS: 1. SEINFRA/CE 28.1 (10/2023) COM DESONERAÇÃO (ENCARGOS SOCIAIS = 84,44%)   2. SINAPI/CE 10/2023 COM DESONERAÇÃO (E						DATA BASE 10/2023
1.1.1. CPUE-01 ADMINISTRAÇÃO LOCAL (%)						
OUTROS		FONTES	UNID	COEFICIENTE	PREÇO UNITÁRIO	TOTAL
CPUE-01	ADMINISTRAÇÃO LOCAL		%	1,00000000	R\$ 300,97	R\$ 300,97
					<b>TOTAL OUTROS:</b>	<b>R\$ 300,97</b>
					<b>VALOR:</b>	<b>R\$ 300,97</b>

2.1.1. C2102 RASPAGEM E LIMPEZA DO TERRENO (M2)						
Mão de Obra		FONTES	UNID	COEFICIENTE	PREÇO UNITÁRIO	TOTAL
I2543	SERVENTE	SEINFRA	H	0,25000000	R\$ 18,4600	R\$ 4,6150
					<b>TOTAL Mão de Obra:</b>	<b>R\$ 4,6150</b>
					<b>VALOR:</b>	<b>R\$ 4,62</b>

2.1.2. C1937 PLACAS PADRÃO DE OBRA (M2)						
Material		FONTES	UNID	COEFICIENTE	PREÇO UNITÁRIO	TOTAL
I0537	CHAPA DE AÇO GALVANIZADA ESP. 0.3MM	SEINFRA	M2	1,02000000	R\$ 39,0300	R\$ 39,8106
I1100	ESMALTE SINTETICO	SEINFRA	L	1,00000000	R\$ 31,8800	R\$ 31,8800
I1691	PONTALETE / BARROTE DE 3"x3"	SEINFRA	M	4,50000000	R\$ 16,0900	R\$ 72,4050
I1725	PREGO 15X15 (1,1/4" x 13) (APROXIMADAMENTE 672UN/KG)	SEINFRA	KG	0,15000000	R\$ 15,9900	R\$ 2,3985
					<b>TOTAL Material:</b>	<b>R\$ 146,4941</b>

Mão de Obra		FONTES	UNID	COEFICIENTE	PREÇO UNITÁRIO	TOTAL
I2543	SERVENTE	SEINFRA	H	2,00000000	R\$ 18,4600	R\$ 36,9200
					<b>TOTAL Mão de Obra:</b>	<b>R\$ 36,9200</b>
					<b>VALOR:</b>	<b>R\$ 183,41</b>

2.2.1. C2873 LOCAÇÃO DA OBRA COM AUXÍLIO TOPOGRÁFICO (ÁREA ATÉ 5000 M2) (M2)						
Equipamento Custo Horário		FONTES	UNID	COEFICIENTE	PREÇO UNITÁRIO	TOTAL
I0700	CAMINHONETE SAVEIRO (CHP)	SEINFRA	H	0,01000000	R\$ 79,4826	R\$ 0,0795
I0758	NÍVEL (CHP)	SEINFRA	H	0,00200000	R\$ 1,1752	R\$ 0,0024
I0775	TEODOLITO (CHP)	SEINFRA	H	0,00200000	R\$ 2,3202	R\$ 0,0046
					<b>TOTAL Equipamento Custo Horário:</b>	<b>R\$ 0,0865</b>

Mão de Obra		FONTES	UNID	COEFICIENTE	PREÇO UNITÁRIO	TOTAL
I0037	AJUDANTE	SEINFRA	H	0,00400000	R\$ 19,1000	R\$ 0,0764
I2382	NIVELADOR	SEINFRA	H	0,00200000	R\$ 26,4400	R\$ 0,0529
I2445	TOPOGRAFO	SEINFRA	H	0,00200000	R\$ 31,5200	R\$ 0,0630
					<b>TOTAL Mão de Obra:</b>	<b>R\$ 0,1923</b>
					<b>VALOR:</b>	<b>R\$ 0,28</b>

2.3.1. C2204 RETIRADA DE ÁRVORES (UN)						
Mão de Obra		FONTES	UNID	COEFICIENTE	PREÇO UNITÁRIO	TOTAL
I2543	SERVENTE	SEINFRA	H	24,00000000	R\$ 18,4600	R\$ 443,0400
					<b>TOTAL Mão de Obra:</b>	<b>R\$ 443,0400</b>
					<b>VALOR:</b>	<b>R\$ 443,04</b>

2.3.2. C3373 RETIRADA DE MEIO FIO DE PEDRA GRANÍTICA (M)						
Mão de Obra		FONTES	UNID	COEFICIENTE	PREÇO UNITÁRIO	TOTAL
I2391	PEDREIRO	SEINFRA	H	0,05000000	R\$ 24,1600	R\$ 1,2080
I2543	SERVENTE	SEINFRA	H	0,50000000	R\$ 18,4600	R\$ 9,2300
					<b>TOTAL Mão de Obra:</b>	<b>R\$ 10,4380</b>
					<b>VALOR:</b>	<b>R\$ 10,44</b>

2.3.3. C2942 RETIRADA DE PAVIMENTAÇÃO EM PEDRA PORTUGUESA (M2)						
--	--	--	--	--	--	--

COMPOSIÇÕES DE PREÇOS UNITÁRIOS						
<b>OBRA:</b> REFORMA DA PRAÇA NO ENTORNO DO POSTO DE SAÚDE DO BAIRRO DOM PEDRO						
<b>LOCAL:</b> ITAITINGA/CEARÁ						
FONTES DE PREÇOS UTILIZADAS: 1. SEINFRA/CE 28.1 (10/2023) COM DESONERAÇÃO (ENCARGOS SOCIAIS = 84,44%)   2. SINAPI/CE 10/2023 COM DESONERAÇÃO (ENCARGOS SOCIAIS = 84,44%)						DATA BASE 10/2023
Mão de Obra		FONTE	UNID	COEFICIENTE	PREÇO UNITÁRIO	TOTAL
12543	SERVENTE	SEINFRA	H	0,50000000	R\$ 18,4600	R\$ 9,2300
					<b>TOTAL Mão de Obra:</b>	<b>R\$ 9,2300</b>
					<b>VALOR:</b>	<b>R\$ 9,23</b>

2.3.4. C3041 RETIRADA DE PAVIMENTAÇÃO EM BLOKRET C/ REMOÇÃO LATERAL (M2)						
Mão de Obra		FONTE	UNID	COEFICIENTE	PREÇO UNITÁRIO	TOTAL
12391	PEDREIRO	SEINFRA	H	0,06000000	R\$ 24,1600	R\$ 1,4496
12543	SERVENTE	SEINFRA	H	0,60000000	R\$ 18,4600	R\$ 11,0760
					<b>TOTAL Mão de Obra:</b>	<b>R\$ 12,5256</b>
					<b>VALOR:</b>	<b>R\$ 12,53</b>

2.3.5. C1066 DEMOLIÇÃO DE PISO CIMENTADO SOBRE LASTRO DE CONCRETO (M2)						
Mão de Obra		FONTE	UNID	COEFICIENTE	PREÇO UNITÁRIO	TOTAL
12391	PEDREIRO	SEINFRA	H	0,13000000	R\$ 24,1600	R\$ 3,1408
12543	SERVENTE	SEINFRA	H	1,30000000	R\$ 18,4600	R\$ 23,9980
					<b>TOTAL Mão de Obra:</b>	<b>R\$ 27,1388</b>
					<b>VALOR:</b>	<b>R\$ 27,14</b>

2.3.6. CPUE-04 RETIRADA DE POSTES (UN)						
OUTROS		FONTE	UNID	COEFICIENTE	PREÇO UNITÁRIO	TOTAL
CPUE-04	RETIRADA DE POSTES		UN	1,00000000	R\$ 506,35	R\$ 506,35
					<b>TOTAL OUTROS:</b>	<b>R\$ 506,35</b>
					<b>VALOR:</b>	<b>R\$ 506,35</b>

2.4.1. CPUE-24 ATERRO C/COMPACTAÇÃO MECÂNICA E CONTROLE, MATERIAL ADQUIRIDO (UN)						
OUTROS		FONTE	UNID	COEFICIENTE	PREÇO UNITÁRIO	TOTAL
CPUE-24	ATERRO C/COMPACTAÇÃO MECÂNICA E CONTROLE, MATERIAL ADQUIRIDO		UN	1,00000000	R\$ 108,75	R\$ 108,75
					<b>TOTAL OUTROS:</b>	<b>R\$ 108,75</b>
					<b>VALOR:</b>	<b>R\$ 108,75</b>

2.5.1. C0702 CARGA MANUAL DE ENTULHO EM CAMINHÃO BASCULANTE (M3)						
Equipamento Custo Horário		FONTE	UNID	COEFICIENTE	PREÇO UNITÁRIO	TOTAL
10578	CAMINHÃO BASCULANTE 6 M3 (CHI)	SEINFRA	H	0,24000000	R\$ 62,8491	R\$ 15,0838
					<b>TOTAL Equipamento Custo Horário:</b>	<b>R\$ 15,0838</b>
Mão de Obra		FONTE	UNID	COEFICIENTE	PREÇO UNITÁRIO	TOTAL
12543	SERVENTE	SEINFRA	H	0,72000000	R\$ 18,4600	R\$ 13,2912
					<b>TOTAL Mão de Obra:</b>	<b>R\$ 13,2912</b>
					<b>VALOR:</b>	<b>R\$ 28,37</b>

2.5.2. C2533 TRANSPORTE DE MATERIAL, EXCETO ROCHA EM CAMINHÃO ATÉ 5 KM (M3)						
Equipamento Custo Horário		FONTE	UNID	COEFICIENTE	PREÇO UNITÁRIO	TOTAL
10690	CAMINHÃO BASCULANTE 6 M3 (CHP)	SEINFRA	H	0,18520000	R\$ 173,7102	R\$ 32,1711
					<b>TOTAL Equipamento Custo Horário:</b>	<b>R\$ 32,1711</b>
					<b>VALOR:</b>	<b>R\$ 32,17</b>

3.1.1. C2784 ESCAVAÇÃO MANUAL SOLO DE 1A.CAT. PROF. ATÉ 1.50m (M3)						
Mão de Obra		FONTE	UNID	COEFICIENTE	PREÇO UNITÁRIO	TOTAL
12543	SERVENTE	SEINFRA	H	2,65000000	R\$ 18,4600	R\$ 48,9190
					<b>TOTAL Mão de Obra:</b>	<b>R\$ 48,9190</b>

## COMPOSIÇÕES DE PREÇOS UNITÁRIOS

OBRA:	REFORMA DA PRAÇA NO ENTORNO DO POSTO DE SAÚDE DO BAIRRO DOM PEDRO				
LOCAL:	ITAITINGA/CEARÁ				
FONTES DE PREÇOS UTILIZADAS: 1. SEINFRA/CE 28.1 (10/2023) COM DESONERAÇÃO (ENCARGOS SOCIAIS = 84,44%)   2. SINAPI/CE 10/2023 COM DESONERAÇÃO (E					DATA BASE 10/2023
					<b>VALOR:</b>
					<b>R\$ 48,92</b>

### 3.1.2. C2781 ESCAVAÇÃO MANUAL SOLO DE 1A CAT. PROF. DE 1.51 a 3.00m (M3)

Mão de Obra		FORTE	UNID	COEFICIENTE	PREÇO UNITÁRIO	TOTAL
12543	SERVENTE	SEINFRA	H	3,50000000	R\$ 18,4600	R\$ 64,6100
					<b>TOTAL Mão de Obra:</b>	<b>R\$ 64,6100</b>
					<b>VALOR:</b>	<b>R\$ 64,61</b>

### 3.1.3. C0095 APOIAMENTO DE PISO OU FUNDO DE VALAS C/MAÇO DE 30 A 60 KG (M2)

Mão de Obra		FORTE	UNID	COEFICIENTE	PREÇO UNITÁRIO	TOTAL
12543	SERVENTE	SEINFRA	H	1,70000000	R\$ 18,4600	R\$ 31,3820
					<b>TOTAL Mão de Obra:</b>	<b>R\$ 31,3820</b>
					<b>VALOR:</b>	<b>R\$ 31,38</b>

### 3.1.4. C2921 REATERRO C/COMPACTAÇÃO MANUAL S/CONTROLE, MATERIAL DA VALA (M3)

Mão de Obra		FORTE	UNID	COEFICIENTE	PREÇO UNITÁRIO	TOTAL
12543	SERVENTE	SEINFRA	H	1,70000000	R\$ 18,4600	R\$ 31,3820
					<b>TOTAL Mão de Obra:</b>	<b>R\$ 31,3820</b>
					<b>VALOR:</b>	<b>R\$ 31,38</b>

### 3.1.5. C0707 CARGA MANUAL DE TERRA EM CAMINHÃO BASCULANTE (M3)

Equipamento Custo Horário		FORTE	UNID	COEFICIENTE	PREÇO UNITÁRIO	TOTAL
10578	CAMINHÃO BASCULANTE 6 M3 (CHI)	SEINFRA	H	0,20000000	R\$ 62,8491	R\$ 12,5698
					<b>TOTAL Equipamento Custo Horário:</b>	<b>R\$ 12,5698</b>
Mão de Obra		FORTE	UNID	COEFICIENTE	PREÇO UNITÁRIO	TOTAL
12543	SERVENTE	SEINFRA	H	0,60000000	R\$ 18,4600	R\$ 11,0760
					<b>TOTAL Mão de Obra:</b>	<b>R\$ 11,0760</b>
					<b>VALOR:</b>	<b>R\$ 23,65</b>

### 3.1.6. C2533 TRANSPORTE DE MATERIAL, EXCETO ROCHA EM CAMINHÃO ATÉ 5 KM (M3)

Equipamento Custo Horário		FORTE	UNID	COEFICIENTE	PREÇO UNITÁRIO	TOTAL
10690	CAMINHÃO BASCULANTE 6 M3 (CHP)	SEINFRA	H	0,18520000	R\$ 173,7102	R\$ 32,1711
					<b>TOTAL Equipamento Custo Horário:</b>	<b>R\$ 32,1711</b>
					<b>VALOR:</b>	<b>R\$ 32,17</b>

### 3.1.7. C1609 LASTRO DE CONCRETO INCLUINDO PREPARO E LANÇAMENTO (M3)

Material		FORTE	UNID	COEFICIENTE	PREÇO UNITÁRIO	TOTAL
10109	AREIA MEDIA	SEINFRA	M3	0,69800000	R\$ 83,5800	R\$ 58,3388
10280	BRITA	SEINFRA	M3	0,87800000	R\$ 100,5000	R\$ 88,2390
10805	CIMENTO PORTLAND	SEINFRA	KG	220,00000000	R\$ 0,7100	R\$ 156,2000
					<b>TOTAL Material:</b>	<b>R\$ 302,7778</b>
Mão de Obra		FORTE	UNID	COEFICIENTE	PREÇO UNITÁRIO	TOTAL
12391	PEDREIRO	SEINFRA	H	2,00000000	R\$ 24,1600	R\$ 48,3200
12543	SERVENTE	SEINFRA	H	16,00000000	R\$ 18,4600	R\$ 295,3600
					<b>TOTAL Mão de Obra:</b>	<b>R\$ 343,6800</b>
					<b>VALOR:</b>	<b>R\$ 646,46</b>

### 3.1.8. C3345 ALVENARIA DE PEDRA ARGAMASSADA (TRAÇO 1:3) C/AGREGADOS ADQUIRIDOS (M3)

Material		FORTE	UNID	COEFICIENTE	PREÇO UNITÁRIO	TOTAL
11600	PEDRA DE MÃO (RACHÃO)	SEINFRA	M3	1,15000000	R\$ 113,2500	R\$ 130,2375

**COMPOSIÇÕES DE PREÇOS UNITÁRIOS**

<b>OBRA:</b>	REFORMA DA PRAÇA NO ENTORNO DO POSTO DE SAÚDE DO BAIRRO DOM PEDRO
<b>LOCAL:</b>	ITAINGA/CEARÁ
<b>FONTES DE PREÇOS UTILIZADAS:</b>	1. SEINFRA/CE 28.1 (10/2023) COM DESONERAÇÃO (ENCARGOS SOCIAIS = 84,44%)   2. SINAPI/CE 10/2023 COM DESONERAÇÃO (DATA BASE 10/2023)

Mão de Obra		FONTE	UNID	COEFICIENTE	PREÇO UNITÁRIO	TOTAL
12391	PEDREIRO	SEINFRA	H	5,00000000	R\$ 24,1600	R\$ 120,8000
12543	SERVENTE	SEINFRA	H	7,00000000	R\$ 18,4600	R\$ 129,2200
<b>TOTAL Mão de Obra:</b>						<b>R\$ 250,0200</b>

Serviço		FONTE	UNID	COEFICIENTE	PREÇO UNITÁRIO	TOTAL
C0170	ARGAMASSA DE CIMENTO E AREIA S/PEN. TRAÇO 1:3	SEINFRA	M3	0,30000000	R\$ 631,2900	R\$ 189,3870
<b>TOTAL Serviço:</b>						<b>R\$ 189,3870</b>
<b>VALOR:</b>						<b>R\$ 569,65</b>

**3.1.9. C2862 LASTRO DE BRITA (M3)**

Material		FONTE	UNID	COEFICIENTE	PREÇO UNITÁRIO	TOTAL
10280	BRITA	SEINFRA	M3	1,15000000	R\$ 100,5000	R\$ 115,5750
<b>TOTAL Material:</b>						<b>R\$ 115,5750</b>

Mão de Obra		FONTE	UNID	COEFICIENTE	PREÇO UNITÁRIO	TOTAL
12543	SERVENTE	SEINFRA	H	2,00000000	R\$ 18,4600	R\$ 36,9200
<b>TOTAL Mão de Obra:</b>						<b>R\$ 36,9200</b>
<b>VALOR:</b>						<b>R\$ 152,49</b>

**3.1.10. C1400 FORMA DE TÁBUAS DE 1" DE 3A. P/FUNDAÇÕES UTIL. 5 X (M2)**

Material		FONTE	UNID	COEFICIENTE	PREÇO UNITÁRIO	TOTAL
10965	DESMOLDANTE PARA FORMAS	SEINFRA	L	0,40000000	R\$ 8,4500	R\$ 3,3800
11728	PREGO 18X27 (2.1/2" X 10) (APROXIMADAMENTE 198UN/KG)	SEINFRA	KG	0,15000000	R\$ 14,2000	R\$ 2,1300
11846	SARRAFO DE 1"X4"	SEINFRA	M	0,50000000	R\$ 6,0500	R\$ 3,0250
11916	TABUA DE 1" DE 3A. - L = 30cm	SEINFRA	M	1,00000000	R\$ 12,7700	R\$ 12,7700
<b>TOTAL Material:</b>						<b>R\$ 21,3050</b>

Mão de Obra		FONTE	UNID	COEFICIENTE	PREÇO UNITÁRIO	TOTAL
10041	AJUDANTE DE CARPINTEIRO	SEINFRA	H	1,30000000	R\$ 19,1000	R\$ 24,8300
10498	CARPINTEIRO	SEINFRA	H	1,30000000	R\$ 24,1600	R\$ 31,4080
<b>TOTAL Mão de Obra:</b>						<b>R\$ 56,2380</b>
<b>VALOR:</b>						<b>R\$ 77,54</b>

**3.1.11. C4663 BARBACÁ C/ TUBO PVC ESGOTO 100 mm, INCLUSIVE GEOTÊXTIL NÃO-TECIDO 100% POLIÉSTER COM RESISTÊNCIA A TRAÇÃO LONGITUDINAL MÍNIMA DE 8 kN/m (B)**

Material		FONTE	UNID	COEFICIENTE	PREÇO UNITÁRIO	TOTAL
10280	BRITA	SEINFRA	M3	0,00400000	R\$ 100,5000	R\$ 0,4020
18653	GEOTÊXTIL NÃO-TECIDO 100% POLIÉSTER COM RESISTÊNCIA A TRAÇÃO LONGITUDINAL MÍNIMA DE 8 kN/m (BIDIM RT-08 OU SIMILAR)	SEINFRA	M2	0,09000000	R\$ 7,5600	R\$ 0,6804
12193	TUBO PVC ESGOTO DE 100MM (4') - (NBR 5688)	SEINFRA	M	0,50000000	R\$ 15,8200	R\$ 7,9100
<b>TOTAL Material:</b>						<b>R\$ 8,9924</b>

Mão de Obra		FONTE	UNID	COEFICIENTE	PREÇO UNITÁRIO	TOTAL
12543	SERVENTE	SEINFRA	H	0,08000000	R\$ 18,4600	R\$ 1,4768
<b>TOTAL Mão de Obra:</b>						<b>R\$ 1,4768</b>
<b>VALOR:</b>						<b>R\$ 10,47</b>

**4.1.1. C0366 BANQUETA/ MEIO FIO DE CONCRETO P/ VIAS URBANAS (1,00x0,35x0,15m) (M)**

Mão de Obra		FONTE	UNID	COEFICIENTE	PREÇO UNITÁRIO	TOTAL
12391	PEDREIRO	SEINFRA	H	0,30000000	R\$ 24,1600	R\$ 7,2480
12543	SERVENTE	SEINFRA	H	0,40000000	R\$ 18,4600	R\$ 7,3840
<b>TOTAL Mão de Obra:</b>						<b>R\$ 14,6320</b>



COMPOSIÇÕES DE PREÇOS UNITÁRIOS						
<b>OBRA:</b> REFORMA DA PRAÇA NO ENTORNO DO POSTO DE SAÚDE DO BAIRRO DOM PEDRO						
<b>LOCAL:</b> ITAITINGA/CEARÁ						
FONTES DE PREÇOS UTILIZADAS: 1. SEINFRA/CE 28.1 (10/2023) COM DESONERAÇÃO (ENCARGOS SOCIAIS = 84,44%)   2. SINAPI/CE 10/2023 COM DESONERAÇÃO (84,44%)						DATA BASE 10/2023
Serviço	FORNTE	UNID	COEFICIENTE	PREÇO UNITÁRIO	TOTAL	
C3127	AREIA ASFALTO USINADA À FRIO - AAUF (S/TRANSP)	SEINFRA	M3	0,00300000	R\$ 90,9900	R\$ 0,2730
C3324	ARGAMASSA DE CIMENTO E AREIA TRAÇO 1:4 COM AREIA PRODUZIDA	SEINFRA	M3	0,00070000	R\$ 454,4500	R\$ 0,3181
C0588	CAIAÇÃO EM DUAS DEMÃOS COM SUPERCAL	SEINFRA	M2	0,25000000	R\$ 5,2700	R\$ 1,3175
C3251	CONFECÇÃO DE BANQUETA / MEIO FIO PRÉ-MOLDADA DE CONCRETO PARA VIAS URBANAS (1,00 x 0,35 x 0,15m)	SEINFRA	M	1,00000000	R\$ 43,9200	R\$ 43,9200
C2784	ESCAVAÇÃO MANUAL SOLO DE 1A.CAT. PROF. ATÉ 1.50m	SEINFRA	M3	0,02000000	R\$ 48,9200	R\$ 0,9784
					<b>TOTAL Serviço:</b>	<b>R\$ 46,8070</b>
					<b>VALOR:</b>	<b>R\$ 61,44</b>

4.1.2. C3449 MEIO FIO PRÉ MOLDADO (0,07x0,30x1,00)m C/REJUNTAMENTO (M)						
Material	FORNTE	UNID	COEFICIENTE	PREÇO UNITÁRIO	TOTAL	
10971	MEIO FIO PRE MOLDADO DIM.=(0,07x0,30x1,00)m	SEINFRA	M	1,00000000	R\$ 15,8600	R\$ 15,8600
					<b>TOTAL Material:</b>	<b>R\$ 15,8600</b>
Mão de Obra	FORNTE	UNID	COEFICIENTE	PREÇO UNITÁRIO	TOTAL	
12391	PEDREIRO	SEINFRA	H	0,18000000	R\$ 24,1600	R\$ 4,3488
12543	SERVENTE	SEINFRA	H	0,36000000	R\$ 18,4600	R\$ 6,6456
					<b>TOTAL Mão de Obra:</b>	<b>R\$ 10,9944</b>
Serviço	FORNTE	UNID	COEFICIENTE	PREÇO UNITÁRIO	TOTAL	
C0170	ARGAMASSA DE CIMENTO E AREIA S/PEN. TRAÇO 1:3	SEINFRA	M3	0,00100000	R\$ 631,2900	R\$ 0,6313
					<b>TOTAL Serviço:</b>	<b>R\$ 0,6313</b>
					<b>VALOR:</b>	<b>R\$ 27,49</b>

4.1.3. C4819 PISO INTERTRAVADO TIPO TIJOLINHO (20X10X6)CM 35MPA, COR CINZA - COMPACTAÇÃO MECANIZADA (M2)						
Equipamento Custo Horário	FORNTE	UNID	COEFICIENTE	PREÇO UNITÁRIO	TOTAL	
10612	COMPACTADOR DE PLACA VIBRATÓRIA HP 7 (CHI)	SEINFRA	H	0,07570000	R\$ 32,3811	R\$ 2,4512
10725	COMPACTADOR DE PLACA VIBRATÓRIA HP 7 (CHP)	SEINFRA	H	0,00410000	R\$ 49,0941	R\$ 0,2013
					<b>TOTAL Equipamento Custo Horário:</b>	<b>R\$ 2,6525</b>
Material	FORNTE	UNID	COEFICIENTE	PREÇO UNITÁRIO	TOTAL	
10109	AREIA MEDIA	SEINFRA	M3	0,05680000	R\$ 83,5800	R\$ 4,7473
19099	BLOQUETE/PISO INTERTRAVADO DE CONCRETO - MODELO RETANGULAR/TIJOLINHO/PAVER/HOLANDES/PARALELEPIPEDO, 20 CM X 10 CM, E = 6 CM, RESISTENCIA DE 35 MPA (NBR 9781), COR NATURAL	SEINFRA	M2	1,00310000	R\$ 40,7300	R\$ 40,8563
12403	PÓ DE PEDRA	SEINFRA	M3	0,00650000	R\$ 77,1300	R\$ 0,5013
					<b>TOTAL Material:</b>	<b>R\$ 46,1049</b>
Mão de Obra	FORNTE	UNID	COEFICIENTE	PREÇO UNITÁRIO	TOTAL	
10445	CALCETEIRO	SEINFRA	H	0,15950000	R\$ 24,1600	R\$ 3,8535
12543	SERVENTE	SEINFRA	H	0,15950000	R\$ 18,4600	R\$ 2,9444
					<b>TOTAL Mão de Obra:</b>	<b>R\$ 6,7979</b>
					<b>VALOR:</b>	<b>R\$ 55,56</b>

4.1.4. C4916 PISO INTERTRAVADO TIPO TIJOLINHO (20X10X6)CM 35MPA, COLORIDO - COMPACTAÇÃO MECANIZADA (M2)						
Equipamento Custo Horário	FORNTE	UNID	COEFICIENTE	PREÇO UNITÁRIO	TOTAL	
10612	COMPACTADOR DE PLACA VIBRATÓRIA HP 7 (CHI)	SEINFRA	H	0,07570000	R\$ 32,3811	R\$ 2,4512
10725	COMPACTADOR DE PLACA VIBRATÓRIA HP 7 (CHP)	SEINFRA	H	0,00410000	R\$ 49,0941	R\$ 0,2013
					<b>TOTAL Equipamento Custo Horário:</b>	<b>R\$ 2,6525</b>
Material	FORNTE	UNID	COEFICIENTE	PREÇO UNITÁRIO	TOTAL	
10109	AREIA MEDIA	SEINFRA	M3	0,05680000	R\$ 83,5800	R\$ 4,7473

COMPOSIÇÕES DE PREÇOS UNITÁRIOS						
OBRA: REFORMA DA PRAÇA NO ENTORNO DO POSTO DE SAÚDE DO BAIRRO DOM PEDRO						
LOCAL: ITAITINGA/CEARÁ						
FONTES DE PREÇOS UTILIZADAS: 1. SEINFRA/CE 28.1 (10/2023) COM DESONERAÇÃO (ENCARGOS SOCIAIS = 84,44%)   2. SINAPI/CE 10/2023 COM DESONERAÇÃO (E						DATA BASE 10/2023
19379	BLOQUETE/PISO INTERTRAVADO DE CONCRETO - MODELO RETANGULAR/TIJOLINHO/PAVER/HOLANDES/PARALELEPIPEDO, 20 CM X 10 CM, E = 6 CM, RESISTENCIA DE 35 MPA (NBR 9781), COLORIDO	SEINFRA	M2	1,003000000	R\$ 47,1800	R\$ 47,3215
12403	PÓ DE PEDRA	SEINFRA	M3	0,006500000	R\$ 77,1300	R\$ 0,5013
					<b>TOTAL Material:</b>	<b>R\$ 52,5701</b>
Mão de Obra		FORNTE	UNID	COEFICIENTE	PREÇO UNITÁRIO	TOTAL
10445	CALCETEIRO	SEINFRA	H	0,159500000	R\$ 24,1600	R\$ 3,8535
12543	SERVENTE	SEINFRA	H	0,159500000	R\$ 18,4600	R\$ 2,9444
					<b>TOTAL Mão de Obra:</b>	<b>R\$ 6,7979</b>
					<b>VALOR:</b>	<b>R\$ 62,02</b>

4.1.5. C3025 PISO MORTO CONCRETO FCK=13,5MPa C/PREPARO E LANÇAMENTO (M3)						
Mão de Obra		FORNTE	UNID	COEFICIENTE	PREÇO UNITÁRIO	TOTAL
12391	PEDREIRO	SEINFRA	H	2,000000000	R\$ 24,1600	R\$ 48,3200
12543	SERVENTE	SEINFRA	H	6,000000000	R\$ 18,4600	R\$ 110,7600
					<b>TOTAL Mão de Obra:</b>	<b>R\$ 159,0800</b>
Serviço		FORNTE	UNID	COEFICIENTE	PREÇO UNITÁRIO	TOTAL
C0839	CONCRETO P/VIBR., FCK 13.5 MPa COM AGREGADO ADQUIRIDO	SEINFRA	M3	1,000000000	R\$ 487,9500	R\$ 487,9500
					<b>TOTAL Serviço:</b>	<b>R\$ 487,9500</b>
					<b>VALOR:</b>	<b>R\$ 647,03</b>

4.1.6. C4624 PISO PODOTÁTIL EXTERNO EM PMC ESP. 3CM, ASSENTADO COM ARGAMASSA (FORNECIMENTO E ASSENTAMENTO) (M2)						
Material		FORNTE	UNID	COEFICIENTE	PREÇO UNITÁRIO	TOTAL
10109	AREIA MEDIA	SEINFRA	M3	0,018200000	R\$ 83,5800	R\$ 1,5212
10441	CAL HIDRATADA	SEINFRA	KG	2,730000000	R\$ 0,9600	R\$ 2,6208
10805	CIMENTO PORTLAND	SEINFRA	KG	2,800000000	R\$ 0,7100	R\$ 1,9880
18623	PISO TÁTIL ALERTA OU DIRECIONAL EM PMC (CONCRETO) ESP. 3cm	SEINFRA	M2	1,100000000	R\$ 67,3800	R\$ 74,1180
					<b>TOTAL Material:</b>	<b>R\$ 80,2480</b>
Mão de Obra		FORNTE	UNID	COEFICIENTE	PREÇO UNITÁRIO	TOTAL
11328	LADRILHISTA	SEINFRA	H	1,600000000	R\$ 24,1600	R\$ 38,6560
12543	SERVENTE	SEINFRA	H	1,250000000	R\$ 18,4600	R\$ 23,0750
					<b>TOTAL Mão de Obra:</b>	<b>R\$ 61,7310</b>
					<b>VALOR:</b>	<b>R\$ 141,98</b>

4.2.1. C1847 PISO DE CONCRETO FCK=13,5MPa ESP=7 cm, INCL. PREPARO DE CAIXA (M2)						
Equipamento Custo Horário		FORNTE	UNID	COEFICIENTE	PREÇO UNITÁRIO	TOTAL
10682	BETONEIRA ELÉTRICA 580L (CHP)	SEINFRA	H	0,050000000	R\$ 25,1770	R\$ 1,2589
					<b>TOTAL Equipamento Custo Horário:</b>	<b>R\$ 1,2589</b>
Material		FORNTE	UNID	COEFICIENTE	PREÇO UNITÁRIO	TOTAL
10109	AREIA MEDIA	SEINFRA	M3	0,064600000	R\$ 83,5800	R\$ 5,3993
10280	BRITA	SEINFRA	M3	0,058500000	R\$ 100,5000	R\$ 5,8793
10805	CIMENTO PORTLAND	SEINFRA	KG	20,000000000	R\$ 0,7100	R\$ 14,2000
11825	RIPA DE PEROBA (MADEIRA DE 1A QUALIDADE) DE 1X7CM	SEINFRA	M	2,000000000	R\$ 2,8300	R\$ 5,6600
					<b>TOTAL Material:</b>	<b>R\$ 31,1386</b>
Mão de Obra		FORNTE	UNID	COEFICIENTE	PREÇO UNITÁRIO	TOTAL
12391	PEDREIRO	SEINFRA	H	1,200000000	R\$ 24,1600	R\$ 28,9920
12543	SERVENTE	SEINFRA	H	1,620000000	R\$ 18,4600	R\$ 29,9052
					<b>TOTAL Mão de Obra:</b>	<b>R\$ 58,8972</b>
					<b>VALOR:</b>	<b>R\$ 91,29</b>

5.1.1. C2784 ESCAVAÇÃO MANUAL SOLO DE 1A.CAT. PROF. ATÉ 1.50m (M3)						
--	--	--	--	--	--	--



COMPOSIÇÕES DE PREÇOS UNITÁRIOS						
<b>OBRA:</b> REFORMA DA PRAÇA NO ENTORNO DO POSTO DE SAÚDE DO BAIRRO DOM PEDRO						
<b>LOCAL:</b> ITAITINGA/CEARÁ						
FONTES DE PREÇOS UTILIZADAS: 1. SEINFRA/CE 28.1 (10/2023) COM DESONERAÇÃO (ENCARGOS SOCIAIS = 84,44%)   2. SINAPI/CE 10/2023 COM DESONERAÇÃO (E					DATA BASE 10/2023	
Mão de Obra		FONTE	UNID	COEFICIENTE	PREÇO UNITÁRIO	TOTAL
12543	SERVENTE	SEINFRA	H	2,65000000	R\$ 18,4600	R\$ 48,9190
<b>TOTAL Mão de Obra:</b>						<b>R\$ 48,9190</b>
<b>VALOR:</b>						<b>R\$ 48,92</b>

5.1.2. C2860 LASTRO DE AREIA ADQUIRIDA (M3)						
Material		FONTE	UNID	COEFICIENTE	PREÇO UNITÁRIO	TOTAL
10108	AREIA GROSSA	SEINFRA	M3	1,15000000	R\$ 119,5800	R\$ 137,5170
<b>TOTAL Material:</b>						<b>R\$ 137,5170</b>
Mão de Obra		FONTE	UNID	COEFICIENTE	PREÇO UNITÁRIO	TOTAL
12543	SERVENTE	SEINFRA	H	1,30000000	R\$ 18,4600	R\$ 23,9980
<b>TOTAL Mão de Obra:</b>						<b>R\$ 23,9980</b>
<b>VALOR:</b>						<b>R\$ 161,51</b>

5.1.3. C2921 REATERRO C/COMPACTAÇÃO MANUAL S/CONTROLE, MATERIAL DA VALA (M3)						
Mão de Obra		FONTE	UNID	COEFICIENTE	PREÇO UNITÁRIO	TOTAL
12543	SERVENTE	SEINFRA	H	1,70000000	R\$ 18,4600	R\$ 31,3820
<b>TOTAL Mão de Obra:</b>						<b>R\$ 31,3820</b>
<b>VALOR:</b>						<b>R\$ 31,38</b>

5.2.1. C3617 DUTOS FLEXÍVEIS EM PEAD (POLIETILENO DE ALTA DENSIDADE) - D=1 1/4", INCLUSIVE CONEXÕES (M)						
Material		FONTE	UNID	COEFICIENTE	PREÇO UNITÁRIO	TOTAL
16686	DUTO FLEXIVEL EM PEAD - D=40mm (1 1/4"), C/CONEXÕES	SEINFRA	M	1,10000000	R\$ 4,1000	R\$ 4,5100
<b>TOTAL Material:</b>						<b>R\$ 4,5100</b>
Mão de Obra		FONTE	UNID	COEFICIENTE	PREÇO UNITÁRIO	TOTAL
10042	AJUDANTE DE ELETRICISTA	SEINFRA	H	0,50000000	R\$ 19,1000	R\$ 9,5500
12312	ELETRICISTA	SEINFRA	H	0,50000000	R\$ 24,1500	R\$ 12,0750
<b>TOTAL Mão de Obra:</b>						<b>R\$ 21,6250</b>
<b>VALOR:</b>						<b>R\$ 26,14</b>

5.2.2. C3618 DUTOS FLEXÍVEIS EM PEAD (POLIETILENO DE ALTA DENSIDADE) - D=1 1/2", INCLUSIVE CONEXÕES (M)						
Material		FONTE	UNID	COEFICIENTE	PREÇO UNITÁRIO	TOTAL
16687	DUTO FLEXIVEL EM PEAD - D=50mm (1 1/2"), C/CONEXÕES	SEINFRA	M	1,10000000	R\$ 4,7000	R\$ 5,1700
<b>TOTAL Material:</b>						<b>R\$ 5,1700</b>
Mão de Obra		FONTE	UNID	COEFICIENTE	PREÇO UNITÁRIO	TOTAL
10042	AJUDANTE DE ELETRICISTA	SEINFRA	H	0,60000000	R\$ 19,1000	R\$ 11,4600
12312	ELETRICISTA	SEINFRA	H	0,60000000	R\$ 24,1500	R\$ 14,4900
<b>TOTAL Mão de Obra:</b>						<b>R\$ 25,9500</b>
<b>VALOR:</b>						<b>R\$ 31,12</b>

5.2.3. C3619 DUTOS FLEXÍVEIS EM PEAD (POLIETILENO DE ALTA DENSIDADE) - D=2", INCLUSIVE CONEXÕES (M)						
Material		FONTE	UNID	COEFICIENTE	PREÇO UNITÁRIO	TOTAL
16688	DUTO FLEXIVEL EM PEAD - D=63mm (2"), C/CONEXÕES	SEINFRA	M	1,10000000	R\$ 6,7500	R\$ 7,4250
<b>TOTAL Material:</b>						<b>R\$ 7,4250</b>
Mão de Obra		FONTE	UNID	COEFICIENTE	PREÇO UNITÁRIO	TOTAL
10042	AJUDANTE DE ELETRICISTA	SEINFRA	H	0,70000000	R\$ 19,1000	R\$ 13,3700
12312	ELETRICISTA	SEINFRA	H	0,70000000	R\$ 24,1500	R\$ 16,9050
<b>TOTAL Mão de Obra:</b>						<b>R\$ 30,2750</b>
<b>VALOR:</b>						<b>R\$ 37,70</b>

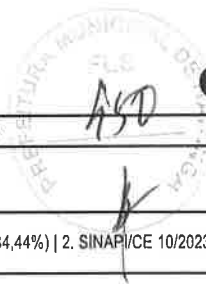

COMPOSIÇÕES DE PREÇOS UNITÁRIOS	
<b>OBRA:</b>	REFORMA DA PRAÇA NO ENTORNO DO POSTO DE SAÚDE DO BAIRRO DOM PEDRO
<b>LOCAL:</b>	ITAITINGA/CEARÁ
<b>FONTES DE PREÇOS UTILIZADAS:</b>	1. SEINFRA/CE 28.1 (10/2023) COM DESONERAÇÃO (ENCARGOS SOCIAIS = 84,44%)   2. SINAPI/CE 10/2023 COM DESONERAÇÃO (DATA BASE 10/2023)

### 5.3.1. C0631 CAIXA EM ALVENARIA (40X40X60cm) DE 1/2 TIJOLO COMUM, LASTRO DE BRITA E TAMPA DE CONCRETO (UN)

Material		FORTE	UNID	COEFICIENTE	PREÇO UNITÁRIO	TOTAL
I0169	AÇO CA-60	SEINFRA	KG	1,31700000	R\$ 7,5900	R\$ 9,9960
I0103	ARAME RECOZIDO N.18 BWG	SEINFRA	KG	0,02200000	R\$ 16,5300	R\$ 0,3637
I0109	AREIA MEDIA	SEINFRA	M3	0,08000000	R\$ 83,5800	R\$ 6,6864
I0280	BRITA	SEINFRA	M3	0,05360000	R\$ 100,5000	R\$ 5,3868
I0441	CAL HIDRATADA	SEINFRA	KG	6,00000000	R\$ 0,9600	R\$ 5,7600
I0529	CHAPA COMPENSADO RESINADO 12MM (1.10 X 2.20M)	SEINFRA	M2	0,10000000	R\$ 35,9500	R\$ 3,5950
I0805	CIMENTO PORTLAND	SEINFRA	KG	18,00000000	R\$ 0,7100	R\$ 12,7800
I1916	TABUA DE 1" DE 3A. - L = 30cm	SEINFRA	M	0,03000000	R\$ 12,7700	R\$ 0,3831
I2082	TIJOLO MACIÇO COMUM	SEINFRA	UN	101,00000000	R\$ 0,4700	R\$ 47,4700
<b>TOTAL Material:</b>						<b>R\$ 92,4210</b>
Mão de Obra		FORTE	UNID	COEFICIENTE	PREÇO UNITÁRIO	TOTAL
I0040	AJUDANTE DE ARMADOR/FERREIRO	SEINFRA	H	0,11500000	R\$ 19,1000	R\$ 2,1965
I0041	AJUDANTE DE CARPINTEIRO	SEINFRA	H	0,60500000	R\$ 19,1000	R\$ 11,5555
I0121	ARMADOR/FERREIRO	SEINFRA	H	0,11500000	R\$ 24,1600	R\$ 2,7784
I0498	CARPINTEIRO	SEINFRA	H	0,60500000	R\$ 24,1600	R\$ 14,6168
I2391	PEDREIRO	SEINFRA	H	2,83500000	R\$ 24,1600	R\$ 68,4936
I2543	SERVENTE	SEINFRA	H	4,76800000	R\$ 18,4600	R\$ 88,0173
<b>TOTAL Mão de Obra:</b>						<b>R\$ 187,6581</b>
<b>VALOR:</b>						<b>R\$ 280,08</b>

### 5.3.2. C2075 QUADRO DE DISTRIBUIÇÃO DE LUZ.SOBREPOR ATÉ 24 DIVISÕES 450X315X135mm, C/BARRAMENTO (UN)

Material		FORTE	UNID	COEFICIENTE	PREÇO UNITÁRIO	TOTAL
I0193	BARRAMENTO NEUTRO P/ BAIXA TENSÃO	SEINFRA	UN	1,00000000	R\$ 41,3200	R\$ 41,3200
I0194	BARRAMENTO PRINCIPAL P/ BAIXA TENSÃO	SEINFRA	UN	1,00000000	R\$ 40,6500	R\$ 40,6500
I0195	BARRAMENTO TERRA P/ BAIXA TENSÃO	SEINFRA	UN	1,00000000	R\$ 33,6000	R\$ 33,6000
I1757	QUADRO DISTRIBUIÇÃO LUZ 450X315X135MM	SEINFRA	UN	1,00000000	R\$ 201,4100	R\$ 201,4100
<b>TOTAL Material:</b>						<b>R\$ 316,9800</b>
Mão de Obra		FORTE	UNID	COEFICIENTE	PREÇO UNITÁRIO	TOTAL
I0042	AJUDANTE DE ELETRICISTA	SEINFRA	H	3,00000000	R\$ 19,1000	R\$ 57,3000
I2312	ELETRICISTA	SEINFRA	H	3,00000000	R\$ 24,1500	R\$ 72,4500
<b>TOTAL Mão de Obra:</b>						<b>R\$ 129,7500</b>
<b>VALOR:</b>						<b>R\$ 446,73</b>

### 5.3.3. CPUE-05 QUADRO P/ MEDIÇÃO EM POSTE DE CONCRETO H=9,00M INCLUSIVE POSTE E INSTALAÇÃO (UN)

OUTROS		FORTE	UNID	COEFICIENTE	PREÇO UNITÁRIO	TOTAL
CPUE-05	QUADRO P/ MEDIÇÃO EM POSTE DE CONCRETO H=9,00M INCLUSIVE POSTE E INSTALAÇÃO		UN	1,00000000	R\$ 1.581,82	R\$ 1.581,82
<b>TOTAL OUTROS:</b>						<b>R\$ 1.581,82</b>
<b>VALOR:</b>						<b>R\$ 1.581,82</b>

### 5.4.1. C0554 CABO EM PVC 1000V 4MM2 (M)

Material		FORTE	UNID	COEFICIENTE	PREÇO UNITÁRIO	TOTAL
I0374	CABO EM PVC 1000V 4MM2	SEINFRA	M	1,02000000	R\$ 3,4100	R\$ 3,4782
<b>TOTAL Material:</b>						<b>R\$ 3,4782</b>
Mão de Obra		FORTE	UNID	COEFICIENTE	PREÇO UNITÁRIO	TOTAL
I0042	AJUDANTE DE ELETRICISTA	SEINFRA	H	0,12000000	R\$ 19,1000	R\$ 2,2920
I2312	ELETRICISTA	SEINFRA	H	0,12000000	R\$ 24,1500	R\$ 2,8980
<b>TOTAL Mão de Obra:</b>						<b>R\$ 5,1900</b>
<b>VALOR:</b>						<b>R\$ 8,67</b>

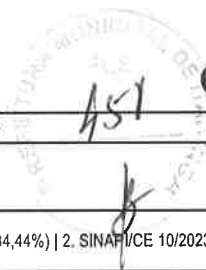

COMPOSIÇÕES DE PREÇOS UNITÁRIOS	
<b>OBRA:</b>	REFORMA DA PRAÇA NO ENTORNO DO POSTO DE SAÚDE DO BAIRRO DOM PEDRO
<b>LOCAL:</b>	ITAINGA/CEARÁ
<b>FONTES DE PREÇOS UTILIZADAS:</b>	1. SEINFRA/CE 28,1 (10/2023) COM DESONERAÇÃO (ENCARGOS SOCIAIS = 84,44%)   2. SINAPI/CE 10/2023 COM DESONERAÇÃO (E
	DATA BASE 10/2023

5.4.2. C4558 CABO CORDPLAST (CABO PP) 3 x 2,50 mm² (M)						
Material		FONTE	UNID	COEFICIENTE	PREÇO UNITÁRIO	TOTAL
18438	CABO CORDPLAST (CABO PP) 3 x 2,50 mm²	SEINFRA	M	1,00000000	R\$ 5,0400	R\$ 5,0400
					<b>TOTAL Material:</b>	<b>R\$ 5,0400</b>
Mão de Obra		FONTE	UNID	COEFICIENTE	PREÇO UNITÁRIO	TOTAL
10042	AJUDANTE DE ELETRICISTA	SEINFRA	H	0,11000000	R\$ 19,1000	R\$ 2,1010
12312	ELETRICISTA	SEINFRA	H	0,11000000	R\$ 24,1500	R\$ 2,6565
					<b>TOTAL Mão de Obra:</b>	<b>R\$ 4,7575</b>
					<b>VALOR:</b>	<b>R\$ 9,80</b>

5.4.3. C0519 CABO COBRE NU 25MM2 (M)						
Material		FONTE	UNID	COEFICIENTE	PREÇO UNITÁRIO	TOTAL
10338	CABO COBRE NU 25MM2	SEINFRA	M	1,02000000	R\$ 23,7100	R\$ 24,1842
					<b>TOTAL Material:</b>	<b>R\$ 24,1842</b>
Mão de Obra		FONTE	UNID	COEFICIENTE	PREÇO UNITÁRIO	TOTAL
10042	AJUDANTE DE ELETRICISTA	SEINFRA	H	0,17000000	R\$ 19,1000	R\$ 3,2470
12312	ELETRICISTA	SEINFRA	H	0,17000000	R\$ 24,1500	R\$ 4,1055
					<b>TOTAL Mão de Obra:</b>	<b>R\$ 7,3525</b>
					<b>VALOR:</b>	<b>R\$ 31,54</b>

5.5.1. C1092 DISJUNTOR MONOPOLAR EM QUADRO DE DISTRIBUIÇÃO 10A (UN)						
Material		FONTE	UNID	COEFICIENTE	PREÇO UNITÁRIO	TOTAL
10980	DISJUNTOR MONOPOLAR 10A	SEINFRA	UN	1,00000000	R\$ 11,0900	R\$ 11,0900
					<b>TOTAL Material:</b>	<b>R\$ 11,0900</b>
Mão de Obra		FONTE	UNID	COEFICIENTE	PREÇO UNITÁRIO	TOTAL
10042	AJUDANTE DE ELETRICISTA	SEINFRA	H	0,30000000	R\$ 19,1000	R\$ 5,7300
12312	ELETRICISTA	SEINFRA	H	0,30000000	R\$ 24,1500	R\$ 7,2450
					<b>TOTAL Mão de Obra:</b>	<b>R\$ 12,9750</b>
					<b>VALOR:</b>	<b>R\$ 24,06</b>

5.5.2. C1098 DISJUNTOR MONOPOLAR EM QUADRO DE DISTRIBUIÇÃO 32A (UN)						
Material		FONTE	UNID	COEFICIENTE	PREÇO UNITÁRIO	TOTAL
10986	DISJUNTOR MONOPOLAR 32A	SEINFRA	UN	1,00000000	R\$ 18,6000	R\$ 18,6000
					<b>TOTAL Material:</b>	<b>R\$ 18,6000</b>
Mão de Obra		FONTE	UNID	COEFICIENTE	PREÇO UNITÁRIO	TOTAL
10042	AJUDANTE DE ELETRICISTA	SEINFRA	H	0,30000000	R\$ 19,1000	R\$ 5,7300
12312	ELETRICISTA	SEINFRA	H	0,30000000	R\$ 24,1500	R\$ 7,2450
					<b>TOTAL Mão de Obra:</b>	<b>R\$ 12,9750</b>
					<b>VALOR:</b>	<b>R\$ 31,57</b>

5.5.3. C1122 DISJUNTOR TRIPOLAR EM QUADRO DE DISTRIBUIÇÃO 25A (UN)						
Material		FONTE	UNID	COEFICIENTE	PREÇO UNITÁRIO	TOTAL
11008	DISJUNTOR TRIPOLAR 25A	SEINFRA	UN	1,00000000	R\$ 60,1300	R\$ 60,1300
					<b>TOTAL Material:</b>	<b>R\$ 60,1300</b>
Mão de Obra		FONTE	UNID	COEFICIENTE	PREÇO UNITÁRIO	TOTAL
10042	AJUDANTE DE ELETRICISTA	SEINFRA	H	0,90000000	R\$ 19,1000	R\$ 17,1900
12312	ELETRICISTA	SEINFRA	H	0,90000000	R\$ 24,1500	R\$ 21,7350
					<b>TOTAL Mão de Obra:</b>	<b>R\$ 38,9250</b>



COMPOSIÇÕES DE PREÇOS UNITÁRIOS	
OBRA:	REFORMA DA PRAÇA NO ENTORNO DO POSTO DE SAÚDE DO BAIRRO DOM PEDRO
LOCAL:	ITAINGA/CEARÁ
FONTES DE PREÇOS UTILIZADAS:	1. SEINFRA/CE 28.1 (10/2023) COM DESONERAÇÃO (ENCARGOS SOCIAIS = 84,44%)   2. SINAPI/CE 10/2023 COM DESONERAÇÃO (E
	DATA BASE 10/2023
	VALOR: R\$ 99,06

5.5.4. CPUE-14 DISPOSITIVO DE PROTEÇÃO CONTRA SURTO(DPS) - 40 kA - 275V (UN)					
OUTROS	FONTE	UNID	COEFICIENTE	PREÇO UNITÁRIO	TOTAL
CPUE-14	DISPOSITIVO DE PROTEÇÃO CONTRA SURTO(DPS) - 40 kA - 275V	UN	1,00000000	R\$ 105,69	R\$ 105,69
				TOTAL OUTROS:	R\$ 105,69
				VALOR:	R\$ 105,69

5.6.1. C1030 CÉLULA FOTOELÉTRICA P/ LÂMPADA, ATÉ 1000W (UN)					
Material	FONTE	UNID	COEFICIENTE	PREÇO UNITÁRIO	TOTAL
10502	CELULA FOTOELETRICA P/ LAMPADA 1000W, C/ SUPORTE	SEINFRA UN	1,00000000	R\$ 44,5300	R\$ 44,5300
				TOTAL Material:	R\$ 44,5300
Mão de Obra	FONTE	UNID	COEFICIENTE	PREÇO UNITÁRIO	TOTAL
10042	AJUDANTE DE ELETRICISTA	SEINFRA H	0,80000000	R\$ 19,1000	R\$ 15,2800
12312	ELETRICISTA	SEINFRA H	0,80000000	R\$ 24,1500	R\$ 19,3200
				TOTAL Mão de Obra:	R\$ 34,6000
				VALOR:	R\$ 79,13

5.6.2. CPUE-07 RELÉ TEMPORIZADOR (UN)					
OUTROS	FONTE	UNID	COEFICIENTE	PREÇO UNITÁRIO	TOTAL
CPUE-07	RELÉ TEMPORIZADOR	UN	1,00000000	R\$ 465,98	R\$ 465,98
				TOTAL OUTROS:	R\$ 465,98
				VALOR:	R\$ 465,98

5.6.3. CPUE-06 POSTE DE CONCRETO CIRCULAR H=10.0m COM 2 PÉTALAS E LUMINÁRIAS DE LED 200W (UN)					
OUTROS	FONTE	UNID	COEFICIENTE	PREÇO UNITÁRIO	TOTAL
CPUE-06	POSTE DE CONCRETO CIRCULAR H=10.0m COM 2 PÉTALAS E LUMINÁRIAS DE LED 200W	UN	1,00000000	R\$ 3.198,11	R\$ 3.198,11
				TOTAL OUTROS:	R\$ 3.198,11
				VALOR:	R\$ 3.198,11

5.6.4. CPUE-13 POSTE DE CONCRETO CIRCULAR H=10.0m COM 2 PÉTALAS E LUMINÁRIAS DE LED 200W E REFLETOR IP67 50W (UN)					
OUTROS	FONTE	UNID	COEFICIENTE	PREÇO UNITÁRIO	TOTAL
CPUE-13	POSTE DE CONCRETO CIRCULAR H=10.0m COM 2 PÉTALAS E LUMINÁRIAS DE LED 200W E REFLETOR IP67 50W	UN	1,00000000	R\$ 3.332,06	R\$ 3.332,06
				TOTAL OUTROS:	R\$ 3.332,06
				VALOR:	R\$ 3.332,06

5.6.5. CPUE-17 POSTE DE CONCRETO CIRCULAR H=10.0m COM 2 PÉTALAS E LUMINÁRIAS DE LED 200W E 2 REFLETORES IP67 50W (UN)					
OUTROS	FONTE	UNID	COEFICIENTE	PREÇO UNITÁRIO	TOTAL
CPUE-17	POSTE DE CONCRETO CIRCULAR H=10.0m COM 2 PÉTALAS E LUMINÁRIAS DE LED 200W E 2 REFLETORES IP67 50W	UN	1,00000000	R\$ 3.368,01	R\$ 3.368,01
				TOTAL OUTROS:	R\$ 3.368,01
				VALOR:	R\$ 3.368,01

5.6.6. C3626 POSTE METÁLICO DECORATIVO CÔNICO RETO FLANGEADO H=4.0m P/01 OU 02 LUMINÁRIAS DECORATIVAS (UN)					
Material	FONTE	UNID	COEFICIENTE	PREÇO UNITÁRIO	TOTAL
I0109	AREIA MEDIA	SEINFRA M3	0,16800000	R\$ 83,5800	R\$ 14,0414
I0280	BRITA	SEINFRA M3	0,21100000	R\$ 100,5000	R\$ 21,2055
I0356	CABO ISOLADO PVC 750V 2,5 MM2	SEINFRA M	16,00000000	R\$ 2,1100	R\$ 33,7600
I0805	CIMENTO PORTLAND	SEINFRA KG	53,00000000	R\$ 0,7100	R\$ 37,6300

COMPOSIÇÕES DE PREÇOS UNITÁRIOS

OBRA: REFORMA DA PRAÇA NO ENTORNO DO POSTO DE SAÚDE DO BAIRRO DOM PEDRO  
 LOCAL: ITAITINGA/CEARÁ

FONTES DE PREÇOS UTILIZADAS: 1. SEINFRA/CE 28.1 (10/2023) COM DESONERAÇÃO (ENCARGOS SOCIAIS = 84,44%) | 2. SINAPI/CE 10/2023 COM DESONERAÇÃO (ENCARGOS SOCIAIS = 84,44%) | 3. DATA BASE 10/2023

ITEM	DESCRIÇÃO	UNID	QUANTIDADE	PREÇO UNITÁRIO	TOTAL
12389	PARAFUSO MAQUINA ZINCADO 5/8 x 14" C/ ARRUELAS/PORCA	UN	4,00000000	R\$ 13,7400	R\$ 54,9600
16696	POSTE METALICO DECORATIVO H=4.0m , MOD. LP-588.B/140.GJ - FAB.TROPICO OU SIMILAR	UN	1,00000000	R\$ 414,6400	R\$ 414,6400
16695	SUPORTE METÁLICO CENTRAL P/LUMINARIA MOD.TPC.295/1" FAB.TROPICO OU SIMILAR	UN	1,00000000	R\$ 135,3900	R\$ 135,3900
<b>TOTAL Material:</b>					<b>R\$ 711,6269</b>

Mão de Obra	DESCRIÇÃO	UNID	QUANTIDADE	PREÇO UNITÁRIO	TOTAL
12312	ELETRICISTA	H	0,35000000	R\$ 24,1500	R\$ 8,4525
12543	SERVENTE	H	32,00000000	R\$ 18,4600	R\$ 590,7200
<b>TOTAL Mão de Obra:</b>					<b>R\$ 599,1725</b>
<b>VALOR:</b>					<b>R\$ 1.310,80</b>

5.6.7. CPUE-08 LUMINÁRIA DECORATIVA LED 100W (UN)

OUTROS	DESCRIÇÃO	UNID	QUANTIDADE	PREÇO UNITÁRIO	TOTAL
CPUE-08	LUMINÁRIA DECORATIVA LED 100W	UN	1,00000000	R\$ 1.143,60	R\$ 1.143,60
<b>TOTAL OUTROS:</b>					<b>R\$ 1.143,60</b>
<b>VALOR:</b>					<b>R\$ 1.143,60</b>

5.6.8. CPUE-12 ARANDELA DE PAREDE TIPO GLOBO LED 18W (UN)

OUTROS	DESCRIÇÃO	UNID	QUANTIDADE	PREÇO UNITÁRIO	TOTAL
CPUE-12	ARANDELA DE PAREDE TIPO GLOBO LED 18W	UN	1,00000000	R\$ 368,75	R\$ 368,75
<b>TOTAL OUTROS:</b>					<b>R\$ 368,75</b>
<b>VALOR:</b>					<b>R\$ 368,75</b>

5.6.9. CPUE-25 RETIRADA DE BRAÇO E LUMINÁRIA EM POSTE DE CONCRETO (UN)

OUTROS	DESCRIÇÃO	UNID	QUANTIDADE	PREÇO UNITÁRIO	TOTAL
CPUE-25	RETIRADA DE BRAÇO E LUMINÁRIA EM POSTE DE CONCRETO	UN	1,00000000	R\$ 97,92	R\$ 97,92
<b>TOTAL OUTROS:</b>					<b>R\$ 97,92</b>
<b>VALOR:</b>					<b>R\$ 97,92</b>

5.6.10. 101636 BRAÇO PARA ILUMINAÇÃO PÚBLICA, EM TUBO DE AÇO GALVANIZADO, COMPRIMENTO DE 1,50 M, PARA FIXAÇÃO EM POSTE DE CONCRETO - FORNECIMENTO E INSTALAÇÃO

Equipamento Custo Horário	DESCRIÇÃO	UNID	QUANTIDADE	PREÇO UNITÁRIO	TOTAL
5928	GUINDAUTO HIDRÁULICO, CAPACIDADE MÁXIMA DE CARGA 6200 KG, MOMENTO MÁXIMO DE CARGA 11,7 TM, ALCANCE MÁXIMO HORIZONTAL 9,70 M, INCLUSIVE CAMINHÃO TOCO PBT 16.000 KG, POTÊNCIA DE 189 CV - CHP DIURNO. AF_06/2014	CHP	0,23880000	R\$ 290,07	R\$ 69,26
<b>TOTAL Equipamento Custo Horário:</b>					<b>R\$ 69,26</b>

Material	DESCRIÇÃO	UNID	QUANTIDADE	PREÇO UNITÁRIO	TOTAL
00002512	BRAÇO P/ LUMINARIA PUBLICA 1 X 1,50M ROMAGNOLE OU EQUIV	UN	1,00000000	R\$ 47,21	R\$ 47,21
00001022	CABO DE COBRE, FLEXIVEL, CLASSE 4 OU 5, ISOLACAO EM PVC/A, ANTICHAMA BWF-B, COBERTURA PVC-ST1, ANTICHAMA BWF-B, 1 CONDUTOR, 0,6/1 KV, SECAO NOMINAL 2,5 MM2	M	5,00000000	R\$ 2,50	R\$ 12,50
<b>TOTAL Material:</b>					<b>R\$ 59,71</b>

Mão de Obra com Encargos Complementares	DESCRIÇÃO	UNID	QUANTIDADE	PREÇO UNITÁRIO	TOTAL
88247	AUXILIAR DE ELETRICISTA COM ENCARGOS COMPLEMENTARES	H	0,67300000	R\$ 19,93	R\$ 13,41
88264	ELETRICISTA COM ENCARGOS COMPLEMENTARES	H	0,67300000	R\$ 24,72	R\$ 16,63
<b>Mão de Obra com Encargos Complementares:</b>					<b>R\$ 30,04</b>
<b>VALOR:</b>					<b>R\$ 159,01</b>

5.6.11. 101659 LUMINÁRIA DE LED PARA ILUMINAÇÃO PÚBLICA, DE 181 W ATÉ 239 W - FORNECIMENTO E INSTALAÇÃO. AF\_08/2020 (UN)

Equipamento Custo Horário	DESCRIÇÃO	UNID	QUANTIDADE	PREÇO UNITÁRIO	TOTAL
---------------------------	-----------	------	------------	----------------	-------

## COMPOSIÇÕES DE PREÇOS UNITÁRIOS

<b>OBRA:</b> REFORMA DA PRAÇA NO ENTORNO DO POSTO DE SAÚDE DO BAIRRO DOM PEDRO						
<b>LOCAL:</b> ITAITINGA/CEARÁ						
<b>FONTES DE PREÇOS UTILIZADAS:</b> 1. SEINFRA/CE 28.1 (10/2023) COM DESONERAÇÃO (ENCARGOS SOCIAIS = 84.44%)   2. SINAPI/CE 10/2023 COM DESONERAÇÃO (ENCARGOS SOCIAIS = 84.44%)						<b>DATA BASE</b> 10/2023
5928	GUINDAUTO HIDRÁULICO, CAPACIDADE MÁXIMA DE CARGA 6200 KG, MOMENTO MÁXIMO DE CARGA 11,7 TM, ALCANCE MÁXIMO HORIZONTAL 9,70 M, INCLUSIVE CAMINHÃO TOCO PBT 16.000 KG, POTÊNCIA DE 189 CV - CHP DIURNO. AF_06/2014	SINAPI	CHP	0,23880000	R\$ 290,07	R\$ 69,26
<b>TOTAL Equipamento Custo Horário:</b>						<b>R\$ 69,26</b>

Material	FONTE	UNID	COEFICIENTE	PREÇO UNITÁRIO	TOTAL	
00021127	FITA ISOLANTE ADESIVA ANTICHAMA, USO ATE 750 V, EM ROLO DE 19 MM X 5 M	SINAPI	UN	0,01400000	R\$ 3,74	R\$ 0,05
00042248	LUMINARIA DE LED PARA ILUMINACAO PUBLICA, DE 181 W ATE 239 W, INVOLUCRO EM ALUMINIO OU ACO INOX	SINAPI	UN	1,00000000	R\$ 622,52	R\$ 622,52
<b>TOTAL Material:</b>					<b>R\$ 622,57</b>	
Mão de Obra com Encargos Complementares	FONTE	UNID	COEFICIENTE	PREÇO UNITÁRIO	TOTAL	
88247	AUXILIAR DE ELETRICISTA COM ENCARGOS COMPLEMENTARES	SINAPI	H	0,23810000	R\$ 19,93	R\$ 4,74
88264	ELETRICISTA COM ENCARGOS COMPLEMENTARES	SINAPI	H	0,23810000	R\$ 24,72	R\$ 5,88
<b>Mão de Obra com Encargos Complementares:</b>					<b>R\$ 10,62</b>	
<b>VALOR:</b>					<b>R\$ 702,45</b>	

<b>5.7.1. C4933 HASTE DE ATERRAMENTO COPPERWELD 5/8" X 2.40M (UN)</b>						
Material	FONTE	UNID	COEFICIENTE	PREÇO UNITÁRIO	TOTAL	
12352	HASTE DE ATERRAMENTO COPPERWELD 5/8" x 2.40M	SEINFRA	UN	1,00000000	R\$ 53,2800	R\$ 53,2800
<b>TOTAL Material:</b>					<b>R\$ 53,2800</b>	
Mão de Obra	FONTE	UNID	COEFICIENTE	PREÇO UNITÁRIO	TOTAL	
10042	AJUDANTE DE ELETRICISTA	SEINFRA	H	2,40000000	R\$ 19,1000	R\$ 45,8400
12312	ELETRICISTA	SEINFRA	H	1,20000000	R\$ 24,1500	R\$ 28,9800
<b>TOTAL Mão de Obra:</b>					<b>R\$ 74,8200</b>	
<b>VALOR:</b>					<b>R\$ 128,10</b>	

<b>6.1.1. C2616 TUBO PVC SOLD. MARRON D= 25mm (3/4") (M)</b>						
Material	FONTE	UNID	COEFICIENTE	PREÇO UNITÁRIO	TOTAL	
10026	ADESIVO PARA TUBO DE PVC RIGIDO	SEINFRA	KG	0,00050000	R\$ 63,3600	R\$ 0,0317
11868	SOLUÇÃO LIMPADORA PARA PVC RIGIDO	SEINFRA	L	0,00020000	R\$ 61,0200	R\$ 0,0122
12200	TUBO PVC SOLDÁVEL DE 25MM (3/4")	SEINFRA	M	1,01000000	R\$ 4,3300	R\$ 4,3733
<b>TOTAL Material:</b>					<b>R\$ 4,4172</b>	
Mão de Obra	FONTE	UNID	COEFICIENTE	PREÇO UNITÁRIO	TOTAL	
10043	AJUDANTE DE ENCANADOR	SEINFRA	H	0,12000000	R\$ 19,1000	R\$ 2,2920
12320	ENCANADOR	SEINFRA	H	0,12000000	R\$ 23,4800	R\$ 2,8176
<b>TOTAL Mão de Obra:</b>					<b>R\$ 5,1096</b>	
<b>VALOR:</b>					<b>R\$ 9,53</b>	

<b>6.1.2. C2157 REGISTRO DE GAVETA BRUTO D= 20mm (3/4") (UN)</b>						
Material	FONTE	UNID	COEFICIENTE	PREÇO UNITÁRIO	TOTAL	
11180	FITA DE VEDAÇÃO	SEINFRA	M	0,94000000	R\$ 0,3600	R\$ 0,3384
11798	REGISTRO DE GAVETA BRUTO 20MM (3/4")	SEINFRA	UN	1,00000000	R\$ 34,4300	R\$ 34,4300
<b>TOTAL Material:</b>					<b>R\$ 34,7684</b>	
Mão de Obra	FONTE	UNID	COEFICIENTE	PREÇO UNITÁRIO	TOTAL	
10043	AJUDANTE DE ENCANADOR	SEINFRA	H	0,54000000	R\$ 19,1000	R\$ 10,3140
12320	ENCANADOR	SEINFRA	H	0,54000000	R\$ 23,4800	R\$ 12,6792
<b>TOTAL Mão de Obra:</b>					<b>R\$ 22,9932</b>	
<b>VALOR:</b>					<b>R\$ 57,76</b>	

<b>6.1.3. C4000 TORNEIRA TIPO JARDIM CROMADA (UN)</b>						
---	--	--	--	--	--	--

## COMPOSIÇÕES DE PREÇOS UNITÁRIOS

<b>OBRA:</b> REFORMA DA PRAÇA NO ENTORNO DO POSTO DE SAÚDE DO BAIRRO DOM PEDRO						
<b>LOCAL:</b> ITAITINGA/CEARÁ						
FONTES DE PREÇOS UTILIZADAS: 1. SEINFRA/CE 28.1 (10/2023) COM DESONERAÇÃO (ENCARGOS SOCIAIS = 84,44%)   2. SINAPI/CE 10/2023 COM DESONERAÇÃO (ENCARGOS SOCIAIS = 84,44%)					DATA BASE 10/2023	
Material	FORTE	UNID	COEFICIENTE	PREÇO UNITÁRIO	TOTAL	
11180	FITA DE VEDAÇÃO	SEINFRA	M	1,00000000	R\$ 0,3600	R\$ 0,3600
17496	TORNEIRA P/ JARDIM CROMADA	SEINFRA	UN	1,00000000	R\$ 54,1300	R\$ 54,1300
<b>TOTAL Material:</b>					<b>R\$ 54,4900</b>	
Mão de Obra	FORTE	UNID	COEFICIENTE	PREÇO UNITÁRIO	TOTAL	
10043	AJUDANTE DE ENCANADOR	SEINFRA	H	0,50000000	R\$ 19,1000	R\$ 9,5500
12320	ENCANADOR	SEINFRA	H	0,25000000	R\$ 23,4800	R\$ 5,8700
<b>TOTAL Mão de Obra:</b>					<b>R\$ 15,4200</b>	
<b>VALOR:</b>					<b>R\$ 69,91</b>	

### 6.1.4. C0631 CAIXA EM ALVENARIA (40X40X60cm) DE 1/2 TIJOLO COMUM, LASTRO DE BRITA E TAMPA DE CONCRETO (UN)

Material	FORTE	UNID	COEFICIENTE	PREÇO UNITÁRIO	TOTAL	
10169	AÇO CA-60	SEINFRA	KG	1,31700000	R\$ 7,5900	R\$ 9,9960
10103	ARAME RECOZIDO N.18 BWG	SEINFRA	KG	0,02200000	R\$ 16,5300	R\$ 0,3637
10109	AREIA MEDIA	SEINFRA	M3	0,08000000	R\$ 83,5800	R\$ 6,6864
10280	BRITA	SEINFRA	M3	0,05360000	R\$ 100,5000	R\$ 5,3868
10441	CAL HIDRATADA	SEINFRA	KG	6,00000000	R\$ 0,9600	R\$ 5,7600
10529	CHAPA COMPENSADO RESINADO 12MM (1.10 X 2.20M)	SEINFRA	M2	0,10000000	R\$ 35,9500	R\$ 3,5950
10805	CIMENTO PORTLAND	SEINFRA	KG	18,00000000	R\$ 0,7100	R\$ 12,7800
11916	TABUA DE 1" DE 3A. - L = 30cm	SEINFRA	M	0,03000000	R\$ 12,7700	R\$ 0,3831
12082	TIJOLO MACIÇO COMUM	SEINFRA	UN	101,00000000	R\$ 0,4700	R\$ 47,4700
<b>TOTAL Material:</b>					<b>R\$ 92,4210</b>	
Mão de Obra	FORTE	UNID	COEFICIENTE	PREÇO UNITÁRIO	TOTAL	
10040	AJUDANTE DE ARMADOR/FERREIRO	SEINFRA	H	0,11500000	R\$ 19,1000	R\$ 2,1965
10041	AJUDANTE DE CARPINTEIRO	SEINFRA	H	0,60500000	R\$ 19,1000	R\$ 11,5555
10121	ARMADOR/FERREIRO	SEINFRA	H	0,11500000	R\$ 24,1600	R\$ 2,7784
10498	CARPINTEIRO	SEINFRA	H	0,60500000	R\$ 24,1600	R\$ 14,6168
12391	PEDREIRO	SEINFRA	H	2,83500000	R\$ 24,1600	R\$ 68,4936
12543	SERVENTE	SEINFRA	H	4,76800000	R\$ 18,4600	R\$ 88,0173
<b>TOTAL Mão de Obra:</b>					<b>R\$ 187,6581</b>	
<b>VALOR:</b>					<b>R\$ 280,08</b>	

### 6.1.5. 95635 KIT CAVALETE PARA MEDIÇÃO DE ÁGUA - ENTRADA PRINCIPAL, EM PVC SOLDÁVEL DN 25 (1/2") FORNECIMENTO E INSTALAÇÃO (EXCLUSIVE HIDRÔMETRO). AF\_11/2

Material	FORTE	UNID	COEFICIENTE	PREÇO UNITÁRIO	TOTAL	
00020080	ADESIVO PLASTICO PARA PVC, FRASCO COM 175 GR	SINAPI	UN	0,30600000	R\$ 17,58	R\$ 5,37
00003729	KIT CAVALETE, PVC, COM REGISTRO, PARA HIDROMETRO, BITOLAS 1/2" OU 3/4" - COMPLETO	SINAPI	UN	1,00000000	R\$ 148,26	R\$ 148,26
00038383	LIXA D'AGUA EM FOLHA, GRAO 100	SINAPI	UN	0,39600000	R\$ 1,88	R\$ 0,74
00020083	SOLUCAO PREPARADORA / LIMPADORA PARA PVC, FRASCO COM 1000 CM3	SINAPI	UN	0,07200000	R\$ 61,02	R\$ 4,39
<b>TOTAL Material:</b>					<b>R\$ 158,76</b>	
Mão de Obra com Encargos Complementares	FORTE	UNID	COEFICIENTE	PREÇO UNITÁRIO	TOTAL	
88248	AUXILIAR DE ENCANADOR OU BOMBEIRO HIDRÁULICO COM ENCARGOS COMPLEMENTARES	SINAPI	H	1,70250000	R\$ 19,01	R\$ 32,36
88267	ENCANADOR OU BOMBEIRO HIDRÁULICO COM ENCARGOS COMPLEMENTARES	SINAPI	H	1,70250000	R\$ 23,71	R\$ 40,36
<b>Mão de Obra com Encargos Complementares:</b>					<b>R\$ 72,72</b>	
<b>VALOR:</b>					<b>R\$ 231,48</b>	

### 7.1.1. CPUE-02 BANCO DE CONCRETO C/ ASSENTO DE MADEIRA S/ ENCOSTO (1,50 x 0,60)M (UN)

OUTROS	FORTE	UNID	COEFICIENTE	PREÇO UNITÁRIO	TOTAL	
CPUE-02	BANCO DE CONCRETO C/ ASSENTO DE MADEIRA S/ ENCOSTO (1,50 x 0,60)M		UN	1,00000000	R\$ 889,66	R\$ 889,66
<b>TOTAL OUTROS:</b>					<b>R\$ 889,66</b>	
<b>VALOR:</b>					<b>R\$ 889,66</b>	

## COMPOSIÇÕES DE PREÇOS UNITÁRIOS

OBRA:	REFORMA DA PRAÇA NO ENTORNO DO POSTO DE SAÚDE DO BAIRRO DOM PEDRO
LOCAL:	ITAINGA/CEARÁ
FONTES DE PREÇOS UTILIZADAS:	1. SEINFRA/CE 28.1 (10/2023) COM DESONERAÇÃO (ENCARGOS SOCIAIS = 84,44%)   2. SINAPI/CE 10/2023 COM DESONERAÇÃO (E
	DATA BASE 10/2023

### 7.1.2. CPUE-03 LIXEIRA EM CONCRETO POROSO D=0,40M E H=0,40M (UN)

OUTROS	FONTE	UNID	COEFICIENTE	PREÇO UNITÁRIO	TOTAL
CPUE-03		UN	1,00000000	R\$ 98,39	R\$ 98,39
<b>TOTAL OUTROS:</b>					<b>R\$ 98,39</b>
<b>VALOR:</b>					<b>R\$ 98,39</b>

### 7.1.3. CPUE-15 MESA EM CONCRETO INCL. BANCOS E TABULEIRO DE XADREZ EM CERÂMICA 5X5CM (CJ)

OUTROS	FONTE	UNID	COEFICIENTE	PREÇO UNITÁRIO	TOTAL
CPUE-15		CJ	1,00000000	R\$ 674,93	R\$ 674,93
<b>TOTAL OUTROS:</b>					<b>R\$ 674,93</b>
<b>VALOR:</b>					<b>R\$ 674,93</b>

### 7.1.4. CPUE-18 SUPORTE PARA BICICLETA EM TUBO DE AÇO GALVANIZADO D=50MM, C/ ARRUELA DE PROTEÇÃO E PINTURA COM ESMALTE SINTÉTICO, INCLUSIVE FIXAÇÃO (UN)

OUTROS	FONTE	UNID	COEFICIENTE	PREÇO UNITÁRIO	TOTAL
CPUE-18		UN	1,00000000	R\$ 283,31	R\$ 283,31
<b>TOTAL OUTROS:</b>					<b>R\$ 283,31</b>
<b>VALOR:</b>					<b>R\$ 283,31</b>

### 7.2.1. C3061 ÁRVORE C/ TUTOR E ADUBO (UN)

Material	FONTE	UNID	COEFICIENTE	PREÇO UNITÁRIO	TOTAL
I0142		UN	1,00000000	R\$ 103,5700	R\$ 103,5700
<b>TOTAL Material:</b>					<b>R\$ 103,5700</b>
<b>VALOR:</b>					<b>R\$ 103,57</b>

### 7.2.2. C1430 GRAMA EM PLACAS E=6 CM FORNECIMENTO E PLANTIO (M2)

Material	FONTE	UNID	COEFICIENTE	PREÇO UNITÁRIO	TOTAL
I1225		M2	0,90000000	R\$ 8,1900	R\$ 7,3710
I2077		M3	0,07500000	R\$ 136,6900	R\$ 10,2518
<b>TOTAL Material:</b>					<b>R\$ 17,6228</b>

Mão de Obra	FONTE	UNID	COEFICIENTE	PREÇO UNITÁRIO	TOTAL
I0037		H	0,20780000	R\$ 19,1000	R\$ 3,9690
<b>TOTAL Mão de Obra:</b>					<b>R\$ 3,9690</b>
<b>VALOR:</b>					<b>R\$ 21,59</b>

### 7.3.1. C2784 ESCAVAÇÃO MANUAL SOLO DE 1A.CAT. PROF. ATÉ 1.50m (M3)

Mão de Obra	FONTE	UNID	COEFICIENTE	PREÇO UNITÁRIO	TOTAL
I2543		H	2,65000000	R\$ 18,4600	R\$ 48,9190
<b>TOTAL Mão de Obra:</b>					<b>R\$ 48,9190</b>
<b>VALOR:</b>					<b>R\$ 48,92</b>

### 7.3.2. C0095 APILOAMENTO DE PISO OU FUNDO DE VALAS C/MAÇO DE 30 A 60 KG (M2)

Mão de Obra	FONTE	UNID	COEFICIENTE	PREÇO UNITÁRIO	TOTAL
I2543		H	1,70000000	R\$ 18,4600	R\$ 31,3820
<b>TOTAL Mão de Obra:</b>					<b>R\$ 31,3820</b>
<b>VALOR:</b>					<b>R\$ 31,38</b>

### 7.3.3. C0843 CONCRETO P/VIBR., FCK 25 MPa COM AGREGADO ADQUIRIDO (M3)





**COMPOSIÇÕES DE PREÇOS UNITÁRIOS**

**OBRA:** REFORMA DA PRAÇA NO ENTORNO DO POSTO DE SAÚDE DO BAIRRO DOM PEDRO  
**LOCAL:** ITAITINGA/CEARÁ

**FONTES DE PREÇOS UTILIZADAS:** 1. SEINFRA/CE 28.1 (10/2023) COM DESONERAÇÃO (ENCARGOS SOCIAIS = 84,44%) | 2. SINAPI/CE 10/2023 COM DESONERAÇÃO (E) DATA BASE  
10/2023

Equipamento Custo Horário		FORNTE	UNID	COEFICIENTE	PREÇO UNITÁRIO	TOTAL
10682	BETONEIRA ELÉTRICA 580L (CHP)	SEINFRA	H	0,71400000	R\$ 25,1770	R\$ 17,9764
<b>TOTAL Equipamento Custo Horário:</b>						<b>R\$ 17,9764</b>

Material		FORNTE	UNID	COEFICIENTE	PREÇO UNITÁRIO	TOTAL
10109	AREIA MEDIA	SEINFRA	M3	0,86690000	R\$ 83,5800	R\$ 72,4555
10280	BRITA	SEINFRA	M3	0,62700000	R\$ 100,5000	R\$ 63,0135
10805	CIMENTO PORTLAND	SEINFRA	KG	349,00000000	R\$ 0,7100	R\$ 247,7900
11605	PEDRISCO	SEINFRA	M3	0,20900000	R\$ 100,5000	R\$ 21,0045
<b>TOTAL Material:</b>						<b>R\$ 404,2635</b>

Mão de Obra		FORNTE	UNID	COEFICIENTE	PREÇO UNITÁRIO	TOTAL
12543	SERVENTE	SEINFRA	H	6,00000000	R\$ 18,4600	R\$ 110,7600
<b>TOTAL Mão de Obra:</b>						<b>R\$ 110,7600</b>
<b>VALOR:</b>						<b>R\$ 533,00</b>

**7.3.4. C1604 LANÇAMENTO E APLICAÇÃO DE CONCRETO S/ ELEVAÇÃO (M3)**

Mão de Obra		FORNTE	UNID	COEFICIENTE	PREÇO UNITÁRIO	TOTAL
12391	PEDREIRO	SEINFRA	H	2,00000000	R\$ 24,1600	R\$ 48,3200
12543	SERVENTE	SEINFRA	H	6,00000000	R\$ 18,4600	R\$ 110,7600
<b>TOTAL Mão de Obra:</b>						<b>R\$ 159,0800</b>
<b>VALOR:</b>						<b>R\$ 159,08</b>

**7.3.5. CPUE-10 PILAR DE MADEIRA EM EUCALIPTO COM DIAMETRO DE 20cm, LIXADO RIGOROSAMENTE (M) (M)**

OUTROS		FORNTE	UNID	COEFICIENTE	PREÇO UNITÁRIO	TOTAL
CPUE-10	PILAR DE MADEIRA EM EUCALIPTO COM DIAMETRO DE 20cm, LIXADO RIGOROSAMENTE (M)		M	1,00000000	R\$ 391,00	R\$ 391,00
<b>TOTAL OUTROS:</b>						<b>R\$ 391,00</b>
<b>VALOR:</b>						<b>R\$ 391,00</b>

**7.3.6. CPUE-11 VIGA 5 x 15cm DE MADEIRA DE 1ª QUALIDADE , LIXADA RIGOROSAMENTE (M) (M)**

OUTROS		FORNTE	UNID	COEFICIENTE	PREÇO UNITÁRIO	TOTAL
CPUE-11	VIGA 5 x 15cm DE MADEIRA DE 1ª QUALIDADE , LIXADA RIGOROSAMENTE (M)		M	1,00000000	R\$ 164,15	R\$ 164,15
<b>TOTAL OUTROS:</b>						<b>R\$ 164,15</b>
<b>VALOR:</b>						<b>R\$ 164,15</b>

**7.3.7. C0056 ALVENARIA DE EMBASAMENTO DE TIJOLO FURADO, C/ ARGAMASSA MISTA C/ CAL HIDRATADA (1:2:8) (M3)**

Material		FORNTE	UNID	COEFICIENTE	PREÇO UNITÁRIO	TOTAL
10108	AREIA GROSSA	SEINFRA	M3	0,21000000	R\$ 119,5800	R\$ 25,1118
10441	CAL HIDRATADA	SEINFRA	KG	30,95000000	R\$ 0,9600	R\$ 29,7120
10805	CIMENTO PORTLAND	SEINFRA	KG	30,95000000	R\$ 0,7100	R\$ 21,9745
12081	TIJOLO CERÂMICO FURADO 9X19X19CM	SEINFRA	UN	235,00000000	R\$ 0,5300	R\$ 124,5500
<b>TOTAL Material:</b>						<b>R\$ 201,3483</b>
Mão de Obra		FORNTE	UNID	COEFICIENTE	PREÇO UNITÁRIO	TOTAL
12391	PEDREIRO	SEINFRA	H	8,50000000	R\$ 24,1600	R\$ 205,3600
12543	SERVENTE	SEINFRA	H	9,20000000	R\$ 18,4600	R\$ 169,8320
<b>TOTAL Mão de Obra:</b>						<b>R\$ 375,1920</b>
<b>VALOR:</b>						<b>R\$ 576,54</b>

**7.3.8. C0773 CHAPIM PRÉ-MOLDADO DE CONCRETO (M2)**

Equipamento Custo Horário		FORNTE	UNID	COEFICIENTE	PREÇO UNITÁRIO	TOTAL
10682	BETONEIRA ELÉTRICA 580L (CHP)	SEINFRA	H	0,02000000	R\$ 25,1770	R\$ 0,5035

COMPOSIÇÕES DE PREÇOS UNITÁRIOS	
<b>OBRA:</b>	REFORMA DA PRAÇA NO ENTORNO DO POSTO DE SAÚDE DO BAIRRO DOM PEDRO
<b>LOCAL:</b>	ITAINGA/CEARÁ
<b>FONTES DE PREÇOS UTILIZADAS:</b>	1. SEINFRA/CE 28.1 (10/2023) COM DESONERAÇÃO (ENCARGOS SOCIAIS = 84,44%)   2. SINAPI/CE 10/2023 COM DESONERAÇÃO (E
	DATA BASE 10/2023

					TOTAL Equipamento Custo Horário:	R\$ 0,5035
Material		FONTE	UNID	COEFICIENTE	PREÇO UNITÁRIO	TOTAL
10163	AÇO CA-50	SEINFRA	KG	1,35000000	R\$ 7,1000	R\$ 9,5850
10103	ARAME RECOZIDO N.18 BWG	SEINFRA	KG	0,02000000	R\$ 16,5300	R\$ 0,3306
10108	AREIA GROSSA	SEINFRA	M3	0,04000000	R\$ 119,5800	R\$ 4,7832
10528	CHAPA COMPENSADO RESINADO 10MM (1.10 X 2.20M)	SEINFRA	M2	1,00000000	R\$ 35,9500	R\$ 35,9500
10805	CIMENTO PORTLAND	SEINFRA	KG	17,36000000	R\$ 0,7100	R\$ 12,3256
11605	PEDRISCO	SEINFRA	M3	0,09000000	R\$ 100,5000	R\$ 9,0450
11724	PREGO	SEINFRA	KG	0,02000000	R\$ 17,0000	R\$ 0,3400
					<b>TOTAL Material:</b>	<b>R\$ 72,3594</b>

Mão de Obra		FONTE	UNID	COEFICIENTE	PREÇO UNITÁRIO	TOTAL
10121	ARMADOR/FERREIRO	SEINFRA	H	0,80000000	R\$ 24,1600	R\$ 19,3280
10498	CARPINTEIRO	SEINFRA	H	0,70000000	R\$ 24,1600	R\$ 16,9120
12391	PEDREIRO	SEINFRA	H	0,30000000	R\$ 24,1600	R\$ 7,2480
12543	SERVENTE	SEINFRA	H	1,10000000	R\$ 18,4600	R\$ 20,3060
					<b>TOTAL Mão de Obra:</b>	<b>R\$ 63,7940</b>
					<b>VALOR:</b>	<b>R\$ 136,66</b>

**7.3.9. C4128 TIJOLINHO APARENTE 6,50x18cm C/ ARGAMASSA DE CIMENTO E AREIA 1:3 (M2)**

Material		FONTE	UNID	COEFICIENTE	PREÇO UNITÁRIO	TOTAL
17950	TIJOLINHO APARENTE 6,50x18cm	SEINFRA	M2	1,05000000	R\$ 27,8100	R\$ 29,2005
					<b>TOTAL Material:</b>	<b>R\$ 29,2005</b>

Mão de Obra		FONTE	UNID	COEFICIENTE	PREÇO UNITÁRIO	TOTAL
12391	PEDREIRO	SEINFRA	H	1,50000000	R\$ 24,1600	R\$ 36,2400
12543	SERVENTE	SEINFRA	H	1,50000000	R\$ 18,4600	R\$ 27,6900
					<b>TOTAL Mão de Obra:</b>	<b>R\$ 63,9300</b>

Serviço		FONTE	UNID	COEFICIENTE	PREÇO UNITÁRIO	TOTAL
C0164	ARGAMASSA DE CIMENTO E AREIA PEN. TRAÇO 1:3	SEINFRA	M3	0,01000000	R\$ 1.045,7200	R\$ 10,4572
C2273	SILICONE EM PAREDES DE CONCRETO OU TIJOLO CERÂMICO - 1 DEMÃO	SEINFRA	M2	1,00000000	R\$ 15,7300	R\$ 15,7300
					<b>TOTAL Serviço:</b>	<b>R\$ 26,1872</b>
					<b>VALOR:</b>	<b>R\$ 119,32</b>

**7.3.10. 102234 PINTURA IMUNIZANTE PARA MADEIRA, 2 DEMÃOS. AF\_01/2021 (M2)**

Material		FONTE	UNID	COEFICIENTE	PREÇO UNITÁRIO	TOTAL
00007340	IMUNIZANTE PARA MADEIRA, INCOLOR	SINAPI	L	0,32570000	R\$ 32,52	R\$ 10,59
					<b>TOTAL Material:</b>	<b>R\$ 10,59</b>

Mão de Obra com Encargos Complementares		FONTE	UNID	COEFICIENTE	PREÇO UNITÁRIO	TOTAL
88310	PINTOR COM ENCARGOS COMPLEMENTARES	SINAPI	H	0,45290000	R\$ 25,68	R\$ 11,63
					<b>Mão de Obra com Encargos Complementares:</b>	<b>R\$ 11,63</b>
					<b>VALOR:</b>	<b>R\$ 22,22</b>

**7.3.11. 102215 PINTURA VERNIZ (INCOLOR) POLIURETÂNICO (RESINA ALQUÍDICA MODIFICADA) EM MADEIRA, 2 DEMÃOS. AF\_01/2021 (M2)**

Material		FONTE	UNID	COEFICIENTE	PREÇO UNITÁRIO	TOTAL
00005318	DILUENTE AGUARRAS	SINAPI	L	0,01330000	R\$ 20,29	R\$ 0,26
00010478	VERNIZ A BASE RESINA ALQUIDICA COM POLIURETANO PARA MADEIRA, COM FILTRO SOLAR, BRILHANTE, USO INTERNO E EXTERNO	SINAPI	L	0,13280000	R\$ 38,33	R\$ 5,09
					<b>TOTAL Material:</b>	<b>R\$ 5,35</b>

Mão de Obra com Encargos Complementares		FONTE	UNID	COEFICIENTE	PREÇO UNITÁRIO	TOTAL
88310	PINTOR COM ENCARGOS COMPLEMENTARES	SINAPI	H	0,47180000	R\$ 25,68	R\$ 12,11
					<b>Mão de Obra com Encargos Complementares:</b>	<b>R\$ 12,11</b>



COMPOSIÇÕES DE PREÇOS UNITÁRIOS	
OBRA:	REFORMA DA PRAÇA NO ENTORNO DO POSTO DE SAÚDE DO BAIRRO DOM PEDRO
LOCAL:	ITATINGA/CEARÁ
FONTES DE PREÇOS UTILIZADAS:	1. SEINFRA/CE 28.1 (10/2023) COM DESONERAÇÃO (ENCARGOS SOCIAIS = 84,44%)   2. SINAPI/CE 10/2023 COM DESONERAÇÃO (E
	DATA BASE 10/2023
	VALOR: R\$ 17,46

**8.1.1. 97084 COMPACTAÇÃO MECÂNICA DE SOLO PARA EXECUÇÃO DE RADIER, PISO DE CONCRETO OU LAJE SOBRE SOLO, COM COMPACTADOR DE SOLOS TIPO PLACA VIBRA**

Equipamento	Custo Horário	FONTE	UNID	COEFICIENTE	PREÇO UNITÁRIO	TOTAL
91277	PLACA VIBRATÓRIA REVERSÍVEL COM MOTOR 4 TEMPOS A GASOLINA, FORÇA CENTRÍFUGA DE 25 KN (2500 KGF), POTÊNCIA 5,5 CV - CHP DIURNO. AF_08/2015	SINAPI	CHP	0,00500000	R\$ 9,68	R\$ 0,04
<b>TOTAL Equipamento Custo Horário:</b>						<b>R\$ 0,04</b>

Mão de Obra com Encargos Complementares	FONTE	UNID	COEFICIENTE	PREÇO UNITÁRIO	TOTAL	
88309	PEDREIRO COM ENCARGOS COMPLEMENTARES	SINAPI	H	0,00900000	R\$ 24,45	R\$ 0,22
88316	SERVENTE COM ENCARGOS COMPLEMENTARES	SINAPI	H	0,01900000	R\$ 18,62	R\$ 0,35
<b>Mão de Obra com Encargos Complementares:</b>					<b>R\$ 0,57</b>	
<b>VALOR:</b>					<b>R\$ 0,61</b>	

**8.1.2. C2862 LASTRO DE BRITA (M3)**

Material	FONTE	UNID	COEFICIENTE	PREÇO UNITÁRIO	TOTAL	
10280	BRITA	SEINFRA	M3	1,15000000	R\$ 100,5000	R\$ 115,5750
<b>TOTAL Material:</b>					<b>R\$ 115,5750</b>	

Mão de Obra	FONTE	UNID	COEFICIENTE	PREÇO UNITÁRIO	TOTAL	
12543	SERVENTE	SEINFRA	H	2,00000000	R\$ 18,4600	R\$ 36,9200
<b>TOTAL Mão de Obra:</b>					<b>R\$ 36,9200</b>	
<b>VALOR:</b>					<b>R\$ 152,49</b>	

**8.1.3. 97087 CAMADA SEPARADORA PARA EXECUÇÃO DE RADIER, PISO DE CONCRETO OU LAJE SOBRE SOLO, EM LONA PLÁSTICA. AF\_09/2021 (M2)**

Material	FONTE	UNID	COEFICIENTE	PREÇO UNITÁRIO	TOTAL	
00042408	LONA PLASTICA EXTRA FORTE PRETA, E = 200 MICRA	SINAPI	M2	1,04000000	R\$ 1,38	R\$ 1,43
<b>TOTAL Material:</b>					<b>R\$ 1,43</b>	

Mão de Obra com Encargos Complementares	FONTE	UNID	COEFICIENTE	PREÇO UNITÁRIO	TOTAL	
88309	PEDREIRO COM ENCARGOS COMPLEMENTARES	SINAPI	H	0,01400000	R\$ 24,45	R\$ 0,34
88316	SERVENTE COM ENCARGOS COMPLEMENTARES	SINAPI	H	0,00500000	R\$ 18,62	R\$ 0,09
<b>Mão de Obra com Encargos Complementares:</b>					<b>R\$ 0,43</b>	
<b>VALOR:</b>					<b>R\$ 1,86</b>	

**8.1.4. C4071 ARMADURA EM TELA SOLDÁVEL Q-92 (M2)**

Material	FONTE	UNID	COEFICIENTE	PREÇO UNITÁRIO	TOTAL	
17555	TELA DE AÇO SOLDÁVEL Q-92	SEINFRA	M2	1,00000000	R\$ 10,8000	R\$ 10,8000
<b>TOTAL Material:</b>					<b>R\$ 10,8000</b>	

Mão de Obra	FONTE	UNID	COEFICIENTE	PREÇO UNITÁRIO	TOTAL	
10037	AJUDANTE	SEINFRA	H	0,03000000	R\$ 19,1000	R\$ 0,5730
10121	ARMADOR/FERREIRO	SEINFRA	H	0,03000000	R\$ 24,1600	R\$ 0,7248
<b>TOTAL Mão de Obra:</b>					<b>R\$ 1,2978</b>	
<b>VALOR:</b>					<b>R\$ 12,10</b>	

**8.1.5. C1609 LASTRO DE CONCRETO INCLUINDO PREPARO E LANÇAMENTO (M3)**

Material	FONTE	UNID	COEFICIENTE	PREÇO UNITÁRIO	TOTAL	
10109	AREIA MEDIA	SEINFRA	M3	0,69800000	R\$ 83,5800	R\$ 58,3388
10280	BRITA	SEINFRA	M3	0,87800000	R\$ 100,5000	R\$ 88,2390
10805	CIMENTO PORTLAND	SEINFRA	KG	220,00000000	R\$ 0,7100	R\$ 156,2000
<b>TOTAL Material:</b>					<b>R\$ 302,7778</b>	

## COMPOSIÇÕES DE PREÇOS UNITÁRIOS

<b>OBRA:</b> REFORMA DA PRAÇA NO ENTORNO DO POSTO DE SAÚDE DO BAIRRO DOM PEDRO						
<b>LOCAL:</b> ITAITINGA/CEARÁ						
FONTES DE PREÇOS UTILIZADAS: 1. SEINFRA/CE 28.1 (10/2023) COM DESONERAÇÃO (ENCARGOS SOCIAIS = 84,44%)   2. SINAPI/CE 10/2023 COM DESONERAÇÃO (ENCARGOS SOCIAIS = 84,44%)					DATA BASE 10/2023	
Mão de Obra		FORTE	UNID	COEFICIENTE	PREÇO UNITÁRIO	TOTAL
12391	PEDREIRO	SEINFRA	H	2,00000000	R\$ 24,1600	R\$ 48,3200
12543	SERVENTE	SEINFRA	H	16,00000000	R\$ 18,4600	R\$ 295,3600
<b>TOTAL Mão de Obra:</b>					<b>R\$ 343,6800</b>	
<b>VALOR:</b>					<b>R\$ 646,46</b>	

8.2.1. C2093 RALO SECO PVC RÍGIDO (UN)						
Material		FORTE	UNID	COEFICIENTE	PREÇO UNITÁRIO	TOTAL
11770	RALO SECO PVC 10 CM COM GRELA BRANCA	SEINFRA	UN	1,00000000	R\$ 14,2700	R\$ 14,2700
<b>TOTAL Material:</b>					<b>R\$ 14,2700</b>	
Mão de Obra		FORTE	UNID	COEFICIENTE	PREÇO UNITÁRIO	TOTAL
10043	AJUDANTE DE ENCANADOR	SEINFRA	H	0,98000000	R\$ 19,1000	R\$ 18,7180
12320	ENCANADOR	SEINFRA	H	0,98000000	R\$ 23,4800	R\$ 23,0104
<b>TOTAL Mão de Obra:</b>					<b>R\$ 41,7284</b>	
<b>VALOR:</b>					<b>R\$ 56,00</b>	

8.2.2. CPUE-16 CAIXA DE AREIA DE 60X60X60CM COM LASTRO DE BRITA E TAMPAS REMOVÍVEL EM GRELHA (UN)						
OUTROS		FORTE	UNID	COEFICIENTE	PREÇO UNITÁRIO	TOTAL
CPUE-16	CAIXA DE AREIA DE 60X60X60CM COM LASTRO DE BRITA E TAMPAS REMOVÍVEL EM GRELHA		UN	1,00000000	R\$ 444,36	R\$ 444,36
<b>TOTAL OUTROS:</b>					<b>R\$ 444,36</b>	
<b>VALOR:</b>					<b>R\$ 444,36</b>	

8.2.3. C2593 TUBO PVC BRANCO P/ESGOTO D=100MM (4") (M)						
Material		FORTE	UNID	COEFICIENTE	PREÇO UNITÁRIO	TOTAL
10026	ADESIVO PARA TUBO DE PVC RIGIDO	SEINFRA	KG	0,02500000	R\$ 63,3600	R\$ 1,5840
11888	SOLUÇÃO LIMPADORA PARA PVC RIGIDO	SEINFRA	L	0,04000000	R\$ 61,0200	R\$ 2,4408
12193	TUBO PVC ESGOTO DE 100MM (4") - (NBR 5688)	SEINFRA	M	1,01000000	R\$ 15,8200	R\$ 15,9782
<b>TOTAL Material:</b>					<b>R\$ 20,0030</b>	
Mão de Obra		FORTE	UNID	COEFICIENTE	PREÇO UNITÁRIO	TOTAL
10043	AJUDANTE DE ENCANADOR	SEINFRA	H	0,52000000	R\$ 19,1000	R\$ 9,9320
12320	ENCANADOR	SEINFRA	H	0,52000000	R\$ 23,4800	R\$ 12,2096
<b>TOTAL Mão de Obra:</b>					<b>R\$ 22,1416</b>	
<b>VALOR:</b>					<b>R\$ 42,14</b>	

8.2.4. C2595 TUBO PVC BRANCO P/ESGOTO D=40mm (1 1/2") (M)						
Material		FORTE	UNID	COEFICIENTE	PREÇO UNITÁRIO	TOTAL
10026	ADESIVO PARA TUBO DE PVC RIGIDO	SEINFRA	KG	0,00500000	R\$ 63,3600	R\$ 0,3168
11888	SOLUÇÃO LIMPADORA PARA PVC RIGIDO	SEINFRA	L	0,00750000	R\$ 61,0200	R\$ 0,4577
12194	TUBO PVC ESGOTO DE 40MM (1 1/2") - (NBR 5688)	SEINFRA	M	1,01000000	R\$ 6,9100	R\$ 6,9791
<b>TOTAL Material:</b>					<b>R\$ 7,7536</b>	
Mão de Obra		FORTE	UNID	COEFICIENTE	PREÇO UNITÁRIO	TOTAL
10043	AJUDANTE DE ENCANADOR	SEINFRA	H	0,24000000	R\$ 19,1000	R\$ 4,5840
12320	ENCANADOR	SEINFRA	H	0,24000000	R\$ 23,4800	R\$ 5,6352
<b>TOTAL Mão de Obra:</b>					<b>R\$ 10,2192</b>	
<b>VALOR:</b>					<b>R\$ 17,97</b>	

8.3.1. C2784 ESCAVAÇÃO MANUAL SOLO DE 1A.CAT. PROF. ATÉ 1.50m (M3)						
Mão de Obra		FORTE	UNID	COEFICIENTE	PREÇO UNITÁRIO	TOTAL
12543	SERVENTE	SEINFRA	H	2,65000000	R\$ 18,4600	R\$ 48,9190

## COMPOSIÇÕES DE PREÇOS UNITÁRIOS

<b>OBRA:</b>	REFORMA DA PRAÇA NO ENTORNO DO POSTO DE SAÚDE DO BAIRRO DOM PEDRO		
<b>LOCAL:</b>	ITAINGA/CEARÁ		
<b>FONTES DE PREÇOS UTILIZADAS:</b>	1. SEINFRA/CE 28.1 (10/2023) COM DESONERAÇÃO (ENCARGOS SOCIAIS = 84,44%)   2. SINAPI/CE 10/2023 COM DESONERAÇÃO (		DATA BASE 10/2023
<b>TOTAL Mão de Obra:</b>			R\$ 48,9190
<b>VALOR:</b>			R\$ 48,92

<b>8.3.2. C0095 APOIAMENTO DE PISO OU FUNDO DE VALAS C/MAÇO DE 30 A 60 KG (M2)</b>						
<b>Mão de Obra</b>		<b>FONTE</b>	<b>UNID</b>	<b>COEFICIENTE</b>	<b>PREÇO UNITÁRIO</b>	<b>TOTAL</b>
12543	SERVENTE	SEINFRA	H	1,70000000	R\$ 18,4600	R\$ 31,3820
<b>TOTAL Mão de Obra:</b>						R\$ 31,3820
<b>VALOR:</b>						R\$ 31,38

<b>8.3.3. C3272 CONCRETO P/VIBR., FCK=20MPa COM AGREGADO PRODUZIDO (S/TRANSP.) (M3)</b>						
<b>Equipamento Custo Horário</b>		<b>FONTE</b>	<b>UNID</b>	<b>COEFICIENTE</b>	<b>PREÇO UNITÁRIO</b>	<b>TOTAL</b>
10680	BETONEIRA COM MOTOR A DIESEL (CHP)	SEINFRA	H	1,00000000	R\$ 29,0963	R\$ 29,0963
<b>TOTAL Equipamento Custo Horário:</b>						R\$ 29,0963
<b>Material</b>		<b>FONTE</b>	<b>UNID</b>	<b>COEFICIENTE</b>	<b>PREÇO UNITÁRIO</b>	<b>TOTAL</b>
10805	CIMENTO PORTLAND	SEINFRA	KG	336,00000000	R\$ 0,7100	R\$ 238,5600
<b>TOTAL Material:</b>						R\$ 238,5600
<b>Mão de Obra</b>		<b>FONTE</b>	<b>UNID</b>	<b>COEFICIENTE</b>	<b>PREÇO UNITÁRIO</b>	<b>TOTAL</b>
12543	SERVENTE	SEINFRA	H	6,00000000	R\$ 18,4600	R\$ 110,7600
<b>TOTAL Mão de Obra:</b>						R\$ 110,7600
<b>Serviço</b>		<b>FONTE</b>	<b>UNID</b>	<b>COEFICIENTE</b>	<b>PREÇO UNITÁRIO</b>	<b>TOTAL</b>
C3130	AREIA DE RIO - EXTRAÇÃO	SEINFRA	M3	0,85270000	R\$ 8,8000	R\$ 7,5038
C3253	BRITA PRODUZIDA PARA USOS DIVERSOS	SEINFRA	M3	0,83600000	R\$ 100,7000	R\$ 84,1852
<b>TOTAL Serviço:</b>						R\$ 91,6890
<b>VALOR:</b>						R\$ 470,10

<b>8.3.4. C1604 LANÇAMENTO E APLICAÇÃO DE CONCRETO S/ ELEVAÇÃO (M3)</b>						
<b>Mão de Obra</b>		<b>FONTE</b>	<b>UNID</b>	<b>COEFICIENTE</b>	<b>PREÇO UNITÁRIO</b>	<b>TOTAL</b>
12391	PEDREIRO	SEINFRA	H	2,00000000	R\$ 24,1600	R\$ 48,3200
12543	SERVENTE	SEINFRA	H	6,00000000	R\$ 18,4600	R\$ 110,7600
<b>TOTAL Mão de Obra:</b>						R\$ 159,0800
<b>VALOR:</b>						R\$ 159,08

<b>8.4.1. 103210 INSTALAÇÃO DE PLACA ORIENTATIVA SOBRE EXERCÍCIOS, 2,00M X 1,00M, EM TUBO DE AÇO CARBONO - PARA ACADEMIA AO AR LIVRE / ACADEMIA DA TERCEIRA</b>						
<b>Equipamento Custo Horário</b>		<b>FONTE</b>	<b>UNID</b>	<b>COEFICIENTE</b>	<b>PREÇO UNITÁRIO</b>	<b>TOTAL</b>
5952	MARTELETE OU ROMPEDOR PNEUMÁTICO MANUAL, 28 KG, COM SILENCIADOR - CHI DIURNO. AF_07/2016	SINAPI	CHI	1,28330000	R\$ 22,14	R\$ 28,41
5795	MARTELETE OU ROMPEDOR PNEUMÁTICO MANUAL, 28 KG, COM SILENCIADOR - CHP DIURNO. AF_07/2016	SINAPI	CHP	0,11670000	R\$ 24,73	R\$ 2,88
<b>TOTAL Equipamento Custo Horário:</b>						R\$ 31,29
<b>Material</b>		<b>FONTE</b>	<b>UNID</b>	<b>COEFICIENTE</b>	<b>PREÇO UNITÁRIO</b>	<b>TOTAL</b>
00004721	PEDRA BRITADA N. 1 (9,5 a 19 MM) POSTO PEDREIRA/FORNECEDOR, SEM FRETE	SINAPI	M3	0,00240000	R\$ 105,25	R\$ 0,25
00042438	PLACA ORIENTATIVA SOBRE EXERCICIOS, 2,00 M X 1,00 M ( CHAPA GALVANIZADA #20), ESTRUTURA EM TUBOS REDONDOS DE AÇO CARBONO, PINTURA NO PROCESSO ELETROSTATICO, ADESIVO FRENTE E VERSO - PARA ACADEMIA AO AR LIVRE / ACADEMIA DA TERCEIRA IDADE - ATI	SINAPI	UN	1,00000000	R\$ 2.090,75	R\$ 2.090,75
<b>TOTAL Material:</b>						R\$ 2.091,00
<b>Mão de Obra com Encargos Complementares</b>		<b>FONTE</b>	<b>UNID</b>	<b>COEFICIENTE</b>	<b>PREÇO UNITÁRIO</b>	<b>TOTAL</b>
88309	PEDREIRO COM ENCARGOS COMPLEMENTARES	SINAPI	H	3,49220000	R\$ 24,45	R\$ 85,38
88316	SERVENTE COM ENCARGOS COMPLEMENTARES	SINAPI	H	1,74610000	R\$ 18,62	R\$ 32,51



COMPOSIÇÕES DE PREÇOS UNITÁRIOS	
OBRA:	REFORMA DA PRAÇA NO ENTORNO DO POSTO DE SAÚDE DO BAIRRO DOM PEDRO
LOCAL:	ITAINGA/CEARÁ
FONTES DE PREÇOS UTILIZADAS:	1. SEINFRA/CE 28.1 (10/2023) COM DESONERAÇÃO (ENCARGOS SOCIAIS = 84,44%)   2. SINAPI/CE 10/2023 COM DESONERAÇÃO (E
	DATA BASE 10/2023

Serviço	FONTE	UNID	COEFICIENTE	PREÇO UNITÁRIO	TOTAL	
87298	ARGAMASSA TRAÇO 1:3 (EM VOLUME DE CIMENTO E AREIA MÉDIA ÚMIDA) PARA CONTRAPISO, PREPARO MECÂNICO COM BETONEIRA 400 L. AF_08/2019	SINAPI	M3	0,00320000	R\$ 734,29	R\$ 2,34
102486	CONCRETO FCK = 15MPA, TRAÇO 1:3,4:3,4 (EM MASSA SECA DE CIMENTO/ AREIA MÉDIA/ SEIXO ROLADO) - PREPARO MANUAL. AF_05/2021	SINAPI	M3	0,05690000	R\$ 670,91	R\$ 38,17
<b>TOTAL Serviço:</b>					<b>R\$ 40,51</b>	
<b>VALOR:</b>					<b>R\$ 2.280,69</b>	

8.4.2. 103188 INSTALAÇÃO DE SIMULADOR DE CAVALGADA TRIPLO, EM TUBO DE AÇO CARBONO - EQUIPAMENTO DE GINÁSTICA PARA ACADEMIA AO AR LIVRE / ACADEMIA DA						
Material	FONTE	UNID	COEFICIENTE	PREÇO UNITÁRIO	TOTAL	
00042434	SIMULADOR DE CAVALGADA TRIPLO, EM TUBO DE AÇO CARBONO, PINTURA NO PROCESSO ELETROSTATICO - EQUIPAMENTO DE GINASTICA PARA ACADEMIA AO AR LIVRE / ACADEMIA DA TERCEIRA IDADE - ATI	SINAPI	UN	1,00000000	R\$ 5.175,40	R\$ 5.175,40
<b>TOTAL Material:</b>					<b>R\$ 5.175,40</b>	
Mão de Obra com Encargos Complementares						
FONTE	UNID	COEFICIENTE	PREÇO UNITÁRIO	TOTAL		
88309	PEDREIRO COM ENCARGOS COMPLEMENTARES	SINAPI	H	1,76380000	R\$ 24,45	R\$ 43,12
88316	SERVENTE COM ENCARGOS COMPLEMENTARES	SINAPI	H	0,88190000	R\$ 18,62	R\$ 16,42
<b>bra com Encargos Complementares:</b>					<b>R\$ 59,54</b>	
<b>VALOR:</b>					<b>R\$ 5.234,94</b>	

8.4.3. 103189 INSTALAÇÃO DE SIMULADOR DE REMO INDIVIDUAL, EM TUBO DE AÇO CARBONO - EQUIPAMENTO DE GINÁSTICA PARA ACADEMIA AO AR LIVRE / ACADEMIA DA TE						
Material	FONTE	UNID	COEFICIENTE	PREÇO UNITÁRIO	TOTAL	
00042435	SIMULADOR DE REMO INDIVIDUAL, EM TUBO DE AÇO CARBONO, PINTURA NO PROCESSO ELETROSTATICO - EQUIPAMENTO DE GINASTICA PARA ACADEMIA AO AR LIVRE / ACADEMIA DA TERCEIRA IDADE - ATI	SINAPI	UN	1,00000000	R\$ 2.580,78	R\$ 2.580,78
<b>TOTAL Material:</b>					<b>R\$ 2.580,78</b>	
Mão de Obra com Encargos Complementares						
FONTE	UNID	COEFICIENTE	PREÇO UNITÁRIO	TOTAL		
88309	PEDREIRO COM ENCARGOS COMPLEMENTARES	SINAPI	H	1,23410000	R\$ 24,45	R\$ 30,17
88316	SERVENTE COM ENCARGOS COMPLEMENTARES	SINAPI	H	0,61700000	R\$ 18,62	R\$ 11,48
<b>bra com Encargos Complementares:</b>					<b>R\$ 41,65</b>	
<b>VALOR:</b>					<b>R\$ 2.622,43</b>	

8.4.4. 103185 INSTALAÇÃO DE ESQUI TRIPLO, EM TUBO DE AÇO CARBONO - EQUIPAMENTO DE GINÁSTICA PARA ACADEMIA AO AR LIVRE / ACADEMIA DA TERCEIRA IDADE - ATI,						
Material	FONTE	UNID	COEFICIENTE	PREÇO UNITÁRIO	TOTAL	
00042429	ESQUI TRIPLO, EM TUBO DE AÇO CARBONO, PINTURA NO PROCESSO ELETROSTATICO - EQUIPAMENTO DE GINASTICA PARA ACADEMIA AO AR LIVRE / ACADEMIA DA TERCEIRA IDADE - ATI	SINAPI	UN	1,00000000	R\$ 6.025,10	R\$ 6.025,10
<b>TOTAL Material:</b>					<b>R\$ 6.025,10</b>	
Mão de Obra com Encargos Complementares						
FONTE	UNID	COEFICIENTE	PREÇO UNITÁRIO	TOTAL		
88309	PEDREIRO COM ENCARGOS COMPLEMENTARES	SINAPI	H	3,35280000	R\$ 24,45	R\$ 81,97
88316	SERVENTE COM ENCARGOS COMPLEMENTARES	SINAPI	H	1,67640000	R\$ 18,62	R\$ 31,21
<b>bra com Encargos Complementares:</b>					<b>R\$ 113,18</b>	
<b>VALOR:</b>					<b>R\$ 6.138,28</b>	

8.4.5. 103209 INSTALAÇÃO DE SURF DUPLO, EM TUBO DE AÇO CARBONO - EQUIPAMENTO DE GINÁSTICA PARA ACADEMIA AO AR LIVRE / ACADEMIA DA TERCEIRA IDADE - ATI, I						
Equipamento Custo Horário	FONTE	UNID	COEFICIENTE	PREÇO UNITÁRIO	TOTAL	
5952	MARTELETE OU ROMPEDOR PNEUMÁTICO MANUAL, 28 KG, COM SILENCIADOR - CHI DIURNO. AF_07/2016	SINAPI	CHI	0,64170000	R\$ 22,14	R\$ 14,20
5795	MARTELETE OU ROMPEDOR PNEUMÁTICO MANUAL, 28 KG, COM SILENCIADOR - CHP DIURNO. AF_07/2016	SINAPI	CHP	0,05830000	R\$ 24,73	R\$ 1,44



COMPOSIÇÕES DE PREÇOS UNITÁRIOS						
<b>OBRA:</b> REFORMA DA PRAÇA NO ENTORNO DO POSTO DE SAÚDE DO BAIRRO DOM PEDRO						
<b>LOCAL:</b> ITAITINGA/CEARÁ						
FONTES DE PREÇOS UTILIZADAS: 1. SEINFRA/CE 28.1 (10/2023) COM DESONERAÇÃO (ENCARGOS SOCIAIS = 84,44%)   2. SINAPI/CE 10/2023 COM DESONERAÇÃO (E					DATA BASE 10/2023	
					<b>TOTAL Equipamento Custo Horário:</b>	<b>R\$ 15,64</b>

Material		FONTE	UNID	COEFICIENTE	PREÇO UNITÁRIO	TOTAL
00004721	PEDRA BRITADA N. 1 (9,5 a 19 MM) POSTO PEDREIRA/FORNECEDOR, SEM FRETE	SINAPI	M3	0,00120000	R\$ 105,25	R\$ 0,12
00042436	SURF DUPLO, EM TUBO DE AÇO CARBONO, PINTURA NO PROCESSO ELETROSTÁTICO - EQUIPAMENTO DE GINÁSTICA PARA ACADEMIA AO AR LIVRE / ACADEMIA DA TERCEIRA IDADE - ATI	SINAPI	UN	1,00000000	R\$ 2.701,34	R\$ 2.701,34
					<b>TOTAL Material:</b>	<b>R\$ 2.701,46</b>

Mão de Obra com Encargos Complementares		FONTE	UNID	COEFICIENTE	PREÇO UNITÁRIO	TOTAL
88309	PEDREIRO COM ENCARGOS COMPLEMENTARES	SINAPI	H	1,92050000	R\$ 24,45	R\$ 46,95
88316	SERVENTE COM ENCARGOS COMPLEMENTARES	SINAPI	H	0,96030000	R\$ 18,62	R\$ 17,88
					<b>Mão de Obra com Encargos Complementares:</b>	<b>R\$ 64,83</b>

Serviço		FONTE	UNID	COEFICIENTE	PREÇO UNITÁRIO	TOTAL
87298	ARGAMASSA TRAÇO 1:3 (EM VOLUME DE CIMENTO E AREIA MÉDIA ÚMIDA) PARA CONTRAPISO, PREPARO MECÂNICO COM BETONEIRA 400 L. AF_08/2019	SINAPI	M3	0,00160000	R\$ 734,29	R\$ 1,17
102486	CONCRETO FCK = 15MPA, TRAÇO 1:3:4:3:4 (EM MASSA SECA DE CIMENTO/ AREIA MÉDIA/ SEIXO ROLADO) - PREPARO MANUAL. AF_05/2021	SINAPI	M3	0,04860000	R\$ 670,91	R\$ 32,60
					<b>TOTAL Serviço:</b>	<b>R\$ 33,77</b>
					<b>VALOR:</b>	<b>R\$ 2.815,70</b>

**8.4.6. 103207 INSTALAÇÃO DE ROTAÇÃO DIAGONAL DUPLA, APARELHO TRIPLO, EM TUBO DE AÇO CARBONO - EQUIPAMENTO DE GINÁSTICA PARA ACADEMIA AO AR LIVRE / ACADEMIA DA TERCEIRA IDADE - ATI**

Equipamento Custo Horário		FONTE	UNID	COEFICIENTE	PREÇO UNITÁRIO	TOTAL
5952	MARTELETE OU ROMPEDOR PNEUMÁTICO MANUAL, 28 KG, COM SILENCIADOR - CHI DIURNO. AF_07/2016	SINAPI	CHI	0,64170000	R\$ 22,14	R\$ 14,20
5795	MARTELETE OU ROMPEDOR PNEUMÁTICO MANUAL, 28 KG, COM SILENCIADOR - CHP DIURNO. AF_07/2016	SINAPI	CHP	0,05830000	R\$ 24,73	R\$ 1,44
					<b>TOTAL Equipamento Custo Horário:</b>	<b>R\$ 15,64</b>

Material		FONTE	UNID	COEFICIENTE	PREÇO UNITÁRIO	TOTAL
00004721	PEDRA BRITADA N. 1 (9,5 a 19 MM) POSTO PEDREIRA/FORNECEDOR, SEM FRETE	SINAPI	M3	0,00120000	R\$ 105,25	R\$ 0,12
00042432	ROTAÇÃO DIAGONAL DUPLA, APARELHO TRIPLO, EM TUBO DE AÇO CARBONO, PINTURA NO PROCESSO ELETROSTÁTICO - EQUIPAMENTO DE GINÁSTICA PARA ACADEMIA AO AR LIVRE / ACADEMIA DA TERCEIRA IDADE - ATI	SINAPI	UN	1,00000000	R\$ 2.424,64	R\$ 2.424,64
					<b>TOTAL Material:</b>	<b>R\$ 2.424,76</b>

Mão de Obra com Encargos Complementares		FONTE	UNID	COEFICIENTE	PREÇO UNITÁRIO	TOTAL
88309	PEDREIRO COM ENCARGOS COMPLEMENTARES	SINAPI	H	1,92050000	R\$ 24,45	R\$ 46,95
88316	SERVENTE COM ENCARGOS COMPLEMENTARES	SINAPI	H	0,96030000	R\$ 18,62	R\$ 17,88
					<b>Mão de Obra com Encargos Complementares:</b>	<b>R\$ 64,83</b>

Serviço		FONTE	UNID	COEFICIENTE	PREÇO UNITÁRIO	TOTAL
87298	ARGAMASSA TRAÇO 1:3 (EM VOLUME DE CIMENTO E AREIA MÉDIA ÚMIDA) PARA CONTRAPISO, PREPARO MECÂNICO COM BETONEIRA 400 L. AF_08/2019	SINAPI	M3	0,00160000	R\$ 734,29	R\$ 1,17
102486	CONCRETO FCK = 15MPA, TRAÇO 1:3:4:3:4 (EM MASSA SECA DE CIMENTO/ AREIA MÉDIA/ SEIXO ROLADO) - PREPARO MANUAL. AF_05/2021	SINAPI	M3	0,04860000	R\$ 670,91	R\$ 32,60
					<b>TOTAL Serviço:</b>	<b>R\$ 33,77</b>
					<b>VALOR:</b>	<b>R\$ 2.539,00</b>

**8.4.7. 103190 INSTALAÇÃO DE PRESSÃO DE PERNAS TRIPLO, EM TUBO DE AÇO CARBONO - EQUIPAMENTO DE GINÁSTICA PARA ACADEMIA AO AR LIVRE / ACADEMIA DA TERCEIRA IDADE - ATI**

Material		FONTE	UNID	COEFICIENTE	PREÇO UNITÁRIO	TOTAL
00004721	PEDRA BRITADA N. 1 (9,5 a 19 MM) POSTO PEDREIRA/FORNECEDOR, SEM FRETE	SINAPI	M3	0,00120000	R\$ 105,25	R\$ 0,12
00005068	PREGO DE AÇO POLIDO COM CABECA 17 X 21 (2 X 11)	SINAPI	KG	0,03950000	R\$ 13,50	R\$ 0,53



**COMPOSIÇÕES DE PREÇOS UNITÁRIOS**

**OBRA:** REFORMA DA PRAÇA NO ENTORNO DO POSTO DE SAÚDE DO BAIRRO DOM PEDRO  
**LOCAL:** ITAITINGA/CEARÁ

**FONTES DE PREÇOS UTILIZADAS:** 1. SEINFRA/CE 28.1 (10/2023) COM DESONERAÇÃO (ENCARGOS SOCIAIS = 84,44%) | 2. SINAPI/CE 10/2023 COM DESONERAÇÃO (E) **DATA BASE 10/2023**

00042431	PRESSAO DE PERNAS TRIPLO, EM TUBO DE ACO CARBONO, PINTURA NO PROCESSO ELETROSTATICO - EQUIPAMENTO DE GINASTICA PARA ACADEMIA AO AR LIVRE / ACADEMIA DA TERCEIRA IDADE - ATI	SINAPI	UN	1,00000000	R\$ 3.957,85	R\$ 3.957,85
00004517	SARRAFO *2,5 X 7,5* CM EM PINUS, MISTA OU EQUIVALENTE DA REGIAO - BRUTA	SINAPI	M	0,82500000	R\$ 4,04	R\$ 3,33
<b>TOTAL Material:</b>						<b>R\$ 3.961,83</b>

Mão de Obra com Encargos Complementares		FORTE	UNID	COEFICIENTE	PREÇO UNITÁRIO	TOTAL
88309	PEDREIRO COM ENCARGOS COMPLEMENTARES	SINAPI	H	2,10830000	R\$ 24,45	R\$ 51,54
88316	SERVENTE COM ENCARGOS COMPLEMENTARES	SINAPI	H	1,05420000	R\$ 18,62	R\$ 19,62
<b>Mão de Obra com Encargos Complementares:</b>						<b>R\$ 71,16</b>

Serviço		FORTE	UNID	COEFICIENTE	PREÇO UNITÁRIO	TOTAL
102486	CONCRETO FCK = 15MPA, TRAÇO 1:3,4:3,4 (EM MASSA SECA DE CIMENTO/ AREIA MÉDIA/ SEIXO ROLADO) - PREPARO MANUAL. AF_05/2021	SINAPI	M3	0,06590000	R\$ 670,91	R\$ 44,21
<b>TOTAL Serviço:</b>						<b>R\$ 44,21</b>
<b>VALOR:</b>						<b>R\$ 4.077,20</b>

**8.4.8. 103208 INSTALAÇÃO DE ROTAÇÃO VERTICAL DUPLO, EM TUBO DE ACO CARBONO - EQUIPAMENTO DE GINASTICA PARA ACADEMIA AO AR LIVRE / ACADEMIA DA TERCEIRA IDADE**

Equipamento Custo Horário		FORTE	UNID	COEFICIENTE	PREÇO UNITÁRIO	TOTAL
5952	MARTELETE OU ROMPEDOR PNEUMÁTICO MANUAL, 28 KG, COM SILENCIADOR - CHI DIURNO. AF_07/2016	SINAPI	CHI	0,64170000	R\$ 22,14	R\$ 14,20
5795	MARTELETE OU ROMPEDOR PNEUMÁTICO MANUAL, 28 KG, COM SILENCIADOR - CHP DIURNO. AF_07/2016	SINAPI	CHP	0,05830000	R\$ 24,73	R\$ 1,44
<b>TOTAL Equipamento Custo Horário:</b>						<b>R\$ 15,64</b>

Material		FORTE	UNID	COEFICIENTE	PREÇO UNITÁRIO	TOTAL
00004721	PEDRA BRITADA N. 1 (9,5 a 19 MM) POSTO PEDREIRA/FORNECEDOR, SEM FRETE	SINAPI	M3	0,00120000	R\$ 105,25	R\$ 0,12
00042437	ROTAÇÃO VERTICAL DUPLO, EM TUBO DE ACO CARBONO, PINTURA NO PROCESSO ELETROSTATICO - EQUIPAMENTO DE GINASTICA PARA ACADEMIA AO AR LIVRE / ACADEMIA DA TERCEIRA IDADE - ATI	SINAPI	UN	1,00000000	R\$ 1.843,37	R\$ 1.843,37
<b>TOTAL Material:</b>						<b>R\$ 1.843,49</b>

Mão de Obra com Encargos Complementares		FORTE	UNID	COEFICIENTE	PREÇO UNITÁRIO	TOTAL
88309	PEDREIRO COM ENCARGOS COMPLEMENTARES	SINAPI	H	1,92050000	R\$ 24,45	R\$ 46,95
88316	SERVENTE COM ENCARGOS COMPLEMENTARES	SINAPI	H	0,96030000	R\$ 18,62	R\$ 17,88
<b>Mão de Obra com Encargos Complementares:</b>						<b>R\$ 64,83</b>

Serviço		FORTE	UNID	COEFICIENTE	PREÇO UNITÁRIO	TOTAL
87298	ARGAMASSA TRAÇO 1:3 (EM VOLUME DE CIMENTO E AREIA MÉDIA ÚMIDA) PARA CONTRAPISO, PREPARO MECÂNICO COM BETONEIRA 400 L. AF_08/2019	SINAPI	M3	0,00160000	R\$ 734,29	R\$ 1,17
102486	CONCRETO FCK = 15MPA, TRAÇO 1:3,4:3,4 (EM MASSA SECA DE CIMENTO/ AREIA MÉDIA/ SEIXO ROLADO) - PREPARO MANUAL. AF_05/2021	SINAPI	M3	0,04860000	R\$ 670,91	R\$ 32,60
<b>TOTAL Serviço:</b>						<b>R\$ 33,77</b>
<b>VALOR:</b>						<b>R\$ 1.957,73</b>

**8.4.9. 103187 INSTALAÇÃO DE SIMULADOR DE CAMINHADA TRIPLO, EM TUBO DE AÇO CARBONO - EQUIPAMENTO DE GINASTICA PARA ACADEMIA AO AR LIVRE / ACADEMIA DA TERCEIRA IDADE**

Material		FORTE	UNID	COEFICIENTE	PREÇO UNITÁRIO	TOTAL
00042433	SIMULADOR DE CAMINHADA TRIPLO, EM TUBO DE ACO CARBONO, PINTURA NO PROCESSO ELETROSTATICO - EQUIPAMENTO DE GINASTICA PARA ACADEMIA AO AR LIVRE / ACADEMIA DA TERCEIRA IDADE - ATI	SINAPI	UN	1,00000000	R\$ 4.789,18	R\$ 4.789,18
<b>TOTAL Material:</b>						<b>R\$ 4.789,18</b>

Mão de Obra com Encargos Complementares		FORTE	UNID	COEFICIENTE	PREÇO UNITÁRIO	TOTAL
88309	PEDREIRO COM ENCARGOS COMPLEMENTARES	SINAPI	H	2,29350000	R\$ 24,45	R\$ 56,07
88316	SERVENTE COM ENCARGOS COMPLEMENTARES	SINAPI	H	1,14670000	R\$ 18,62	R\$ 21,35



**GEOPAC**

COMPOSIÇÕES DE PREÇOS UNITÁRIOS	
OBRA:	REFORMA DA PRAÇA NO ENTORNO DO POSTO DE SAÚDE DO BAIRRO DOM PEDRO
LOCAL:	ITAINGA/CEARÁ
FONTES DE PREÇOS UTILIZADAS:	1. SEINFRA/CE 28.1 (10/2023) COM DESONERAÇÃO (ENCARGOS SOCIAIS = 84,44%)   2. SINAPI/CE 10/2023 COM DESONERAÇÃO (E
	DATA BASE 10/2023
	obra com Encargos Complementares: R\$ 77,42
	VALOR: R\$ 4.866,60

**8.4.10. 103186 INSTALAÇÃO DE MULTIEXERCITADOR COM SEIS FUNÇÕES, EM TUBO DE AÇO CARBONO - EQUIPAMENTO DE GINÁSTICA PARA ACADEMIA AO AR LIVRE / ACADEMIA**

Material		FONTE	UNID	COEFICIENTE	PREÇO UNITÁRIO	TOTAL
00042430	MULTIEXERCITADOR COM SEIS FUNCOES, EM TUBO DE ACO CARBONO, PINTURA NO PROCESSO ELETROSTATICO - EQUIPAMENTO DE GINASTICA PARA ACADEMIA AO AR LIVRE / ACADEMIA DA TERCEIRA IDADE - ATI	SINAPI	UN	1,00000000	R\$ 6.434,22	R\$ 6.434,22
<b>TOTAL Material:</b>						<b>R\$ 6.434,22</b>

Mão de Obra com Encargos Complementares		FONTE	UNID	COEFICIENTE	PREÇO UNITÁRIO	TOTAL
88309	PEDREIRO COM ENCARGOS COMPLEMENTARES	SINAPI	H	1,37360000	R\$ 24,45	R\$ 33,58
88316	SERVENTE COM ENCARGOS COMPLEMENTARES	SINAPI	H	0,68680000	R\$ 18,62	R\$ 12,78
<b>obra com Encargos Complementares:</b>						<b>R\$ 46,36</b>
<b>VALOR:</b>						<b>R\$ 6.480,58</b>

**9.1.1. 97084 COMPACTAÇÃO MECÂNICA DE SOLO PARA EXECUÇÃO DE RADIER, PISO DE CONCRETO OU LAJE SOBRE SOLO, COM COMPACTADOR DE SOLOS TIPO PLACA VIBRA**

Equipamento Custo Horário		FONTE	UNID	COEFICIENTE	PREÇO UNITÁRIO	TOTAL
91277	PLACA VIBRATÓRIA REVERSÍVEL COM MOTOR 4 TEMPOS A GASOLINA, FORÇA CENTRÍFUGA DE 25 KN (2500 KGF), POTÊNCIA 5,5 CV - CHP DIURNO. AF_08/2015	SINAPI	CHP	0,00500000	R\$ 9,68	R\$ 0,04
<b>TOTAL Equipamento Custo Horário:</b>						<b>R\$ 0,04</b>

Mão de Obra com Encargos Complementares		FONTE	UNID	COEFICIENTE	PREÇO UNITÁRIO	TOTAL
88309	PEDREIRO COM ENCARGOS COMPLEMENTARES	SINAPI	H	0,00900000	R\$ 24,45	R\$ 0,22
88316	SERVENTE COM ENCARGOS COMPLEMENTARES	SINAPI	H	0,01900000	R\$ 18,62	R\$ 0,35
<b>obra com Encargos Complementares:</b>						<b>R\$ 0,57</b>
<b>VALOR:</b>						<b>R\$ 0,61</b>

**9.1.2. C2862 LASTRO DE BRITA (M3)**

Material		FONTE	UNID	COEFICIENTE	PREÇO UNITÁRIO	TOTAL
10280	BRITA	SEINFRA	M3	1,15000000	R\$ 100,5000	R\$ 115,5750
<b>TOTAL Material:</b>						<b>R\$ 115,5750</b>

Mão de Obra		FONTE	UNID	COEFICIENTE	PREÇO UNITÁRIO	TOTAL
12543	SERVENTE	SEINFRA	H	2,00000000	R\$ 18,4600	R\$ 36,9200
<b>TOTAL Mão de Obra:</b>						<b>R\$ 36,9200</b>
<b>VALOR:</b>						<b>R\$ 152,49</b>

**9.1.3. 97087 CAMADA SEPARADORA PARA EXECUÇÃO DE RADIER, PISO DE CONCRETO OU LAJE SOBRE SOLO, EM LONA PLÁSTICA. AF\_09/2021 (M2)**

Material		FONTE	UNID	COEFICIENTE	PREÇO UNITÁRIO	TOTAL
00042408	LONA PLASTICA EXTRA FORTE PRETA, E = 200 MICRA	SINAPI	M2	1,04000000	R\$ 1,38	R\$ 1,43
<b>TOTAL Material:</b>						<b>R\$ 1,43</b>

Mão de Obra com Encargos Complementares		FONTE	UNID	COEFICIENTE	PREÇO UNITÁRIO	TOTAL
88309	PEDREIRO COM ENCARGOS COMPLEMENTARES	SINAPI	H	0,01400000	R\$ 24,45	R\$ 0,34
88316	SERVENTE COM ENCARGOS COMPLEMENTARES	SINAPI	H	0,00500000	R\$ 18,62	R\$ 0,09
<b>obra com Encargos Complementares:</b>						<b>R\$ 0,43</b>
<b>VALOR:</b>						<b>R\$ 1,86</b>

**9.1.4. C4071 ARMADURA EM TELA SOLDÁVEL Q-92 (M2)**

Material		FONTE	UNID	COEFICIENTE	PREÇO UNITÁRIO	TOTAL
17555	TELA DE AÇO SOLDÁVEL Q-92	SEINFRA	M2	1,00000000	R\$ 10,8000	R\$ 10,8000
<b>TOTAL Material:</b>						<b>R\$ 10,8000</b>

**COMPOSIÇÕES DE PREÇOS UNITÁRIOS**

OBRA: REFORMA DA PRAÇA NO ENTORNO DO POSTO DE SAÚDE DO BAIRRO DOM PEDRO  
 LOCAL: ITAITINGA/CEARÁ

FONTES DE PREÇOS UTILIZADAS: 1. SEINFRA/CE 28.1 (10/2023) COM DESONERAÇÃO (ENCARGOS SOCIAIS = 84,44%) | 2. SINAPI/CE 10/2023 COM DESONERAÇÃO (ENCARGOS SOCIAIS = 84,44%) | DATA BASE 10/2023

Mão de Obra	FONTE	UNID	COEFICIENTE	PREÇO UNITÁRIO	TOTAL	
I0037	AJUDANTE	SEINFRA	H	0,03000000	R\$ 19,1000	R\$ 0,5730
I0121	ARMADOR/FERREIRO	SEINFRA	H	0,03000000	R\$ 24,1600	R\$ 0,7248
<b>TOTAL Mão de Obra:</b>					<b>R\$ 1,2978</b>	
<b>VALOR:</b>					<b>R\$ 12,10</b>	

**9.1.5. C1609 LASTRO DE CONCRETO INCLUINDO PREPARO E LANÇAMENTO (M3)**

Material	FONTE	UNID	COEFICIENTE	PREÇO UNITÁRIO	TOTAL	
I0109	AREIA MEDIA	SEINFRA	M3	0,69800000	R\$ 83,5800	R\$ 58,3388
I0280	BRITA	SEINFRA	M3	0,87800000	R\$ 100,5000	R\$ 88,2390
I0805	CIMENTO PORTLAND	SEINFRA	KG	220,00000000	R\$ 0,7100	R\$ 156,2000
<b>TOTAL Material:</b>					<b>R\$ 302,7778</b>	
Mão de Obra	FONTE	UNID	COEFICIENTE	PREÇO UNITÁRIO	TOTAL	
I2391	PEDREIRO	SEINFRA	H	2,00000000	R\$ 24,1600	R\$ 48,3200
I2543	SERVENTE	SEINFRA	H	16,00000000	R\$ 18,4600	R\$ 295,3600
<b>TOTAL Mão de Obra:</b>					<b>R\$ 343,6800</b>	
<b>VALOR:</b>					<b>R\$ 646,46</b>	

**9.2.1. C2093 RALO SECO PVC RÍGIDO (UN)**

Material	FONTE	UNID	COEFICIENTE	PREÇO UNITÁRIO	TOTAL	
I1770	RALO SECO PVC 10 CM COM GRELA BRANCA	SEINFRA	UN	1,00000000	R\$ 14,2700	R\$ 14,2700
<b>TOTAL Material:</b>					<b>R\$ 14,2700</b>	
Mão de Obra	FONTE	UNID	COEFICIENTE	PREÇO UNITÁRIO	TOTAL	
I0043	AJUDANTE DE ENCANADOR	SEINFRA	H	0,98000000	R\$ 19,1000	R\$ 18,7180
I2320	ENCANADOR	SEINFRA	H	0,98000000	R\$ 23,4800	R\$ 23,0104
<b>TOTAL Mão de Obra:</b>					<b>R\$ 41,7284</b>	
<b>VALOR:</b>					<b>R\$ 56,00</b>	

**9.2.2. CPUE-16 CAIXA DE AREIA DE 60X60X60CM COM LASTRO DE BRITA E TAMPA REMOVÍVEL EM GRELHA (UN)**

OUTROS	FONTE	UNID	COEFICIENTE	PREÇO UNITÁRIO	TOTAL	
CPUE-16	CAIXA DE AREIA DE 60X60X60CM COM LASTRO DE BRITA E TAMPA REMOVÍVEL EM GRELHA		UN	1,00000000	R\$ 444,36	R\$ 444,36
<b>TOTAL OUTROS:</b>					<b>R\$ 444,36</b>	
<b>VALOR:</b>					<b>R\$ 444,36</b>	

**9.2.3. C2594 TUBO PVC BRANCO P/ESGOTO D=100mm (4") - JUNTA C/ANÉIS (M)**

Material	FONTE	UNID	COEFICIENTE	PREÇO UNITÁRIO	TOTAL	
I0078	ANEL DE BORRACHA P/TUBO PVC REFORÇADO DE 100MM	SEINFRA	UN	0,33000000	R\$ 3,3900	R\$ 1,1187
I1351	LUBRIFICANTE PARA TUBO DE PVC	SEINFRA	KG	0,02300000	R\$ 43,0100	R\$ 0,9892
I2193	TUBO PVC ESGOTO DE 100MM (4") - (NBR 5688)	SEINFRA	M	1,01000000	R\$ 15,8200	R\$ 15,9782
<b>TOTAL Material:</b>					<b>R\$ 18,0861</b>	
Mão de Obra	FONTE	UNID	COEFICIENTE	PREÇO UNITÁRIO	TOTAL	
I0043	AJUDANTE DE ENCANADOR	SEINFRA	H	0,52000000	R\$ 19,1000	R\$ 9,9320
I2320	ENCANADOR	SEINFRA	H	0,52000000	R\$ 23,4800	R\$ 12,2096
<b>TOTAL Mão de Obra:</b>					<b>R\$ 22,1416</b>	
<b>VALOR:</b>					<b>R\$ 40,23</b>	

**9.2.4. C2595 TUBO PVC BRANCO P/ESGOTO D=40mm (1 1/2") (M)**

Material	FONTE	UNID	COEFICIENTE	PREÇO UNITÁRIO	TOTAL	
I0026	ADESIVO PARA TUBO DE PVC RIGIDO	SEINFRA	KG	0,00500000	R\$ 63,3600	R\$ 0,3168



COMPOSIÇÕES DE PREÇOS UNITÁRIOS						
OBRA: REFORMA DA PRAÇA NO ENTORNO DO POSTO DE SAÚDE DO BAIRRO DOM PEDRO						
LOCAL: ITAITINGA/CEARÁ						
FONTES DE PREÇOS UTILIZADAS: 1. SEINFRA/CE 28,1 (10/2023) COM DESONERAÇÃO (ENCARGOS SOCIAIS = 84,44%)   2. SINAPI/CE 10/2023 COM DESONERAÇÃO (						DATA BASE 10/2023
11888	SOLUÇÃO LIMPADORA PARA PVC RIGIDO	SEINFRA	L	0,00750000	R\$ 61,0200	R\$ 0,4577
12194	TUBO PVC ESGOTO DE 40MM (1 1/2") - (NBR 5688)	SEINFRA	M	1,01000000	R\$ 6,9100	R\$ 6,9791
					<b>TOTAL Material:</b>	<b>R\$ 7,7536</b>
Mão de Obra		FORNTE	UNID	COEFICIENTE	PREÇO UNITÁRIO	TOTAL
10043	AJUDANTE DE ENCANADOR	SEINFRA	H	0,24000000	R\$ 19,1000	R\$ 4,5840
12320	ENCANADOR	SEINFRA	H	0,24000000	R\$ 23,4800	R\$ 5,6352
					<b>TOTAL Mão de Obra:</b>	<b>R\$ 10,2192</b>
					<b>VALOR:</b>	<b>R\$ 17,97</b>

9.3.1. CPUE-19 GANGORRA DUPLA RÚSTICA DE EUCALÍPTO - FORNECIMENTO E INSTALAÇÃO (UN)						
OUTROS		FORNTE	UNID	COEFICIENTE	PREÇO UNITÁRIO	TOTAL
CPUE-19	GANGORRA DUPLA RÚSTICA DE EUCALÍPTO - FORNECIMENTO E INSTALAÇÃO		UN	1,00000000	R\$ 1.630,26	R\$ 1.630,26
					<b>TOTAL OUTROS:</b>	<b>R\$ 1.630,26</b>
					<b>VALOR:</b>	<b>R\$ 1.630,26</b>

9.3.2. CPUE-20 BALANÇO RÚSTICO DUPLO DE EUCALÍPTO - FORNECIMENTO E INSTALAÇÃO (UN)						
OUTROS		FORNTE	UNID	COEFICIENTE	PREÇO UNITÁRIO	TOTAL
CPUE-20	BALANÇO RÚSTICO DUPLO DE EUCALÍPTO - FORNECIMENTO E INSTALAÇÃO		UN	1,00000000	R\$ 1.858,72	R\$ 1.858,72
					<b>TOTAL OUTROS:</b>	<b>R\$ 1.858,72</b>
					<b>VALOR:</b>	<b>R\$ 1.858,72</b>

9.3.3. CPUE-21 ESCORREGADOR RÚSTICO DE EUCALÍPTO - FORNECIMENTO E INSTALAÇÃO (UN)						
OUTROS		FORNTE	UNID	COEFICIENTE	PREÇO UNITÁRIO	TOTAL
CPUE-21	ESCORREGADOR RÚSTICO DE EUCALÍPTO - FORNECIMENTO E INSTALAÇÃO		UN	1,00000000	R\$ 1.892,44	R\$ 1.892,44
					<b>TOTAL OUTROS:</b>	<b>R\$ 1.892,44</b>
					<b>VALOR:</b>	<b>R\$ 1.892,44</b>

9.3.4. CPUE-22 GIRA GIRA COM ASSENTO DE MADEIRA - FORNECIMENTO E INSTALAÇÃO (UN)						
OUTROS		FORNTE	UNID	COEFICIENTE	PREÇO UNITÁRIO	TOTAL
CPUE-22	GIRA GIRA COM ASSENTO DE MADEIRA - FORNECIMENTO E INSTALAÇÃO		UN	1,00000000	R\$ 1.989,47	R\$ 1.989,47
					<b>TOTAL OUTROS:</b>	<b>R\$ 1.989,47</b>
					<b>VALOR:</b>	<b>R\$ 1.989,47</b>

9.3.5. CPUE-26 PLAYGROUND MÉDIO EM MADEIRA - FORNECIMENTO E INSTALAÇÃO (UN)						
OUTROS		FORNTE	UNID	COEFICIENTE	PREÇO UNITÁRIO	TOTAL
CPUE-26	PLAYGROUND MÉDIO EM MADEIRA - FORNECIMENTO E INSTALAÇÃO		UN	1,00000000	R\$ 6.992,44	R\$ 6.992,44
					<b>TOTAL OUTROS:</b>	<b>R\$ 6.992,44</b>
					<b>VALOR:</b>	<b>R\$ 6.992,44</b>

10.1.1. C1400 FORMA DE TÁBUAS DE 1" DE 3A. P/FUNDAÇÕES UTIL. 5 X (M2)						
Material		FORNTE	UNID	COEFICIENTE	PREÇO UNITÁRIO	TOTAL
10965	DESMOLDANTE PARA FORMAS	SEINFRA	L	0,40000000	R\$ 8,4500	R\$ 3,3800
11728	PREGO 18X27 (2.1/2" X 10) (APROXIMADAMENTE 198UN/KG)	SEINFRA	KG	0,15000000	R\$ 14,2000	R\$ 2,1300
11846	SARRAFO DE 1"X4"	SEINFRA	M	0,50000000	R\$ 6,0500	R\$ 3,0250
11916	TABUA DE 1" DE 3A. - L = 30cm	SEINFRA	M	1,00000000	R\$ 12,7700	R\$ 12,7700
					<b>TOTAL Material:</b>	<b>R\$ 21,3050</b>
Mão de Obra		FORNTE	UNID	COEFICIENTE	PREÇO UNITÁRIO	TOTAL
10041	AJUDANTE DE CARPINTEIRO	SEINFRA	H	1,30000000	R\$ 19,1000	R\$ 24,8300
10498	CARPINTEIRO	SEINFRA	H	1,30000000	R\$ 24,1600	R\$ 31,4080
					<b>TOTAL Mão de Obra:</b>	<b>R\$ 56,2380</b>
					<b>VALOR:</b>	<b>R\$ 77,54</b>



COMPOSIÇÕES DE PREÇOS UNITÁRIOS	
OBRA:	REFORMA DA PRAÇA NO ENTORNO DO POSTO DE SAÚDE DO BAIRRO DOM PEDRO
LOCAL:	ITAINGA/CEARÁ
FONTES DE PREÇOS UTILIZADAS:	1. SEINFRA/CE 28.1 (10/2023) COM DESONERAÇÃO (ENCARGOS SOCIAIS = 84,44%)   2. SINAPI/CE 10/2023 COM DESONERAÇÃO   DATA BASE 10/2023

### 10.1.2. C0836 CONCRETO NÃO ESTRUTURAL PREPARO MANUAL (M3)

Material		FORTE	UNID	COEFICIENTE	PREÇO UNITÁRIO	TOTAL
10109	AREIA MEDIA	SEINFRA	M3	0,77800000	R\$ 83,5800	R\$ 65,0252
10280	BRITA	SEINFRA	M3	0,96580000	R\$ 100,5000	R\$ 97,0629
10805	CIMENTO PORTLAND	SEINFRA	KG	220,00000000	R\$ 0,7100	R\$ 156,2000
<b>TOTAL Material:</b>						<b>R\$ 318,2881</b>
Mão de Obra		FORTE	UNID	COEFICIENTE	PREÇO UNITÁRIO	TOTAL
12543	SERVENTE	SEINFRA	H	10,00000000	R\$ 18,4600	R\$ 184,6000
<b>TOTAL Mão de Obra:</b>						<b>R\$ 184,6000</b>
<b>VALOR:</b>						<b>R\$ 502,89</b>

### 10.1.3. CPUE-09 GUARDA CORPO EM MADEIRA EUCALIPTO COM DIAMETRO DE 10cm, RIGOROSAMENTE LIXADA, INCLUSIVE VERGALHÃO PARA FIXAÇÃO NA BASE EM CONCRETO

OUTROS		FORTE	UNID	COEFICIENTE	PREÇO UNITÁRIO	TOTAL
CPUE-09	GUARDA CORPO EM MADEIRA EUCALIPTO COM DIAMETRO DE 10cm, RIGOROSAMENTE LIXADA, INCLUSIVE VERGALHÃO PARA FIXAÇÃO NA BASE EM CONCRETO		M	1,00000000	R\$ 234,06	R\$ 234,06
<b>TOTAL OUTROS:</b>						<b>R\$ 234,06</b>
<b>VALOR:</b>						<b>R\$ 234,06</b>

### 10.1.4. C1876 PENTOX 2 DEMÃOS APLICADO EM MADEIRAS (CUPINICIDA) (M2)

Material		FORTE	UNID	COEFICIENTE	PREÇO UNITÁRIO	TOTAL
10035	AGUARRÁS MINERAL	SEINFRA	L	0,05000000	R\$ 20,2900	R\$ 1,0145
11613	CUPINICIDA (PENTOX OU SIMILAR) P/ MADEIRAS	SEINFRA	L	0,16000000	R\$ 27,0600	R\$ 4,3296
<b>TOTAL Material:</b>						<b>R\$ 5,3441</b>
Mão de Obra		FORTE	UNID	COEFICIENTE	PREÇO UNITÁRIO	TOTAL
10045	AJUDANTE DE PINTOR	SEINFRA	H	0,35000000	R\$ 19,1000	R\$ 6,6850
12395	PINTOR	SEINFRA	H	0,40000000	R\$ 24,1600	R\$ 9,6640
<b>TOTAL Mão de Obra:</b>						<b>R\$ 16,3490</b>
<b>VALOR:</b>						<b>R\$ 21,69</b>

### 10.1.5. C2667 VERNIZ 3 DEMÃOS EM ESQUADRIAS DE MADEIRA (M2)

Material		FORTE	UNID	COEFICIENTE	PREÇO UNITÁRIO	TOTAL
10035	AGUARRÁS MINERAL	SEINFRA	L	0,05000000	R\$ 20,2900	R\$ 1,0145
11347	LIXA PARA MADEIRA/MASSA	SEINFRA	UN	1,00000000	R\$ 0,7000	R\$ 0,7000
12250	VERNIZ SINTÉTICO	SEINFRA	L	0,27000000	R\$ 33,0900	R\$ 8,9343
<b>TOTAL Material:</b>						<b>R\$ 10,6488</b>
Mão de Obra		FORTE	UNID	COEFICIENTE	PREÇO UNITÁRIO	TOTAL
10045	AJUDANTE DE PINTOR	SEINFRA	H	0,30000000	R\$ 19,1000	R\$ 5,7300
12395	PINTOR	SEINFRA	H	0,40000000	R\$ 24,1600	R\$ 9,6640
<b>TOTAL Mão de Obra:</b>						<b>R\$ 15,3940</b>
<b>VALOR:</b>						<b>R\$ 26,04</b>

### 11.1.1. C3447 LIMPEZA DE PISO EM ÁREA URBANIZADA (M2)

Mão de Obra		FORTE	UNID	COEFICIENTE	PREÇO UNITÁRIO	TOTAL
12543	SERVENTE	SEINFRA	H	0,07500000	R\$ 18,4600	R\$ 1,3845
<b>TOTAL Mão de Obra:</b>						<b>R\$ 1,3845</b>
<b>VALOR:</b>						<b>R\$ 1,38</b>

*Leonardo Silveira Lima*  
 Leonardo Silveira Lima  
 Eng. Civil | RNP 060158106-7

COMPOSIÇÕES DE PREÇOS UNITÁRIOS ELABORADAS

OBRA: REFORMA DA PRAÇA NO ENTORNO DO POSTO DE SAÚDE DO BAIRRO DOM PEDRO

LOCAL: ITAITINGA/CEARÁ

FONTES DE PREÇOS UTILIZADAS: 1. SEINFRA/CE 28.1 (10/2023) COM DESONERAÇÃO (ENCARGOS SOCIAIS = 84,44%) | 2. SINAPI/CE 10/2023 COM DESONERAÇÃO (ENCARGOS SOCIAIS = 84,35%) | 3. PESQUISAS DE PREÇO

DATA BASE  
10/2023

ITEM	REF.	CÓDIGO	DESCRIÇÃO DO SERVIÇO	UN	COEF.	P. UNIT. (S/ BDI)	VALOR
CPUE-01	SEINFRA	ADMINISTRAÇÃO LOCAL		UN >	%	VALOR S/ BDI	300,97
01.01.01	SEINFRA-I	I8584	ENGENHEIRO JÚNIOR	HxMÊS	0,0695	17.326,01	1.203,81
01.01.02	SEINFRA-I	I8590	ENCARREGADO GERAL/MESTRE DE OBRA	HxMÊS	0,7803	6.171,03	4.815,50
01.01.03						TOTAL SIMPLES:	6.019,31
01.01.04						TOTAL PARA 5 MESES	30.096,55
01.01.05						FRAÇÃO 100%	300,97
01.01.06						BDI: 27,35%	383,28

OBS:

CPUE-02	SEINFRA/ SINAPI	BANCO DE CONCRETO C/ ASSENTO DE MADEIRA S/ ENCOSTO (1,50 x 0,60)M		UN >	UN	VALOR S/ BDI	889,66
01.01.01	SEINFRA-I	I0498	CARPINTEIRO	H	0,5000	24,16	12,08
01.01.02	SEINFRA-I	I0041	AJUDANTE DE CARPINTEIRO	H	0,5000	19,10	9,55
01.01.03	SEINFRA-I	I2391	PEDREIRO	H	1,0000	24,16	24,16
01.01.04	SEINFRA-I	I2543	SERVENTE	H	1,0000	18,46	18,46
01.01.05	SINAPI-I	40547	PARAFUSO ZINCADO, AUTOBROCANTE, FLANGEADO, 4,2 MM X 19 MM	CENTO	0,3000	37,49	11,25
01.01.06	SINAPI-I	20206	SARRAFO APARELHADO *2 X 10* CM, EM MACARANDUBA/MASSARANDUBA, ANGELIM OU EQUIVALENTE DA REGIAO	M	9,0000	8,59	77,31
01.01.07	SEINFRA-S	C4071	ARMADURA EM TELA SOLDÁVEL Q-92	M2	3,0800	12,10	37,27
01.01.08	SEINFRA-S	C0217	ARMADURA CA-60 FINA D=3,40 A 6,40mm	KG	3,8150	12,09	46,12
01.01.09	SEINFRA-S	C0843	CONCRETO P/VIBR., FCK 25 MPa COM AGREGADO ADQUIRIDO	M3	0,3330	533,00	177,49
01.01.10	SEINFRA-S	C2784	ESCAVAÇÃO MANUAL SOLO DE 1A.CAT. PROF. ATÉ 1.50m	M3	0,1440	48,92	7,04
01.01.11	SEINFRA-S	C4301	FORMA PARA CONCRETO "IN LOCO", INCLUSIVE DESFORMA	M2	2,4000	151,28	363,07
01.01.12	SEINFRA-S	C1604	LANÇAMENTO E APLICAÇÃO DE CONCRETO S/ ELEVAÇÃO	M3	0,3300	159,08	52,50
01.01.13	SEINFRA-S	C1910	PINTURA P/PISO À BASE LATEX ACRÍLICO, TIPO "NOVACOR"	M2	1,1700	25,57	29,92
01.01.14	SEINFRA-S	C2667	VERNIZ 3 DEMÃOS EM ESQUADRIAS DE MADEIRA	M2	0,9000	26,04	23,44

OBS: COEFICIENTES BASEADOS NO PROJETO DE DETALHAMENTO DOS BANCOS

CPUE-03	SEINFRA	LIXEIRA EM CONCRETO POROSO D=0,40M E H=0,40M		UN >	UN	VALOR S/ BDI	98,39
01.01.01	SEINFRA-I	I2391	PEDREIRO	H	0,50000	24,16	12,08
01.01.02	SEINFRA-I	I2543	SERVENTE	H	1,00000	18,46	18,46
01.01.03	SEINFRA-S	C0110	AQUISIÇÃO, ASSENT. E REJUNT. DE TUBO DE CONCRETO SIMPLES D=40cm	M	0,40000	111,82	44,73
01.01.04	SEINFRA-S	C3025	PISO MORTO CONCRETO FCK=13,5MPa C/PREPARO E LANÇAMENTO	M3	0,02500	647,03	16,18
01.01.05	SEINFRA-S	C2461	TEXTURA ACRÍLICA 1 DEMÃO EM PAREDES EXTERNAS	M2	0,50230	13,81	6,94

OBS: COEFICIENTES BASEADOS NO PROJETO DE DETALHAMENTO DAS LIXEIRAS

CPUE-04	SEINFRA	RETIRADA DE POSTES		UN >	UN	VALOR S/ BDI	506,35
01.01.01	SEINFRA-I	I2312	ELETRICISTA	H	1,80000	24,15	43,47
01.01.02	SEINFRA-I	I2543	SERVENTE	H	1,80000	18,46	33,23
01.01.03	SEINFRA-I	I0705	CAMINHÃO COMERC. EQUIP. C/GUINDASTE (CHP)	H	1,80000	169,76	305,57
01.01.04	SEINFRA-I	I0584	CAMINHÃO COMERC. EQUIP. C/GUINDASTE (CHI)	H	2,00000	62,04	124,08

OBS:



## COMPOSIÇÕES DE PREÇOS UNITÁRIOS ELABORADAS

**OBRA:** REFORMA DA PRAÇA NO ENTORNO DO POSTO DE SAÚDE DO BAIRRO DOM PEDRO

**LOCAL:** ITAITINGA/CEARÁ

FONTES DE PREÇOS UTILIZADAS: 1. SEINFRA/CE 28.1 (10/2023) COM DESONERAÇÃO (ENCARGOS SOCIAIS = 84,44%) | 2. SINAPI/CE 10/2023 COM DESONERAÇÃO (ENCARGOS SOCIAIS = 84,35%) | 3. PESQUISAS DE PREÇO

ITEM	REF.	CÓDIGO	DESCRIÇÃO DO SERVIÇO	UN	COEF.	P. UNIT. (S/BDI)	VALOR
------	------	--------	----------------------	----	-------	------------------	-------

CPUE-05	SEINFRA	QUADRO P/ MEDIÇÃO EM POSTE DE CONCRETO H=9,00M INCLUSIVE POSTE E INSTALAÇÃO		UN >	UN	VALOR S/BDI	1.581,82
01.01.01	SEINFRA-I	I2312	ELETRICISTA	H	4,80000	24,15	115,92
01.01.02	SEINFRA-I	I0042	AJUDANTE DE ELETRICISTA	H	4,80000	19,10	91,68
01.01.03	SEINFRA-I	I0126	ARRUELA DE FERRO GALVANIZADO 1 1/2"	UN	3,00000	1,15	3,45
01.01.04	SEINFRA-I	I0285	BUCHA DE FERRO GALVANIZADO 1 1/2"	UN	3,00000	1,35	4,05
01.01.05	SEINFRA-I	I0338	CABO COBRE NU 25MM2	M	2,00000	23,71	47,42
01.01.06	SEINFRA-I	I6620	CAIXA DE MEDIÇÃO E PROTEÇÃO, PADRÃO COELCE, FABRICADA EM CHAPA METÁLICA, COM DIM. 340 X 640 X 210mm	UN	1,00000	94,89	94,89
01.01.07	SEINFRA-I	I0841	CONECTOR PARA HASTE TERRA	UN	1,00000	2,83	2,83
01.01.08	SEINFRA-I	I1071	ELETRODUTO DE PVC RIGIDO 1/2"	M	1,50000	3,67	5,51
01.01.09	SEINFRA-I	I1243	HASTE DE ATERRAMENTO COPPERWELD 3/4" x 3M	UN	1,00000	131,87	131,87
01.01.10	SEINFRA-S	C4976	POSTE DE CONCRETO DUPLO T, RESISTÊNCIA NOMINAL 150KG, H=9,00M, PESO APROXIMADO 470KG	UN	1,00000	1.076,74	1.076,74
01.01.11	SEINFRA-I	I0366	CABO EM PVC 1000V 10MM2	M	1,00000	7,46	7,46

OBS: ESTA COMPOSIÇÃO FOI BASEADA NOS COEFICIENTES DA COMPOSIÇÃO DA SEINFRA - TABELA 28.1 - CÓDIGO: C2090, SENDO UTILIZADO OS PREÇOS DOS INSUMOS DA SINAPI.

CPUE-06	SEINFRA/SINAPI	POSTE DE CONCRETO CIRCULAR H=10.0m COM 2 PÉTALAS E LUMINÁRIAS DE LED 200W		UN >	UN	VALOR S/BDI	3.198,11
01.01.01	SEINFRA-I	I2312	ELETRICISTA	H	4,6000	24,15	111,09
01.01.02	SEINFRA-I	I0042	AJUDANTE DE ELETRICISTA	H	2,7000	19,10	51,57
01.01.03	SEINFRA-S	C4558	CABO CORDPLAST (CABO PP) 3 x 2,50 mm²	M	10,0000	9,80	98,00
01.01.04	SEINFRA-S	C5033	POSTE DE CONCRETO CIRCULAR, RESISTÊNCIA NOMINAL 200KG, H=10,00M, PESO APROXIMADO DE 790 KG	UN	1,0000	1.567,13	1.567,13
01.01.05	SEINFRA-I	I6797	NÚCLEO P/02 LUMINÁRIAS FAB. REEME REF.:ZE-157 OU SIMILAR	UN	1,0000	72,00	72,00
01.01.06	SINAPI-I	42248	LUMINARIA DE LED PARA ILUMINACAO PUBLICA, DE 181 W ATE 239 W, INVOLUCRO EM ALUMINIO OU ACO INOX	UN	2,0000	622,52	1.245,04
01.01.07	SEINFRA-I	I2352	HASTE DE ATERRAMENTO COPPERWELD 5/8" x 2.40M	UN	1,0000	53,28	53,28

OBS: OS COEF. DE MÃO OBRA FORAM BASEADOS NO ITEM "C4981" DA TABELA SEINFRA 27.1 E O INSUMO: INS-423514 FOI FEITA UMA COTAÇÃO DE PREÇOS E O VALOR DA MEDIANA FOI DE R\$ 101,57.

CPUE-07	SEINFRA/SINAPI	RELÉ TEMPORIZADOR		UN >	UN	VALOR S/BDI	465,98
01.01.01	SEINFRA-I	I0042	AJUDANTE DE ELETRICISTA	H	0,0168	19,10	0,32
01.01.02	SEINFRA-I	I2312	ELETRICISTA	H	0,0168	24,15	0,41
01.01.03	SINAPI-I	1614	CONTATOR TRIPOLAR, CORRENTE DE 32 A, TENSÃO NOMINAL DE *500* V, CATEGORIA AC-2 E AC-3	UN	1,0000	343,24	343,24
01.01.04	SEINFRA-I	I7391	FITA ISOLANTE DE AUTO-FUSÃO N.º23	UN	0,0210	6,70	0,14
01.01.05	SEINFRA-I	I10018	RELÉ DE TEMPO, 0-2H, 220VCA	UN	1,0000	121,87	121,87

OBS:

CPUE-08	SEINFRA/COTAÇÃO	LUMINÁRIA DECORATIVA LED 100W		UN >	UN	VALOR S/BDI	1.143,60
01.01.01	SEINFRA-I	I0042	AJUDANTE DE ELETRICISTA	H	1,2000	19,10	22,92
01.01.02	SEINFRA-I	I2312	ELETRICISTA	H	1,2000	24,15	28,98
01.01.03	COTAÇÃO	COT02	LUMINÁRIA DECORATIVA LED 100W	UN	1,0000	1.091,70	1.091,70

OBS: COEFICIENTES DE MÃO DE OBRA BASEADOS NOS COEFICIENTES DO CÓDIGO C4807 - SEINFRA 27.1

**COMPOSIÇÕES DE PREÇOS UNITÁRIOS ELABORADAS**

**OBRA:** REFORMA DA PRAÇA NO ENTORNO DO POSTO DE SAÚDE DO BAIRRO DOM PEDRO

**LOCAL:** ITAITINGA/CEARÁ

**FONTES DE PREÇOS UTILIZADAS:** 1. SEINFRA/CE 28.1 (10/2023) COM DESONERAÇÃO (ENCARGOS SOCIAIS = 84,44%) | 2. SINAPI/CE 10/2023 COM DESONERAÇÃO (ENCARGOS SOCIAIS = 84,35%) | 3. PESQUISAS DE PREÇO

**DATA BASE**  
10/2023

ITEM	REF.	CÓDIGO	DESCRIÇÃO DO SERVIÇO	UN	COEF.	P. UNIT. (S/ BDI)	VALOR
<b>CPUE-09</b>	SEINFRA/ SINAPI		<b>GUARDA CORPO EM MADEIRA EUCALIPTO COM DIAMETRO DE 10cm, RIGOROSAMENTE LIXADA, INCLUSIVE VERGALHÃO PARA FIXAÇÃO NA BASE EM CONCRETO</b>	<b>UN &gt;</b>	<b>M</b>	<b>VALOR S/ BDI</b>	<b>234,06</b>
01.01.01	SINAPI-I	21138	MOURAO ROLICO DE MADEIRA TRATADA, D = 8 A 11 CM, H = 2,20 M, EM EUCALIPTO OU EQUIVALENTE DA REGIAO (PARA CERCA)	M	5,9000	9,09	53,63
01.01.02	SEINFRA-I	11589	PARAFUSO PARA MADEIRA COM CABEÇA REDONDA 5X38	UN	10,0000	0,26	2,60
01.01.03	SEINFRA-I	10041	AJUDANTE DE CARPINTEIRO	H	2,9500	19,10	56,35
01.01.04	SEINFRA-I	10498	CARPINTEIRO	H	4,7200	24,16	114,04
01.01.05	SINAPI-S	102193	LIXAMENTO DE MADEIRA PARA APLICAÇÃO DE FUNDO OU PINTURA. AF_01/2021	M2	1,8535	1,69	3,13
01.01.06	SINAPI-I	43056	ACO CA-50, 20,0 MM OU 25,0 MM, VERGALHAO	KG	0,4940	8,72	4,31

**OBS: COEFICIENTES DA MÃO DE OBRA FORAM BASEADOS NA COMPOSIÇÃO DO ITEM C3683**

CPUE-10	SEINFRA	PILAR DE MADEIRA EM EUCALIPTO COM DIAMETRO DE 20cm, LIXADO RIGOROSAMENTE (M)		UN >	M	VALOR S/ BDI	391,00
01.01.01	SEINFRA-I	10498	CARPINTEIRO	H	0,3000	24,16	7,25
01.01.02	SEINFRA-I	10041	AJUDANTE DE CARPINTEIRO	H	0,3000	19,10	5,73
01.01.03	COTAÇÃO	COT06	PILAR DE MASSARANDUBA DE 20X20CM	M	1,0000	376,67	376,67
01.01.04	SINAPI-S	102193	LIXAMENTO DE MADEIRA PARA APLICAÇÃO DE FUNDO OU PINTURA. AF_01/2021	M2	0,8000	1,69	1,35

**OBS: OS COEFICIENTES DA MÃO DE OBRA DESTA COMPOSIÇÃO FOI BASEADA NOS COEFICIENTES DA COMPOSIÇÃO - C3522 DA TABELA: 27.1 - SEINFRA**

CPUE-11	SEINFRA	VIGA 5 x 15cm DE MADEIRA DE 1ª QUALIDADE, LIXADA RIGOROSAMENTE (M)		UN >	M	VALOR S/ BDI	164,15
01.01.01	SEINFRA-I	10498	CARPINTEIRO	H	0,7500	24,16	18,12
01.01.02	SEINFRA-I	10041	AJUDANTE DE CARPINTEIRO	H	0,7500	19,10	14,33
01.01.03	COTAÇÃO	COT07	LINHA DE MASSARANDUBA DE 5X15CM	M	1,0000	39,07	39,07
01.01.04	SINAPI-S	102193	LIXAMENTO DE MADEIRA PARA APLICAÇÃO DE FUNDO OU PINTURA. AF_01/2021	M2	0,2800	1,69	0,47
01.01.05	SEINFRA-I	11568	PARAFUSO ABAULADO M16X150MM	UN	12,0000	7,68	92,16

**OBS: OS COEFICIENTES DA MÃO DE OBRA DESTA COMPOSIÇÃO FOI BASEADA NOS COEFICIENTES DA COMPOSIÇÃO - C2678 DA TABELA: 27.1 - SEINFRA**

CPUE-12	SEINFRA/ COTAÇÃO	ARANDELA DE PAREDE TIPO GLOBO LED 18W		UN >	UN	VALOR S/ BDI	368,75
01.01.01	SEINFRA-I	10042	AJUDANTE DE ELETRICISTA	H	1,20000	19,10	22,92
01.01.02	SEINFRA-I	12312	ELETRICISTA	H	1,20000	24,15	28,98
01.01.03	COTAÇÃO	COT03	ARANDELA DE PAREDE TIPO GLOBO LED 18W	UN	1,00000	262,62	262,62
01.01.04	COTAÇÃO	COT04	LÂMPADA LED 18W BIVOLT, SOQUETE E27	UN	1,00000	54,23	54,23

**OBS: COEFICIENTES DE MÃO DE OBRA BASEADOS NOS COEFICIENTES DO CÓDIGO C4807 - SEINFRA 27.1**

CPUE-13	SEINFRA/ SINAPI	POSTE DE CONCRETO CIRCULAR H=10.0m COM 2 PÉTALAS E LUMINÁRIAS DE LED 200W E REFLETOR IP67 50W		UN >	UN	VALOR S/ BDI	3.332,06
01.01.01	SEINFRA-I	12312	ELETRICISTA	H	4,6000	24,15	111,09
01.01.02	SEINFRA-I	10042	AJUDANTE DE ELETRICISTA	H	2,7000	19,10	51,57
01.01.03	SEINFRA-S	C4558	CABO CORDPLAST (CABO PP) 3 x 2,50 mm²	M	15,0000	9,80	147,00
01.01.04	SEINFRA-S	C5033	POSTE DE CONCRETO CIRCULAR, RESISTÊNCIA NOMINAL 200KG, H=10,00M, PESO APROXIMADO DE 790 KG	UN	1,0000	1.567,13	1.567,13
01.01.05	SEINFRA-I	16797	NÚCLEO P/02 LUMINÁRIAS FAB. REEME REF.:ZE-157 OU SIMILAR	UN	1,0000	72,00	72,00

COMPOSIÇÕES DE PREÇOS UNITÁRIOS ELABORADAS

OBRA: REFORMA DA PRAÇA NO ENTORNO DO POSTO DE SAÚDE DO BAIRRO DOM PEDRO

LOCAL: ITAITINGA/CEARÁ

FONTES DE PREÇOS UTILIZADAS: 1. SEINFRA/CE 28.1 (10/2023) COM DESONERAÇÃO (ENCARGOS SOCIAIS = 84,44%) | 2. SINAPI/CE 10/2023 COM DESONERAÇÃO (ENCARGOS SOCIAIS = 84,35%) | 3. PESQUISAS DE PREÇO

DATA BASE  
10/2023

ITEM	REF.	CÓDIGO	DESCRIÇÃO DO SERVIÇO	UN	COEF.	P. UNIT. (S/ BDI)	VALOR
01.01.06	SINAPI-I	42248	LUMINARIA DE LED PARA ILUMINACAO PUBLICA, DE 181 W ATE 239 W, INVOLUCRO EM ALUMINIO OU ACO INOX	UN	2,0000	622,52	1.245,04
01.01.07	SEINFRA-I	I2352	HASTE DE ATERRAMENTO COPERWELD 5/8" x 2.40M	UN	1,0000	53,28	53,28
01.01.08	COTAÇÃO	COT05	REFLETOR 50W IP67	UN	1,00000	84,95	84,95

OBS: OS COEF. DE MÃO OBRA FORAM BASEADOS NO ITEM "C4981" DA TABELA SEINFRA 27.1 E O INSUMO: INS-423514 FOI FEITA UMA COTAÇÃO DE PREÇOS E O VALOR DA MEDIANA FOI DE R\$ 101,57.

CPUE-14	SEINFRA / SINAPI	DISPOSITIVO DE PROTEÇÃO CONTRA SURTO(DPS) - 40 kA - 275V		UN >	UN	VALOR S/ BDI	105,69
01.01.01	SEINFRA-I	I2312	ELETRICISTA	H	0,3000	24,15	7,25
01.01.02	SEINFRA-I	I0042	AJUDANTE DE ELETRICISTA	H	0,3000	19,10	5,73
01.01.03	SINAPI-I	39471	DISPOSITIVO DPS CLASSE II, 1 POLO, TENSAO MAXIMA DE 275 V, CORRENTE MAXIMA DE *45* KA (TIPO AC)	UN	1,0000	92,71	92,71

OBS: ESTA COMPOSIÇÃO FOI BASEADA NOS COEFICIENTES DA COMPOSIÇÃO DA SEINFRA - TABELA 28.1 - CÓDIGO: C1099, SENDO UTILIZADO OS PREÇOS DOS INSUMOS DA SINAPI.

CPUE-15	SEINFRA	MESA EM CONCRETO INCL. BANCOS E TABULEIRO DE XADREZ EM CERÂMICA 5X5CM		UN >	CJ	VALOR S/ BDI	674,93
01.01.01	SEINFRA-S	C2784	ESCAVAÇÃO MANUAL SOLO DE 1A.CAT. PROF. ATÉ 1.50m	M3	0,04800	48,92	2,35
01.01.02	SEINFRA-S	C1399	FORMA PLANA CHAPA COMPENSADA PLASTIFICADA, ESP.= 12mm UTIL. 5X	M2	1,82400	123,56	225,37
01.01.03	SEINFRA-S	C4291	CONCRETO MOLDADO "IN LOCO" FCK ACIMA DE 10 MPa, INCLUSIVE LANÇAMENTO E CURA	M3	0,22100	802,22	177,29
01.01.04	SEINFRA-S	C0217	ARMADURA CA-60 FINA D=3,40 A 6,40mm	KG	1,50000	12,09	18,14
01.01.05	SEINFRA-S	C0218	ARMADURA CA-60 MÉDIA D= 6,4 A 9,5mm	KG	17,10000	12,52	214,09
01.01.06	SEINFRA-S	C4071	ARMADURA EM TELA SOLDÁVEL Q-92	M2	1,28000	12,10	15,49
01.01.07	SEINFRA-S	C4431	CERÂMICA ESMALTADA C/ ARG. CIMENTO E AREIA ATÉ 10x10cm (100 cm²) - DECORATIVA P/ PAREDE	M2	0,16000	124,60	19,94
01.01.08	SEINFRA-S	C1102	REJUNTAMENTO C/ ARG. PRÉ-FABRICADA, JUNTA ATÉ 2mm EM CERÂMICA, ATÉ 10x10 cm (100 cm²) - DECORATIVA (PAREDE/PISO)	M2	0,16000	14,15	2,26

OBS:

CPUE-16	SEINFRA	CAIXA DE AREIA DE 60X60X60CM COM LASTRO DE BRITA E TAMPA REMOVÍVEL EM GRELHA		UN >	UN	VALOR S/ BDI	444,36
01.01.01	SEINFRA-S	C1400	FORMA DE TÁBUAS DE 1" DE 3A. P/FUNDAÇÕES UTIL. 5 X	M2	0,1920	77,54	14,89
01.01.02	SEINFRA-S	C0218	ARMADURA CA-60 MÉDIA D= 6,4 A 9,5mm	KG	1,2500	12,52	15,65
01.01.03	SEINFRA-S	C2862	LASTRO DE BRITA	M3	0,0540	152,50	8,24
01.01.04	SEINFRA-S	C0076	ALVENARIA DE TIJOLO COMUM C/ARGAMASSA MISTA DE CAL HIDRATADA 1:2:8 ESP=10 cm	M2	1,6800	122,43	205,68
01.01.05	SEINFRA-S	C2123	REBOCO C/ARGAMASSA DE CAL HIDRATADA E AREIA PENEIRADA TRAÇO 1:3 ESP=5 mm P/PAREDE	M2	1,4400	25,76	37,09
01.01.06	SEINFRA-S	C2784	ESCAVAÇÃO MANUAL SOLO DE 1A.CAT. PROF. ATÉ 1.50m	M3	0,2160	48,92	10,57
01.01.07	SEINFRA-S	C5095	FORNECIMENTO E COLOCAÇÃO DE CANTONEIRA EM AÇO (1 1/2 "X 1 1/2" X 3/16")	M	2,4000	36,00	86,40
01.01.08	SEINFRA-S	C1436	GRELHA DE FERRO P/ CALHAS E CAIXAS	M2	0,3600	182,90	65,84

OBS: COEFICIENTES DE MÃO DE OBRA BASEADOS NOS COEFICIENTES DO CÓDIGO S09249 - ORSE 01/2023

CPUE-17	SEINFRA/ SINAPI	POSTE DE CONCRETO CIRCULAR H=10.0m COM 2 PÉTALAS E LUMINÁRIAS DE LED 200W E 2 REFLETORES IP67 50W		UN >	UN	VALOR S/ BDI	3.368,01
01.01.01	SEINFRA-I	I2312	ELETRICISTA	H	4,6000	24,15	111,09
01.01.02	SEINFRA-I	I0042	AJUDANTE DE ELETRICISTA	H	2,7000	19,10	51,57



COMPOSIÇÕES DE PREÇOS UNITÁRIOS ELABORADAS

OBRA: REFORMA DA PRAÇA NO ENTORNO DO POSTO DE SAÚDE DO BAIRRO DOM PEDRO

LOCAL: ITAITINGA/CEARÁ

FONTES DE PREÇOS UTILIZADAS: 1. SEINFRA/CE 28.1 (10/2023) COM DESONERAÇÃO (ENCARGOS SOCIAIS = 84,44%) | 2. SINAPI/CE 10/2023 COM DESONERAÇÃO (ENCARGOS SOCIAIS = 84,35%) | 3. PESQUISAS DE PREÇO

DATA BASE  
10/2023

ITEM	REF.	CÓDIGO	DESCRIÇÃO DO SERVIÇO	UN	COEF.	P. UNIT. (S/ BDI)	VALOR
01.01.03	SEINFRA-S	C4558	CABO CORDPLAST (CABO PP) 3 x 2,50 mm <sup>2</sup>	M	10,0000	9,80	98,00
01.01.04	SEINFRA-S	C5033	POSTE DE CONCRETO CIRCULAR, RESISTÊNCIA NOMINAL 200KG, H=10,00M, PESO APROXIMADO DE 790 KG	UN	1,0000	1.567,13	1.567,13
01.01.05	SEINFRA-I	I6797	NÚCLEO P/02 LUMINÁRIAS FAB. REEME REF.:ZE-157 OU SIMILAR	UN	1,0000	72,00	72,00
01.01.06	SINAPI-I	42248	LUMINARIA DE LED PARA ILUMINACAO PUBLICA, DE 181 W ATE 239 W, INVOLUCRO EM ALUMINIO OU ACO INOX	UN	2,0000	622,52	1.245,04
01.01.07	SEINFRA-I	I2352	HASTE DE ATERRAMENTO COPERWELD 5/8" x 2,40M	UN	1,0000	53,28	53,28
01.01.08	COTAÇÃO	COT05	REFLETOR 50W IP67	UN	2,00000	84,95	169,90

OBS: OS COEF. DE MÃO OBRA FORAM BASEADOS NO ITEM "C4981" DA TABELA SEINFRA 27.1 E O INSUMO: INS-423514 FOI FEITA UMA COTAÇÃO DE PREÇOS E O VALOR DA MEDIANA FOI DE R\$ 101,57.

CPUE-18	SEINFRA/ SINAPI	SUPORTE PARA BICICLETA EM TUBO DE AÇO GALVANIZADO D=50MM, C/ ARRUELA DE PROTEÇÃO E PINTURA COM ESMALTE SINTÉTICO, INCLUSIVE FIXAÇÃO		UN >	UN	VALOR S/ BDI	283,31
01.01.01	SEINFRA-I	I1858	SERRALHEIRO	H	1,5000	24,16	36,24
01.01.02	SEINFRA-I	I2171	TUBO AÇO GALVANIZADO DE 50MM (2")	M	2,8000	72,86	204,01
01.01.03	SEINFRA-S	C0483	BUCHA E ARRUELA DE AÇO GALV. D= 50mm (2")	PAR	1,0000	6,68	6,68
01.01.04	SEINFRA-S	C0842	CONCRETO P/VIBR., FCK 20 MPa COM AGREGADO ADQUIRIDO	M3	0,0300	522,58	15,68
01.01.05	SEINFRA-S	C2784	ESCAVAÇÃO MANUAL SOLO DE 1A.CAT. PROF. ATÉ 1,50m	M3	0,0117	48,92	0,57
01.01.06	SINAPI-S	100760	PINTURA COM TINTA ALQUÍDICA DE ACABAMENTO (ESMALTE SINTÉTICO BRILHANTE) APLICADA A ROLO OU PINCEL SOBRE SUPERFÍCIES METÁLICAS (EXCETO PERFIL) EXECUTADO EM OBRA (02 DEMÃOS), AF_01/2020	M2	0,4500	44,73	20,13

OBS: COEFICIENTES BASEADOS NO PROJETO DE DETALHAMENTO DO SUPORTE PARA BICICLETA

CPUE-19	SEINFRA/ SINAPI	GANGORRA DUPLA RÚSTICA DE EUCALÍPTO - FORNECIMENTO E INSTALAÇÃO		UN >	UN	VALOR S/ BDI	1.630,26
01.01.01	SEINFRA-I	I2391	PEDREIRO	H	1,1212	24,16	27,09
01.01.02	SEINFRA-I	I2543	SERVENTE	H	0,5606	18,46	10,35
01.01.03	SEINFRA-I	I0041	AJUDANTE DE CARPINTEIRO	H	2,0000	19,10	38,20
01.01.04	SEINFRA-I	I0498	CARPINTEIRO	H	2,0000	24,16	48,32
01.01.05	SEINFRA-S	C0840	CONCRETO P/VIBR., FCK 15 MPa COM AGREGADO ADQUIRIDO	M3	0,0324	495,65	16,06
01.01.06	SEINFRA-I	I0280	BRITA	M3	0,0024	100,50	0,24
01.01.07	COTAÇÃO	COT08	GANGORRA DUPLA RÚSTICA DE EUCALÍPTO	UN	1,00000	1.490,00	1.490,00

OBS: OS COEFICIENTE DESTA COMPOSIÇÃO FORAM BASEADOS NO ITEM 103198 SINAPI/CE DO CADERNO DE TÉCNICO DE COMPOSIÇÕES PARA PARQUINHO, GINÁSTICA A AR LIVRE E SEUS EQUIPAMENTOS PUBLICADO EM 10/2021.

CPUE-20	SEINFRA/ SINAPI	BALANÇO RÚSTICO DUPLO DE EUCALÍPTO - FORNECIMENTO E INSTALAÇÃO		UN >	UN	VALOR S/ BDI	1.858,72
01.01.01	SEINFRA-I	I2391	PEDREIRO	H	3,8708	24,16	93,52
01.01.02	SEINFRA-I	I2543	SERVENTE	H	1,9354	18,46	35,73
01.01.03	SEINFRA-I	I0041	AJUDANTE DE CARPINTEIRO	H	3,0000	19,10	57,30
01.01.04	SEINFRA-I	I0498	CARPINTEIRO	H	3,0000	24,16	72,48
01.01.05	SEINFRA-S	C0840	CONCRETO P/VIBR., FCK 15 MPa COM AGREGADO ADQUIRIDO	M3	0,1013	495,65	50,21
01.01.06	SEINFRA-I	I0280	BRITA	M3	0,0048	100,50	0,48
01.01.07	COTAÇÃO	COT09	BALANÇO RÚSTICO DUPLO DE EUCALÍPTO	UN	1,00000	1.549,00	1.549,00

OBS: OS COEFICIENTE DESTA COMPOSIÇÃO FORAM BASEADOS NO ITEM 103196 SINAPI/CE DO CADERNO DE TÉCNICO DE COMPOSIÇÕES PARA PARQUINHO, GINÁSTICA A AR LIVRE E SEUS EQUIPAMENTOS PUBLICADO EM 10/2021.

CPUE-21	SEINFRA/ SINAPI	ESCORREGADOR RÚSTICO DE EUCALÍPTO - FORNECIMENTO E INSTALAÇÃO		UN >	UN	VALOR S/ BDI	1.892,44
01.01.01	SEINFRA-I	I2391	PEDREIRO	H	1,2144	24,16	29,34
01.01.02	SEINFRA-I	I2543	SERVENTE	H	0,6072	18,46	11,21

**COMPOSIÇÕES DE PREÇOS UNITÁRIOS ELABORADAS**

**OBRA:** REFORMA DA PRAÇA NO ENTORNO DO POSTO DE SAÚDE DO BAIRRO DOM PEDRO

**LOCAL:** ITAITINGA/CEARÁ

**FONTES DE PREÇOS UTILIZADAS:** 1. SEINFRA/CE 28.1 (10/2023) COM DESONERAÇÃO (ENCARGOS SOCIAIS = 84,44%) | 2. SINAPI/CE 10/2023 COM DESONERAÇÃO (ENCARGOS SOCIAIS = 84,35%) | 3. PESQUISAS DE PREÇO

**DATA BASE**  
10/2023

ITEM	REF.	CÓDIGO	DESCRIÇÃO DO SERVIÇO	UN	COEF.	P. UNIT. (S/ BDI)	VALOR
01.01.03	SEINFRA-I	I0041	AJUDANTE DE CARPINTEIRO	H	2,0000	19,10	38,20
01.01.04	SEINFRA-I	I0498	CARPINTEIRO	H	2,0000	24,16	48,32
01.01.05	SEINFRA-S	C0840	CONCRETO P/VIBR., FCK 15 MPa COM AGREGADO ADQUIRIDO	M3	0,0507	495,65	25,13
01.01.06	SEINFRA-I	I0280	BRITA	M3	0,0024	100,50	0,24
01.01.07	COTAÇÃO	COT10	ESCORREGADOR RÚSTICO DE EUCALÍPTO	UN	1,00000	1.740,00	1.740,00

**OBS: OS COEFICIENTE DESTA COMPOSIÇÃO FORAM BASEDADOS NO ITEM 103199 SINAPI/CE DO CADERNO DE TÉCNICO DE COMPOSIÇÕES PARA PARQUINHO, GINÁSTICA A AR LIVRE E SEUS EQUIPAMENTOS PUBLICADO EM 10/2021.**

CPUE-22	SEINFRA/ SINAPI	GIRA GIRA COM ASSENTO DE MADEIRA - FORNECIMENTO E INSTALAÇÃO		UN >	UN	VALOR S/ BDI	1.989,47
01.01.01	SEINFRA-I	I2391	PEDREIRO	H	0,3502	24,16	8,46
01.01.02	SEINFRA-I	I2543	SERVENTE	H	0,7003	18,46	12,93
01.01.03	SEINFRA-I	I0041	AJUDANTE DE CARPINTEIRO	H	2,0000	19,10	38,20
01.01.04	SEINFRA-I	I0498	CARPINTEIRO	H	2,0000	24,16	48,32
01.01.05	SEINFRA-S	C0840	CONCRETO P/VIBR., FCK 15 MPa COM AGREGADO ADQUIRIDO	M3	0,0446	495,65	22,11
01.01.06	SEINFRA-I	I0280	BRITA	M3	0,0012	100,50	0,12
01.01.07	COTAÇÃO	COT11	GIRA GIRA CORROSEL ASSENTO EM MADEIRA	UN	1,00000	1.859,33	1.859,33

**OBS: OS COEFICIENTE DESTA COMPOSIÇÃO FORAM BASEDADOS NO ITEM 103199 SINAPI/CE DO CADERNO DE TÉCNICO DE COMPOSIÇÕES PARA PARQUINHO, GINÁSTICA A AR LIVRE E SEUS EQUIPAMENTOS PUBLICADO EM 10/2021.**

CPUE-23	SEINFRA / SINAPI	HIDRÔMETRO COM KIT CAVALETE PARA MEDIÇÃO DE ÁGUA - ENTRADA INDIVIDUALIZADA, EM PVC DN 25, PARA 1 MEDIDOR - FORNECIMENTO E INSTALAÇÃO		UN >	UN	VALOR S/ BDI	352,33
01.01.01	SEINFRA-I	I0043	AJUDANTE DE ENCANADOR	H	1,67060	19,10	31,91
01.01.02	SEINFRA-I	I2320	ENCANADOR	H	1,67060	23,48	39,23
01.01.03	SINAPI-I	3148	FITA VEDA ROSCA EM ROLOS DE 18 MM X 50 M (L X C)	UN	0,02000	14,75	0,30
01.01.04	SINAPI-I	12774	HIDROMETRO UNIJATO / MEDIDOR DE AGUA, DN 3/4", VAZAO MÁXIMA DE 5 M3/H, PARA AGUA POTAVEL FRIA, RELOJOARIA PLANA, CLASSE B, HORIZONTAL (SEM CONEXÕES)0,	UN	1,00000	122,09	122,09
01.01.05	SINAPI-S	97741	KIT CAVALETE PARA MEDIÇÃO DE ÁGUA - ENTRADA INDIVIDUALIZADA, EM PVC DN 25 (3/4), PARA 1 MEDIDOR -FORNECIMENTO E INSTALAÇÃO (EXCLUSIVE HIDRÔMETRO). AF_11/2016	UN	1,00000	158,80	158,80

**OBS: SERVIÇOS, INSUMOS E COEFICIENTES BASEADOS NO ITEM 95675 E 95662 - SINAPI -CE 2023/03**

CPUE-24	SEINFRA / SINAPI	ATERRO C/COMPACTAÇÃO MECÂNICA E CONTROLE, MATERIAL ADQUIRIDO		UN >	UN	VALOR S/ BDI	108,75
01.01.01	SEINFRA-I	I0706	CAMINHÃO TANQUE 6.000 l (CHP)	H	0,0350	181,94	6,37
01.01.02	SEINFRA-I	I0725	COMPACTADOR DE PLACA VIBRATÓRIA HP 7 (CHP)	H	0,0350	49,09	1,72
01.01.03	SINAPI-I	4746	PEDREGULHO OU PICARRA DE JAZIDA, AO NATURAL, PARA BASE DE PAVIMENTAÇÃO (RETIRADO NA JAZIDA, SEM TRANSPORTE)	M3	1,1000	73,89	81,28
01.01.04	SEINFRA-I	I2543	SERVENTE	H	1,0500	18,46	19,38

**OBS: INSUMOS E COEFICIENTES BASEADOS NO ITEM C0328 - SEINFRA 27.1 COM DESONERAÇÃO, SENDO SUBSTITUÍDO O INSUMO I0111 PELO INSUMO 4746 DA TABELA SINAPI 09/2023 COM DESONERAÇÃO**

CPUE-25	SEINFRA / SINAPI	RETIRADA DE BRAÇO E LUMINÁRIA EM POSTE DE CONCRETO		UN >	UN	VALOR S/ BDI	97,92
01.01.01	SINAPI-S	5928	GUINDAUTO HIDRÁULICO, CAPACIDADE MÁXIMA DE CARGA 6200 KG, MOMENTO MÁXIMO DE CARGA 11,7 TM, ALCANCE MÁXIMO HORIZONTAL 9,70 M, INCLUSIVE CAMINHÃO TOCO PBT 16.000 KG, POTÊNCIA DE 189 CV - CHP DIURNO. AF_06/2014	CHP	0,2388	290,07	69,27

495

COMPOSIÇÕES DE PREÇOS UNITÁRIOS ELABORADAS

OBRA: REFORMA DA PRAÇA NO ENTORNO DO POSTO DE SAÚDE DO BAIRRO DOM PEDRO

LOCAL: ITAITINGA/CEARÁ

FONTES DE PREÇOS UTILIZADAS: 1. SEINFRA/CE 28.1 (10/2023) COM DESONERAÇÃO (ENCARGOS SOCIAIS = 84,44%) | 2. SINAPI/CE 10/2023 COM DESONERAÇÃO (ENCARGOS SOCIAIS = 84,35%) | 3. PESQUISAS DE PREÇO

DATA BASE  
10/2023

ITEM	REF.	CÓDIGO	DESCRIÇÃO DO SERVIÇO	UN	COEF.	P. UNIT. (S/ BDI)	VALOR
01.01.02	SEINFRA-I	10042	AJUDANTE DE ELETRICISTA	H	1,5000	19,10	28,65

OBS: COEFICIENTE DE MÃO DE OBRA BASEADO NO CÓDIGO IP 59.20.0356 - SCO - RJ - 2023/08 E COEFICIENTE DO EQUIPAMENTO BASEADO NO ITEM 101659 - SINAPI - CE - 2023/08 COM DESONERAÇÃO

CPUE-26	SEINFRA/SINAPI	PLAYGROUND MÉDIO EM MADEIRA - FORNECIMENTO E INSTALAÇÃO		UN >	UN	VALOR S/ BDI	6.992,44
01.01.01	SEINFRA-I	12391	PEDREIRO	H	1,2144	24,16	29,34
01.01.02	SEINFRA-I	12543	SERVENTE	H	0,6072	18,46	11,21
01.01.03	SEINFRA-I	10041	AJUDANTE DE CARPINTEIRO	H	2,0000	19,10	38,20
01.01.04	SEINFRA-I	10498	CARPINTEIRO	H	2,0000	24,16	48,32
01.01.05	SEINFRA-S	C0840	CONCRETO P/VIBR., FCK 15 MPa COM AGREGADO ADQUIRIDO	M3	0,0507	495,65	25,13
01.01.06	SEINFRA-I	10280	BRITA	M3	0,0024	100,50	0,24
01.01.07	COTAÇÃO	COT12	PLAYGROUND MÉDIO	UN	1,00000	6.840,00	6.840,00

OBS: OS COEFICIENTE DESTA COMPOSIÇÃO FORAM BASEDADOS NO ITEM 103199 SINAPI/CE DO CADERNO DE TÉCNICO DE COMPOSIÇÕES PARA PARQUINHO, GINÁSTICA A AR LIVRE E SEUS EQUIPAMENTOS PUBLICADO EM 10/2021.

  
Leonardo Silveira Lima  
Eng. Civil | RNP 060158106-7

**MAPA DE COTAÇÃO DE PREÇOS DE MATERIAIS / SERVIÇOS / EQUIPAMENTOS**

OBRA: REFORMA DA PRAÇA NO ENTORNO DO POSTO DE SAÚDE DO BAIRRO DOM PEDRO

LOCAL: ITAITINGA/CEARÁ

476

ITEM	DESCRIÇÃO	UNID.	PREÇOS COLETADOS (R\$)					ANÁLISE DOS PREÇOS		
			FORN. A	FORN. B	FORN. C	FORN. D	FORN. E	MEDIANA	MÉDIA	ADOTADO
COT01	LUMINÁRIA LED 150W PARA ILUMINAÇÃO PÚBLICA C/ LÂMPADA	UN	209,99	218,88	269,83			218,88	232,90	218,88
FORN.	IDENTIFICAÇÃO DOS FORNECEDORES (RAZÃO SOCIAL / CONTATO)	DATA DA COLETA	CNPJ		FONE	FONTE	EMAIL/SITE			
A	RCA LÂMPADAS	23/05/2023	09.589.405/0001-81		(21) 3583-2410	SITE	<a href="http://www.gruporcalampadas.com.br">www.gruporcalampadas.com.br</a>			
B	SUSTENTALEED	23/05/2023	33.779.899/0001-41		(11) 5678-7018	SITE	<a href="http://www.sustentaled.com.br">www.sustentaled.com.br</a>			
C	DIGITALLEED	23/05/2023	21.813.474/0001-22		(21) 2042-5788	SITE	<a href="http://www.digitalled.com.br">www.digitalled.com.br</a>			
D										
E										

ITEM	DESCRIÇÃO	UNID.	PREÇOS COLETADOS (R\$)					ANÁLISE DOS PREÇOS		
			FORN. A	FORN. B	FORN. C	FORN. D	FORN. E	MEDIANA	MÉDIA	ADOTADO
COT02	LUMINÁRIA DECORATIVA LED 100W	UN	1.161,24	860,00	1.253,85			1.161,24	1.091,70	1.091,70
FORN.	IDENTIFICAÇÃO DOS FORNECEDORES (RAZÃO SOCIAL / CONTATO)	DATA DA COLETA	CNPJ		FONE	FONTE	EMAIL/SITE			
A	SUSTENTA MATERIAIS ELETRICOS LTDA	14/04/2023	33.779.899/0001-41		(11) 5678-7018	SITE	<a href="http://www.sustentaled.com.br">www.sustentaled.com.br</a>			
B	IBILUX SISTEMAS DE ILUMINAÇÃO LTDA	13/04/2023	09.111.318/0001-14		(19) 3813-8800	SITE	<a href="http://www.ibilux.com.br">www.ibilux.com.br</a>			
C	LUZ ATUAL ILUMINACAO EIRELI	13/04/2023	20.112.049/0001-43		11 2385 1514	EMAIL	tamires@luzatual.com.br			
D										
E										

ITEM	DESCRIÇÃO	UNID.	PREÇOS COLETADOS (R\$)					ANÁLISE DOS PREÇOS		
			FORN. A	FORN. B	FORN. C	FORN. D	FORN. E	MEDIANA	MÉDIA	ADOTADO
COT03	ARANDELA DE PAREDE TIPO GLOBO LED 18W	UN	239,00	308,25	262,62			262,62	269,96	262,62
FORN.	IDENTIFICAÇÃO DOS FORNECEDORES (RAZÃO SOCIAL / CONTATO)	DATA DA COLETA	CNPJ		FONE	FONTE	EMAIL/SITE			
A	LEROY MERLIM	18/04/2023	01.438.784/0048-60		0800-602-1380	SITE	<a href="https://www.leroymerlin.com.br/">https://www.leroymerlin.com.br/</a>			
B	BLIGHT	18/04/2023	10.434.457/0001-68		(11) 3230-2806	SITE	<a href="https://www.blight.com.br/">https://www.blight.com.br/</a>			
C	LED STOCK	18/04/2023	05.316.902/0001-55		(11) 96584-1313	SITE	<a href="https://www.ledstock.com.br/">https://www.ledstock.com.br/</a>			
D										
E										

ITEM	DESCRIÇÃO	UNID.	PREÇOS COLETADOS (R\$)					ANÁLISE DOS PREÇOS		
			FORN. A	FORN. B	FORN. C	FORN. D	FORN. E	MEDIANA	MÉDIA	ADOTADO
COT04	LÂMPADA LED 18W BIVOLT, SOQUETE E27	UN	54,23	90,38	35,10			54,23	59,90	54,23
FORN.	IDENTIFICAÇÃO DOS FORNECEDORES (RAZÃO SOCIAL / CONTATO)	DATA DA COLETA	CNPJ		FONE	FONTE	EMAIL/SITE			
A	LEROY MERLIM	19/04/2023	01.438.784/0048-60		0800-602-1380	SITE	<a href="https://www.leroymerlin.com.br/">https://www.leroymerlin.com.br/</a>			
B	SANTO ANTÔNIO MAT. CONSTRUÇÃO	19/04/2023	21.162.998/0001-09		(11) 5053-4466	SITE	<a href="https://www.gasantoantonio.com.br/">https://www.gasantoantonio.com.br/</a>			
C	ILUMINIM	19/04/2023	23.429.903-0001-98		(11) 4210-0494	SITE	<a href="https://www.iluminim.com.br/">https://www.iluminim.com.br/</a>			
D										
E										

ITEM	DESCRIÇÃO	UNID.	PREÇOS COLETADOS (R\$)					ANÁLISE DOS PREÇOS		
			FORN. A	FORN. B	FORN. C	FORN. D	FORN. E	MEDIANA	MÉDIA	ADOTADO
COT05	REFLETOR 50W IP67	UN	98,93	89,83	66,09			89,83	84,95	84,95
FORN.	IDENTIFICAÇÃO DOS FORNECEDORES (RAZÃO SOCIAL / CONTATO)	DATA DA COLETA	CNPJ		FONE	FONTE	EMAIL/SITE			
A	LEROY MERLIM	25/05/2023	01.438.784/0048-60		0800-602-1380	SITE	<a href="https://www.leroymerlin.com.br/">https://www.leroymerlin.com.br/</a>			

**MAPA DE COTAÇÃO DE PREÇOS DE MATERIAIS / SERVIÇOS / EQUIPAMENTOS**

OBRA: REFORMA DA PRAÇA NO ENTORNO DO POSTO DE SAÚDE DO BAIRRO DOM PEDRO

LOCAL: ITAITINGA/CEARÁ

B	A. M. C. CORREIA COMERCIO ELETRONICO	25/05/2023	14.306.976/0001-00	(38) 99985-2809	SITE	<a href="https://www.virtuismoo.com.br/">https://www.virtuismoo.com.br/</a>
C	COMBINADO LED	25/05/2023	29.103.816/0001-22	(11) 4380-1698	SITE	<a href="https://combinado.com.br/">https://combinado.com.br/</a>
D						
E						

ITEM	DESCRIÇÃO	UNID.	PREÇOS COLETADOS (R\$)					ANÁLISE DOS PREÇOS		
			FORN. A	FORN. B	FORN. C	FORN. D	FORN. E	MEDIANA	MÉDIA	ADOTADO
COT06	PILAR DE MASSARANDUBA DE 20X20CM	M	400,00	300,00	430,00			400,00	376,67	376,67
FORN.	IDENTIFICAÇÃO DOS FORNECEDORES (RAZÃO SOCIAL / CONTATO)	DATA DA COLETA	CNPJ		FONE	FONTE	EMAIL/SITE			
A	MADEIREIRA CASTELÃO	12/06/2023	05.413.061/0001-02		(85) 3295-3343	EMAIL	madeireracastelo@hotmail.com			
B	REI DA MADEIRA LTDA.	05/06/2023	45.769.990/0001-65		(85) 99129-5979	EMAIL	reidamadeira@outlook.com.br			
C	MADEREIRA REAL	12/06/2023	63.457.717/0001-87		(85) 3229-2121	EMAIL	secretaria_mareal@hotmail.com			
D										
E										

ITEM	DESCRIÇÃO	UNID.	PREÇOS COLETADOS (R\$)					ANÁLISE DOS PREÇOS		
			FORN. A	FORN. B	FORN. C	FORN. D	FORN. E	MEDIANA	MÉDIA	ADOTADO
COT07	LINHA DE MASSARANDUBA DE 5X15CM	M	45,00	23,20	49,00			45,00	39,07	39,07
FORN.	IDENTIFICAÇÃO DOS FORNECEDORES (RAZÃO SOCIAL / CONTATO)	DATA DA COLETA	CNPJ		FONE	FONTE	EMAIL/SITE			
A	MADEIREIRA CASTELÃO	12/06/2023	05.413.061/0001-02		(85) 3295-3343	EMAIL	madeireracastelo@hotmail.com			
B	REI DA MADEIRA LTDA.	05/06/2023	45.769.990/0001-65		(85) 99129-5979	EMAIL	reidamadeira@outlook.com.br			
C	MADEIREIRA JOÃO PESSOA	14/07/2023	11.669.686/0001-24		(85) 3225-3074	EMAIL	vendas@madjp.com.br			
D										
E										

ITEM	DESCRIÇÃO	UNID.	PREÇOS COLETADOS (R\$)					ANÁLISE DOS PREÇOS		
			FORN. A	FORN. B	FORN. C	FORN. D	FORN. E	MEDIANA	MÉDIA	ADOTADO
COT08	GANGORRA DUPLA RÚSTICA DE EUCALÍPTO	UN	1.399,00	1.490,00	1.905,00			1.490,00	1.598,00	1.490,00
FORN.	IDENTIFICAÇÃO DOS FORNECEDORES (RAZÃO SOCIAL / CONTATO)	DATA DA COLETA	CNPJ		FONE	FONTE	EMAIL/SITE			
A	MEGÁ BRINQUEDOS LTDA	16/10/2023	20.5130.260/001-40		(11) 2626-8032	SITE	www.megaplaygrounds.com.br			
B	ANIMAMIX	16/10/2023	09.614.368/0001-14		(19)3052-1743	SITE	www.animamix.com.br			
C	MACPOOL PRODUTOS PARA PLAYGROUNDS	16/10/2023	01.030.448/0001-10		(11)98574-1364	SITE	www.macpool.com.br			
D										
E										

ITEM	DESCRIÇÃO	UNID.	PREÇOS COLETADOS (R\$)					ANÁLISE DOS PREÇOS		
			FORN. A	FORN. B	FORN. C	FORN. D	FORN. E	MEDIANA	MÉDIA	ADOTADO
COT09	BALANÇO RÚSTICO DUPLO DE EUCALÍPTO	UN	1.549,00	1.531,00	2.381,00			1.549,00	1.820,33	1.549,00
FORN.	IDENTIFICAÇÃO DOS FORNECEDORES (RAZÃO SOCIAL / CONTATO)	DATA DA COLETA	CNPJ		FONE	FONTE	EMAIL/SITE			
A	MEGÁ BRINQUEDOS LTDA	16/10/2023	20.5130.260/001-40		(11) 2626-8032	SITE	www.megaplaygrounds.com.br			
B	ANIMAMIX	16/10/2023	09.614.368/0001-14		(19)3052-1743	SITE	www.animamix.com.br			
C	MACPOOL PRODUTOS PARA PLAYGROUNDS	16/10/2023	01.030.448/0001-10		(11)98574-1364	SITE	www.macpool.com.br			
D										
E										

ITEM	DESCRIÇÃO	UNID.	PREÇOS COLETADOS (R\$)					ANÁLISE DOS PREÇOS		
			FORN. A	FORN. B	FORN. C	FORN. D	FORN. E	MEDIANA	MÉDIA	ADOTADO
COT10	ESCORREGADOR RÚSTICO DE EUCALÍPTO	UN	1.299,00	1.740,00	2.540,00			1.740,00	1.859,67	1.740,00
FORN.	IDENTIFICAÇÃO DOS FORNECEDORES (RAZÃO SOCIAL / CONTATO)	DATA DA COLETA	CNPJ		FONE	FONTE	EMAIL/SITE			
A	MEGÁ BRINQUEDOS LTDA	16/10/2023	20.5130.260/001-40		(11) 2626-8032	SITE	www.megaplaygrounds.com.br			
B	ANIMAMIX	16/10/2023	09.614.368/0001-14		(19)3052-1743	SITE	www.animamix.com.br			
C	MACPOOL PRODUTOS PARA PLAYGROUNDS	16/10/2023	01.030.448/0001-10		(11)98574-1364	SITE	www.macpool.com.br			
D										
E										

## MAPA DE COTAÇÃO DE PREÇOS DE MATERIAIS / SERVIÇOS / EQUIPAMENTOS

OBRA: REFORMA DA PRAÇA NO ENTORNO DO POSTO DE SAÚDE DO BAIRRO DOM PEDRO

LOCAL: ITAITINGA/CEARÁ

478

B

ITEM	DESCRIÇÃO	UNID.	PREÇOS COLETADOS (R\$)					ANÁLISE DOS PREÇOS		
			FORN. A	FORN. B	FORN. C	FORN. D	FORN. E	MEDIANA	MÉDIA	ADOTADO
COT11	GIRA GIRA CORROSEL ASSENTO EM MADEIRA	UN	2.199,00	1.990,00	1.389,00			1.990,00	1.859,33	1.859,33
FORN.	IDENTIFICAÇÃO DOS FORNECEDORES (RAZÃO SOCIAL / CONTATO)	DATA DA COLETA	CNPJ		FONE	FORN. E	EMAIL/SITE			
A	MEGA BRINQUEDOS LTDA	16/10/2023	20.5130.260/001-40		(11) 2626-8032	SITE	<a href="http://www.megaplaygrounds.com.br">www.megaplaygrounds.com.br</a>			
B	ANIMAMIX	16/10/2023	09.614.368/0001-14		(19)3052-1743	SITE	<a href="http://www.animamix.com.br">www.animamix.com.br</a>			
C	FANTASY PLAY COMÉRCIO DE BRINQUEDOS LTDA	16/10/2023	07.379.201/0001-90		(19) 2579-5950	SITE	<a href="http://www.fantasyplay.com.br">www.fantasyplay.com.br</a>			
D										
E										

ITEM	DESCRIÇÃO	UNID.	PREÇOS COLETADOS (R\$)					ANÁLISE DOS PREÇOS		
			FORN. A	FORN. B	FORN. C	FORN. D	FORN. E	MEDIANA	MÉDIA	ADOTADO
COT12	PLAYGROUND MÉDIO	UN	6.840,00	6.099,00	10.732,00			6.840,00	7.890,33	6.840,00
FORN.	IDENTIFICAÇÃO DOS FORNECEDORES (RAZÃO SOCIAL / CONTATO)	DATA DA COLETA	CNPJ		FONE	FORN. E	EMAIL/SITE			
A	MACPOOL	27/11/2023	47.220.826/0001-20		(11)98574-1364	SITE	<a href="https://www.macpool.com.br/">https://www.macpool.com.br/</a>			
B	MEGA PLAYGROUNDS	27/11/2023	20.513.026/0001-40		(11)97267-3766	SITE	<a href="https://www.megaplaygrounds.com.br/">https://www.megaplaygrounds.com.br/</a>			
C	WEBCONTINENTAL	27/11/2023	08.584.116/0001-27		0800-7411174	SITE	<a href="https://www.webcontinental.com.br/">https://www.webcontinental.com.br/</a>			
D										
E										

  
**LEONARDO SILVEIRA LIMA**  
 ENG. CIVIL RNP 060158106-7

## COMPOSIÇÃO DO BDI (CONFORME ACÓRDÃO 2622/13 - TCU PLENÁRIO)

OBRA: REFORMA DA PRAÇA NO ENTORNO DO POSTO DE SAÚDE DO BAIRRO DOM PEDRO

LOCAL: ITAITINGA/CEARÁ

479

### COMPOSIÇÃO DO BDI PARA SERVIÇOS

TIPO DE OBRA :	EDIFICAÇÕES	MIN	MED	MÁX	BDI S/ CPRB	BDI C/ CPRB
		20,34%	22,12%	25,00%	21,15%	27,35%
<b>ITEM</b>	<b>DESCRIÇÃO</b>	<b>MIN</b>	<b>MED</b>	<b>MÁX</b>	<b>ADOTADO</b>	
AC	ADMINISTRAÇÃO CENTRAL	3,00%	4,00%	5,50%	3,00%	
S e G	SEGUROS E GARANTIAS	0,80%	0,80%	1,00%	0,80%	
R	RISCOS	0,97%	1,27%	1,27%	0,97%	
DF	DESPESAS FINANCEIRAS	0,59%	1,23%	1,39%	0,59%	
L	LUCRO	6,16%	7,40%	8,69%	6,16%	
<b>ITEM</b>	<b>DESCRIÇÃO</b>	<b>TOTAL DE IMPOSTOS</b>			<b>7,65%</b>	
<b>IMPOSTOS</b>	PIS				0,65%	
	COFINS				3,00%	
	ISS (ALÍQUOTA x BASE DE CÁLCULO)	4,00% x 100,0% =			4,00%	
<b>FÓRMULA INDICADA PELO TCU</b>						
$BDI = \frac{(1 + AC + S + R + G) \times (1 + DF) \times (1 + L)}{1 - (I1 + I2 + I3)} - 1$						
<b>CÁLCULO SEM A INCLUSÃO DA CPRB</b>						
$BDI = \frac{(1 + 3,00\% + 0,80\% + 0,97\% + -) \times (1 + 0,59\%) \times (1 + 6,16\%)}{1 - (0,65\% + 3,00\% + 4,00\%)} - 1 = 21,15\%$						
<b>CÁLCULO COM A INCLUSÃO DA CPRB</b>					<b>PERCENTUAL DA CPRB</b>	<b>4,50%</b>
$BDI = \frac{(1 + 3,00\% + 0,80\% + 0,97\% + 0,00\%) \times (1 + 0,59\%) \times (1 + 6,16\%)}{1 - (0,65\% + 3,00\% + 4,00\% + 4,50\%)} - 1 = 27,35\%$						

  
**LEONARDO SILVEIRA LIMA**  
 ENG. CIVIL RNP 060158106-7

## DETALHAMENTO DA COMPOSIÇÃO DOS ENCARGOS SOCIAIS

OBRA: REFORMA DA PRAÇA NO ENTORNO DO POSTO DE SAÚDE DO BAIRRO DOM PEDRO

LOCAL: ITAITINGA/CEARÁ



CEARÁ

VIGÊNCIA A PARTIR DE 11/2022

ENCARGOS SOCIAIS SOBRE A MÃO DE OBRA					
CÓDIGO	DESCRIÇÃO	COM DESONERAÇÃO		SEM DESONERAÇÃO	
		HORISTA %	MENSALISTA %	HORISTA %	MENSALISTA %
<b>GRUPO A</b>					
A1	INSS	0,00%	0,00%	20,00%	20,00%
A2	SESI	1,50%	1,50%	1,50%	1,50%
A3	SENAI	1,00%	1,00%	1,00%	1,00%
A4	INCRA	0,20%	0,20%	0,20%	0,20%
A5	SEBRAE	0,60%	0,60%	0,60%	0,60%
A6	Salário Educação	2,50%	2,50%	2,50%	2,50%
A7	Seguro Contra Acidentes de Trabalho	3,00%	3,00%	3,00%	3,00%
A8	FGTS	8,00%	8,00%	8,00%	8,00%
A9	SECONCI	0,00%	0,00%	0,00%	0,00%
A	<b>Total</b>	<b>16,80%</b>	<b>16,80%</b>	<b>36,80%</b>	<b>36,80%</b>
<b>GRUPO B</b>					
B1	Repouso Semanal Remunerado	17,85%	Não Incide	17,85%	Não Incide
B2	Feriados	3,71%	Não Incide	3,71%	Não Incide
B3	Auxílio - Enfermidade	0,87%	0,66%	0,87%	0,66%
B4	13º Salário	10,98%	8,33%	10,98%	8,33%
B5	Licença Paternidade	0,07%	0,05%	0,07%	0,05%
B6	Faltas Justificadas	0,73%	0,56%	0,73%	0,56%
B7	Dias de Chuvas	1,58%	Não Incide	1,58%	Não Incide
B8	Auxílio Acidente de Trabalho	0,11%	0,08%	0,11%	0,08%
B9	Férias Gozadas	11,63%	8,83%	11,63%	8,83%
B10	Salário Maternidade	0,04%	0,03%	0,04%	0,03%
B	<b>Total</b>	<b>47,57%</b>	<b>18,54%</b>	<b>47,57%</b>	<b>18,54%</b>
<b>GRUPO C</b>					
C1	Aviso Prévio Indenizado	5,49%	4,17%	5,49%	4,17%
C2	Aviso Prévio Trabalhado	0,13%	0,10%	0,13%	0,10%
C3	Férias Indenizadas	2,43%	1,84%	2,43%	1,84%
C4	Deposito Rescisão Sem Justa Causa	3,02%	2,29%	3,02%	2,29%
C5	Indenização Adicional	0,46%	0,35%	0,46%	0,35%
C	<b>Total</b>	<b>11,53%</b>	<b>8,75%</b>	<b>11,53%</b>	<b>8,75%</b>
<b>GRUPO D</b>					
D1	Reincidência de Grupo A sobre Grupo B	7,99%	3,11%	17,51%	6,82%
D2	Reincidência de Grupo A sobre Aviso Prévio Trabalhado e Reincidência do FGTS sobre Aviso Prévio Indenizado	0,46%	0,35%	0,49%	0,37%
D	<b>Total</b>	<b>8,45%</b>	<b>3,46%</b>	<b>18,00%</b>	<b>7,19%</b>
<b>TOTAL(A+B+C+D)</b>		<b>84,35%</b>	<b>47,55%</b>	<b>113,90%</b>	<b>71,28%</b>

Fonte: Informação Dias de Chuva - INMET

*Leonardo Silveira Lima*  
Leonardo Silveira Lima  
Eng. Civil | RNP 080158108-7



**DETALHAMENTO DA COMPOSIÇÃO DOS ENCARGOS SOCIAIS**

OBRA: REFORMA DA PRAÇA NO ENTORNO DO POSTO DE SAÚDE DO BAIRRO DOM PEDRO

LOCAL: ITAITINGA/CEARÁ



**GOVERNO DO  
ESTADO DO CEARÁ**  
Secretaria da Infraestrutura

ENCARGOS SOCIAIS - HORISTAS E MENSALISTAS - TABELA SENFRA 028.1 (DESONERADA) E 028 (ONERADA)					
CÓDIGO	DESCRIÇÃO	TABELA 028.1		TABELA 028	
		HORISTAS %	MENSALISTAS %	HORISTAS %	MENSALISTAS %
<b>A</b>	<b>ENCARGOS SOCIAIS BÁSICOS</b>	<b>18,00</b>	<b>18,00</b>	<b>36,00</b>	<b>36,00</b>
A1	INSS	0,00	0,00	20,00	20,00
A2	SESI	1,50	1,50	1,50	1,50
A3	SENAI	1,00	1,00	1,00	1,00
A4	INCRA	0,20	0,20	0,20	0,20
A5	SEBRAE	0,80	0,80	0,80	0,80
A6	SALÁRIO EDUCAÇÃO	2,50	2,50	2,50	2,50
A7	SEGURO DE ACIDENTES	3,00	3,00	3,00	3,00
A8	FGTS	8,00	8,00	8,00	8,00
<b>B</b>	<b>ENCARGOS SOCIAIS C/ INCIDÊNCIA DE A</b>	<b>48,38</b>	<b>19,04</b>	<b>48,38</b>	<b>19,04</b>
B1	DESCANSO SEMANAL REMUNERADO	17,85	0,00	17,85	0,00
B2	FERIADOS	3,71	0,00	3,71	0,00
B3	AUXÍLIO ENFERMIDADE	0,07	0,08	0,07	0,08
B4	13º SALÁRIO	11,08	8,33	11,03	8,33
B5	LICENÇA PATERNIDADE	0,07	0,05	0,07	0,05
B6	FALTAS JUSTIFICADAS	0,74	0,58	0,74	0,58
B7	DIAS DE CHUVAS	1,59	0,00	1,59	0,00
B8	AUXÍLIO ACIDENTE DE TRABALHO	0,11	0,08	0,11	0,08
B9	FÉRIAS GOZADAS	12,35	9,33	12,35	9,33
B10	SALÁRIO MATERNIDADE	0,04	0,03	0,04	0,03
<b>C</b>	<b>ENCARGOS SOCIAIS S/ INCIDÊNCIA DE A</b>	<b>10,70</b>	<b>8,09</b>	<b>10,70</b>	<b>8,09</b>
C1	AVISO PRÉVIO INDENIZADO	5,52	4,17	5,52	4,17
C2	AVISO PRÉVIO TRABALHADO	0,13	0,10	0,13	0,10
C3	FÉRIAS INDENIZADAS	1,72	1,30	1,72	1,30
C4	DEPÓSITO DE RESCISÃO S/ JUSTA CAUSA	2,07	2,17	2,07	2,17
C5	INDENIZAÇÃO ADICIONAL	0,46	0,35	0,46	0,35
<b>D</b>	<b>REINCIDÊNCIAS DE UM GRUPO SOBRE O OUTRO</b>	<b>8,88</b>	<b>3,55</b>	<b>18,29</b>	<b>7,38</b>
D1	REINCIDÊNCIA DE GRUPO A SOBRE GRUPO B	6,12	3,20	17,80	7,01
D2	REINCIDÊNCIA DE GRUPO A SOBRE AVISO PRÉVIO TRABALHADO E REINCIDÊNCIA DO FGTS SOBRE AVISO PRÉVIO INDENIZADO	0,46	0,35	0,49	0,37
<b>TOTAL (A+B+C+D)</b>		<b>84,44</b>	<b>47,48</b>	<b>114,18</b>	<b>71,31</b>

*Leonardo Silveira Lima*  
Leonardo Silveira Lima  
Eng. Civil | RNP 060158106-7

**ANEXO III - PEÇAS GRÁFICAS**

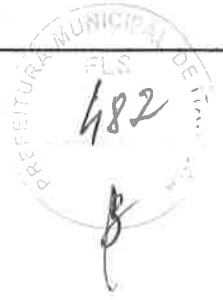

## LISTA DE DESENHOS

OBRA: REFORMA DA PRAÇA NO ENTORNO DO POSTO DE SAÚDE DO BAIRRO DOM PEDRO

LOCAL: ITAITINGA-CE

VOLUME 01

### PROJETO DE ARQUITETURA

PRANCHA	CONTEÚDO
01/11	LOCAÇÃO
02/11	PLANTA BAIXA GERAL
03/11	PLANTA TÉCNICA
04/11	PLANTA DE ACESSIBILIDADE
05/11	CORTES
06/11	DETALHE RAMPA
07/11	DETALHE - BANCO 1,50M E LIXEIRA
08/11	DETALHE MESA XADREZ COM BANCOS
09/11	DETALHE - BICICLETÁRIO
10/11	DETALHE PERGOLADO - TIPO 01
11/11	DETALHE MEIO FIO

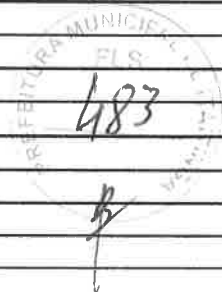

### PROJETO HIDROSSANITÁRIO

PRANCHA	CONTEÚDO
01/01	ÁGUAS FRIAS E DRENAGEM

### PROJETO DE INSTALAÇÕES ELÉTRICAS

PRANCHA	CONTEÚDO
01/03	PLANTA BAIXA SETOR 01
02/03	PLANTA BAIXA SETOR 02
03/03	DIAGRAMA UNIFILIAR

### PROJETO DE TERRAPLANAGEM

PRANCHA	CONTEÚDO
01/02	PLANTA PERFIL E SEÇÃO MURO
02/02	SEÇÕES TRANSVERSAIS

Leonardo Silveira Lima  
Eng. Civil | RNP 080158108-7





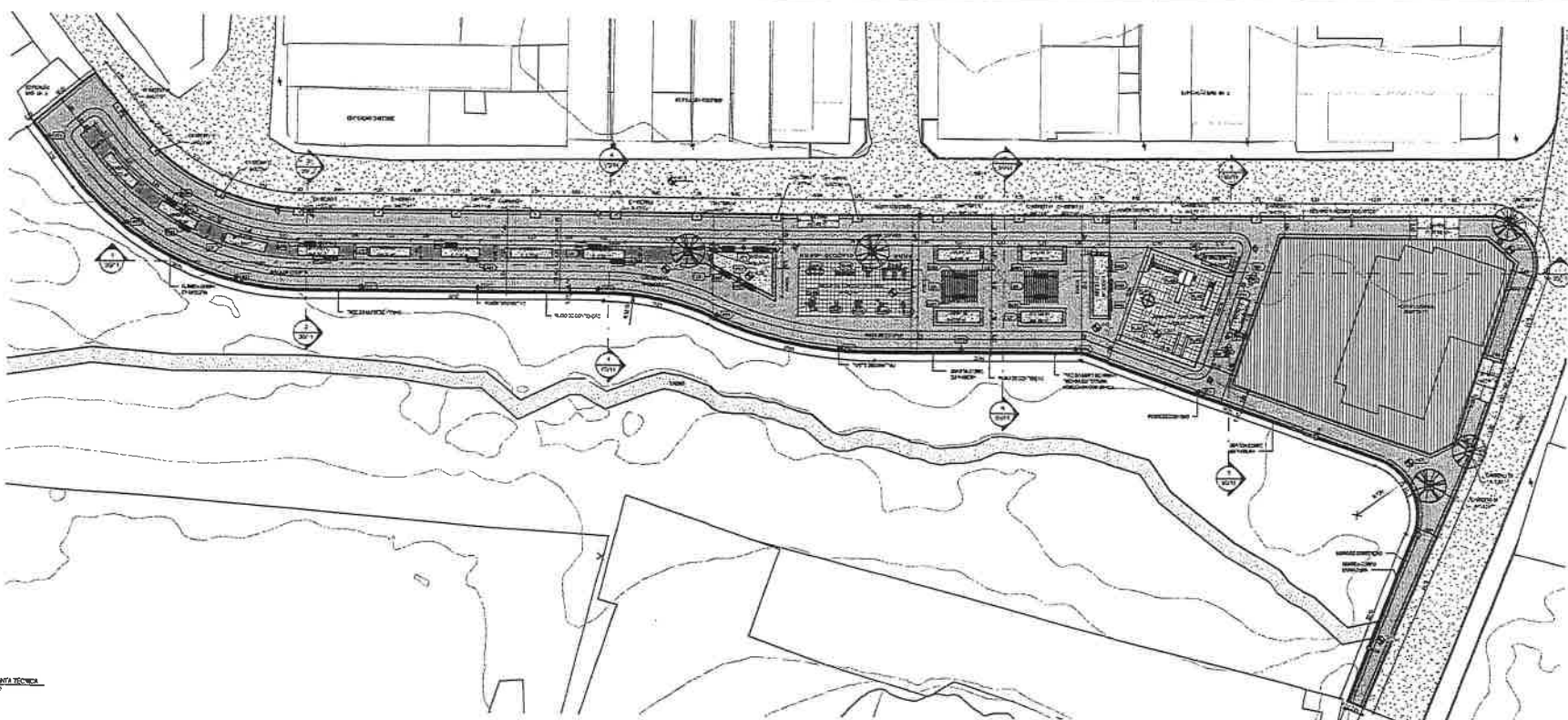

LEGENDA	
	PIEDIMANTO DE EDIFÍCIO
	ÁREA DE ESTACIONAMENTO
	VIAS
	SISTEMA DE DRENAGEM
	VEGETAÇÃO
	DESCRIÇÃO

DESCRIÇÃO	
1	ÁREA DE ESTACIONAMENTO
2	PIEDIMANTO DE EDIFÍCIO
3	VIAS
4	SISTEMA DE DRENAGEM
5	VEGETAÇÃO
6	DESCRIÇÃO

LEGENDA - MEDIÇÃO E RELEVAMENTO	
	DESCRIÇÃO
	DESCRIÇÃO

TABELA DE ÁREAS	
ÁREA TOTAL	10.000,00 m²
ÁREA DE ESTACIONAMENTO	2.000,00 m²
ÁREA DE EDIFÍCIO	3.000,00 m²
ÁREA DE VIAS	1.000,00 m²
ÁREA DE VEGETAÇÃO	4.000,00 m²

TABELA DE ESTIMATIVA DE OBRAS	
ITEM	QUANTIDADE
1	100,00
2	200,00
3	300,00

TABELA DE ESTIMATIVA DE MANUTENÇÃO	
ITEM	QUANTIDADE
1	100,00
2	200,00

TABELA DE MATERIAIS	
ITEM	QUANTIDADE
1	100,00
2	200,00
3	300,00

NOTAS	
1- Todas as medições são em metros.	
2- Todas as áreas são em metros quadrados.	

ASSINATURA E RUBRICA	
	PROJETA

PREFEITURA MUNICIPAL DE ITAIPAVA	
SECRETARIA MUNICIPAL DE OBRAS E SERVIÇOS PÚBLICOS	

GEO PAC	
EMPRESA ESPECIALIZADA EM SERVIÇOS DE ENGENHARIA, ARQUITETURA E PROJETO	

TABELA DE MATERIAIS	
ITEM	QUANTIDADE
1	100,00
2	200,00

1. PLANTA TÉCNICA



TABELA DE MATERIAIS	
ITEM	QUANTIDADE
1	100,00
2	200,00

2. PL. LOCALIZ. ÁREA DE SERVIÇO

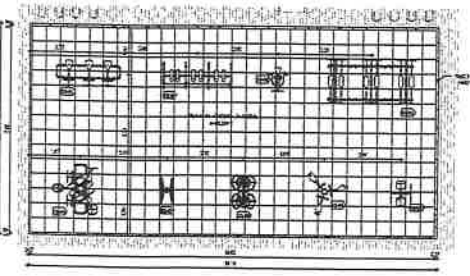

TABELA DE MATERIAIS	
ITEM	QUANTIDADE
1	100,00
2	200,00

3. PL. LOCALIZ. PLANTAS



ESCALA: 1:500 DATA: 10/2014	TÍTULO: PROJETO DE REFORMA E AMPLIAÇÃO DO TERMO DE LICENCIAMENTO DE USO DO SOLO	CLIENTE: PREFEITURA MUNICIPAL DE ITAUNA	PROJETO: REFORMA E AMPLIAÇÃO DO TERMO DE LICENCIAMENTO DE USO DO SOLO
AUTORIZADO POR:	ELABORADO POR:	REVISADO POR:	APROVADO POR:
DATA:	DATA:	DATA:	DATA:

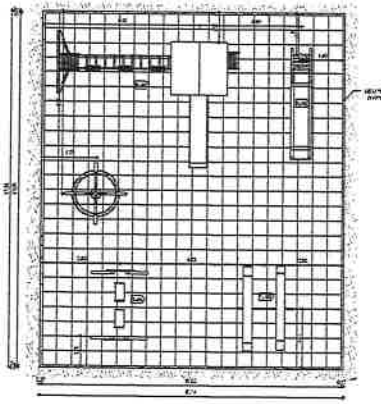
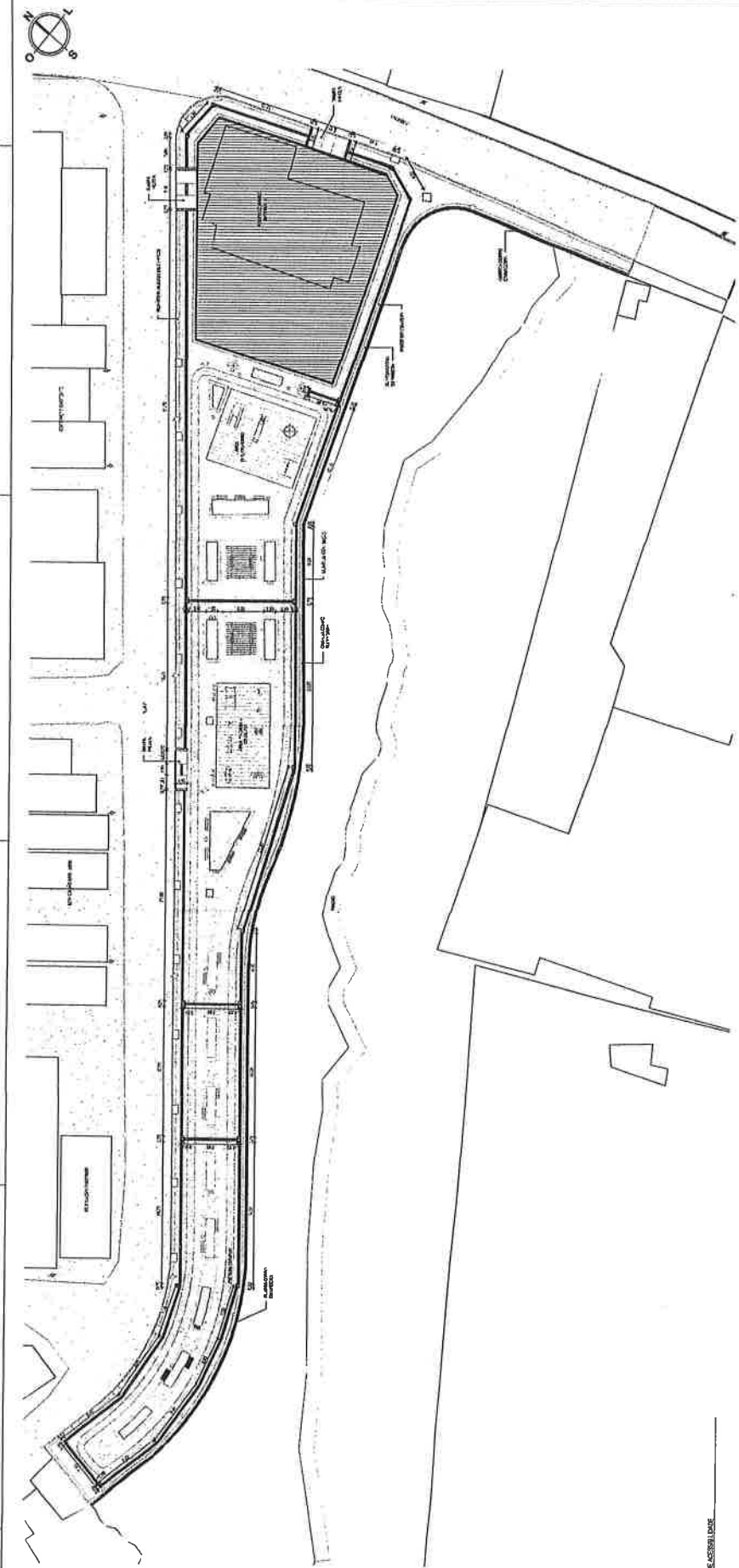

**LEGENDA**

LAJE DE CONCRETO

MUR DE ALVENARIA

ARMADURA DE AÇO

ESTRUTURA DE TELHADO

REVESTIMENTO DE PISO

REVESTIMENTO DE PAREDE

PORTA

JANELA

ESCADA

RAMPA

VAGA DE PARQUEAMENTO

RUA

CALÇADA

CANAL DE DRENAGEM

LINHA DE UTILIDADE

PROJETO DE REFORMA E AMPLIAÇÃO DO TERMO DE LICENCIAMENTO DE USO DO SOLO





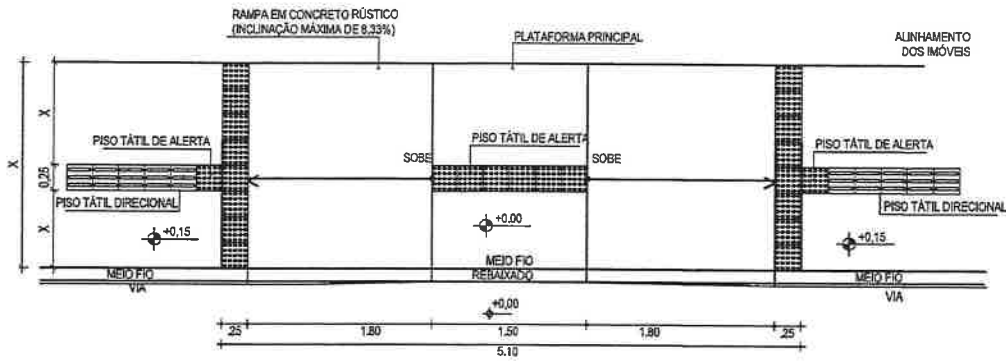

1 PLANTA BADA RAMP A  
ESCALA: 1/50

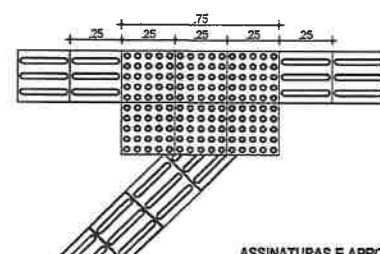
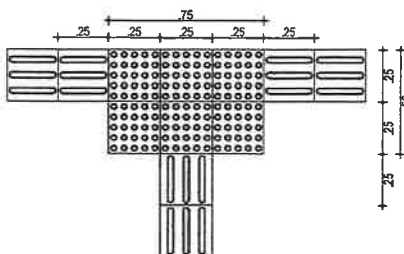
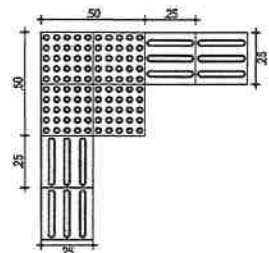
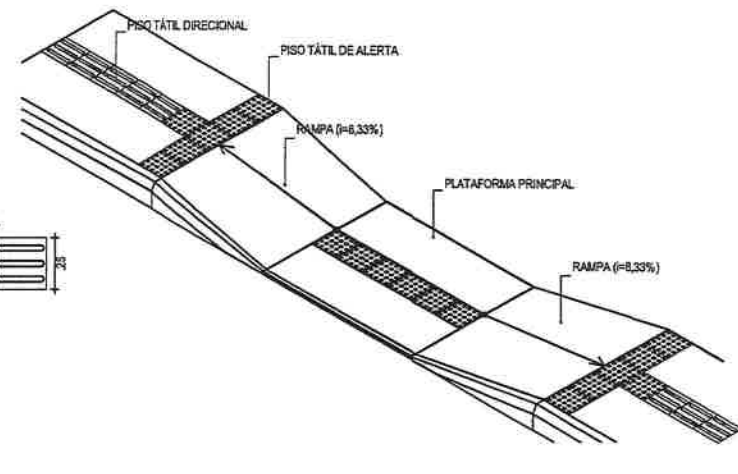

2 EXEMPLOS DE APLICAÇÃO  
ESCALA: 1/25

ESPECIFICAÇÕES - PISO 1



A SINALIZAÇÃO TÁTIL DIRECIONAL

- A. TEXTURA COM SEÇÃO TRAPEZOIDAL;
- B. INSTALADA NO SENTIDO DO DESELOCAMENTO;
- C. A SEÇÃO É QUADRADA DE 25 CM;
- D. SUA COR DEVE SER DIFERENCIADA EM RELAÇÃO AO PISO ADJACENTE (COR MAIS ESCURA - PREFERÊNCIA);
- E. EM CASO DO PISO POSSUIR TEXTURA, UTILIZAR SINALIZAÇÃO DIRECIONAL LISA;
- F. O MATERIAL DEVERÁ SER RESISTENTE À ABRASÃO, IMPACTOS MECÂNICOS E ÀS INTEMPÉRIES, INCLUSIVE À MARESIÀ;
- G. DEVERÁ SER ASSENTADO COM MATERIAL APROPRIADO, EVITANDO O DESCOLAMENTO.



A SINALIZAÇÃO TÁTIL DE ALERTA

- A. TEXTURA COM CONJUNTOS DE RELEVOS TRONCO-CÔNICOS;
- B. INSTALADA SEGUNDO A NBR-9050/2004, POIS EXISTEM DIVERSAS SITUAÇÕES PARA SUA INSTALAÇÃO DE FORMA PERPENDICULAR AO SENTIDO DO DESLOCAMENTO;
- C. NÃO DEVE HAVER DESNÍVEL QUANDO INTEGRADAS;
- D. A SEÇÃO É QUADRADA DE 25 CM;
- E. SUA COR DEVE SER DIFERENCIADA EM RELAÇÃO AO PISO ADJACENTE (COR MAIS ESCURA - PREFERÊNCIA);
- F. EM CASO DO PISO POSSUIR TEXTURA, UTILIZAR SINALIZAÇÃO DIRECIONAL LISA;
- G. O MATERIAL DEVERÁ SER RESISTENTE À ABRASÃO, IMPACTOS MECÂNICOS E ÀS INTEMPÉRIES, INCLUSIVE À MARESIÀ;
- H. DEVERÁ SER ASSENTADO COM MATERIAL APROPRIADO, EVITANDO O DESCOLAMENTO.

EXEMPLO DE COMPOSIÇÃO TÁTIL DE ALERTA E DIRECIONAL

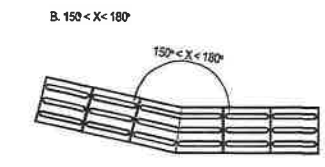
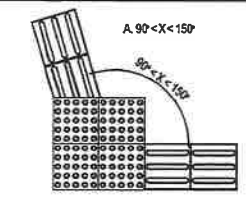

DETALHE DOS PISOS TÁTIL DE ALERTA E DIRECIONAL

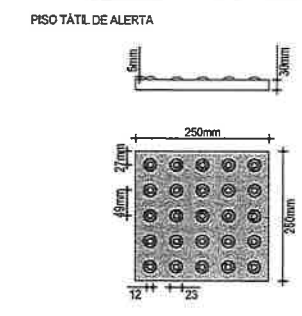
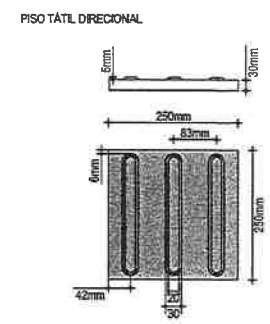

ASSINATURAS E APROVAÇÃO

COORDENAÇÃO:  
*Leonardo Silveira Lima*  
LEONARDO SILVEIRA LIMA  
ENGENHEIRO CIVIL: RNP: 0601581067

APROVAÇÃO:

PROPRIETÁRIO:  
PREFEITURA MUNICIPAL DE  
ITATINGA  
PROJETARTEIRO:  
**GEOPAC**  
RUA SÁBATO LAMONCE, 117, JARDIM  
BARRIO, PRES.FACINHA, BRSÉDICE,  
FONE: (51) 3541.1141 (E-MAIL: GEOPAC@GEOPAC.COM.BR)

OBRA:  
URBANIZAÇÃO DO ENTORNO DO POSTO DE SAÚDE PARQUE DOM PEDRO  
PROJETO:  
ARQUITETURA  
IDENTIFICAÇÃO DOS DESENHOS:  
01. PLANTA BADA RAMP A  
02. EXEMPLOS DE APLICAÇÕES  
LOCAL:  
ITATINGA/RS  
DATA:  
MAIO/2023  
ESCALA:  
INDICADA  
PRANCHA:  
06/11  
CONTROLE:  
ITGA 23.41



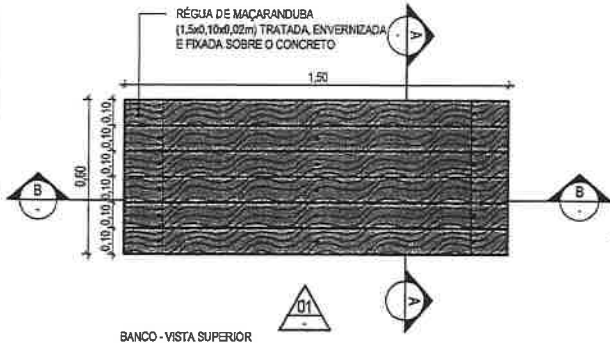

BANCO - VISTA SUPERIOR

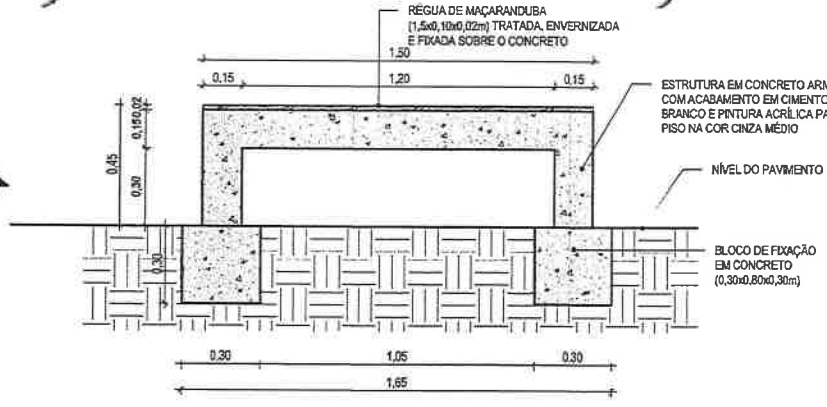

BANCO - VISTA POSTERIOR

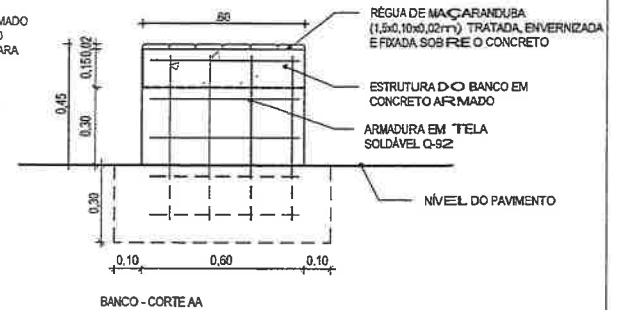

BANCO - CORTE AA

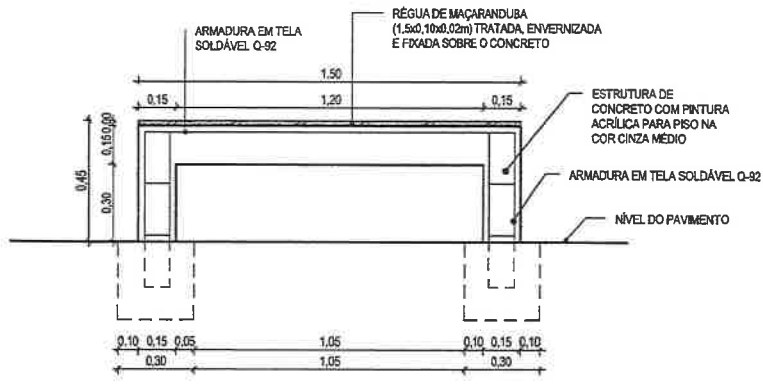

BANCO - VISTA FRONTAL

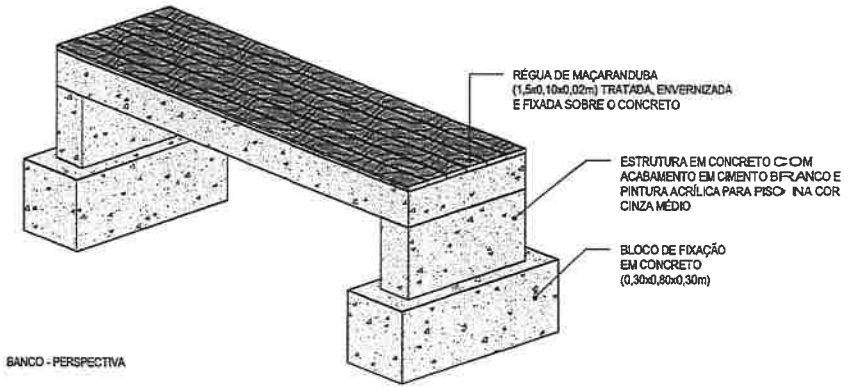

BANCO - PERSPECTIVA

1 DETALHE - BANCO  
1:20



MANILHA POROSA 40 CM PINTURA CINZA

PLANTA

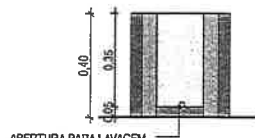

ABERTURA PARA LAVAGEM

CORTE

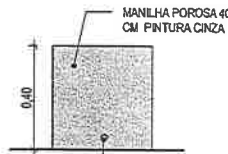

ABERTURA PARA LAVAGEM

VISTA

2 DETALHE - LIXEIRA  
1:20

ASSINATURAS E APROVAÇÃO

COORDENAÇÃO:  
*Leonardo Silveira Lima*  
LEONARDO SILVEIRA LIMA  
ENGENHEIRO CIVIL - RNP: 0601581067

APROVAÇÃO:

PROPRIETÁRIO:  
PREFEITURA MUNICIPAL DE  
ITATINGA  
PROPRIETÁRIO:  
**GEOPAC**  
RUA CAUETO MACHADO, 1172, BAL. 04  
SAPRO, PRES. FAÇANDELA, SUSUBIDCE  
FONE: (51) 3311-3111 | EMAIL: GEOPAC@GEOPAC.COM.BR

OBRA:  
URBANIZAÇÃO DO ENTORNO DO POSTO DE SAÚDE PARQUE IDOM PEDRO  
PROJETO:  
ARQUITETURA  
IDENTIFICAÇÃO DOS DESENHOS:  
01. DETALHE - BANCO  
02. DETALHE - LIXEIRA  
PRANCHAS:  
07/11  
LOCAL:  
ITATINGA/RS  
DATA:  
MAIO/2023  
ESCALA:  
INDICADA  
CONTROLE:  
ITGA 23.41



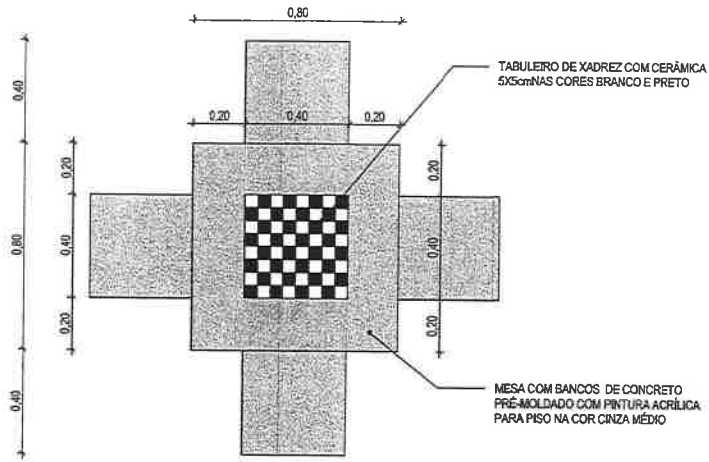

PLANTA

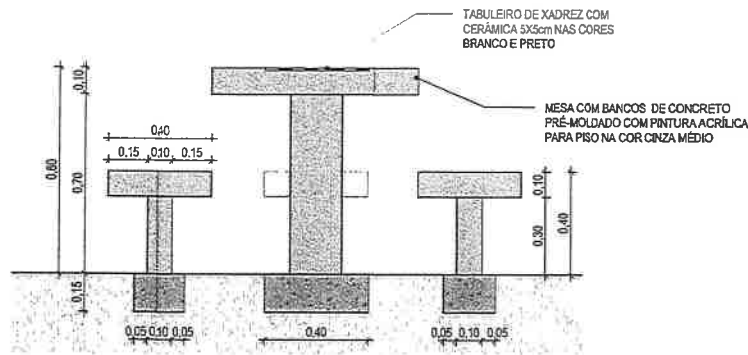

CORTE

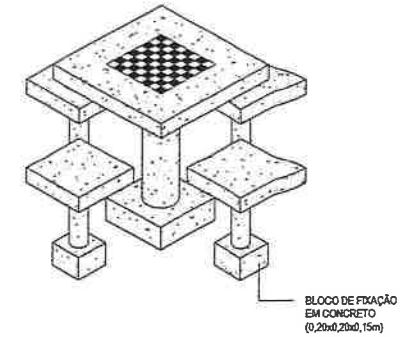

1 DETALHE MESA XADREZ COM BANCOS

1:20

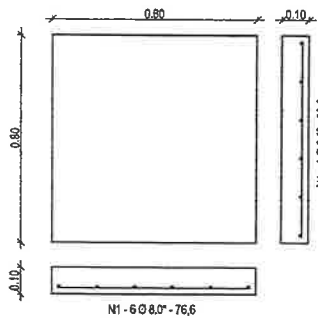

LAYOUT ARMADURAS DA

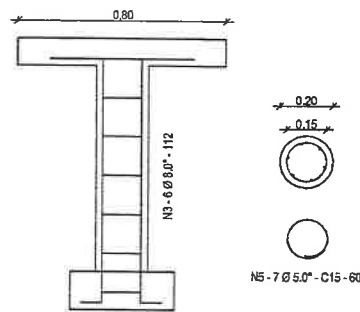

QUADRO GERAL DE FERROS				
FERRO	Ø	QUANT.	COMP. (m)	COMP. TOTAL (m)
N1	8,0	12,0	0,77	9,24
N2	8,0	32,0	0,37	11,84
N3	8,0	6,0	1,12	6,72
N4	8,0	16,0	0,68	11,04
N5	5,0	7,0	0,60	4,2
N6	5,0	24,0	0,16	4,32

MESA		
CONSUMO	CONCRETO (m³)	FORMA (m²)
TOPO	0,067	0,640
BASE	0,026	0,032
FUNDAÇÃO	0,024	0,160
TOTAL	0,117	0,832

QUADRO RESUMO				
Ø	COMP. TOTAL (m)	PESO (kg/m)	PESO TOTAL (kg)	PESO TOTAL + 10% (kg)
8,0	38,84	0,40	15,54	17,10
5,0	6,52	0,16	1,37	1,50

BANCO		
CONSUMO	CONCRETO (m³)	FORMA (m²)
TOPO	0,016	0,160
BASE	0,004	0,008
FUNDAÇÃO	0,006	0,080
TOTAL	0,026	0,248

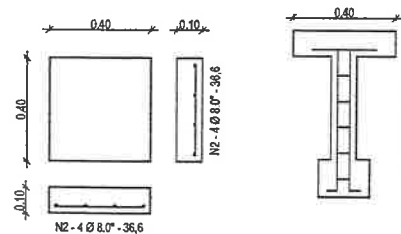

LAYOUT ARMADURAS DOS

ASSINATURAS E APROVAÇÃO

COORDENAÇÃO:  
  
 LEONARDO SILVEIRA LIMA  
 ENGENHEIRO CIVIL: RNP: 0601581067

APROVAÇÃO:

PROPRIETÁRIO:  
 PREFEITURA MUNICIPAL DE  
 ITAITINGA  
 PROPRIETÁRIO:  
**GEOPAC**  
 RUA CAUETO WASHIOL, Nº 27, SALA 04  
 BARRIO PRES. FACHINI | EUSEBIOCE  
 FONE: (51) 341.1011 | WWW.GEOPAC.COM.BR

OBRA:  
 URBANIZAÇÃO DO ENTORNO DO POSTO DE SAÚDE PARQUE DOM PEDRO  
 PROJETO:  
 ARQUITETURA  
 IDENTIFICAÇÃO DOS DESENHOS:  
 01. DETALHE MESA XADREZ COM BANCOS  
 LOCAL:  
 ITAITINGA/CE  
 DATA:  
 MAIO/2023  
 ESCALA:  
 INDICADA  
 PLANTAS:  
 08/11  
 CONTROLADO:  
 ITGA 23.41



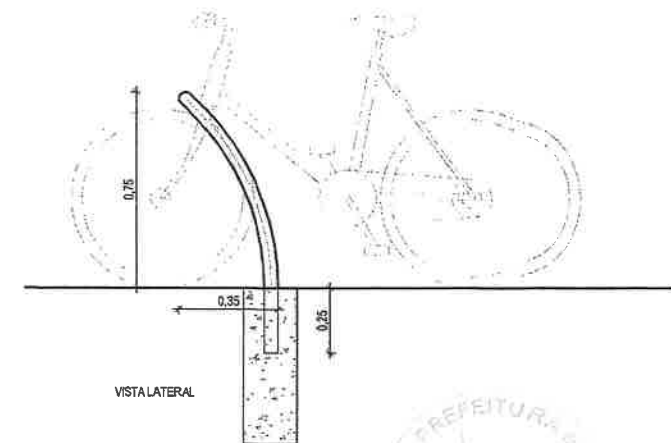
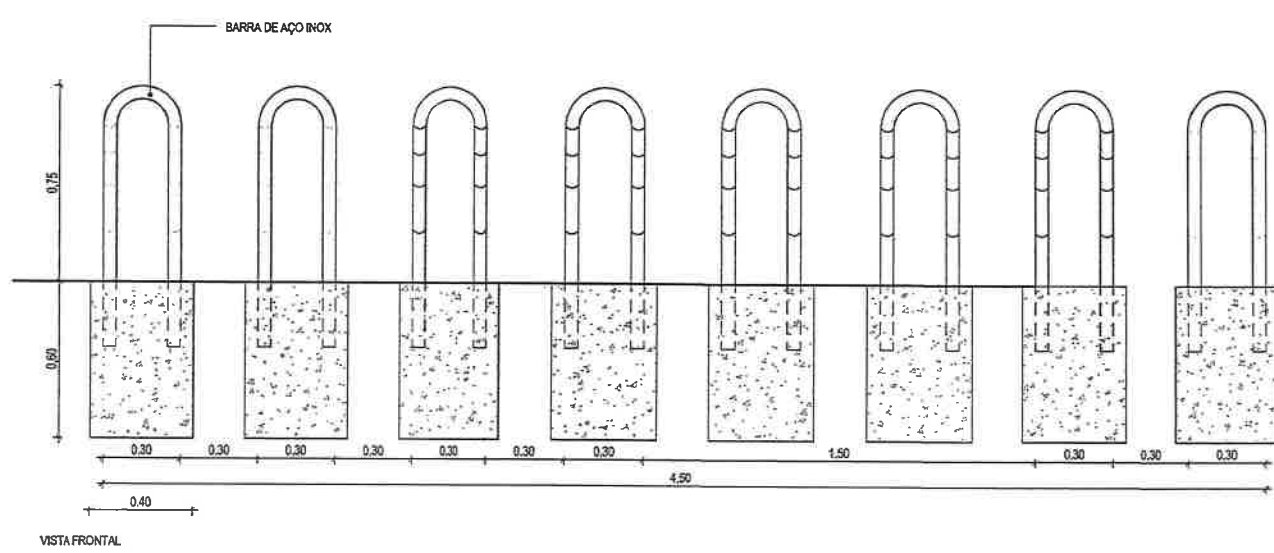
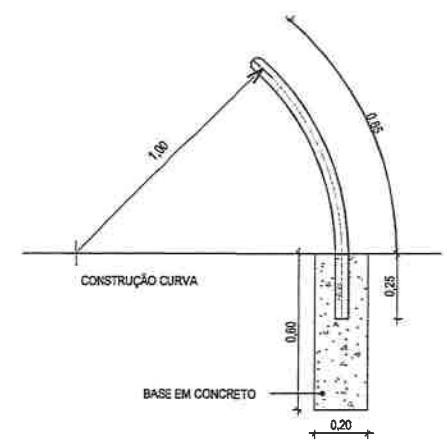
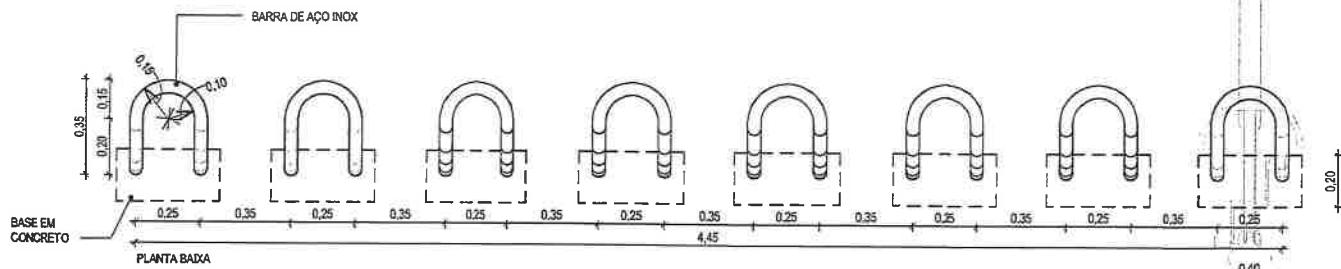

1 DETALHE - BICICLETÁRIO  
1:20

ASSINATURAS E APROVAÇÃO

COORDENAÇÃO:  
*Leonardo Silveira Lima*  
LEONARDO SILVEIRA LIMA  
ENGENHEIRO CIVIL - RNP: 0601581067

APROVAÇÃO:

PROPRIETÁRIO:  
PREFEITURA MUNICIPAL DE  
ITAITINGA  
PROPRIETÁRIO:  
**GEOPAC**  
RUA CALISTO MACHADO, 477, 81A DE  
BARRIO PRES. FAÇANHA (SISEBDOCE)  
FONE: (51) 3111-2471 (E-MAIL: GEOPAC@GEOPAC.COM.BR)

OBRA: URBANIZAÇÃO DO ENTORNO DO POSTO DE SAÚDE PARQUE IDOM PEDRO	PRANCHAS:
PROJETO: ARQUITETURA	09/11
IDENTIFICAÇÃO DOS DESENHOS: 01. DETALHE - BICICLETÁRIO	CONTROLE: ITGA 23.41
LOCAL: ITAITINGA/CE	DATA: MAIO/2023
ESCALA: INDICADA	



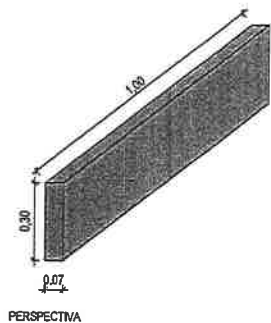
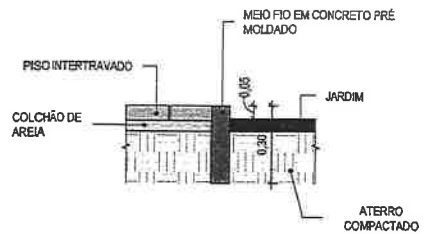

1 | DETALHE - MEIO FIO JARDIM  
1:20

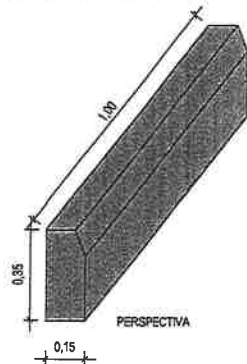
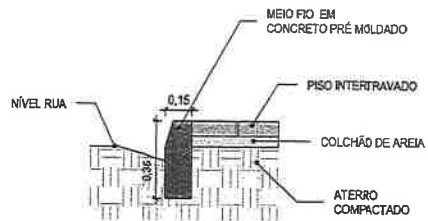

2 | DETALHE - MEIO FIO EM PÉ  
1:20

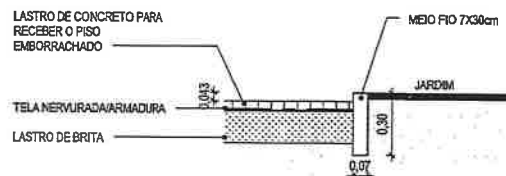

4 | DETALHE - LASTRO DE CONCRETO P/RECEBER PISO EMBORRACHADO  
1:25

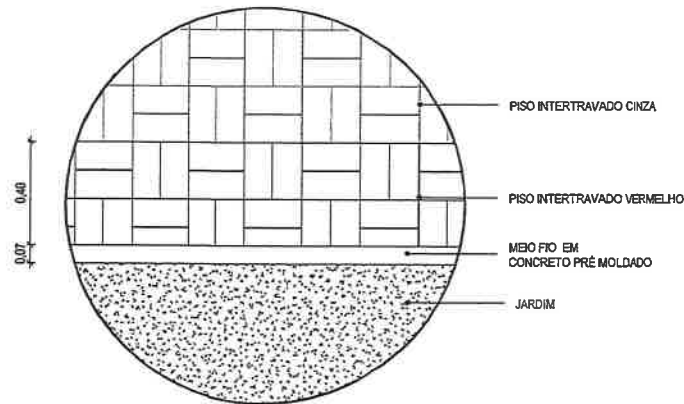

3 | DETALHE - PAGINAÇÃO DE PISO  
1:20

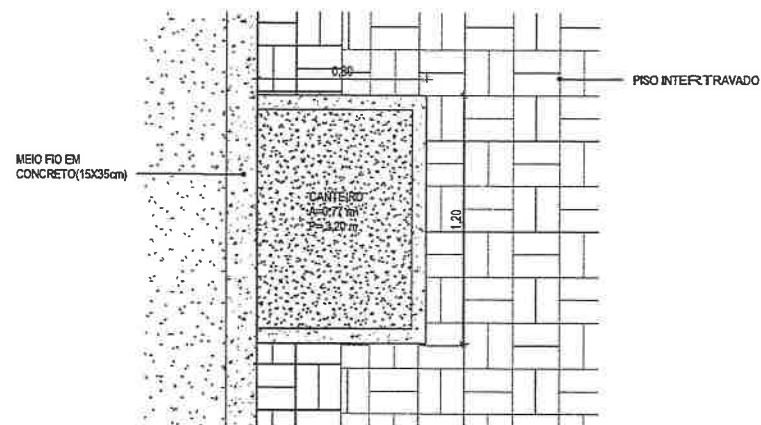

5 | DETALHE - CANTEIRO  
1:25

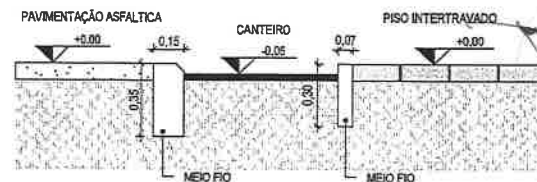

ASSINATURAS E APROVAÇÃO

COORDENAÇÃO:  
  
LEONARDO SILVEIRA LIMA  
ENGENHEIRO CIVIL: RNP: 0601581067

APROVAÇÃO:

PROPRIETÁRIO:  
PREFEITURA MUNICIPAL DE  
ITAITINGA  
PROJETO:  
ARQUITETURA  
IDENTIFICAÇÃO DOS DESENHOS:  
**GEOPAC**  
RUA SAUVATI ANTONIO, 1472, 316-000  
SANTO ANTONIO DO ARAUJO, SÃO PAULO, SP  
FONE: (11) 3113-1711 | EMAIL: GEOPAC@GEOPAC.COM.BR

OBRA:  
URBANIZAÇÃO DO ENTORNO DO POSTO DE SAÚDE PARQUE IDOM PEDRO  
PROJETO:  
ARQUITETURA  
IDENTIFICAÇÃO DOS DESENHOS:  
01. DETALHE - MEIO FIO JARDIM  
02. DETALHE - MEIO FIO EM PÉ  
03. DETALHE - PAGINAÇÃO DE PISO  
04. DETALHE - LASTRO DE CONCRETO  
05. DETALHE - CANTEIRO  
LOCAL:  
ITAITINGA/CE  
DATA:  
MAIO/2023  
ESCALA:  
INDICADA

PRANCHA:  
11/11  
CONTROLE:  
ITGA 23.41



INSTITUTO MUNICIPAL DE CIÊNCIAS  
 GEOPAC  
 SERVIÇO DE PROJEÇÃO  
 PROJETO DE PROJETO DE PLANO DE OBRAS DE RECONSTRUÇÃO DO TERRENO DE LARANJEIRA DE JARDIM

PROJETO DE PROJETO DE PLANO DE OBRAS DE RECONSTRUÇÃO DO TERRENO DE LARANJEIRA DE JARDIM  
 PROJETO DE PROJETO DE PLANO DE OBRAS DE RECONSTRUÇÃO DO TERRENO DE LARANJEIRA DE JARDIM  
 PROJETO DE PROJETO DE PLANO DE OBRAS DE RECONSTRUÇÃO DO TERRENO DE LARANJEIRA DE JARDIM

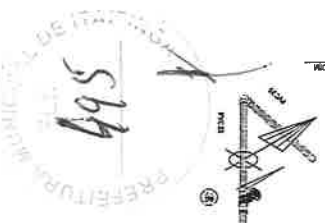

DETALHE TORREDA DE JARDIM

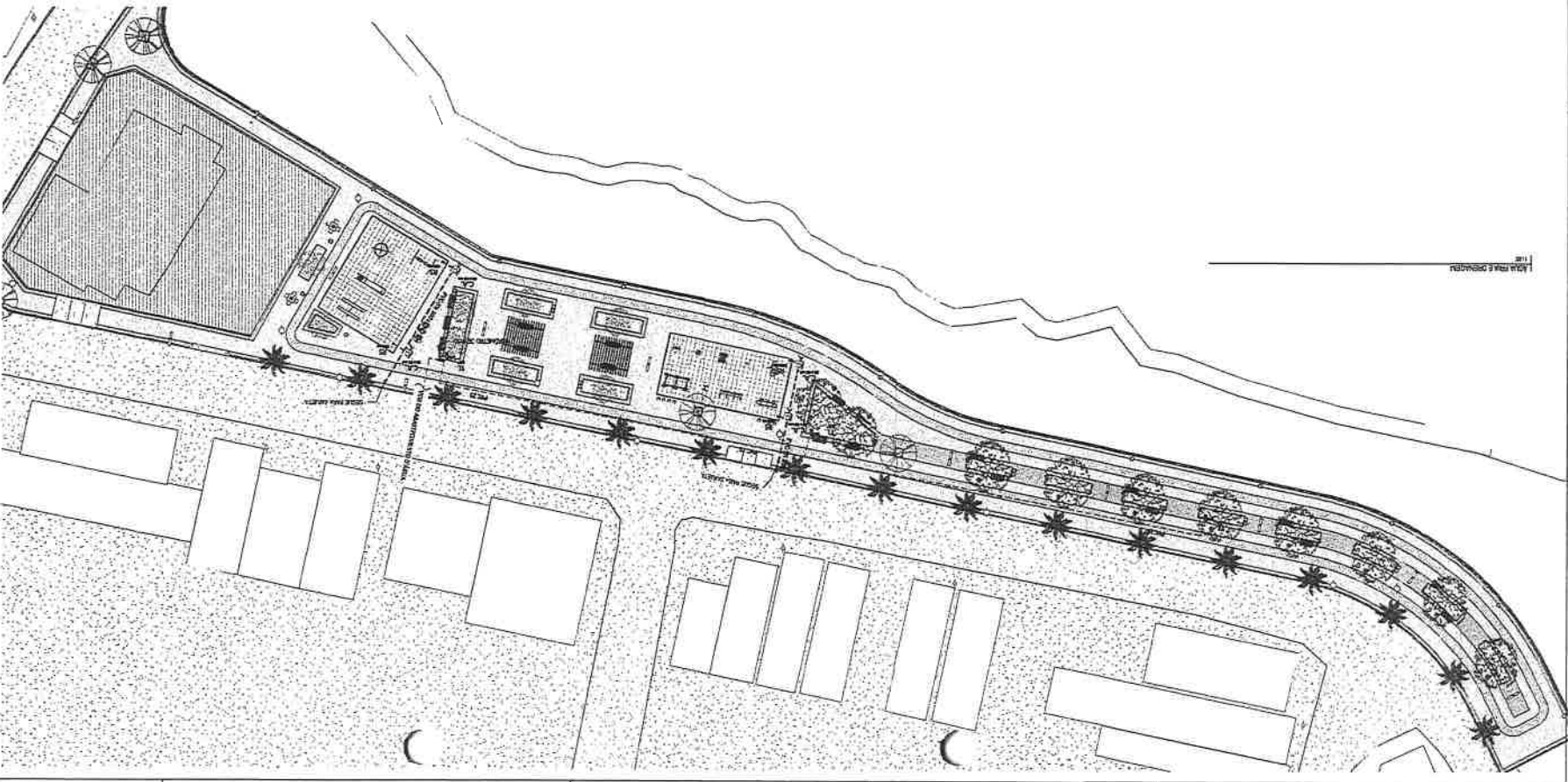
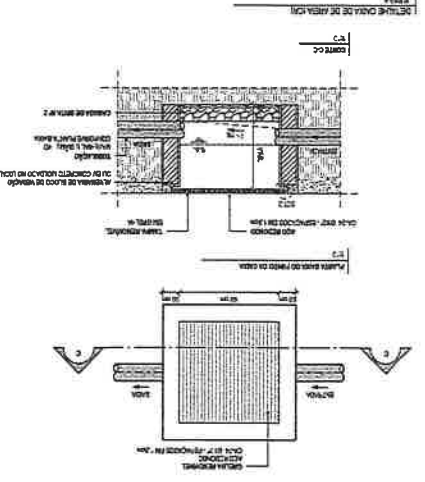
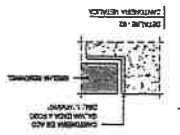
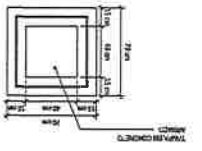
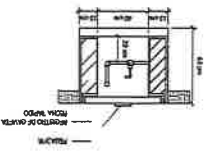
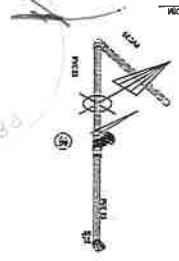

PROJETO DE PROJETO DE PLANO DE OBRAS DE RECONSTRUÇÃO DO TERRENO DE LARANJEIRA DE JARDIM  
 PROJETO DE PROJETO DE PLANO DE OBRAS DE RECONSTRUÇÃO DO TERRENO DE LARANJEIRA DE JARDIM  
 PROJETO DE PROJETO DE PLANO DE OBRAS DE RECONSTRUÇÃO DO TERRENO DE LARANJEIRA DE JARDIM











